

RWV05

Wired Controller Operation & Installation Manual

English

Comando a filo Manuale di Funzionamento & Installazione

Italiano

Contrôle filaire Manuel d'installation et de fonctionnement

Français

kabelgebundener Controller Betriebs- & Installationsanleitung

Deutsch

Mando por cable Manual de Operación e Instalación

Español

Controlo com Fio Manual de Operação e Instalação

Português

Руководство по эксплуатации и монтажу

русский

Kablolu Kumanda İşletme & Kurulum Kılavuzu

Türk

جهاز التحكم الموصول بالأسلاك التشغيل ودليل التنصيب

عربي

- Please read this operation manual before using the air conditioner.
- Please keep this manual carefully and safely.

Wired Controller Operation & Installation Manual

RWV05

CONTENT

Parts and Functions.....	1
Operation.....	7
Wired Controller Wiring Instruction.....	24

- Please read this operation manual before using the air conditioner.
- Please keep this manual carefully and safely.

Parts and Functions

Interface Display

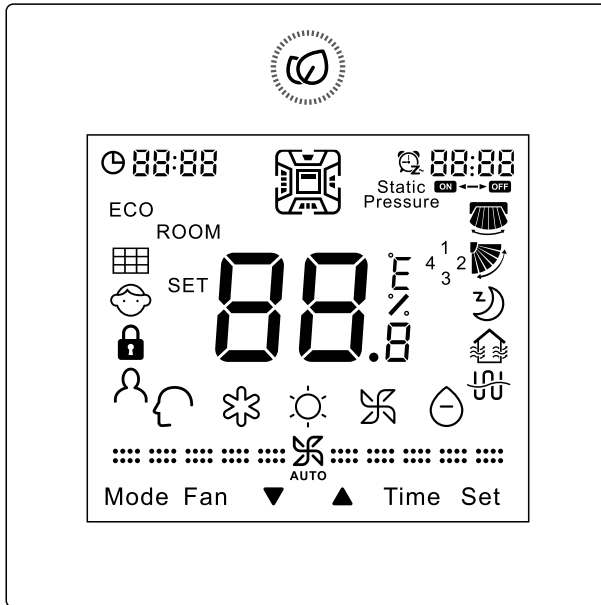

Parts and Functions

Key



ON/OFF



Adjusting key for temperature, clock, timer, sleeping adjustment, temp. compensation and energy saving;

Inquiring key for detail parameter and malfunction inquiry;

Switching key for function switch.

The adjusting accuracy of temperature is 0.5°C (1°F). If energy saving mode is not set, the adjusting range is from 16°C (60°F) to 30°C (86°F). If energy saving mode is set, the lowest temperature limit of cooling/dry and the highest temperature limit of heating are decided by the setting of the chip, the default cooling/dry temperature is 23°C (74°F), and the default heating temperature is 26°C (78°F).

Note:

- If the dip switch Sw2 is “on”, it displays the ambient temp., as well as when powered off. From power off to power on, mode switching and set temp. adjustment, it flashes to display SET icon and statically displays the set temp.. And then statically displays the ambient temp. and ROOM icon after 3 seconds. In energy saving mode and temp. compensation mode, the adjusting step is 1°C (1°F) a time.
- If using Fresh Air unit, set temp. cannot be adjusted. If there is no Central/Lock set, the temp. will be fixed at 18°C (64°F) in cooling and 22°C (72°F) in heating. The Up/Down key will not display in normal state, but will display and valid in timer setting, function selection, unit shift in malfunction inquiry, parameter shift in parameter check, unit No. setting, sleeping time adjustment, etc.



24-hour, press ▼ once to minus one minute. Keep pressing, minus 2 minutes in 1 second's pressing, then 10 minutes in 5 seconds. The time will keep decreasing at the pace of 10 minutes a time in 10 seconds. Vice-versa. Press SET to confirm or it will turn back to the previous state automatically in 10s.





Mode

Press this key to execute mode switch. For detailed information, please refer to mode setting.





Note: If using Fresh Air unit, default 3 modes will circulate from cooling→heating→fan→cooling.

Parts and Functions







Fan

Pressing this key, fan speed will be changed in sequence as follows:  (Low) →  (Medium) →  (High) →  (Auto) →  (Low)





Note: Auto fan will be changed in sequence as follows:

 →  →  → 

Pressing this key, fan speed will be changed in sequence as follows (Only valid for parts of models):

 (Breeze) →  (Low) →  (Medium) →  (High) →  (Super) →  (Auto) →  (Breeze)

Auto fan circulation:

 (Breeze) →  (Low) →  (Medium) →  (High) →  (Super)

There is no auto fan in fan mode; The fan icon will flash when adjusting the fan speed. It will statically display after the adjustment.

Note: If using Fresh Air unit, fan will be in auto fan and cannot be adjusted. If press FAN key, fan icon and FFFF on the top-right corner will flash, prompting fan speed cannot be adjusted, and will statically display after 3s. Fresh Air unit fan speed will be controlled automatically by indoor unit and wired controller will always display auto fan.

Time









Timer ON, Timer OFF, Timer ON/OFF.

Parts and Functions









Set

Press this key to enter function circulation. If it is the four-way cassette model, press Set key for 5s to enter function circulation.



1. Press ▼ to select the functions in sequence as follows:

 (Only when Left/Right swing is valid) →  (Only when Up/Down swing is valid) →  →  (reserved function) → ECO →  (When it's time for filter cleaning, this icon will involve in circulation) →  (the second 8 of 88.8 in the temp. display area displaying A, only valid for part of models) →  (the second 8 of 88.8 in the temp. display area displaying B, only valid for part of models) →  (motion sensing, only valid for part of models) → 10°C heating function (this function only works in the heating mode, only valid for part of models) → health airflow up (Only valid for part of models) → health airflow down (Only valid for part of models)

2. Press ▲ to select the functions in sequence as follows:













health airflow down (Only valid for part of models) → health airflow up (Only valid for part of models) → 10°C heating function (this function only works in the heating mode, only valid for part of models) →  (motion sensing, only valid for part of models) →  (the second 8 of 88.8 in the temp. display area displaying B, only valid for part of models) →  (the second 8 of 88.8 in the temp. display area displaying A, only valid for part of models) →  (When it's time for filter cleaning, this icon will involve in circulation) → ECO →  (reserved function) →  (ventilation function) →  →  (Only when Up/Down swing is valid) →  (Only when Left/Right swing is valid)

3. Press Set to confirm function selected. If there is function selected, press Set can cancel this function.











Note: The Left/Right swing  is valid only after the dip switch is set, the filter icon  is shown only after the filter requires cleaning.

Parts and Functions

Icon

	Clock; Parameter setting/inquiry; Malfunction display; Mode setting.
	Timer ON/OFF: Sleeping; Parameter setting/inquiry; Malfunction display.
<p>ROOM SET</p> 	ROOM/SET temp. and humidity display, each step is 0.5°C (1°F) . For example, if the temp. is 25°C (77°F), it will display 25.0°C (77°F). Humidity display function is reserved.
	Energy Saving, This icon will be displayed only when energy saving function is set.
	Filter Cleaning.
	Child Lock. This icon will be displayed only when child lock function is set.
	Lock/ Central
	Motion Sensing (Only valid for part of models).
	Left/Right Swing. This icon is displayed in swing mode; no display without swing mode.
	Up/Down Swing. This icon is displayed in swing mode; no display without swing mode.
	Sleeping. This icon is displayed when setting the sleeping, and left time of sleeping is displayed by 88:88
	Heat Reclaim Ventilation, This icon is displayed when setting the heat reclaim ventilation.
	Electrical Heating. This icon will display when electrical heating is set on DC wired controller.

Parts and Functions

	Intelligent Mode.		
	Cooling Mode.		Heating Mode.
	Fan Mode.		Dry Mode.
:::  :::		Breeze Fan Speed (Only valid for part of models)	
::: :::  ::: :::		Low Fan Speed.	
::: ::: :::  ::: ::: :::		Medium Fan Speed.	
::: ::: ::: :::  ::: ::: ::: :::		High Fan Speed.	
::: ::: ::: ::: :::  ::: ::: ::: ::: :::		Super Fan Speed (Only valid for part of models)	
<p>If the fan speed is set in auto fan, it will change in the following sequence: Breeze(Only valid for part of models) →Low→Medium→High→Super (Only valid for part of models), AUTO icon will display simultaneously.</p>			

Operation

Dip Switch Interpretation (for AC)

DIP switch	On/Off station	Function	Default setting
Sw1	On	Slave wired controller	Off
	Off	Master wired controller	
Sw2	On	Ambient temp. display on	Off
	Off	Ambient temp. display off	
Sw3	On	Collect ambient temp. from PCB of indoor	Off
	Off	Collect ambient Temp. from wired controller	
Sw4	On	Non-volatile memory invalid	Off
	Off	Non-volatile memory valid	
Sw5	On	Old protocol	Off
	Off	Selfadaption	
Sw6	On	reserved	Off
	Off	reserved	
Sw7	On	Model with Up/Down and Left/Right swing	Off
	Off	Model with Up/Down swing	
Sw8	On	Fresh Air unit	Off
	Off	General unit	

Difference between the Function of the Master Wired Controller and Slave Wired Controller

Comparison item	Master wired controller	Slave wired controller
Function	All functions are available	<ol style="list-style-type: none"> 1. ON/OFF, Mode, Fan Speed, Temp. Setting, Swing, Energy Saving, Clock function, Heat Reclaim Ventilation function, Mode Setting, Screen Saving and Child Lock are available 2. Cancel the filter cleaning icon 3. Look up the detailed parameter and malfunction code

Operation

Initialization

(1) The wired controller will display all the icons after powering on or reset, then get into the initializing process. The controller will display in sequence as follows: 88:88 (the top-left corner) → 88:88 (the top-right corner) → 88. → 88:88 (the top-left corner), the green LED flashes all the time until the initialization ends.

(2) If the wired controller can't be communicated with the indoor PCB normally after powering on, the initialization will be finished in 4 minutes, and then the communication malfunction can be checked from the malfunction inquiry function.

Screen Saving

(1) In the state of off and non screen saving, keep pressing Time and ▼ for 5s to set screen saving time, which will be shown after the top-right colon 88 statically. Press Up/Down key to adjust screen saving time and press Set key to confirm.

(2) Screen saving time should be 0s(backlight always on), 15s, 30s, 60s, default value is 15s. If it is not the first time of entering, it will display the screen saving time adjusted last time.



(3) In the process of changing screen saving time, press ON/OFF key to quit screen saving time setting function, it will recover to screen saving time before adjustment and start-up the unit.

Note:

When controlling Fresh Air unit, the controller main interface will not display Up/Down key in normal state. When in screen saving setting, press Time key first to display Up/Down key at the main interface, and then press together Time and Down key to enter screen saving time setting.

Operation

Clock Function

- (1) 24-hour system is used, and at first time of powering on, it will display default 12:00.
- (2) When first powering on wired controller,  12:00 will be displayed on the wired controller interface, clock time can be adjusted within 10s. At the same time, clock icon  and minute-place of time will flash, meaning the current time can be adjusted.
- (3) Press Time key for 5s to enter clock setting function. It will show  12:00 after first powering on (if not first time of powering on, clock time is the memorized time), with clock icon and minute-place flashing, meaning current time can be adjusted.
- (4) Press Time key to shift the hour place and the minute place. After adjustment the time, press set key to confirm.
- (5) In the process of time adjustment, if there is no operation for 10s, it will quit and restore previous state.
- (6) In the process of time adjustment, press ON/OFF key to quit clock setting function and execute turning on/off operation at the same time.
- (7) When setting timer or sleeping function, clock time cannot be adjusted. If press Time key for 5s to enter clock adjustment, clock icon and clock time will flash indicating time cannot be adjusted.

Operation

Timer Function

(1) Timer mode setting: Timer ON, Timer OFF, Timer ON/OFF.

(2) Default: Timer ON is  8:00 , Timer OFF is  12:00 .

(3) Precision: The time precision is 1 minute. Timer clock is based on the current clock time; the adjustment is the same as clock time.

(4) Press Time key, the timer function circulation is as follows:

 8:00  ON and the Hour position are flashing→

 8:00  ON and the Minute position are flashing→



 12:00  OFF and the Hour position are flashing→

 12:00  OFF and the Minute position are flashing→

 8:00  ON and the Hour position are flashing→

 8:00  ON and the Minute position are flashing→

 12:00  ON and the Hour position are flashing→

 12:00  ON  OFF and the Minute position are flashing→ the timer icon will disappear.

① the hour or minute position is flashing, press ▼▲ to adjust the timer, Keep pressing to accelerate the adjusting speed, then Set to confirm the setting.

② The controller will judge the order of timer on and off and use the arrow to show the order. First ON then OFF:ON→OFF, First OFF then ON:ON ←OFF.

③ The ON/OFF button has no affection on timer setting. Under power off state, the Time key is valid.

Operation

Timer Setting Cancellation

(1) If there is no Time key related operation for 10s, this setting will be cancelled and the timer will come back to the previous state.

(2) Press Time key, until the timer icon disappear, the timer function will cancel.

(3) Relation to other buttons when timer is set.

Press the Mode key or Fan key to exit the current setting, press them again to operate the function accordingly; Press the  (ON/OFF) key can exit the timer setting and power ON/OFF directly. If there is a timer before, the wired controller will operate by following the previous setting. If not, the wired controller will have no timer operation.

Swing

(1) If Sw5 is on, only the Up/Down swing will be involved in function circulation. At this time SW7 is invalid.

(2) If Sw5 is off, swing type can be set by Sw7, when Sw7 is off, only Up/Down swing valid, when Sw7 turns on, Up/Down and Left/ Right swing valid. Only Up/Down swing is default.

① If Sw7 is off (default): only Up/Down swing is available.

Press SET key to enter function circulation, Up/Down swing icon flashing, then press SET key again to confirm with swing icon statically displaying. If swing function is set, execute the above operation to cancel.

② If Sw7 is on: Up/Down swing and Left/Right swing are available.

Press SET key to enter function circulation, Left/Right swing icon flashing, then press Up/Down key to enter Up/Down swing, with Up/Down swing icon flashing. Press SET key again when swing icon flashing to confirm, with swing icon statically display. If swing function is set, execute the above operation to cancel.

③ If connecting to the salve wired controller, Sw7 dip code of master and slave wired controllers should be set the same and should match the actual wired controller unit.

Operation

(3) If Sw5 is off, some models can self-adaptive the swing setting and swing angle control.

① If the angle of the Up/Down swing can be adjusted:

Press SET key to enter the function circulation; the Up/Down swing icon will flash. Press the SET key again; the swing angle will flash(if powered on for the first time, default angle will be different according to different modes; if not for the first time, the angle of swing will be displayed as last time). At this time, swing angle can be adjusted by Up/Down key (when in intelligent mode, the swing angle is position 1, press up key to automatic swing, and press down key to position 2). When pressing Up/Down key to adjust angle, If no operation in 10s, it will exist angle adjustment and function circulation. Interface displays the last angle. If you want to set other functions like sleep function, you need to press SET key again to enter function circulation.

② If the angle of the Up/Down and Left/Right swing can be adjusted:

Press SET key to enter the function circulation, and the Left/Right swing icon will flash. At this time, press Up/Down key to switch to Up/Down swing icon flashing. When Left/Right swing icon flashing, Press SET key again, the angle of Left/Right swing will flash(if powered on for the first time, the default angle is in position 1, the middle position of Left/Right swing icon; if not for the first time, the angle will be displayed as last time).









(4) Pressing Fan key or Mode key can both exit swing function, with no order sending. When Fan or Mode key is pressed again, the order will be sent. If the present angle is confirmed, pressing SET key will exit the swing function. In the adjustment process, if there is no key pressed for 10s, swing function will be exited, and swing angle will execute the final adjusted angle. In the adjustment process, pressing the ON/OFF key to power off the wired controller directly, and swing angle is the final adjusted swing angle.

Operation

Health airflow up/down function (Only valid for part of models)

(1) The function can be set through wired controller or remote controller.

(2) The function circulation is as follows:



 (Only when Left/Right swing is valid) →  (Only when Up/Down swing is valid) →  →  (ventilation function) →  (reserved function) → ECO →  (When it's time for filter cleaning, this icon will involve in circulation) →  (the second 8 of 88.8 in the temp. display area displaying A, only valid for part of models) →  (the second 8 of 88.8 in the temp. display area displaying B, only valid for part of models) →  (motion sensing, only valid for part of models) → 10°C heating function (this function only works in the heating mode, only valid for part of models) → health airflow up (Only valid for part of models) → health airflow down (Only valid for part of models)

(3) The function is valid only when the angle of Up/Down swing can be set.

(4) Health airflow up/down function cannot be set at the same time. When the latter is set, the former will be automatically canceled.

(5) After the function is set, the angle of Up/Down or Left/Right swing can be normally adjusted in the main interface. Press the SET key to enter function circulation. When Up/Down swing icon flashes, press SET key, and then swing angle position 1 will flash. Press Up/Down key to adjust the angle. When the adjusted swing angle is executed, the health airflow up/down is canceled simultaneously.

Sleeping

(1) Press Set key to enter function setting, press ▼▲ to the sleeping icon “” and it will flash, the sleeping time will display by the  which is on the top-right corner. Press Time key to enter sleeping time setting. “OFF” and sleeping icon are flashing. Press ▼▲ to adjust the sleeping time by 0.5h once, the range of sleeping time is from 0.5h to 72h. After the adjustment, press Set key again to confirm the operation. “OFF” and sleeping icons are statically displayed.

(2) During sleeping icon is flashing, pressing Set key instead of Time key, the wired controller will take the converse operation of previous sleeping state. If there is sleeping set, cancel it; if not, come into the setting operation.

(3) If power off is executed during sleeping, the sleeping function is cancelled at the same time; there is no display when powered on again. It needs to be reset if any requirement.

Operation

- (4) In sleeping set or modification state, if there is no operation in 10 seconds, it will keep previous state, and the setting or modification is invalid this time.
- (5) Under sleeping and timer setting state, it will display setting time respectively; when setting simultaneously, it will display the prior executed time. When timer off is executed first, sleeping function will be cancelled and when sleeping is executed first, then timer off function will be operated after that.
- (6) Under function setting state, it will exit function setting state by pressing Mode or Fan key.
- (7) Sleeping time and timer on should not be set at the same time.
- (8) When setting sleeping function, press ON/OFF key to quit sleeping set and turn off unit.

Heat Reclaim Ventilation Function

- (1) Press **Set** key to enter function setting, press **▼▲** to the heat reclaim ventilation icon “” and it will flash, press **Set** key again to confirm the operation. The above operation can cancel the heat reclaim ventilation function if heat reclaim ventilation function has been set.
- (2) After you set heat reclaim ventilation function, change mode of wired controller, heat reclaim ventilation function is kept and heat reclaim ventilation function will be memorized when non-volatile memory valid.

Switch between Fahrenheit and Celsius

- (1) If the current temperature is displayed in Celsius, set temp. should be adjusted to 30°C in each mode (when energy saving function is set currently, the heating mode will be the highest limit value of the energy saving function). Then press **▲** key for 15s to switch to Fahrenheit, the interface will display 86°F (when energy saving function is set, its highest limit value of Fahrenheit will be displayed).
- (2) If the current temp. is displayed in Fahrenheit, set temp. should be adjusted to 60°F in each mode (when energy saving function is set currently, the cooling/dry mode will be the lowest limit value of the energy saving function). Then press **▼** key for 15s to switch to Celsius, the interface will display 16°C (when energy saving function is set, its lowest limit value of Celsius will be displayed).

Operation

Humidity Function (Only valid for part of models)

Press the mode key to switch to the dry mode, and the humidity will be shown in the temp. display area. The Up/Down key is the humidity adjusting key.

Energy Saving

(1) Press **Set** key to enter function setting, then press ▼▲ to choose energy saving, press **Set** key again to confirm the operation and display energy saving icon ECO . If energy saving function has been set, the above operation will cancel it.

(2)The energy saving default parameter are 23°C (74°F) (the lowest temp. limit of cooling and dry mode) and 26°C (78°F) (the highest temp. limit of heating mode). The temp. adjusting range is 23°C-30°C (74°F-80°F) in cooling and dry mode, the temp. adjusting range is 16°C-26°C (60°F-78°F) in heating mode. If energy saving function is set, the indoor units will run at the default temperature.

Note: Fresh Air unit has no energy saving function.

Filter Cleaning

When filter cleaning icon  is displayed, the icon will display in function sequence. If filter cleaning icon is flashing, press **Set** key to clear it.

10°C Heating Function (Only valid for part of models)

(1) Only in heating mode, this function is valid in function circulation.

(2) For the four-way cassette model, press the SET key for 5s to enter the function circulation. When it switches to the 10°C heating function, 10°C will flash in the temp. display area. Press the SET key to confirm, and 10°C will be statically displayed.

Operation

Four-way cassette - Function (Only valid for part of models)

(1) When it is powered on for the first time, four-way cassette icon and Up/Down swing will be displayed. The number 1,2,3,4 next to the swing referred to different wind deflectors will be displayed (if the wind deflector is on the position 1, the Up/Down swing will stay the angle set by the wind deflector position 1. Meanwhile the number 1 next to the Up/Down swing will be displayed. If it is selected as four sides controlled together, the number 1, 2, 3, 4 next to the Up/Down swing will be displayed at the same time). Set key now can only switch among four wind deflectors. Use Up/Down key to set the angle of the current wind deflector.

(2) The circulation of the wind deflector:

four-way cassette deflectors controlled together → four-way cassette deflector 1 → four-way cassette deflector 2 → four-way cassette deflector 3 → four-way cassette deflector 4 → four-way cassette deflectors controlled together.

(3) If it's not the first time to enter it, press Set key, the wind deflector set last time will flash. Meanwhile the angle of this deflector set last time will be displayed statically, and the number of the wind deflectors next to Up/Down swing will be statically displayed.

Motion sensing (Only valid for part of models)

(1) Press Set key for 5s to enter the function circulation, and then press Up/Down key to switch to A (the second 8 of 88.8 in the temp. display area displaying A) → B (the second 8 of 88.8 in the temp. display area displaying B) → A (motion sensing).

(2) ① After motion sensing A is set, the character A will disappear with room temp./set temp. displaying. The icon of motion sensing will display statically.

② After motion sensing B is set, the character B will disappear, with room temp./set temp. displayed. The icon of motion sensing will flash in the fixed frequency.

③ After motion sensing is set, the icon of motion sensing will be displayed for 2s and disappear for another 2s to have respiratory effect.

Operation

Mode Setting (Only valid for part of models)

(1) In off and non screen saving state, press Mode key for 5s, it will display 8 segment on the top-left corner of current mode circulation, default value being 0. Press Up/Down key to shift between 0, 1, 2, 3, then press Set key to confirm value. It will follow the altered mode circulation after turning on the unit again.

Corresponding mode of different value.

0-----[Intelligent] [Heating] [Dry] [Cooling] [Fan] 1-----[Heating] [Dry] [Cooling] [Fan]

2-----[Dry] [Cooling] [Fan]

3-----[Heating] [Dry] [Cooling] [Fan]

(2) The intersection of mode circulation set by wired controller and indoor unit is valid.

(3) Fresh Air unit can execute mode setting, it will execute the intersection with three modes of Fresh Air unit (cooling/heating/fan mode)

(4) The mode of indoor units can be inquired /changed by the advanced setting function after the wired controller is powered on, Only valid for part of models.

(5) Set as follows (Only valid for part of models):

Press Set key and Up key for 5s to enter the advanced setting state, with the function A in temp. display area displayed statically. Press Fan key to switch to function B. The function code 01 displayed in the clock display area will flash. The specific information in the timing display area is statically displayed, it can be changed in the range of 00-03 by Up/Down key. At this time press Set key to confirm, and the function code 01 in clock display area stays static, the specific information in the timing display area flashes, meaning it can be changed currently. Press Up/Down key to change the content and Set key to confirm.

Operation

Malfunction Display

- (1) Under no screen saving state, press Time key for 10 seconds to check all indoor units malfunction in the group. Unit No. is displayed behind the top-left colon; current malfunction is displayed before top-right colon and historical malfunction is behind colon.
- (2) Unit No. is displayed in decimal and malfunction is displayed in hexadecimal.
- (3) All hexadecimal numbers of malfunction are in capital. But b and d is in small capital in order not to mix with 8.
- (4) If there is no current malfunction, "--" is displayed before the right colon; if there is no historical malfunction, "--" is displayed behind the right colon.
- (5) Press Time key to quit malfunction check state. The clock information and timer information are displayed.
- (6) Malfunction records clearance: Keep pressing Time key for 10 seconds, malfunction is displayed. Then press Time key again for 5 seconds to clear current and historical malfunction of all the units.
- (7) Press ▼▲ to choose unit No..

Child Lock

- (1) Child lock function can be used to prevent false operation. All of keys are locked after pressing Set and ▼ together for 5 seconds. child lock icon  will display on the interface. All of settings will exit and keep the previous state. All of keys are invalid including "ON/OFF".
- (2) The screen will unlock after pressing Set and ▼ together for 5 seconds, child lock icon will disappear and all keys are available.

Note:

When controlling Fresh Air unit, the controller main interface will not display Up/Down key in normal state. When in child lock setting, press Time key first to display Up/Down key at the main interface, and then press Set and Down key together for 5 seconds to enter child lock setting. After setting child lock, Up/Down key will keep displaying for the convenience of cancellation of child lock.

Operation

Parameter Inquiry

(1) Keep pressing **Set** for 5 seconds (if it is the four-way cassette model, the time is 10 seconds) to enter parameter inquiry. Unit No. is displayed on 88 area of clock while data type is displayed on 88 area of timer. Unit No. is displayed on the first two "88" fields of clock while data type is displayed on the first two "88" fields of timer. The data type includes A, b, C, d, E and F. The current data is displayed behind date type. For example, ambient temp. of 00 unit is 16 degree, then "00 A 16" is displayed. Press ▼▲ to choose different type of data from A, b, C, d, E and F.

Data	Type meaning	System
A	Indoor sensor Tai temp.	Actual value, decimal sys.
b	Indoor sensor Tc1 temp.	Actual value, decimal sys.
C	Indoor sensor Tc2 temp.	Actual value, decimal sys.
d	Indoor unit PMV opening/2	Actual value, decimal sys.
E	Indoor unit address	Actual value, hexadecimal sys.
F	Indoor unit central address	Actual value, hexadecimal sys.

(2) In parameter inquiry state, press **Time** key to change the unit No. address in the group.

Operation

Unit No. Setting



- (1) Entering: Press **Set** key for 10 seconds (if it is the four-way cassette model, the time is 15 seconds) to enter unit No. setting/ inquiring.
- (2) Setting is available when the communication address between indoor and outdoor unit is flashing if the indoor unit's dip switch can set the address, then use **▼▲** to adjust within the range of 0-3F. If the indoor dip switch cannot set the address, the communication address between indoor and outdoor unit is static, which can only be inquired.
- (3) Wired controller's address is displayed before the colon of clock on the top-left corner, ranging from 0 to 15 and displayed in decimal system.
- (4) The communication address between indoor and outdoor unit is displayed on the top-left corner. The default value is the current unit's address, selecting other indoor units by the **▼▲**.
- (5) Central address is displayed on top-right corner which cannot be edited.
- (6) Press **Set** key to confirm and exit the setting after changing the communication address of indoor unit. If press other keys or no operation in 10 seconds, it will automatically exit and keep previous setting. If press **Mode** or **Fan** key, exit and the current setting is invalid. If press "ON/OFF", turn on/off the unit directly and the current setting is invalid.

Operation

Static Pressure Grade Inquiry and Adjustment Function

- (1) In the state of ON and non screen saving state, press Fan + Set keys for 5s to enter static pressure grade adjustment state with static pressure icon flashing and current static pressure grade statically displaying. Press ▼ ▲ key to change static pressure grade, then press Set key to confirm.
- (2) The unit No. will display by two 8 segments after colon on the top-left corner, and static pressure grade will display by two 8 segments after colon on the top-right corner. Press Time key to shift unit No..
- (3) Unit No. will show decimally from 00-15. Static pressure will be shown decimally from 01-04.
- (4) In query and adjustment state, if there is no screen saving, press ON/OFF key to quit current state and turning on/off unit, with changed values not being saved.
- (5) Static pressure is the inquired value with non-volatile memory invalid.
- (6) The number about the indoor units' static pressure grade and the static pressure grade executed by the indoor units can be queried/ changed by the wired controller(Only valid for part of models).
- (7) The number about the static pressure grade and the static pressure grade can also be queried/ changed by advanced setting interface(Only valid for part of models).

Communication with Central Controller

- (1) The controller displays  to show central control mode after receiving central control signal from indoor unit;
- (2) When  statically displays, all keys except "ON/OFF" of wired controller are invalid. central icon will disappear if no central control signal from indoor unit.
- (3) When receiving locking signal from indoor unit,  statically display, all keys are invalid.
- (4) In central or lock state, screen saving is valid; press any key to wake up screen.
- (5) In central or lock state, malfunction inquiry, indoor unit parameter inquiry and child lock are valid.

Operation

Energy Saving Parameter Setting

- (1) Under cooling mode 30°C (86°F), keep pressing **Fan** key for 5 seconds to set energy saving parameter in cooling mode. This cooling energy saving parameter is flashing behind top-left colon. The default value is 23°C (74°F). This lowest target cooling temperature can be adjusted by ▼▲. After setting, press **Set** key to confirm and exit.
- (2) Under heating mode 16°C (60°F), keep pressing **Fan** key for 5 seconds to set energy saving parameter in heating mode. This heating energy saving parameter is flashing behind top-right colon. The default value is 26°C (78°F). This highest target heating temperature can be adjusted by ▼▲. After setting, press **Set** key to confirm and exit.
- (3) Energy saving parameter will be valid after energy saving icon **ECO** displays.

Non-volatile Memory

- (1) Set valid or invalid non- volatile memory through dip switch Sw4.
- (2) Info memorized: Mode, Fan Speed, Temp. Setting, Swing State, Heat Reclaim Ventilation function.
- (3) If timer or sleeping is set, it will be in OFF state after electrified again; it will memorize all the state before power failure except ON/OFF state.
- (4) For easy maintenance, no matter non-volatile memory is valid or invalid, malfunction record will be remembered.

Communication Malfunction of Wired Controller

If there is no communication between wired controller and indoor unit for 4 minutes, it will display error code “07” when checking malfunction.

Sensor Malfunction

If the dip switch is set to collect ambient Temp. from wired controller and the sensor can't work normally, it will display error code “01” when checking malfunction.

Operation

Temp. Compensation Setting

- (1) In OFF state, keep pressing **Fan** key for 5 seconds, the current temp. compensation value is displayed on the top-right of the screen and flashes. "00" is the default value.
- (2) When in celsius system, ambient compensation value is -04~+04°C, while in fahrenheit system, ambient compensation value being -07~+07°F. The temp. compensation value can be adjusted by pressing ▼▲.
- (3) After adjustment, press **Set** key to confirm the setting.
- (4) The compensation value is used for ambient temp..
- (5) The compensation value is valid only in the state of collecting ambient temp. of wired controller.

Forced Cooling/ Heating

- (1) Powered off in cooling mode, keep pressing "ON/OFF" key for 10 seconds, it will enter into the forced cooling function, and the cooling mode icon will be displayed on the interface. "LL" is flashing in the temp. area at the same time. Press "ON/OFF" key to power off and exit forced cooling.
- (2) Powered off in heating mode, keep pressing "ON/OFF" key for 10 seconds, it will enter into the forced heating function, and the heating mode icon will be displayed on the interface, "HH" is flashing in the temp. area at the same time. Press "ON/OFF" key to power off and exit forced heating.

Wired Controller Wiring Instruction

Wiring Connections of Wire Controller

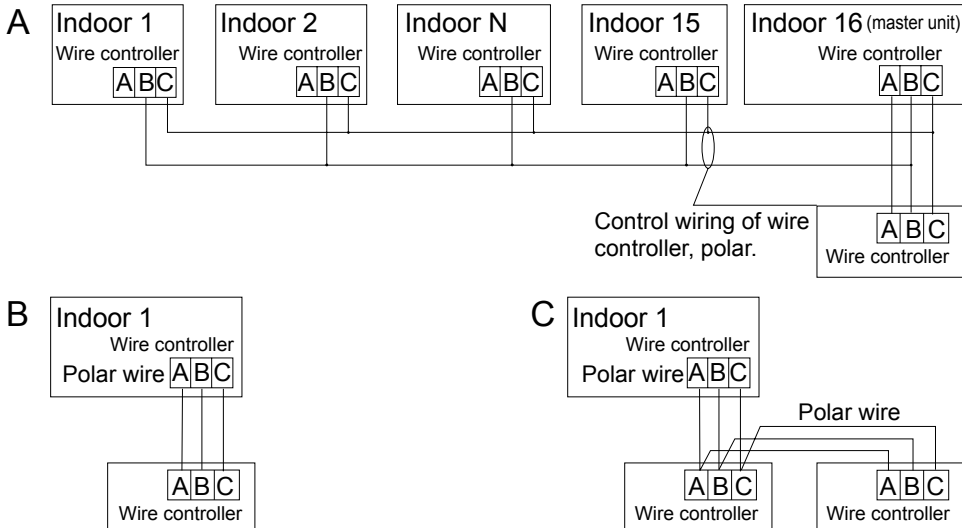

Notice: For wired controller connection, please do follow the corresponding indoor unit installation manual's instruction.

There are three methods to connect wired controller with the indoor units

- One wired controller can control max. up to 16 sets of indoor units, and 3 pieces of polar wire must connect the wire controller and the master unit (the indoor unit connected with wire controller directly), the others connect with the master unit through 2 pieces of polar wire.
- One wire controller controls one indoor unit, and the indoor unit connects with the wire controller through 3 pieces of polar wire.
- Two wired controllers control one indoor unit. The wired controller connected with indoor unit is called master one, the other is called slave one. Master wired controller and indoor unit; master and slave wire controllers are all connected through 3 pieces of polar wire.

Wired Controller Wiring Instruction

Communication wiring

Communication wiring length (m/ft)	Dimensions of wiring
< 100m/328ft	0.3mm ² x3-core shielded wire (22AWG,3wire)
≥100m/328ft and <200m/656ft	0.5mm ² x3-core shielded wire (20AWG,3wire)
≥200m/656ft and <300m/984ft	0.75mm ² x3-core shielded wire (18AWG,3wire)
≥300m/984ft and <400m/1312ft	1.25mm ² x3-core shielded wire (16AWG,3wire)
≥400m/1312ft and <500m/1640ft	2mm ² x3-core shielded wire (14AWG,3wire)

*One side of the shielded sheet of communication wire must be earthed.

Installation manual for wired controller

1. First, put communication wire through the hole in the back cover.

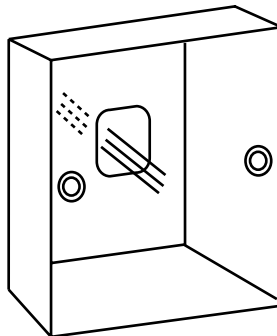
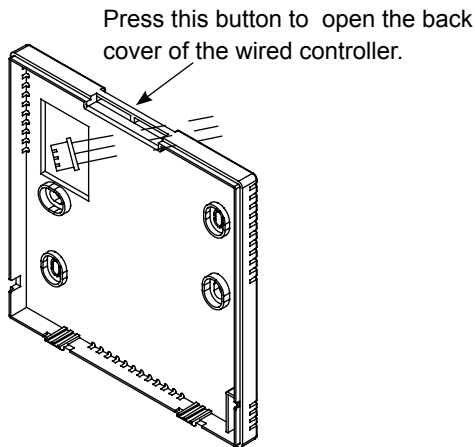

Wired Controller Wiring Instruction

2. Fix back cover to the holder. After that, connect communication wire to CON1 port of wired controller. Finally put the front cover of wired controller to back cover to complete the installation.

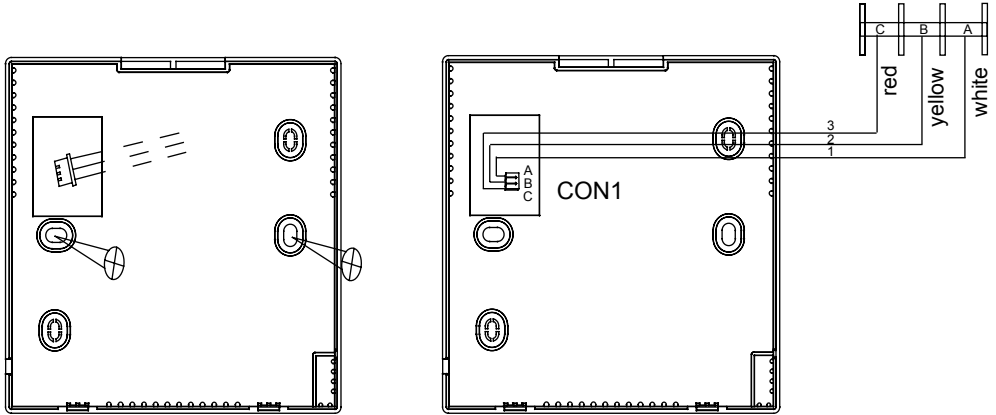

Comando a filo

Manuale di Funzionamento & Installazione

RWV05

CONTENUTO

Parti e Funzioni.....	1
Funzionamento.....	7
Cablaggio del comando.....	24

- Si prega di leggere questo manuale prima dell'uso del condizionatore d'aria.
- Conservare il manuale con cura e in luogo sicuro.

Parti e Funzioni

Interfaccia del Display

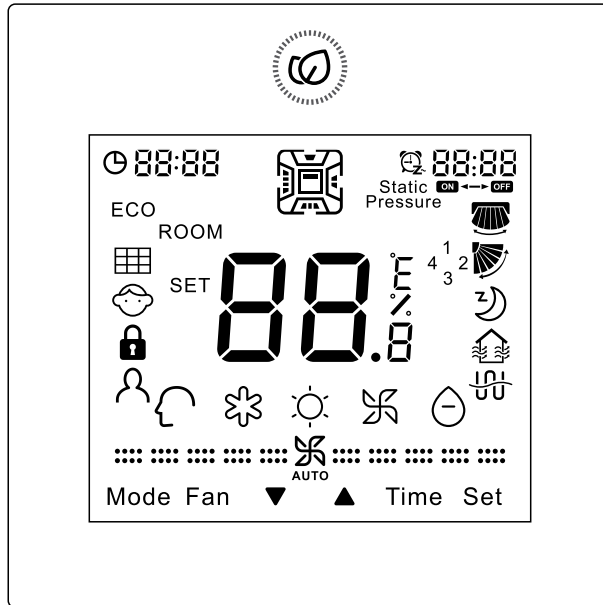

Parti e Funzioni

Tasto



ON/OFF, acceso-spento.



Tasto di regolazione di temperatura, orologio, timer, regolazione dell' autospegnimento, compensazione temp. e risparmio energia; tasto di interrogazione parametri di dettaglio e malfunzionamenti; tasti di selezione funzioni.

La precisione di modifica della temperatura è di 0.5°C (1°F). Se la modalità di risparmio energetico non è impostata, la gamma di regolazione va da 16°C (60°F) a 30°C (86°F). Se la modalità di risparmio energetico è impostata, il limite inferiore di temperatura in raffreddamento e superiore in riscaldamento sono automaticamente impostati a min. 23°C (74°F) in raffreddamento e max. 26°C in riscaldamento (78°F).

Nota:

- Se l'interruttore dip SW2 è in "ON", la visualizzazione della temperatura ambiente è abilitata anche a comando spento. Al passaggio da spento ad acceso, viene visualizzata la modalità operativa impostata e l'impostazione di temperatura (SET lampeggia). Dopo 3s la visualizzazione ritorna alla temperatura ambiente automaticamente (ROOM visualizzato fisso). In modalità di risparmio energetico e di compensazione temperatura, la temperatura può essere regolata a passi di 1°C (1°F) alla volta.
- In modalità ricambio aria (Fresh Air), non è possibile regolare la temperatura impostata. La temperatura sarà automaticamente impostata a 18°C (64°F) in raffreddamento e 22°C (72°F) in riscaldamento (se le funzioni Central/Lock non sono attive). I tasti ▼▲ quindi non appaiono in funzionamento normale, ma sono abilitati solo in modalità impostazione del timer, selezione funzione, interrogazione allarmi, verifica parametri, impostazione N. di unità, regolazione del tempo di autospegnimento , ecc.



Usa il formato 24-ore, premere ▼ una volta per diminuire di un minuto. Tenendo premuto il tasto i minuti diminuiranno più velocemente al ritmo di 2 minuti al secondo, quindi 10 minuti in 5 secondi di pressione. Il tempo continuerà poi a diminuire al ritmo di 10 minuti alla volta in 10 secondi. Vice-versa per il tasto ▲ . Infine, premere SET per confermare od altrimenti si ritornerà automaticamente allo stato precedente dopo 10s.

Parti e Funzioni



Mode



Premere questo tasto per selezionare la modalità di funzionamento desiderata. Per ulteriori informazioni, vedere paragrafo impostazioni “Mode”.

Nota: Se il comando è impostato su “ricambio aria” (Fresh Air), le 3 modalità selezionabili saranno, in sequenza: raffreddamento → riscaldamento → solo ventilazione → raffreddamento.

Ventilatore (Fan)

Premendo questo tasto, la velocità del ventilatore viene regolata in sequenza come segue:



⋮ ⋮ ⋮  ⋮ ⋮ ⋮ (Bassa) → ⋮ ⋮ ⋮  ⋮ ⋮ ⋮ (Media) → ⋮ ⋮ ⋮  ⋮ ⋮ ⋮ (Alta) →



⋮ ⋮ ⋮  ⋮ ⋮ ⋮ lampeggiante(Auto) → ⋮ ⋮ ⋮  ⋮ ⋮ ⋮ (Bassa)

Nota: In modalità “Auto” la velocità cambia in sequenza come segue:

⋮ ⋮ ⋮  ⋮ ⋮ ⋮ → ⋮ ⋮ ⋮  ⋮ ⋮ ⋮ → ⋮ ⋮ ⋮  ⋮ ⋮ ⋮ → ⋮ ⋮ ⋮  ⋮ ⋮ ⋮



Solo su alcuni modelli specifici, premendo il tasto “Fan” la velocità cambia in sequenza come segue:



⋮ ⋮ ⋮  ⋮ ⋮ ⋮ (Brezza) → ⋮ ⋮ ⋮  ⋮ ⋮ ⋮ (Bassa) → ⋮ ⋮ ⋮  ⋮ ⋮ ⋮ (Media) →

⋮ ⋮ ⋮  ⋮ ⋮ ⋮ (Alta) → ⋮ ⋮ ⋮  ⋮ ⋮ ⋮ (Super) →

⋮ ⋮ ⋮  ⋮ ⋮ ⋮ (Auto) → ⋮ ⋮ ⋮  ⋮ ⋮ ⋮ (Brezza)

ed in modo “Auto”:

⋮ ⋮ ⋮  ⋮ ⋮ ⋮ (Brezza) → ⋮ ⋮ ⋮  ⋮ ⋮ ⋮ (Bassa) → ⋮ ⋮ ⋮  ⋮ ⋮ ⋮ (Media) →

⋮ ⋮ ⋮  ⋮ ⋮ ⋮ (Alta) → ⋮ ⋮ ⋮  ⋮ ⋮ ⋮ (Super)

Quando viene selezionata la modalità “solo ventilazione”  non è disponibile la funzione “Auto”.

Durante la selezione della velocità, l'icona ventilatore  lampeggia e rimane fissa dopo 3s.

Nota: Quando il comando è impostato su ricambio aria (SW1-8 = ON), la velocità del ventilatore non può essere modificata. Premendo il tasto “Fan”, l'icona ventilatore e FFFF nell'angolo in alto a destra lampeggeranno, indicando che la velocità non può essere regolata; l'icona diventerà fissa dopo 3s. La velocità del ventilatore verrà quindi regolata automaticamente dall'unità interna, mentre sul comando verrà sempre visualizzata la modalità “Auto”.









Time









Timer ON, Timer OFF, Timer ON/OFF..

Parti e Funzioni



Set

Premere “SET” per accedere alla selezione delle varie funzioni. Quando collegato al modello cassetta a 4 vie, tenere premuto “SET” per 5s.

1. Premere ▼ più volte per selezionare le funzioni in sequenza come segue:  (solo quando è abilitata l'oscillazione Sinistra/Destra) →  (solo quando è abilitata l'oscillazione Su/Giù) →  (autospegnimento) →  (funzione ventilazione) →  (funzione riservata) → ECO →  (pulizia filtro; quando è il momento di pulire il filtro, questa icona viene visualizzata) →  (il secondo 8 della temp. 88.8 visualizza “A”, valido solo su certi modelli) →  (il secondo 8 di 88.8 della temp. visualizza “B”, valido solo su certi modelli) →  (sensore di movimento, valido solo su certi modelli) → 10°C funzione di riscaldamento (attiva solo in modalità riscaldamento, valida solo su certi modelli) → flusso d'aria salubre in alto (valido solo su certi modelli) → flusso d'aria salubre in basso (valido solo su certi modelli)













2. Premere ▲ più volte per accedere alla selezione delle varie funzioni come segue: flusso d'aria salubre in basso (valido solo su certi modelli) → flusso d'aria salubre in alto (valido solo su certi modelli) → 10°C funzione di riscaldamento (attiva solo in modalità riscaldamento, valida solo su certi modelli) →  (sensore di movimento, valido solo su parte dei modelli) →  (il secondo 8 of 88.8 della temp. visualizza “B”, valido solo su certi modelli) →  (il secondo 8 di 88.8 della temp. visualizza “A”, valido solo su certi modelli) →  (pulizia filtro; quando è il momento di pulire il filtro, questa icona viene visualizzata) → ECO →  (funzione riservata) →  (funzione ventilazione) →  (autospegnimento) →  (solo quando è abilitata l'oscillazione Su/Giù) →  (solo quando è abilitata l'oscillazione Sinistra/Destra)

3. Premere Set per confermare la funzione selezionata. Se esiste già una funzione selezionata, premere SET per annullare tale funzione.











Nota: l'oscillazione Sinistra/Destra  è valida solo se l'interruttore dip (SW1-7) è impostato ad ON; l'icona filtro  appare solo se c'è la necessità di pulire il filtro.

Parti e Funzioni

Icon

	Orologio; Impostaz./ricerca parametri; Allarmi; Impostazione modalità.
	Timer ON/OFF: Autospegnimento; Impostaz./ ricerca parametri; Allarmi
	Visualizzazione temperatura ambiente e set-point (ROOM/SET) temp. e umidità, a passi di 0.5°C (1°F) . Esempio: se la temp. è 25°C (77°F), visualizza 25.0°C (77°F). La funzione di visualizzazione umidità è riservata.
	Risparmio Energetico. L'icona appare solo quando tale funzione è abilitata.
	Pulizia del filtro.
	Blocco Bambini. L'icona appare solo quando tale funzione è abilitata.
	Modalità operative Blocco/ Centrale. Blocco: nessun tasto abilitato Centrale: solo tasto ON/OFF abilitato
	Sensore di movimento (solo su certi modelli).
	Oscillazione deflettori Sinistra/Destra. Visualizzata solo in modalità oscillazione.
	Oscillazione deflettori Su/Giù. Visualizzata solo in modalità oscillazione.
	Autospegnimento. Questa icona appare solo in se la funzione è impostata; il tempo di autospegnimento è visualizzato da 00:00
	Ventilazione a Recupero di calore. L'icona appare solo se tale funzione è impostata.
	Riscaldamento elettrico. L'icona appare solo se tale funzione è impostata (solo su certi modelli)

Parti e Funzioni

	Modo Intelligente.		
	Modo raffreddamento.		Modo riscaldamento
	Modo solo ventilatore.		Modo deumidificazione
⋮  ⋮		Velocità Brezza (super bassa, valido solo su certi modelli)	
⋮ ⋮  ⋮ ⋮		Velocità ventil. Bassa	
⋮ ⋮ ⋮  ⋮ ⋮ ⋮		Velocità ventil. Media	
⋮ ⋮ ⋮ ⋮  ⋮ ⋮ ⋮ ⋮		Velocità ventil. Alta	
⋮ ⋮ ⋮ ⋮ ⋮  ⋮ ⋮ ⋮ ⋮ ⋮		Velocità Super (valido solo su certi modelli)	
<p>Se la velocità del ventilatore è impostata su Auto, cambia nella sequenza che segue: Brezza (valido solo su certi modelli) → Bassa → Media → Alta → Super (valido solo su certi modelli) e contemporaneamente appare l'icona AUTO.</p>			

Funzionamento

Significato interruttori Dip di selezione SW1

Gli interruttori di selezione, si trovano sulla scheda elettronica nel retro del comando

Interr. DIP	Stazione On/Off	Funzione	Impost. default
SW1-1	On	Comando "Slave"	OFF
	Off	Comando "Master"	
SW1-2	On	Visualizzazione temp. ambiente abilitata	OFF
	Off	Visualizzazione temp. ambiente disabilitata	
SW1-3	On	Misura temp. ambiente da unità interna	OFF
	Off	Misura temp. ambiente da comando a filo	

Interr. DIP	Stazione On/Off	Funzione	Impost. default
SW1-4	On	Riaccensione dopo mancanza alimentazione disabilitata	OFF
	Off	Riaccensione dopo mancanza alimentazione abilitata	
SW1-5	On	Vecchio protocollo	OFF
	Off	Auto-adattamento	
SW1-6	On	riservato	OFF
	Off	riservato	
SW1-7	On	Selezione deflettori Su/Giù e Sinistra/Destra	OFF
	Off	Selezione deflettori Su/Giù	
SW1-8	On	Unità ricambio aria	OFF
	Off	Unità generale	

Differenza tra comando Master / Slave

Tipo comando	MASTER (SW1-1 = OFF)	SLAVE (SW1-1=ON)
Funzione	Tutte le funzioni sono disponibili	<ol style="list-style-type: none"> 1. Sono disponibili: ON/OFF, Modo, Velocità ventilatore, Impostazioni Temp., Oscillazione, Risparmio energetico, Funzione orologio, Funzione di Ventilazione a Recupero Calore, Modo Impostazioni, Salva Schermo e Blocco Bambini 2. Icona di pulizia filtro 3. Visualizzazione parametri di dettaglio ed allarmi

Funzionamento

Inizializzazione

(1) Dopo la prima accensione, od al ritorno dell'alimentazione, il display visualizza tutte le icone e subito dopo entra nel processo di inizializzazione. Sul display viene visualizzato in sequenza quanto segue: 88:88 (in angolo in alto a sinistra) → 88:88 (in angolo in alto a destra) → 88.8 (al centro) → 88:88 (in angolo in alto a sinistra), la luce LED verde del tasto ON/OFF lampeggia per tutto il tempo finché l'inizializzazione finisce.

(2) Se il comando non comunica entro 4min. con l'unità interna, l'inizializzazione verrà terminata e verrà visualizzato il relativo allarme.

Salva Schermo

(1) Con il comando spento, tenere premuto Time e ▼ per 5s per impostare il tempo del salva-schermo, che viene visualizzato in alto a destra con "88". Premere il tasto Su/Giù per regolare il ritardo di attivazione del salva-schermo e premere "Set" per confermare.

(2) Il ritardo del salva-schermo può essere impostato a 0s (retroilluminazione sempre accesa), 15s, 30s, 60s; il valore di default è 15s. Se già impostato, entrando nella funzione, verrà visualizzato l'ultima impostazione selezionata.

(3) Per uscire dalla funzione senza modifiche e ripristinare il ritardo precedentemente impostato, premere il tasto ON/OFF









Nota:

Quando in modalità "riacambio aria" (SW1-7 = ON), sul display non verranno visualizzati i tasti ▼▲.





Per entrare nell'impostazione salva-schermo, premere prima il tasto "Time" per visualizzare i tasti ▼▲, poi premere insieme i tasti "Time" e ▼ insieme per 5s.

Funzionamento

Funzione Orologio

- (1) Viene utilizzato il sistema 24-ore, e alla prima accensione, viene visualizzato di default 12:00.
- (2) Quando si accende il filocomando per la prima volta, sul display viene visualizzato  12:00, l'ora attuale può essere regolata entro 10s, altrimenti se non si tocca nessun tasto, si esce automaticamente da questa funzione. Allo stesso tempo, l'icona orologio  e la posizione dei minuti lampeggiano, a significare che l'ora corrente può essere modificata.
- (3) In funzionamento normale, premere il tasto "Time" per 5s per accedere alla funzione di impostazione orario. L'icona orologio  ed i minuti dell'orario corrente lampeggiano, a significare che l'ora corrente può essere modificata con i tasti  . Premendo una volta i tasti   le ore/minuti vengono modificate di una unità alla volta, tenendoli premuti l'impostazione viene accelerata fino a 10 volte al secondo.
- (4) premere il tasto "Time" per passare dalla posizione delle ore a quella dei minuti. Dopo aver regolato il tempo, premere il tasto "Set" per confermare.
- (5) In modalità regolazione orario, se non viene premuto alcun tasto per 10s, si esce automaticamente dalla funzione e si ritorna allo stato precedente.
- (6) Per uscire dalla funzione senza modifiche, premere il tasto ON/OFF, oppure aspettare 10s senza premere nessun tasto.
- (7) Qualora le funzioni "Timer" ON, OFF o ON->OFF oppure "Sleep"  siano impostate, l'ora attuale NON può essere regolata. Se si preme il tasto "Time" per 5s per entrare nella funzione di regolazione dell'orologio, l'icona dell'orologio e l'ora dell'orologio lampeggeranno ad indicare che l'ora non può essere regolata. In questo caso premere più volte il tasto "Time" fino a quando il Timer viene cancellato e poi procedere come dal punto (3)



Funzione Timer

- (1) Impostazione della modalità Timer: Timer ON, Timer OFF, Timer ON/OFF.
- (2) Default: Timer ON è  8:00 , Timer OFF è  12:00 .
- (3) Precisione: la precisione del tempo è di 1 minuto. L'orologio del Timer è basata sull' ora corrente dell'orologio; la procedura di regolazione è la stessa di quella usata per l'orologio.



Funzionamento

(4) Ad ogni pressione del tasto “Time”, vengono visualizzati in sequenza:



  ON, e la posizione delle ore lampeggia. →

  ON e la posizione dei minuti lampeggia. →



  OFF e la posizione delle ore lampeggia. →

  OFF e la posizione dei minuti lampeggia →

  ON e la posizione delle ore lampeggia →

  ON e la posizione dei minuti lampeggia →

  OFF e la posizione delle ore lampeggia →

  OFF e la posizione dei minuti lampeggia →

Se, a questo punto si preme ancora “Time”, l'icona del timer  scompare

① Quando la posizione delle ore o dei minuti lampeggia, premere ▼▲ per regolare il timer, quindi premere “Set” per confermare le impostazioni.

② Il comando confronta gli orari di ON ed OFF con l'ora corrente e ne decide poi l'ordine di esecuzione.

Prima ON poi OFF: ON → OFF; Prima OFF poi ON: ON←OFF.

③ Il tasto ON/OFF non ha alcuna influenza sull'impostazione del timer. In stato di spegnimento, il tasto “Time” è comunque valido.

Annullamento delle impostazioni del Timer

(1) Se non si preme alcun tasto per 10s, le modifiche vengono ingorate ed il timer ritorna allo stato precedente.

(2) Premendo il tasto “Time” finché l'icona del Timer  scompare.

(3) Relazione agli altri tasti quando il timer è impostato.

Premere i tasti “Mode”, “Fan”, o  (ON/OFF) per uscire dalle impostazioni correnti.

Se precedentemente era già impostato un timer, il comando funzionerà seguendo le precedenti impostazioni. In caso contrario, il comando non avrà alcuna funzione timer.

Funzionamento

Oscillazione deflettori

(1) Con SW1-5 impostato ad ON, il dip SW1-7 è disabilitato e verrà visualizzata solo l'oscillazione Su/Giù.

(2) Con SW1-5 impostato ad OFF, è possibile selezionare il tipo di deflettori (Su/Giù – Destra/Sinistra) da visualizzare tramite SW1-7:

SW1-7 = OFF -> solo Su/Giù (default); SW1-7 = ON -> Su/Giù e Destra/Sinistra

① Con SW1-7=OFF.

Premere il tasto SET una volta per accedere alla sequenza delle funzioni; l'icona di oscillazione Su/Giù lampeggia, quindi premere il tasto SET di nuovo per selezionare, l'icona oscillazione è accesa fissa.

Se la funzione oscillazione è impostata, eseguire le operazioni sopradescritte per annullarla.

② Con SW1-7=ON.

Premere il tasto SET una volta per accedere alla sequenza delle funzioni; l'icona di oscillazione Sinistra/Destra lampeggia, premere ▼▲ per regolare la posizione delle alette, quindi premere il tasto SET di nuovo per confermare; l'icona oscillazione è accesa fissa. Se la funzione oscillazione è impostata, eseguire le operazioni sopradescritte per annullarla.

③ In caso di comando impostato come "SLAVE" la posizione di SW1-7 deve essere la stessa del regolatore "MASTER".

(3) Con SW1-5 = OFF, alcuni modelli possono adattare automaticamente la posizione delle alette e le impostazioni di oscillazione.



① Regolazione deflettori Su/Giù  :





Premere il tasto SET per entrare nella funzione di selezione; l'icona di oscillazione Su/Giù lampeggia.

Premere il tasto SET di nuovo; l'angolo di oscillazione lampeggia (se acceso per la prima volta, l'angolo di default sarà in funzione del modello di unità collegata; altrimenti, verrà visualizzato l'ultima impostazione);

Tramite i tasti ▼▲ impostare l'angolo dei deflettori desiderato (in modalità intelligente, l'angolo di oscillazione è in posizione 1, premere il tasto ▲ per oscillazione automatica, premere il tasto ▼ per posizione 2). Se non si preme alcun tasto per 10s si esce dalla funzione di regolazione. Sul display viene visualizzata l'ultima impostazione. Se si vogliono impostare altre funzioni come la funzione di autospegnimento, si deve premere di nuovo il tasto SET per accedere alla funzione di selezione.

Funzionamento

② Regolazione deflettori Su/Giù  e Sinistra/Destra :

Premere il tasto SET per accedere alla funzione di selezione, fino a quando l'icona di oscillazione  lampeggia. A questo punto, premere i tasti ▼▲ per passare all'oscillazione Su/Giù; l'icona  lampeggia. Quando l'icona di oscillazione  Sinistra/Destra lampeggia, premere di nuovo il tasto SET; l'angolo di oscillazione Sinistra/Destra  lampeggerà (se acceso per la prima volta, l'angolo di default è in posizione 1, la posizione di mezzo dell'icona di oscillazione Sinistra/Destra; altrimenti, verrà visualizzato l'ultima impostazione).









(4) Premendo il tasto Ventilatore  o il tasto "Mode" si può uscire da entrambe le funzioni di oscillazione, senza memorizzare le modifiche.

Premere il tasto SET per memorizzare le impostazioni ed uscire dalla funzione.

Per uscire dalla funzione senza modificare le impostazioni precedenti, premere il tasto ON/OFF oppure non premere nessun tasto per 10s.

Funzione di Flusso d'Aria salubre su/giù (Valido solo per una parte dei modelli)

(1) La funzione può essere impostata sull'unità tramite il comando a filo o il telecomando.

(2) Premere ▼ più volte per selezionare le funzioni in sequenza come segue:  (solo quando è abilitata l'oscillazione Sinistra/Destra) →  (solo quando è abilitata l'oscillazione Su/Giù) →  (autospegnimento) →  (funzione ventilazione) →  (funzione riservata) → ECO →  (pulizia filtro; quando è il momento di pulire il filtro, questa icona viene visualizzata) →  (il secondo 8 della temp. 88.8 visualizza "A", valido solo su certi modelli) →  (il secondo 8 of 88.8 della temp. visualizza "B", valido solo su certi modelli) →  (sensore di movimento, valido solo certi modelli) → 10°C funzione di riscaldamento (attiva solo in modalità riscaldamento, valida solo su certi modelli) → flusso d'aria salubre in alto (valido solo su certi modelli) → flusso d'aria salubre in basso (valido solo su certi modelli)

(3) La funzione è valida solo quando può essere impostata l'oscillazione Su/Giù .

(4) Il flusso d'aria salubre "su" e "giù" non possono essere impostati contemporaneamente. L'ultima impostazione cancella automaticamente la prima.

Funzionamento

(5) A funzione impostata, l'angolo di oscillazione Su/Giù o Sinistra/Destra possono essere normalmente regolati. Premere il tasto SET per accedere alla funzione di selezione. Quando l'icona di oscillazione Su/Giù  lampeggia, premere il tasto SET e quindi l'angolo di oscillazione in posizione 1 lampeggia. Tramite i tasti ▼▲ Su/Giù regolare l'angolo. Quando viene modificato l'angolo di oscillazione, la funzione "flusso d'aria salubre" viene annullata.

Autospegnimento

(1) Premere il tasto "Set" per accedere alle impostazioni di selezione, premere ▼▲ fino a quando l'icona di autospegnimento "☺" lampeggia, e il tempo di autospegnimento viene visualizzato da  nell'angolo in alto a destra. Premere il tasto "Time" per accedere all'impostazione del tempo di autospegnimento. Le icone "OFF" e di autospegnimento lampeggiano. Premere ▼▲ per regolare il tempo di autospegnimento a passi di 0.5h per volta; l'intervallo di tempo di autospegnimento è compreso da min. 0.5h a max. 72h. Dopo la regolazione, premere nuovamente il tasto "Set" per confermare l'operazione. Le icone "OFF" e di autospegnimento sono visualizzate accese fisse.

(2) Mentre l'icona ☺ lampeggia, premendo il tasto "Set" invece del tasto "Time", il comando ritorna all'impostazione precedente. Se c'è uno stato di autospegnimento impostato, si annulla; contrariamente si prosegue con le operazioni di impostazione.

(3) Se l'unità viene spenta, la funzione di autospegnimento viene automaticamente annullata e non verrà visualizzata quando l'unità viene riaccesa ma dovrà essere reimpostata.

(4) Durante l'impostazione modifica dell' autospegnimento, se non viene eseguita alcuna operazione per 10 secondi, si esce automaticamente dalla funzione senza modifiche.

(5) In caso che l'autospegnimento ed il timer siano impostati contemporaneamente, le rispettive impostazioni verranno visualizzate in ordine di precedenza. Quando viene eseguito lo spegnimento da Timer per primo, la funzione di autospegnimento viene annullata; viceversa, quando la funzione di autospegnimento viene eseguita per prima, la funzione di spegnimento da Timer viene eseguita dopo di questa.

(6) Per uscire dalla funzione senza modificare le impostazioni precedenti, premere il tasto "Mode" o "Fan".



(7) Se l'autospegnimento è impostato ad 1h, sul display apparirà .

Funzionamento

(8) Il tempo di autospegnimento e l'accensione da Timer non dovrebbero essere impostati contemporaneamente.

(9) Durante l'impostazione della funzione di autospegnimento, premere il tasto ON/OFF per uscire e spegnere l'unità.

Funzione di Ventilazione di Recupero Calore

(1) Premere "Set" per accedere alle impostazioni di selezione, premere ▼▲ fino a quando l'icona ventilazione a recupero calore  lampeggia, premere di nuovo il tasto SET per confermare l'operazione. Per cancellare la funzione premere di nuovo Set fino a quando l'icona  sparisce.

(2) La funzione di ventilazione a recupero calore, una volta impostata, viene memorizzata e mantenuta anche se si cambia il modo operativo tramite il tasto "Mode", oppure se si spegne e riaccende il comando.

Conversione tra gradi Fahrenheit e Celsius

(1) Quando la temperatura attuale è visualizzata in °Celsius, in qualunque modalità impostare come temp. impostata 30°C (oppure, se ECO impostato, il valore limite più alto della funzione). Quindi tenere premuto il tasto ▲ per 15s per passare a °Fahrenheit; il display visualizzerà 86°F (oppure, se ECO impostato, il valore limite più alto in °Fahrenheit).

(2) Quando la temperatura attuale è visualizzata in ° Fahrenheit, in qualunque modalità impostare come temp. impostata 60°F (oppure, se ECO impostato, il valore limite più alto della funzione). Quindi tenere premuto il tasto ▲ per 15s per passare a °Celsius; il display visualizzerà 16°C (oppure, se ECO impostato, il valore limite più basso in °Celsius).

Umidità (solo per certi modelli)

(1) Premere il tasto "Mode" per passare alla Modalità "Umidità"; l'umidità ambiente viene visualizzata nell'area di visualizzazione della temperatura. I tasti ▼▲ vengono utilizzati per modificare il set-point di regolazione dell'umidità.

(2) Se SW1-2=ON, sul display normalmente viene visualizzata la temperatura ambiente tranne in modalità "Umidità", nella quale viene invece visualizzata l'umidità ambiente.

Funzionamento

Risparmio Energetico (ECO)

Tramite questa funzione è possibile limitare il campo di regolazione della temperatura impostata.

(1) Premere il tasto "Set" per accedere all'impostazione di funzione, quindi premere ▼▲ fino a quando "ECO" lampeggia. Premere il tasto SET di nuovo per confermare ECO rimane fisso. Allo stesso modo, se la funzione ECO è stata precedentemente impostata, così facendo si annulla.

(2) I parametri di default sono 23°C (74°F) (inteso come limite minimo di temperatura impostabile in raffreddamento e deumidificazione) e 26°C (78°F) (inteso come limite minimo di temperatura impostabile in riscaldamento). Il campo di regolazione è pari a 23°C-30°C (74°F-80°F) in modalità raffreddamento e deumidificazione e 16°C-26°C (60°F-78°F) in modalità riscaldamento.

Nota: In modalità "ricambio aria" questa funzione non è disponibile.

Pulizia del Filtro

Quando appare l'icona di pulizia del filtro , l'icona viene visualizzata nella sequenza delle funzioni. Se l'icona della pulizia del filtro lampeggia, premere "Set" per azzerare la segnalazione e cancellarla.

Riscaldamento a 10°C (solo per certi modelli)

(1) Funzione valida solo in modalità riscaldamento





(2) Per il modello a cassetta a quattro vie, premere il tasto SET per 5s (per gli altri modelli basta premerlo una volta solo) per accedere alla selezione delle funzioni. Premere i tasti ▼▲ fino a quando l'icona 10°C lampeggia nell'area di visualizzazione temperatura. Premere il tasto SET per confermare; l'icona 10°C rimane accesa fissa.

(3) Una volta impostata la funzione 10°C il display ritorna in visualizzazione temperatura ambiente. Premere i tasti ▼▲ per visualizzare la funzione 10°C; premendo ancora gli stessi per annullare la funzione.

(4) Questa funzione viene mantenuta se si spegne/accende l'unità da tasto ON/OFF.

Funzionamento

Cassetta a 4 vie (solo su certi modelli)

(1) Alla prima accensione, l'icona  e l'oscillazione deflettori  vengono visualizzate sul display. $4_3^1 2$ verrà visualizzato accanto ai deflettori, ad indicare le diverse uscite d'aria (se il deflettore d'aria è sulla posizione 1, l'oscillazione Su/Giù resta nell'angolazione precedentemente impostata per l'uscita 1. Allo stesso tempo viene visualizzato il numero 1 accanto all'icona . Quando tutte e Quattro le uscite vengono selezionate contemporaneamente, i numeri $4_3^1 2$ vengono visualizzati contemporaneamente vicino all'icona ). Tramite il tasto "Set" si può selezionare una alla volta, le quattro uscite, per impostare l'angolo di inclinazione del deflettore d'aria.



(2) Selezione circolare dei deflettore d'aria: Ogni volta che si preme il tasto "Set", la visualizzazione cambierà in sequenza come segue: Tutti i deflettori insieme → Deflettore 1 → Deflettore 2 → Deflettore 3 → Deflettore 4 → Tutti i deflettori insieme

(3) A comando già alimentato, premendo una volta il tasto "Set", lampeggerà il deflettore ultimo selezionato ed, allo stesso tempo, verrà visualizzata la sua angolazione con accanto il numero di deflettore stesso.

(4) Tramite il tasto "Set" selezionare l'uscita voluta; questa lampeggerà. A questo punto premere ▼▲ per modificare l'angolazione del deflettore. Durante la modifica il deflettore lampeggia. Dopo 5s dall'ultima modifica, il deflettore diventerà fisso a significare che le nuove impostazioni sono state memorizzate. Premere ▼▲ per modificare la temperatura impostata. Per uscire dalla funzione senza modifiche, premere I tasti "Fan" o "Mode" oppure non premere nessun tasto per 5s. Il deflettore selezionato diventerà fisso e verranno mantenute le ultime impostazioni.

Funzionamento

Sensore di movimento (solo su parte dei modelli)

(1) Premere il tasto SET per 5s per entrare nella sequenza circolare delle funzioni, quindi premere ▼▲ per passare a  (il secondo 8 di 88.8 nell'area di visualizzazione A) →  (il secondo 8 di 88.8 nell'area di visualizzazione B) →  (sensore di movimento).

(2) ① Una volta impostato il sensore di movimento "A", la lettera "A" scompare con la visualizzazione della temperatura ambiente / temperatura impostata. L'icona di sensore di movimento viene visualizzata fissa.

② Una volta impostato il sensore di movimento B, la lettera "B" scompare con la visualizzazione di temperatura ambiente / temperatura impostata. L'icona di sensore di movimento lampeggia a frequenza fissa.

③ Una volta impostato il sensore di movimento, l'icona del sensore di movimento viene visualizzata per 2s e scompare per altri 2s, per simulare l'effetto "respiro".

Impostazione modalità (solo su certi modelli)

(1) In stato di spento e non di salva schermo, tenendo premuto il tasto "Mode" per 5s, sull'angolo in alto a sinistra viene visualizzato 0. Premere ▼▲ per scorrere tra i numeri 0, 1, 2, 3, quindi premere il tasto "Set" per confermare il valore. Alla riaccensione del comando, la selezione delle modalità operative seguirà quella ultima impostata.

Corrispondenza modalità con i diversi valori:

0-----[Intelligente] [Riscaldamento] [Deumidif.] [Raffreddamento] [Ventilatore]

1-----[Riscaldamento] [Deumidif.] [Raffreddamento] [Ventilatore]

2-----[Deumidif.] [Raffreddamento] [Ventilatore]

3-----[Riscaldamento] [Deumidif.] [Raffreddamento] [Ventilatore]

(2) Se il numero di modalità viene ridotto, la modalità precedentemente impostata, se non più disponibile, verrà commutata su "Fan".

(3) Quando in modalità "Fresh Air" si possono selezionare le sole modalità di caldo-freddo-ventilazione

(4) La modalità può essere visualizzata / modificata nelle impostazioni avanzate dopo che il comando è stato acceso.

Funzionamento

(5) Procedere come segue (valido solo su parte dei modelli):

Premere il tasto “Set” e il tasto ▲ per 5s per entrare nel menù funzioni avanzate , la funzione “A” verrà visualizzata nell’area di visualizzazione temp. Premere il tasto “Fan” per passare alla funzione B. Il codice “01” lampeggiante viene visualizzato nell’area di visualizzazione orologio. L’indicazione nell’area di visualizzazione del timer può essere modificata nel campo da “00 a “03” mediante i tasti ▼▲ . Premere il tasto “Set” per confermare, la funzione codice 01 nel campo orologio viene visualizzata in modo fisso, l’informazione nel campo timer lampeggia a significare che può essere modificata. Tramite i tasti ▼▲ modificare il contenuto ed infine premere “Set” per confermare.

Visualizzazione allarmi

(1) Gli allarmi non vengono visualizzati automaticamente nella schermata principale

(2) In modalità di comando acceso e senza salvaschermo attivato, premere il tasto “Time” per 10 secondi per visualizzare i codici di eventuali allarmi in tutte le unità interne del gruppo. In un primo tempo l’orologio ed i minuti lampeggiano poi, continuando a premere “Time” vengono visualizzati il “numero unità” in alto a destra nel formato 88 ed i codici di allarme in alto a sinistra, nel formato 88:88 . Le prime due cifre a sx indicano l’allarme corrente, le altre due dopo i “:” l’ultimo allarme memorizzato.

(3) Il num. unità viene visualizzato in numero decimale, il codice di allarme invece in formato esadecimale.

(4) Tutti i numeri esadecimali di malfunzionamento sono in lettere maiuscole, ma “b” e “d” sono in minuscolo perché non si confondano con “8”.

(5) Se non vi è alcun allarme attivo (attuale o storico), vengono visualizzati due trattini separati “--:--”.

(6) Premere il tasto “Time” per uscire dallo stato di interrogazione allarmi; verranno visualizzate le informazioni relative all’orologio ed al timer.

(7) Riconoscimento/cancellazione allarmi:

In fase di visualizzazione allarmi, premere “Time” per 5 secondi fino a che appariranno 4 trattini “--:--”.

(8) Premere ▼▲ per scegliere il Num. Unità (quando più unità in gruppo) e ripetere quanto sopra per ogni unità.

Funzionamento

Blocco Bambini

(1) La funzione di Blocco Bambini può essere utilizzata per prevenire errori di operazione. Tutti i tasti vengono bloccati dopo aver premuto SET e ▼ contemporaneamente per 5 secondi. L'icona Blocco Bambini  appare sul display. Si esce da tutte le funzioni di impostazione le quali mantengono lo stato precedente. Tutti i tasti vengono disattivati compreso "ON/OFF".

(2) Lo schermo viene sbloccato nuovamente tenendo premuto "Set" e ▼ insieme per 5 secondi; l'icona di Blocco Bambini scompare e tutti i tasti sono abilitati.

Nota:

Durante il controllo dell'unità Fresh Air, sul display non sono visualizzati i tasti ▼ ▲ . Per impostare quindi la funzione di Blocco Bambini, premere una volta il tasto TIME per visualizzare i tasti ▼ ▲ e quindi premere "Set" e il tasto ▼ insieme per 5 secondi. Dopo aver impostato il Blocco Bambini, i tasti ▼ ▲ rimangono visibili per permettere la cancellazione della funzione stessa.

Lettura Parametri

(1) Tenere premuto "Set" per 5 secondi (10 secondi per il modello cassetta a quattro vie) per entrare nel menù lettura parametri. In alto a sinistra viene visualizzato il numero di unità nel formato $\overline{00}$, mentre il tipo di dato viene visualizzato nell'area del timer in alto a destra nel formato $\overline{00:00}$. Il tipo di dato è visualizzato da una delle seguenti lettere A, b, C, d, E e F. Il valore del dato viene visualizzato dopo la lettera. Per esempio, se la temp. ambiente dell'unità 00 è 16 gradi, viene visualizzato "00 A 16". Premere  per leggere gli altri dati A, b, C, d, E e F.

Dati	Significato	Sistema
A	Sonda temperatura ambiente Tai	Val. attuale, sist. decimale
b	Sonda temperatura tubo gas Tc1.	Val. attuale, sist. decimale.
C	Sonda temperatura tubo liquido Tc2.	Val. attuale, sist. decimale.
d	Apertura valvola PMV (moltiplicare per 2 il valore per avere la pos. attuale)	Val. attuale, sist. decimale.
E	Indirizzo unità interna	Val. attuale, sist. esadecimale
F	Indirizzo per comando centralizzato	Val. attuale, sist. esadecimale

(2) Nella fase di lettura parametri, premere il tasto TIME per cambiare l'indirizzo dell'unità nel gruppo.

Funzionamento

Settaggio indirizzo unità

Questa funzione è disponibile solo se è stato preventivamente abilitato il settaggio indirizzi da filocomando da scheda unità interna (fare riferimento ai settaggi unità interna).

(1) Premere il tasto "Set" per 10 secondi (15 se si tratta del modello cassetta a quattro vie) fino a quando l'indirizzo unità lampeggia. Se l'impostazione indirizzo da filocomando non è abilitata, l'indirizzo non viene visualizzato.

(2) Tramite i tasti ▼ ▲ è possibile modificare l'indirizzo nel campo da 0 a 3F).

(3) L'indirizzo dell'unità verso il filocomando (da 0 a 15) viene visualizzato in formato decimale, prima del campo orologio in alto a sinistra del display.

(4) L'indirizzo di comunicazione tra unità in interna ed esterna viene visualizzato nell'angolo in alto a sinistra. Il valore di default è l'indirizzo dell'unità corrente. Tramite i tasti ▼ ▲ , è possibile selezionare le altre unità in gruppo.

(5) L'indirizzo di comunicazione verso il comando centralizzato viene visualizzato nell'angolo in alto a destra e non può essere modificato.













(6) Premere il tasto "Set" per confermare le modifiche ed uscire dalla funzione. Premendo qualsiasi altro tasto (ON/OFF compreso), oppure non premendone nessuno per 10s, si esce dalla funzione senza modifiche, mantenendo le impostazioni precedenti.

Funzionamento

Letture e modifica della pressione statica ventilatore

- (1) Con il comando acceso e senza salvaschermo attivo, premere contemporaneamente i tasti “Fan” e “Set” per 5s; l'icona di pressione statica $p_{\text{PRESSURE}}^{\text{Static}}$ lampeggia e il valore corrente della stessa viene visualizzato. Tramite i tasti ▼ ▲ è possibile modificare il valore di pressione statica, quindi premere il tasto SET per confermare.
- (2) Il num. unità viene visualizzato con  nel campo minuti nell'angolo in alto a sinistra ed il valore di pressione statica nel campo minuti nel campo timer in alto a destra. Premere il tasto TIME per passare al num. unità.
- (3) Il num. unità viene visualizzato in formato decimale tra 00 e 15. Il valore di pressione statica viene visualizzato in valore decimale tra 01 e 04.
- (4) In fase di modifica, premere il tasto ON/OFF per uscire dalla funzione e accendere/spegnere l'unità, senza confermare le modifiche.
- (5) Il valore di pressione statica non viene mantenuto con funzione autorestart non impostata.
- (6) Il valore di pressione statica delle unità “slave”, quando collegate in gruppo, non è modificabile
- (7) Il valore di pressione statica corrente/impostabile dell'unità interna è modificabile da filocomando, solo per certi modelli, dal menù funzioni avanzate.

Comunicazione con il comando centralizzato

- (1) Il comando visualizza  o  quando riceve il relativo comando dall'unità interna per indicare il modo di controllo “centrale”  o “bloccato” .
- (2) Quando  appare fisso, tutti i tasti del comando, tranne ON/OFF, sono disabilitati. L'icona  scompare dal display quando il comando “centrale” viene disattivato; tutti i tasti tornano così abilitati.
- (3) Quando  appare fisso, tutti i tasti del comando sono disabilitati. L'icona  scompare dal display quando il comando “bloccato” viene disattivato; tutti i tasti tornano così abilitati.
- (4) In stato  o , il salvaschermo è comunque abilitato; premere quindi un tasto qualsiasi per attivare lo schermo.
- (5) In stato  o , le funzioni di visualizzazione allarmi, parametri e blocco bambini sono comunque abilitate

Funzionamento

Impostazione Parametri di Risparmio Energetico

(1) In modalità di raffreddamento, 30°C (86°F), tenere premuto il tasto “Fan” per 5 secondi per impostare il limite minimo in modalità di raffreddamento. Il valore lampeggia in alto a sinistra del display. Il valore di default è 23°C (74°F) e può essere modificato tramite i tasti ▼ ▲ . Premere il tasto SET per confermare le modifiche ed uscire.

(2) In modalità di riscaldamento, 16°C (60°F), tenere premuto il tasto “Fan” per 5 secondi per impostare il limite massimo in modalità riscaldamento. Il valore lampeggia in alto a destra del display. Il valore di default è 26°C (78°F) e può essere modificato tramite i tasti ▼ ▲ . Premere il tasto SET per confermare le modifiche ed uscire.

(3) Una volta modificati e confrmati i limiti, l'icona “ECO” apparirà sul display a conferma dell'impostazione.

Salvataggio dati in memoria (Autorestart)

(1) Tramite l'interruttore dip SW4 si può abilitare o meno Il salvataggio dati in memoria dopo mancanza di alimentazione.

(2) Parametri memorizzati: Modo, Velocità Ventilatore, Impostazioni di Temp., Oscillazione defelrtori, funzione di Ventilazione a Recupero calore.

(3) Se il timer o l'autospegnimento sono impostati, verranno impostati in OFF quando il dispositivo viene rialimentatoo; verranno memorizzati tutti gli stati prima dell'interruzione di alimentazione, tranne che per lo stato ON/OFF.

(4) Per facilitare le operazioni di manutenzione e ricerca guasti, tutte le segnalazioni di allarme verranno mantenute, indifferentemente se la funzione “Autorestart” è impostata o meno.

Malfunzionamento comando

Se non c'è alcuna comunicazione tra comando ed unità interna per più di 4 minuti, il codice di errore “07” verrà visualizzato in fase di interrogazione allarmi.

Funzionamento

Malfunzionamento sonda temperatura

Se l'interruttore dip SW3 è in OFF (misura temperatura ambiente da sonda comando) e la sonda è guasta, verrà visualizzato il codice "01" in fase di interrogazione allarmi.

Impostazione compensazione sonda ambiente.

(1) Con comando in OFF tenere premuto il tasto "Fan" per 5 secondi, il valore corrente di compensazione temp. sonda ambiente viene visualizzato lampeggiante nell'angolo in alto a destra dello schermo. "00" è il valore di default.

(2) Con visualizzazione in gradi Celsius, il valore di compensazione ambiente è impostabile da -04 a +04°C, mentre in gradi Fahrenheit, da -07 a +07°F. Il valore di compensazione temp. può essere regolato premendo i tasti ▼ ▲ .

(3) Dopo la modifica, premere il tasto "Set" per confermare le impostazioni.

(4) Il valore di compensazione è usato per la sola sonda temp. ambiente.

(5) Il valore di compensazione è valido solo quando è selezionata la lettura da sonda ambiente comando a filo (SW3 = OFF)

Raffreddamento/riscaldamento forzato

(1) Con comando in OFF, in modalità di raffreddamento, tenere premuto "ON/OFF" per 10 secondi, per entrare nella funzione di raffreddamento forzato; l'icona "LL" lampeggiante verrà visualizzata sul display nell'area della visualizzazione temperatura. Premere il tasto "ON/ OFF" per spegnere e uscire dal raffreddamento forzato.

(2) Con comando in OFF, in modalità di riscaldamento, tenere premuto "ON/OFF" per 10 secondi, per entrare nella funzione di riscaldamento forzato; l'icona "HH lampeggiante verrà visualizzata sul display nell'area della visualizzazione temperatura. Premere il tasto "ON/ OFF" per spegnere e uscire dal raffreddamento forzato.

Cablaggio del comando

Collegamenti elettrici

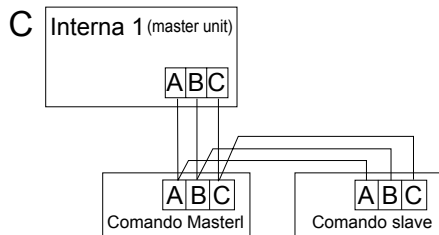
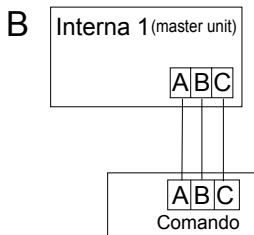
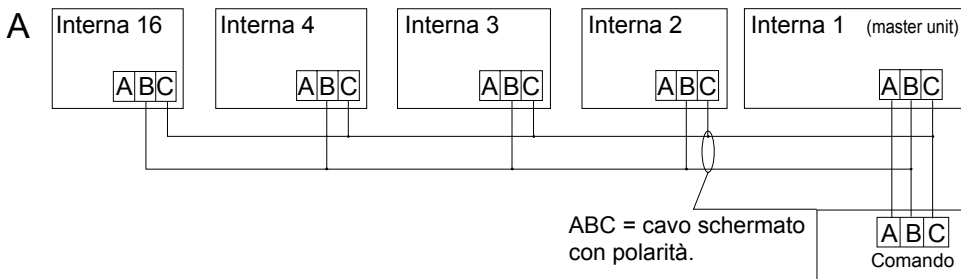

Ci sono tre metodi per collegare il filocomando con le unità interne.

- Un singolo filocomando può controllare fino a un massimo di 16 unità interne. Il filocomando sarà collegato tramite un cavo schermato polarizzato a tre conduttori (A-B-C) alla prima unità interna che sarà indirizzata come “Master” (fare rif. alle impostazioni della scheda unità interna), mentre le altre unità interne saranno collegate dallo stesso cavo ma solamente con due conduttori (B-C).
- Un filocomando controlla una unica unità interna tramite un cavo schermato polarizzato a tre conduttori (A-B-C)
- Due filocomandi controllano una unica unità interna. Il primo filocomando, impostato come “Master” (SW1=OFF) è collegato con l’unità interna ed il secondo filocomando impostato come “Slave” (SW1=ON) tramite un cavo schermato polarizzato a tre conduttori (A-B-C).

Cablaggio del comando

Specifiche cavo di comunicazione A-B-C

Lunghezza cavo (m)	Sezione cavo
< 100m	3x0.5mm ² + SCH*
≥100m e <200m	3x0.5mm ² + SCH*
≥200m e <300m	3x0.75mm ² + SCH*
≥300m e <400m	3x1.5mm ² + SCH*
≥400m e <500m	3x2mm ² + SCH*

*collegare a terra un solo capo dello schermo.

1. Per prima cosa, inserire il cavo di comunicazione nella foro del supporto a muro.

Premere verso il basso qui per aprire la custodia posteriore del comando a filo.

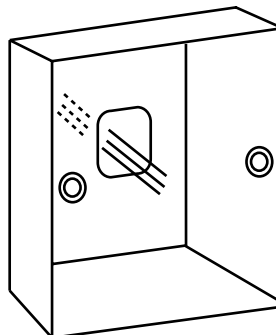
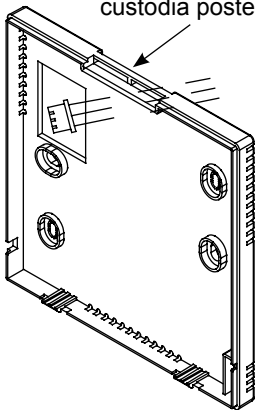

Cablaggio del comando

2. Fissare il support a muro. Quindi collegare il cavo di comunicazione alla porta CON1 del filocomando. Infine agganciare il filocomando facendolo scorrere leggermente dall'alto verso il basso sul supporto, per completare l'installazione.

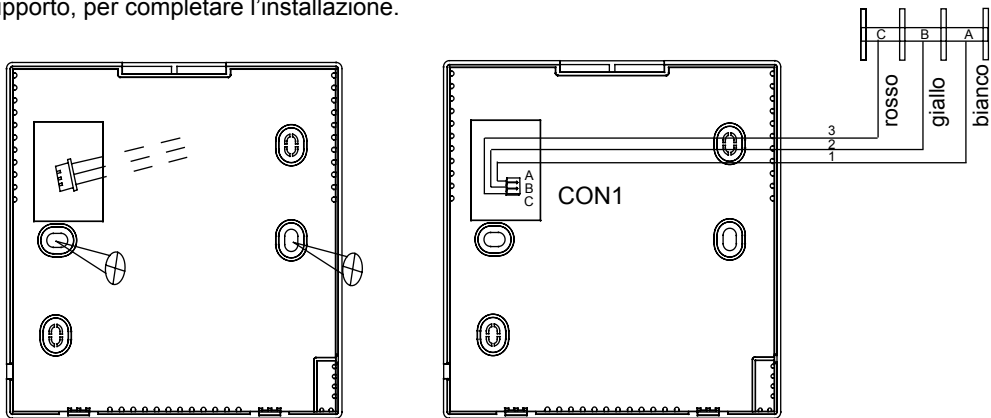

Contrôleur filaire

Manuel d'installation et de fonctionnement

RWV05

SOMMAIRE

Pièces et fonctions	1
Fonctionnement.....	7
Instructions de câblage pour le contrôleur filaire.....	24

- Merci de lire attentivement ce manuel de fonctionnement avant d'utiliser le climatiseur.
- Merci de garder soigneusement ce manuel dans un endroit sûr.

Pièces et fonctions

Affichage de l'interface

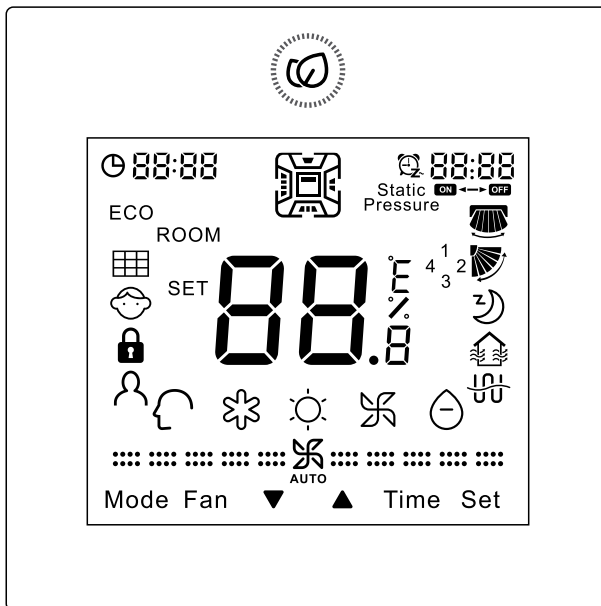

touches



ON/OFF



Touche de réglage de la température, l'horloge, la minuterie, l'ajustement de la mise en veille, la compensation de température et des économies d'énergie; touche d'interrogation sur le détail des paramètres et sur l'état des dysfonctionnements; touche de changement pour le changement de fonction.

Pièces et fonctions

La précision de l'ajustement de la température est de 0.5°C (1°F). Si le mode économie d'énergie n'est pas activé, la gamme d'ajustement s'étale de 16°C (60°F) à 30°C (86°F). Lorsque le mode économie d'énergie est mis en marche, la température inférieure limite de refroidissement/séchage et la température supérieure limite de chauffage sont fixées par le paramétrage de la puce, la température par défaut de refroidissement/séchage est de 23°C(74°F), et la température de chauffage par défaut est de 26°C (78°F).

Remarque:

- Si le commutateur DIP Sw2 est en position "on", il affichera la température ambiante même lorsqu'il est hors tension. De la mise hors tension à la mise sous tension, du mode de changement, et de l'ajustement des réglages de température, il clignotera pour afficher un icône SET et affichera de manière statique la température de réglage... et ensuite affichera de manière statique la température ambiante et l'icône ROOM trois secondes après.

En mode d'économie d'énergie et en mode de compensation de température, le pas d'ajustement est de 1°C (1°F) à la fois.

- Si l'on utilise une unité d'air frais, la température de réglage ne peut pas être ajustée. S'il n'y a pas d'appareil de réglages centralisé ou de verrouillage, la température sera fixée à 18°C(64°F) pour le refroidissement et 22°C (72°F) pour le chauffage. Le bouton Up/down n'affichera rien en mode normal, mais affichera et validera le réglage de minuterie, la sélection de fonctions, le changement de l'unité lors d'une demande pour dysfonctionnement, un changement de paramètre, un réglage du numéro de l'unité, un ajustement de l'heure de mise en sommeil, etc.



24-heures, pressez ▼ une fois pour enlever une minute. Continuez de presser, pour enlever deux minutes dans un intervalle d'une seconde, ensuite 10 minutes pour 5 secondes. Le temps continuera de diminuer par pas de 10minutes à la fois en 10 secondes et vice-versa. Appuyez sur SET pour confirmer ou alors il reviendra à son état initial de manière automatique dans un délai de 10s.

Pièces et fonctions

Mode

Appuyez sur cette touche pour exécuter le mode de commutation. Pour plus d'informations, merci de vous référer au mode paramétrage.

Remarque: Si on utilise une unité d'air frais, les trois modes par défaut vont suivre le déroulement suivant de refroidissement -> chauffage->ventilateur->refroidissement.

Fan

En appuyant sur ce bouton, la vitesse du ventilateur sera changée de séquence comme celle affichée ci-après: (faible) → (moyen) → (élevé) → (Auto) → (faible)

remarque: Le ventilateur automatique sera changé sera la séquence suivante:

(Auto) → (Auto) → (Auto) → (Auto)

En appuyant sur ce bouton, la vitesse du ventilateur sera changée comme la séquence ci-après: (valable seulement sur une partie des modèles):

(Brise) → (faible) → (Moyen) → (élevé) → (Super) → (Auto) → (Brise)

circulation auto du ventilateur:

(Auto) (Brise) → (Auto) (faible) → (Auto) (moyen) → (Auto) (High) → (Auto) (Super)

Il n'y a pas de ventilation automatique en mode ventilateur; l'icone fan clignotera quand on ajuste la vitesse du ventilateur. Il restera de manière statique après le réglage.

Remarque: Si l'on utilise une unité d'air frais, le ventilateur sera en mode fan auto et ne pourra pas être ajusté. Si on presse le bouton FAN, un icône FAN et FFFF dans le coin haut à droite clignotera, en signalant que la vitesse du ventilateur ne peut pas être ajustée et restera statique pendant 3s. L'unité d'air frais sera contrôlée automatiquement par l'unité d'intérieur et le contrôleur filaire affichera toujours le mode auto fan.

Pièces et fonctions









Time









Minuterie ON, minuterie OFF, minuterie ON/OFF.

Set



Appuyez sur ce bouton pour entrer dans la fonction de circulation. Si c'est un modèle de cassette à quatre voies, appuyez sur le bouton set pendant 5 secondes pour entrer dans la fonction circulation.

1. Appuyez sur ▼ pour sélectionner les fonctions dans la séquence suivante:

 (seulement quand le balancement gauche/droite est valide) →  (seulement quand le balancement haut/bas est valide) →  →  (fonction ventilation) →  (fonction réservée) → ECO →  (Quand il est temps d'effectuer le nettoyage du filtre, l'icône apparaîtra dans la circulation) →  (au niveau du chiffre des secondes 8 de 88.8 dans la zone d'affichage de la température apparaîtra un A, seulement valable pour certains modèles) →  (Au niveau du chiffre 8 des secondes de 88.8 dans la zone d'affichage de la température apparaîtra un B, seulement valable pour certains modèles) →  (détecteur de mouvement, seulement valable pour certains modèles) → 10°C fonction de chauffage (Cette fonction ne fonctionnera que durant le mode chauffage, valable sur certains modèles uniquement) → flux d'air haut pour la santé (seulement valable sur certains modèles) → flux d'air pour la santé bas (seulement valable sur certains modèles)











2. Appuyez sur ▲ pour sélectionner les fonctions dans la séquence suivante: flux d'air pour la santé bas (seulement valable sur certains modèles) → flux d'air pour la santé haut (seulement valable sur certains modèles) → 10°C fonction de chauffage (cette fonction ne fonctionnera qu'en mode chauffage, valable seulement pour certains modèles) →  (détecteur de mouvement, seulement valable pour certains modèles) →  (au niveau du chiffre des secondes 8 de 88.8 dans la zone d'affichage de la température affichera un B, seulement valide pour certains modèles) →  (au niveau du chiffre des secondes 8 de 88.8 dans la zone d'affichage de la température affichera un A, seulement valide pour certains modèles) →  (Quand le temps est venu pour le nettoyage du filtre, l'icône apparaîtra dans la circulation) → ECO →  (fonction réservée) →  (fonction ventilation) →  →  (seulement quand le balancement haut/bas est valide) →  (seulement quand le balancement gauche/droite est valide)

3. appuyez sur Set pour confirmer la fonction sélectionnée. S'il y a une fonction sélectionnée, appuyez sur Set et vous allez pouvoir annuler cette fonction.











Remarque: Le balancement gauche/droite  est valide seulement après que le commutateur dip a été paramétré, l'icône de filtre  s'affiche seulement lorsqu'un nettoyage du filtre est nécessaire.

Pièces et fonctions

Icônes

	<p>horloge; réglages des paramètres/interrogation; affichage des dysfonctionnements; mode paramétrages.</p>
	<p>minuterie ON/OFF: mode mise en sommeil; réglages des paramètres/interrogation; affichage des dysfonctionnements</p>
<p>ROOM SET</p> 	<p>Affichage des températures et de l'humidité ROOM/SET, chaque pas est de 0.5°C (1°F) . Par exemple, si la température est de 25°C (77°F), il affichera 25.0°C (77°F). la fonction d'affichage de l'humidité est réservée.</p>
<p>ECO</p>	<p>Economie d'énergie, Cette icône s'affichera seulement quand la fonction économie d'énergie est activée. e displayed only when energy saving function is set.</p>
	<p>Nettoyage du filtre</p>
	<p>Verrouillage enfant. Cette icône s'affichera seulement quand la fonction verrouillage d'enfant est activée.</p>
	<p>Verrouillage/centrale</p>
	<p>Détecteur de mouvements (valable sur certains modèles uniquement).</p>
	<p>Balancement gauche/droite. Cette icône s'affiche dans le mode balancement; aucun affichage dans les autres modes autre que balancement</p>
	<p>Balancement haut/bas. Cette icône s'affiche dans le mode balancement; aucun affichage dans les autres modes autre que balancement.</p>
	<p>Mise en veille. Cette icône s'affichera quand le mode de mise en veille est activé, et le temps restant de la mise en veille est affichée par 00:00</p>
	<p>Récupération de la chaleur de ventilation, cette icône apparaîtra quand la récupération de la chaleur de ventilation est active.</p>

Pièces et fonctions

	Chauffage électrique. Cette icône s'affichera quand le chauffage électrique est paramétré sur le contrôleur filaire DC.	
	Mode intelligent.	
	Mode refroidissement.	 Mode chauffage.
	Mode ventilation.	 Mode séchage.
		Vitesse du ventilation de brise (valable seulement sur certains modèles)
		Vitesse de ventilation faible
		Vitesse de ventilation moyenne
		Vitesse de ventilation élevée
		Vitesse de ventilation très élevée (seulement valable sur certains modèles)
Si la vitesse du ventilateur est paramétrée sur le ventilateur automatique, elle changera selon la séquence suivante: Brise(valable sur certains modèles uniquement) →faible→moyen→élevé→Super (seulement valable sur certains modèles), l'icône AUTO s'affichera simultanément.		

Fonctionnement

Interprétation du commutateur dip (pour AC)

Commutateur dip	Station On/Off	fonction	Paramètre par défaut
Sw1	On	Contrôleur filaire en mode esclave	Off
	Off	Contrôleur filaire en mode maître	
Sw2	On	Affichage de température en mode on	Off
	Off	Affichage de température en mode off	
Sw3	On	Récupération de la température à partir du PCB de l'intérieur	Off
	Off	Récupération de la température à partir du contrôleur filaire	
Sw4	On	Mémoire non volatile invalide	Off
	Off	Mémoire non volatile valide	
Sw5	On	Ancien protocole	Off
	Off	Adaptation par soi-même	
Sw6	On	réservé	Off
	Off	réservé	
Sw7	On	Modèle avec balancement haut/bas et gauche/droite	Off
	Off	Modèle avec balancement haut/bad	
Sw8	On	Unité d'air frais	Off
	Off	Unité générale	

Différence entre la fonction du contrôleur filaire en mode master et du contrôleur filaire en mode esclave

Élément de comparaison	Contrôleur filaire mode master	Contrôleur filaire mode esclave
Fonction	Toutes les fonctions sont disponibles	<ol style="list-style-type: none"> 1. Mode ON/OFF, vitesse du ventilateur, réglage de température, balancement, économie d'énergie, fonction horloge, fonction récupération de chaleur de ventilation, mode paramètres, économiseur d'écran and verrouillage enfant sont disponibles. 2. annule l'icône de nettoyage du filtre 3. Recherche le paramètre détaillé et le code de dysfonctionnement.

Fonctionnement

Initialisation

(1) Le contrôleur filaire affichera les icônes après mise sous tension ou reset, et ira à travers un processus d'initialisation. Le contrôleur affichera dans la séquence suivante: 88:88 (coin haut à gauche) → 88:88 (coin haut à droite) → 88. → 88:88 (coin haut à gauche) la led verte clignotera continuellement jusqu'à ce que l'initialisation soit terminée.

(2) si le contrôleur filaire ne peut pas communiquer avec le PCB intérieur de manière normale après la mise sous tension, l'initialisation se terminera au bout de 4minutes et le dysfonctionnement de communication pourra être vérifié à partir de la fonction d'interrogation des dysfonctionnements.

Économiseur d'écran

(1) Dans la situation d'un mode off et la non présence d'un économiseur d'écran, continuez d'appuyer sur la touche Time et ▼ pendant 5s pour régler le temps de l'économiseur d'écran, qui sera affiché après dans la colonne en haut à droite du 88 de manière fixe. Appuyez sur les touches Up/Down pour ajuster le temps de l'économiseur d'écran et pressez Set pour confirmer.

(2) Le temps de l'économiseur d'écran sera de 0s(rétroéclairage toujours en position on), 15s, 30s, 60s, la valeur par défaut est de 15s. Si ce n'est pas la première fois qu'on entre, il affichera l'économiseur d'écran ajusté aux paramètres de la dernière fois.



(3) Dans la procédure de changement du temps de l'économiseur d'écran, appuyez sur les boutons ON/ OFF pour quitter la fonction de paramétrage du temps de l'économiseur d'écran avant l'ajustement et le démarrage de l'unité.

Remarque:





Quand on est en train de contrôler l'unité d'air frais, l'interface principale du contrôleur n'affichera pas les boutons Up/Down en temps normal. Quand on paramètre un économiseur d'écran, appuyez sur la touche Time d'abord pour afficher les touches Up/Down dans l'interface principale, et ensuite appuyez sur les deux boutons Time et Down pour entrer dans le paramétrage du temps de l'économiseur d'écran.

Fonctionnement









Fonction horloge

- (1) Un système 24-heures est utilisé, et lors de la première mise sous tension, il affichera la valeur par défaut 12:00.
- (2) Lors de la première mise sous tension sur le contrôleur filaire,  12:00 sera affichée sur l'interface du contrôleur filaire, l'horloge du temps peut être ajustée à 10s prêt. En même temps, l'icône de l'horloge  et l'endroit où sont les minutes du temps clignoteront ce qui signifie que le temps actuel peut être ajusté.
- (3) Appuyez sur la touche Time pendant 5s pour entrer dans la fonction de paramétrage de l'horloge. Il affichera  12:00 après la première mise sous tension (si ce n'est pas la première mise sous tension, l'heure de l'horloge sera l'heure en mémoire), avec l'icône d'horloge et les minutes qui clignotent, ce qui signifie que l'heure actuelle peut être modifiée.
- (4) Appuyez sur la touche Time pour changer les heures et les minutes. Après ajustement de l'horloge, appuyez sur la touche set pour confirmer.
- (5) Durant le processus d'ajustement de l'heure, si aucune manipulation n'est réalisée durant 10s, il quittera ce mode et reviendra à son état d'origine.
- (6) Durant le processus de l'ajustement du temps, appuyez sur les touches ON/OFF pour quitter la fonction de paramétrage de l'horloge et exécuter une opération de retour on/off en même temps.
- (7) Quand on ajuste la fonction de minuterie ou celle de mise en veille, le temps de l'horloge ne peut pas être ajusté. Si vous pressez sur la touche Time pendant 5s pour entrer dans l'ajustement de l'horloge, l'icône d'horloge et le temps de l'horloge clignoteront en indiquant que le temps ne peut pas être ajusté.

Fonction minuterie

- (1) paramétrage de la fonction minuterie: minuterie ON, minuterie OFF, minuterie ON/OFF.
- (2) Par défaut: La minuterie ON est  8:00 , la minuterie OFF est  12:00 .
- (3) précision: la précision du temps est d'une minute. L'horloge de la minuterie est basée sur le temps actuel de l'horloge; l'ajustement est le même que pour le temps de l'horloge.
- (4) Appuyez sur la touche Time, la circulation de la fonction time est comme ce qui suit:

Fonctionnement

 8:00 ON et les heures sont en train de clignoter →  8:00 ON et les minutes sont en train de clignoter →  12:00 ON et les minutes sont en train de clignoter →  12:00 OFF et les minutes sont en train de clignoter →  8:00 ON et les heures sont en train de clignoter →  8:00 ON et les minutes sont en train de clignoter →  12:00 OFF et les heures sont en train de clignoter →  12:00 OFF et les minutes sont en train de clignoter → l'icône de la minuterie disparaîtra.

- ① Les heures ou les minutes sont en train de clignoter, appuyez sur ▼▲ pour ajuster la minuterie, maintenez appuyer pour accélérer la vitesse d'ajustement et ensuite, Set pour confirmer le paramétrage.
- ② Le contrôleur jugera de l'ordre de la minuterie ON et OFF et utilisera une flèche pour montrer l'ordre. D'abord On puis OFF ON→OFF d'abord OFF puis ON ON←OFF.
- ③ Le bouton ON/OFF n'a aucun effet sur le réglage de la minuterie. Sous un état de tension off, la touche de l'horloge est valide.

Annulation du paramétrage de la minuterie

- (1) S'il n'y a pas de touche de temps reliée à l'opération pendant 10s, le réglage sera annulé et la minuterie reviendra dans son état d'origine.
- (2) Appuyez sur la touche Time jusqu'à ce que l'icône timer disparaît, la fonction minuterie sera annulée.
- (3) Relation avec les autres boutons quand la minuterie est paramétrée.
Appuyez sur la touche Mode ou la touche Fan pour quitter le réglage en cours, appuyez à nouveau sur ces touches pour faire fonctionner la fonction en conséquence; Appuyez sur la touche  (ON/OFF) pour pouvoir quitter le réglage du minuteur et la touche d'alimentation ON/OFF directement. S'il y a une minuterie auparavant, le contrôleur filaire fonctionnera en suivant les réglages précédents. Sinon, le contrôleur filaire n'aura pas d'opération de minuterie.

Balancement

- (1) Si Sw5 est en position on, seul le balancement haut/bas sera présent dans la circulation de fonction. À ce moment-là, SW7 n'est pas valide.

Fonctionnement

(2) Si Sw5 est en position off, le type de balancement peut être paramétré par Sw7, quand Sw7 est en position off, seul le balancement haut/bas est disponible, quand le Sw7 est mis en fonction, le balancement haut/bas et gauche/droite sont disponibles. Seul le balancement haut/bas est par défaut.

① Si Sw7 est en position off (par défaut), seul le balancement haut/bas est disponible.

Appuyez sur la touche SET pour entrer dans la circulation de fonction, l'icône de balancement haut/bas clignote, ensuite appuyez sur la touche SET à nouveau pour confirmer avec l'icône de balancement qui s'affiche de manière statique. Si la fonction de balancement est paramétrée, exécutez l'opération ci-dessus pour l'annuler.

② Si Sw7 est en position on: le balancement haut/bas et gauche/droite sont disponibles.

Appuyez sur la touche SET pour entrer dans la circulation de la fonction, l'icône de balancement gauche/droite clignote, ensuite appuyez sur la touche Up/Down pour entrer dans le balancement haut/bas, avec l'icône de balancement haut/bas qui clignote. Appuyez sur la touche SET à nouveau quand l'icône de balancement clignote pour confirmer, avec l'icône de balancement qui s'affiche de manière fixe. Si la fonction de balancement est paramétrée, exécutez l'opération ci-dessus pour l'annuler.

③ Lorsqu'on connecte le contrôleur filaire esclave, le code dip Sw7 des contrôleurs filaires maître et esclave devra être paramétré de la même façon et devra correspondre à l'unité actuel du contrôleur filaire.

(3) Si le Sw5 est en position off, certains modèles peuvent s'adapter par eux-mêmes pour le paramétrage du balancement et le contrôle de l'angle de balancement.

① Si l'angle du balancement haut/bas peut être ajusté:

Appuyez sur la touche SET pour entrer dans la fonction de circulation; l'icône de balancement haut/bas clignotera. Appuyez sur le bouton SET à nouveau; l'angle de balancement va clignoter (si c'est la première mise sous tension, l'angle par défaut sera celui qui correspond aux différents modes; si ce n'est pas la première fois, l'angle de balancement affiché sera celui du réglage de la dernière fois). À ce moment-là, l'angle de balancement peut être ajusté avec la touche Up/Down (quand on est en mode intelligent, l'angle de balancement est en position 1, appuyez sur la touche pour un balancement automatique, et appuyez sur la touche down pour la position 2). En pressant la touche Up/Down pour ajuster l'angle, si aucune manipulation n'est effectuée pendant 10s, l'ajustement de l'angle et la fonction de circulation seront existantes. L'interface affichera le dernier angle. Si vous voulez régler d'autres fonctions comme la fonction de mise en veille, vous devrez appuyer de nouveau sur la touche SET pour entrer dans la fonction de circulation.

Fonctionnement

② Si l'angle du balancement haut/bas et gauche/droite peut être ajusté:

Appuyez sur la touche SET pour entrer dans la fonction de circulation, l'icône de balancement gauche/droite clignotera. À ce moment-là, appuyez sur l'icône de balancement haut/bas pour passer à l'icône de balancement haut/bas clignotant.









Quand l'icône de balancement gauche/droite se met à clignoter, appuyez sur SET à nouveau, l'angle de balancement gauche/droite clignotera (si c'est la première mise sous tension, l'angle par défaut est en position 1, la position moyenne de l'icône de balancement gauche/droite; si ce n'est pas la première fois, l'angle sera affichée comme la dernière fois).

(4) En appuyant sur la touche Fan ou sur la touche Mode, vous pouvez quitter la fonction de balancement avec un envoi de non-ordre. Si l'angle actuel est confirmé, appuyez sur la touche SET permettra de quitter la fonction de balancement. Dans le processus d'ajustement, s'il n'y a aucune touche appuyée pendant 10s, la fonction de balancement sera quittée, et l'angle de balancement exécutera l'angle ajusté final. Dans le processus d'ajustement, appuyez sur la touche ON/OFF pour mettre hors tension le contrôleur filaire directement, et l'angle de balancement sera l'angle de balancement ajusté final.

Fonction flux d'air de santé haut/bas (Seulement disponible sur certains modèles)

(1) La fonction peut être paramétrée à travers un contrôleur filaire ou un contrôleur à distance.

(2) La fonction de circulation est comme ce qui suit:

 (seulement quand le balancement gauche/droite est disponible) →  (Seulement quand le balancement haut/bas est disponible) →  →  (fonction de ventilation) →  (fonction réservée) → ECO →  (Quand il est temps de nettoyer le filtre, cet icône va être impliqué dans la circulation) →  (au niveau du chiffre des secondes 8 de 88.8 dans la zone d'affichage de la température apparaît un A, seulement valable pour certains modèles) →  (au niveau du chiffre des secondes 8 de 88.8 dans la zone d'affichage de la température apparaît un B, seulement valable pour certains modèles) →  (capteur de mouvements, seulement valable pour certains modèles) → 10°C fonction de chauffage (cette fonction fonctionne uniquement en mode chauffage, seulement valable pour certains modèles) → flux d'air de santé haut (seulement valable pour certains modèles) → flux d'air de santé bas (seulement valable pour certains modèles)



(3) Cette fonction est disponible seulement quand l'angle du balancement haut/bas peut être paramétré.

Fonctionnement

(4) La fonction de flux d'air de santé haut/bas ne peut pas être paramétrée au même moment. Quand cette dernière est réglée, l'ancienne sera automatiquement annulée.

(5) Après que la fonction est paramétrée, l'angle de balancement haut/bas et gauche/droite peut être normalement ajusté dans l'interface principale. Appuyez sur la touche SET pour entrer dans la fonction de circulation. Quand l'icône de balancement haut/bas clignote, appuyez sur SET puis l'angle de balancement en position 1 clignotera. Appuyez sur la touche up/down pour ajuster l'angle. Quand l'angle de balancement ajustée est exécutée, le flux d'air de santé haut/bas est annulé simultanément.

Mise en veille

(1) Appuyez sur la touche pour entrer dans le réglage de la fonction, appuyez sur ▼▲ jusqu'à l'icône de mise en veille “” et il clignotera, l'heure de mise en veille sera affichée par  qui est au niveau du coin haut à droite. Appuyez sur la touche Time pour entrer dans le réglage de l'heure de mise en veille. Le “OFF” et l'icône de mise en veille seront en train de clignoter. Appuyez sur ▼▲ pour ajuster l'heure de mise en veille par pas de 30min à la fois, la gamme des durées de mise en veille va de 30min à 72h. Après le réglage, appuyez à nouveau sur la touche pour confirmer l'opération. Le “OFF” et les icônes de mise en veille s'afficheront de manière fixe.

(2) Lorsque l'icône de mise en veille est en train de clignoter, en pressant la touche Set au lieu de la touche Time, le contrôleur filaire prendra l'opération inverse du précédent état de mise en veille. Si la mise en veille est paramétrée, cela l'annulera; sinon, il reviendra aux opérations de paramétrages.

(3) Si le mode power off est exécuté durant la mise en veille, la fonction de mise en veille sera annulée en même temps; il n'y a aucun affichage quand il est de nouveau mis sous tension. Il est nécessaire d'être remis à zéro en cas de besoin.

(4) Lors d'un état de modification ou de réglage de la mise en veille, s'il n'y a aucune opération durant 10 secondes, il conservera son état précédent, et les réglages ou les modifications seront invalides à ce moment-là.

(5) Durant un état de paramétrage de la mise en veille et de la minuterie, il affichera le temps du paramétrage respectivement; quand ils sont réglés simultanément, il affichera le temps exécuté en priorité. Quand la minuterie off est exécutée en premier, la fonction de mise en veille sera annulée et quand la fonction de mise en veille est exécutée en premier, la fonction de minuterie off sera effectuée après cela.

Fonctionnement

(6) Durant un état de paramétrage de fonctions, on pourra quitter l'état du paramétrage de fonction en appuyant sur les touches Mode ou Fan .

(7) Le temps de mise en veille et de minuterie ne devra pas être réglé au même moment.

(8) Quand on paramètre la fonction de mise en veille, appuyez sur la touche ON/OFF pour quitter le réglage de la mise en veille et éteindre l'unité.

Fonction récupération de la chaleur de ventilation

(1) Appuyez sur Set (1) appuyez sur Set pour entrer dans le paramétrage de la fonction, appuyez sur ▼▲ jusqu'à l'icône de récupération de chaleur de ventilation “” ensuite il clignotera, appuyez sur Set à nouveau pour confirmer l'opération. L'opération ci-dessus peut annuler la fonction de récupération de la chaleur de ventilation si la fonction de récupération de chaleur de ventilation a été paramétrée.

(2) Après avoir réglé la fonction de récupération de chaleur de ventilation et changé le mode du contrôleur filaire, la fonction de récupération de la chaleur de ventilation est conservée et elle sera mémorisée quand la mémoire non volatile est disponible.

Changement entre Fahrenheit et Celsius

(1) Si la température actuelle est affichée en Celsius, la température de réglage devra être ajustée jusqu'à 30°C dans chaque mode (quand la fonction économie d'énergie est actuellement paramétrée, le mode de chauffage sera la valeur limite la plus élevée de la fonction économie d'énergie). Ensuite, appuyez sur la touche ▲ pendant 15s pour changer en Fahrenheit, l'interface affichera 86°F (quand la fonction économie d'énergie est actuellement paramétrée, la valeur limite la plus élevée en Fahrenheit sera affichée).

(2) Si la température actuelle est affichée en Fahrenheit, la température de réglage devra être ajustée jusqu'à 60°F dans chaque mode (quand la fonction économie d'énergie est actuellement paramétrée, le mode refroidissement/séchage sera la plus petite valeur de la fonction d'économie d'énergie). Ensuite, appuyez sur la touche ▼ pendant 15s pour changer en Celsius, l'interface affichera 16°C (quand la fonction économie d'énergie est actuellement paramétrée, la plus petite valeur limite en Celsius sera affichée).

Fonctionnement

Fonction humidité (seulement disponible pour certains modèles)

Appuyez sur le bouton du mode pour changer vers le mode sècheage, et l'humidité sera montrée dans la zone d'affichage de la température. Le bouton haut/bas est le bouton d'ajustement de l'humidité.

Économie d'énergie

(1) Appuyez sur la touche **Set** pour entrer dans le paramétrage de la fonction, ensuite appuyez sur ▼▲ pour choisir le mode économie d'énergie, appuyez sur la touche **Set** à nouveau pour confirmer l'opération et afficher l'icône d'économie d'énergie **ECO**. Si la fonction économie d'énergie a déjà été paramétrée, l'opération précédente l'annulera.

(2) Les paramètres par défaut de l'économie d'énergie sont 23°C (74°F) (la plus faible température limite du mode de refroidissement et de sècheage) et 26°C (78°F) (la plus haute température limite du mode chauffage). La gamme d'ajustement de température est de 23°C-30°C (74°F-80°F) dans les modes refroidissement et sècheage et 16°C-26°C (60°F-78°F) dans le mode chauffage. Si la fonction d'économie d'énergie est paramétrée, les unités intérieures fonctionneront à la température par défaut. Remarque: l'unité d'air frais n'a pas de fonction économie d'énergie.

Nettoyage du filtre

Quand l'icône du nettoyage du filtre est affiché , l'icône sera affiché dans la séquence de fonctions. Si l'icône de nettoyage du filtre est clignotant, appuyez sur la touche **Set** pour l'effacer.

Fonction chauffage 10°C (seulement disponible pour certains modèles)

(1) Seulement pour le mode chauffage, cette fonction est disponible dans la circulation des fonctions.

(2) Pour le modèle de cassettes quatre voies, appuyez sur la touche **SET** pendant 5s pour entrer dans la fonction de circulation. Quand on change vers la fonction de chauffage 10°C, le 10°C clignotera dans la zone d'affichage de la température. Appuyez sur la touche **SET** pour confirmer, et le 10°C s'affichera de manière fixe.

Fonctionnement

Fonction cassettes quatre voies (seulement disponible pour certains modèles)



(1) Quand elle est mise sous tension pour la première fois, l'icône des cassettes quatre voies et le balancement haut/bas seront affichés. Le nombre 1,2,3,4 à côté du balancement se réfère aux différents déflecteurs de vent qui s'afficheront (si le déflecteur de vent est sur la position 1, le balancement haut/bas restera à l'angle paramétré par la position du déflecteur de vent 1. Pendant ce temps-là, le nombre 1 à côté du balancement sera affiché. Si on a sélectionné les quatre côtés contrôlés ensemble, les nombres 1,2,3,4 à côté du balancement haut/bas seront affichés en même temps). La touche de réglage maintenant, ne peut que basculer entre les quatre déflecteurs de vent. Utilisez la touche Up/Down pour régler l'angle du déflecteur de vent actuel.

(2) La circulation du déflecteur de vent:

cassettes quatre voies des déflecteurs contrôlés ensemble → cassettes quatre voies du déflecteur 1 → cassettes quatre voies du déflecteur 2 → cassettes quatre voies du déflecteur 3 → cassettes quatre voies du déflecteur 4 → cassettes quatre voies des déflecteurs contrôlés ensemble

(3) Si ce n'est pas la première fois qu'on entre dans ce mode, appuyez sur la touche Set, le réglage du déflecteur de vent de la dernière fois clignotera. Pendant ce temps-là, l'angle réglé du déflecteur de la dernière fois sera affiché de manière fixe, et le nombre de déflecteurs de vent à côté du balancement haut/bas sera affiché de manière fixe.

Détection de mouvements (seulement disponible pour certains modèles)

(1) Appuyez sur la touche Set pendant 5s pour entrer dans la circulation de la fonction et ensuite appuyez sur la touche Up/Down pour basculer vers  au niveau du chiffre des secondes 8 de 88.8 dans la zone d'affichage de la température s'affiche un A) →  (au niveau de la seconde 8 de 88.8 dans la zone d'affichage de la température s'affiche un B) →  (détection de mouvements).

(2) ① Après que la détection des mouvements A est paramétrée, le personnage A disparaîtra avec la température de la pièce/la température réglée qui s'affiche. L'icône de détection des mouvements s'affichera de manière fixe.

② Après que la détection des mouvements B est paramétrée, le personnage B disparaîtra avec la température de la pièce/la température réglée qui s'affiche. L'icône de détection des mouvements clignotera à une fréquence fixe.

Fonctionnement

③ Après que la détection des mouvements est paramétrée, l'icône de détection des mouvements s'affichera pendant 2 s et disparaîtra pendant deux autres secondes pour avoir un effet respiratoire.

Mode "Setting" (seulement disponible pour certains modèles)

(1) Lors des états off et en mode non économiseur d'écran, appuyez sur le bouton mode pendant 5s, il affichera 8 segments dans le coin en haut à gauche du mode de circulation actuel, la valeur par défaut est de 0. Appuyez sur la touche Up/Down pour basculer entre 0, 1, 2, 3 et ensuite appuyez sur la touche Set pour confirmer la valeur. Il suivra le mode de circulation altéré après avoir mis de nouveau sous tension l'unité. Mode correspondant aux différentes valeurs.

0-----[Intelligent] [chauffage] [séchage] [refroidissement] [ventilateur]

1-----[chauffage] [séchage] [refroidissement] [ventilateur]

2-----[séchage] [refroidissement] [ventilateur]

3-----[chauffage] [séchage] [refroidissement] [ventilateur]

(2) L'intersection du paramétrage du mode de circulation par le contrôleur filaire et l'unité intérieure est valide.

(3) L'unité d'air frais peut exécuter le paramétrage du mode, il exécutera l'intersection avec trois modes de l'unité d'air frais (modes refroidissement/chauffage/ventilation)

(4) Le mode des unités intérieures peut être renseigné/changé par une fonction de paramétrage avancée après que le contrôleur filaire est mis sous tension, seulement disponible pour certains modèles.

(5) Paramétrage comme suit (seulement disponible pour certains modèles):

Appuyez sur la touche Set et Up pendant 5s pour entrer dans l'état de paramétrage avancé, avec la fonction A affichée dans la zone d'affichage de température qui apparaît de manière statique. Appuyez sur la touche Fan pour basculer à la fonction B. Le code de fonction 01 affiché dans la zone d'affiche de l'horloge clignotera. Une information spécifique dans la zone d'affichage de l'horloge est affichée de manière fixe, elle peut être changée dans une gamme de 00-03 avec la touche Up/ Down. À ce moment-là, appuyez sur la touche Set pour confirmer, et le code de fonction 01 dans la zone d'affiche de l'horloge reste statique, l'information spécifique dans la zone d'affichage du temps clignote, ce qui signifie qu'il peut être changé dès à présent. Appuyez sur la touche Up/Down pour changer le contenu et appuyez sur la touche Set pour confirmer.

Fonctionnement

Affichage des dysfonctionnements

- (1) Lors d'un état en non économiseur d'écran, appuyez sur la touche **Time** pendant 10 secondes pour vérifier les dysfonctionnements de toutes les unités intérieures du groupe, le numéro de l'unité est affiché derrière les deux points en haut à gauche; le dysfonctionnement actuel est affiché devant les deux points en haut à droite et l'historique des dysfonctionnements est derrière les deux points.
- (2) Le numéro de l'unité est affiché en décimal et le dysfonctionnement est affiché en hexadécimal.
- (3) Tous les nombres hexadécimaux du dysfonctionnement sont en majuscules. Mais b et d sont en lettres minuscules pour ne pas les confondre avec 8.
- (4) Si actuellement, il n'y a aucun dysfonctionnement, "--" est affiché avant les deux points à droite; s'il n'y a aucun historique de dysfonctionnements, "--" est affiché derrière les deux points à droite.
- (5) Appuyez sur la touche **Time** pour quitter l'état de vérification des dysfonctionnements. Les informations sur l'horloge et la minuterie sont affichées.
- (6) Nettoyage des enregistrements des dysfonctionnements: Gardez appuyer la touche **Time** pendant 10 secondes, les dysfonctionnements sont affichés. Ensuite appuyez de nouveau sur la touche **Time** pendant 5 secondes pour nettoyer les dysfonctionnements actuels et l'historique des dysfonctionnements de toutes les unités.
- (7) Appuyez sur ▼ ▲ pour choisir le numéro d'une unité.

Verrouillage enfant

- (1) La fonction de verrouillage enfant peut être utilisée pour éviter toute fausse opération. Toutes les touches sont verrouillées après avoir appuyé sur **Set** et ▼ ensemble pendant 5 secondes. L'icône de verrouillage enfant  apparaîtra sur l'interface. Tous les paramètres seront quittés et garderont leur état d'origine. Toutes les touches deviennent inopérantes ce qui inclut "ON/OFF".
- (2) L'écran se déverrouillera après avoir appuyé sur **Set** et ▼ ensemble pendant 5 secondes, l'icône de verrouillage enfant disparaîtra et toutes les touches seront de nouveau disponibles.

Fonctionnement

Remarque:

Quand on contrôle l'unité d'air frais, l'interface principale du contrôleur n'affichera pas la touche Up/Down key en conditions normales. Quand le verrouillage enfant est paramétré, appuyez sur la touche Time d'abord pour afficher la touche Up/Down dans l'interface principale, et ensuite appuyez sur la touche Set et Down ensemble pendant 5 secondes pour entrer dans le paramétrage du verrouillage enfant. Après le paramétrage du verrouillage enfant, la touche Up/Down continuera de s'afficher pour permettre l'annulation du verrouillage enfant de manière plus pratique.

Interrogation des paramètres

(1) Continuez d'appuyer sur **Set** pendant 5 secondes (Si c'est un modèle avec des cassettes quatre voies, le temps sera de 10 secondes) pour entrer dans les informations sur les paramètres. Le numéro de l'unité est affiché sur la zone 88 de l'horloge pendant que le type de données est affiché sur la zone 88 de la minuterie. Le type de données inclut A,b, C,d, E et F. Les données actuelles sont affichées derrière le type de données. Par exemple, pour la température ambiante de l'unité 00 est 16 degrés, ensuite "00 A 16" sera affiché. Appuyez sur ▼▲ pour choisir différents types de données à partir de A, b, C, d, E et F.

Données	Signification du type	Système
A	Sonde intérieure de température Tai	Valeur actuelle, système décimal ,
b	Sonde intérieure de température Tc1	Valeur actuelle, système décimal ,
C	Sonde intérieure de température Tc2	Valeur actuelle, système décimal ,
d	Unité intérieure PMV ouverture/2	Valeur actuelle, système décimal ,
E	Adresse de l'unité intérieure	Valeur actuelle, système hexadécimal ,
F	Adresse de l'unité centrale intérieure	Valeur actuelle, système hexadécimal

(2) Lors de l'état de demande d'informations sur les paramètres, appuyez sur la touche **Time** pour changer l'adresse du numéro de l'unité dans le groupe.

Fonctionnement

Réglage du numéro de l'unité

(1) Pour y entrer: Appuyez sur la touche **Set** pendant 10 secondes (si c'est un modèle de cassettes quatre voies, la durée est de 15 secondes) pour entrer dans le réglage du numéro d'unité/d'interrogation.

(2) Le paramétrage est disponible quand l'adresse de communication entre l'unité intérieure et extérieure est en train de clignoter si le commutateur dip de l'unité intérieure peut paramétrer l'adresse, ensuite utiliser ▼ ▲ pour ajuster à l'intérieur d'une gamme de 0-3F. Si le commutateur dip intérieur ne peut pas paramétrer l'adresse, l'adresse de communication entre les unités intérieures et extérieures est statique, et ne peut qu'être consultée.

(3) L'adresse du contrôleur filaire est affichée avant les deux points de l'horloge dans le coin en haut à gauche, allant d'une gamme de 0 à 15 et est affichée dans le système décimal.

(4) L'adresse de communication entre les unités intérieures et extérieures est affichée dans le coin en haut à gauche. La valeur par défaut est l'adresse actuelle de l'unité; on peut sélectionner d'autres unités intérieures avec le ▼ ▲ .

(5) L'adresse centrale est affichée dans le coin en haut à droite et ne peut pas être éditée.

(6) Appuyez sur la touche **Set** pour confirmer et quitter le paramétrage après avoir changé l'adresse de communication de l'unité intérieure. Si vous appuyez sur d'autres touches ou n'effectuez aucune opération pendant 10 secondes, il quittera automatiquement et gardera les paramètres précédents. Si vous appuyez sur les touches **Mode** ou **Fan** , il quittera et le paramétrage actuel sera invalide. Si vous appuyez sur "ON/OFF", vous mettez en on/off l'unité directement et le paramétrage actuel est invalide.

Fonction d'ajustement et demande d'informations sur l'échelle de pression statique

(1) Durant un état ON et dans un état sans économiseur d'écran, appuyez sur les touches **Fan + Set** pendant 5s pour entrer dans l'état d'ajustement de l'échelle de pression statique avec l'icône de pression clignotant et l'échelle de pression statique actuelle affichée de manière fixe. Appuyez sur la touche ▼ ▲ pour changer l'échelle de pression statique et ensuite appuyez sur la touche **Set** pour confirmer.

Fonctionnement

(2) Le numéro de l'unité sera affichée par deux "8 segments" après les deux points sur le coin en haut à gauche, et l'échelle de pression statique sera affichée par deux "8 segments" après les deux points dans le coin en haut à droite. Appuyez sur la touche time pour changer le numéro d'unité.

(3) Le numéro de l'unité sera montré en décimal à partir de 00-15. La pression statique sera montrée en décimal à partir de 01-04.

(4) Dans les états d'ajustements et de demande, s'il n'y a pas d'économiseur d'écran, appuyez sur la touche ON/OFF pour quitter l'état actuel et mettre en on/off l'unité, avec les valeurs changées qui ne seront pas sauvegardées.

(5) La pression statique est la valeur demandée avec une mémoire non volatile invalide.

(6) Le nombre en ce qui concerne l'échelle de pression statique pour les unités intérieures et l'échelle de pression statique exécutée par les unités intérieures peuvent être demandés/changés avec un contrôleur filaire (seulement disponible pour certains modèles).

(7) Le nombre qui concerne l'échelle de pression statique et l'échelle de pression statique peut aussi être interrogé/changé par une interface de paramétrage avancée (seulement disponible pour certains modèles).

Communication avec le contrôleur central

(1) Le contrôleur affiche  pour montrer le mode de contrôle central après avoir reçu le signal de contrôle central venant de l'unité intérieure;

(2) Quand  est affichée de manière fixe, toutes les touches exceptées "ON/OFF" du contrôleur filaire sont invalides. L'icône central disparaîtra si aucun signal de contrôle central ne vient de l'unité intérieure.

(3) Quand on reçoit un signal de verrouillage venant de l'unité intérieure le  s'affiche de manière fixe, toutes les touches sont invalides.

(4) Dans un état central ou de verrouillage, l'économiseur d'écran est valide; appuyez sur n'importe quelle touche pour remettre en activité l'écran.

(5) Dans un état central ou de verrouillage, la demande d'informations sur les dysfonctionnements, les paramètres de l'unité intérieure et le verrouillage enfants sont valides.

Fonctionnement

Paramétrage des paramètres d'économies d'énergie

- (1) Sous le mode de refroidissement 30°C (86°F), continuez d'appuyer sur la touche Fan pendant 5 secondes pour régler le paramétrage du paramètre de l'économie d'énergie dans le mode refroidissement. Le paramètre d'économies d'énergie en refroidissement est clignotant derrière les deux points en haut à gauche. La valeur par défaut est de 23°C (74°F). La température de refroidissement cible la plus basse peut être ajustée avec ▼ ▲ . Après le paramétrage, appuyez sur la touche Set pour confirmer et quitter.
- (2) Sous le mode de chauffage 16°C (60°F), continuez à appuyer sur la touche Fan pendant 5 secondes pour paramétrer le paramètre d'économies d'énergie dans le mode chauffage. Ce paramètre d'économies d'énergie chauffage est clignotant derrière les deux points en haut à droite. La valeur par défaut est de 26°C (78°F). La température de chauffage cible la plus élevée peut être ajustée avec ▼ ▲ . Après le paramétrage, appuyez sur la touche Set pour confirmer et quitter.
- (3) Le paramètre d'économies d'énergie sera valide après que l'icône d'économies d'énergie ECO s'affiche.

Mémoire non volatile

- (1) Paramétrez une mémoire non volatile valide ou invalide à travers le commutateur dip Sw4.
- (2) informations mémorisées: Mode, vitesse du ventilateur, paramétrages température, état de balancement, fonction de récupération de chaleur de ventilation.
- (3) Si le minuteur ou la mise en veille sont paramétrés, ils seront dans un état OFF après une nouvelle mise sous tension électrique; il mémorisera tous les états avant la panne de courant à l'exception de l'état ON/OFF.
- (4) Pour faciliter la maintenance, quelque soit le type de mémoire non volatile valide ou invalide, un historique de dysfonctionnements sera enregistré.

Dysfonctionnement de communication du contrôleur filaire

S'il n'y a pas de communication entre le contrôleur filaire et l'unité intérieure pendant 4 minutes, il y aura l'affichage d'un message d'erreur "07" quand le dysfonctionnement devra être vérifié.

Fonctionnement

Dysfonctionnement du capteur

Si le commutateur dip est paramétré pour récupérer la température ambiante venant du contrôleur filaire et le capteur ne fonctionne pas correctement, il affichera un code d'erreur "01" pour faire vérifier le dysfonctionnement.

Paramétrage de la compensation de température

- (1) Dans un état OFF, maintenez appuyer la touche F_{an} pendant 5 secondes, la valeur de compensation de la température actuelle est affichée en haut à gauche de l'écran et clignote."00" est la valeur par défaut.
- (2) Dans un système Celsius, la valeur de compensation de la température ambiante est de 04~+04°C, alors que dans le système fahrenheit, la valeur de compensation ambiante est de -07~+07°F. La valeur de compensation de température peut être ajustée en appuyant sur ▼ ▲ .
- (3) Après ajustement, appuyez sur la touche Set pour confirmer le paramétrage.
- (4) La valeur de compensation est utilisée pour la température ambiante.
- (5) La valeur de compensation est valide seulement dans l'état de récupération de la température ambiante par le contrôleur filaire.

Refroidissement/chauffage forcé

- (1) Mise hors tension en mode refroidissement, maintenez appuyer la touche "ON/OFF" pendant 10 secondes, on va entrer dans une fonction de refroidissement forcé, et l'icône du mode de refroidissement sera affichée sur l'interface. "LL" sera en train de clignoter dans la zone de température au même moment. Appuyez sur la touche "ON/ OFF" pour mettre hors tension et quitter le mode de refroidissement forcé.
- (2) Mise hors tension en mode chauffage, maintenez appuyer la touche "ON/OFF" pendant 10 secondes, on va entrer dans une fonction de chauffage forcé, et l'icône de chauffage sera affiché sur l'interface "HH" sera en train de clignoter dans la zone de température au même moment. Appuyez sur la touche "ON/ OFF" pour mettre hors tension et quitter le chauffage forcé.

Instructions de câblage pour le contrôleur filaire

Connexions filaires du connecteur filaire

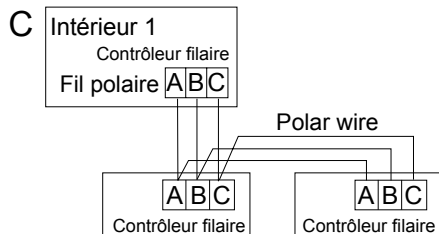
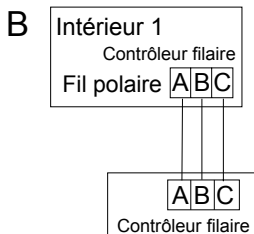
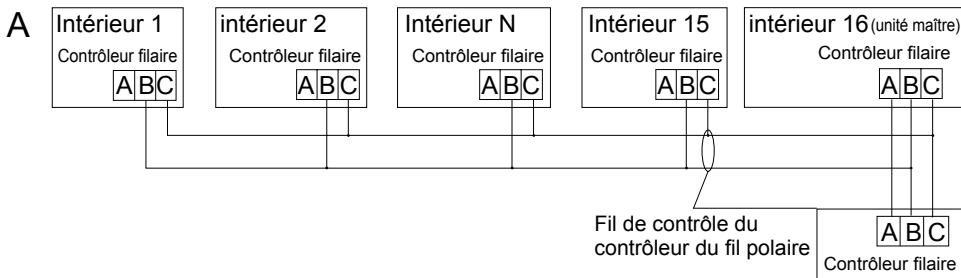

Il y a trois méthodes pour connecter le contrôleur filaire avec les unités intérieures.

- Un contrôleur filaire peut contrôler au maximum un ensemble de 16 unités intérieures, et trois parties de fil polaire doivent connecter le contrôleur filaire et l'unité maître (l'unité intérieure connectée avec le contrôleur filaire directement), les autres sont connectés avec l'unité maître à travers deux parties de fil polaire.
- Un contrôleur filaire contrôle une unité intérieure, et l'unité intérieure est connectée avec le contrôleur filaire à travers trois parties de fil polaire.
- Deux contrôleurs filaires contrôlent une unité intérieure. Le contrôleur filaire qui est connecté avec l'unité intérieure est appelé maître 1, et l'autre est appelé esclave 1. Le contrôleur filaire maître et l'unité intérieure; les contrôleurs filaires maître et esclave sont tous connectés à travers trois parties de fil polaire.

Instructions de câblage pour le contrôleur filaire

Communications filaires

Longueur de la communication filaire (m/ft)	Dimensions du câblage
< 100m/328ft	0.3mm ² x3-câble cœur blindé (22AWG,3 câblages)
≥100m/328ft et <200m/656ft	0.5mm ² x3- câble cœur blindé (20AWG, 3 câblages)
≥200m/656ft et <300m/984ft	0.75mm ² x3- câble cœur blindé (18AWG,3 câblages)
≥300m/984ft et <400m/1312ft	1.25mm ² x3- câble cœur blindé (16AWG, 3 câblages)
≥400m/1312ft et <500m/1640ft	2mm ² x3- câble cœur blindé (14AWG, 3 câblages)

*Un côté du morceau blindé du câble de communication devra être relié à la terre.

1. D'abord, placez le fil de communication à travers le trou au niveau de l'arrière du cache.

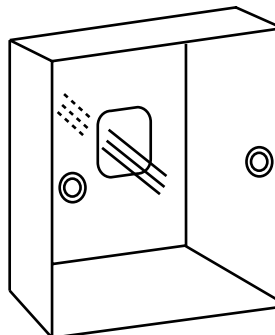
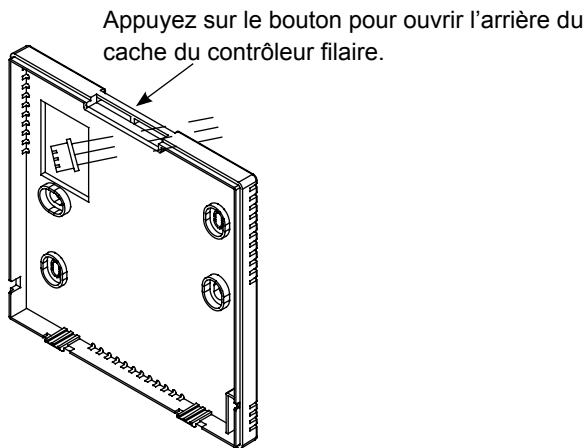

Instructions de câblage pour le contrôleur filaire

2. Fixez l'arrière du cache à son attache. Ensuite, après cela, connectez le fil de communication au port CON1 du contrôleur filaire. Finalement, placez l'avant du cache du contrôleur filaire à l'arrière pour terminer l'installation.

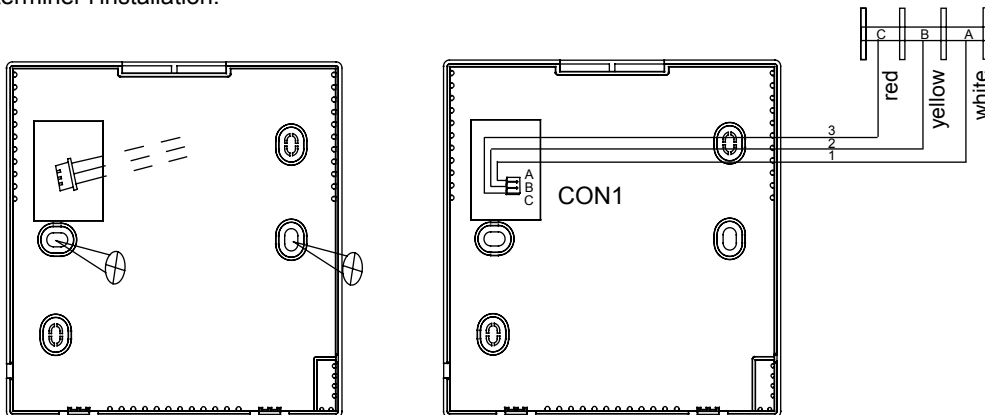

kabelgebundener Controller

Betriebs- & Installationsanleitung

RWV05

Verzeichnis

Bauteile und Funktionen.....	1
Betrieb	7
Verdrahtungsanweisung des Kabelcontrollers	24

- Bitte lesen Sie diese Betriebsanleitung, bevor Sie die Klimaanlage verwenden.
- Bitte bewahren Sie diese Anleitung sorgfältig und sicher auf.

Bauteile und Funktionen

Displayschnittstelle

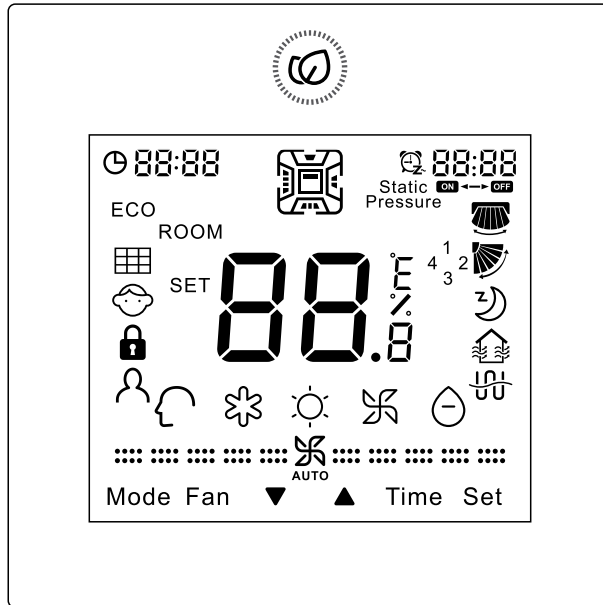

Druckknopf



ON/OFF

Bauteile und Funktionen



Der Einstelldruckknopf für Temperatur, Uhrzeit, Zeitschaltuhr, Schlafeinstellung, Temperaturkompensation und Energieeinsparung; Der Anfragedruckknopf für Detailparameter und Fehlfunktionsanfrage; Der Umschaltdruckknopf für Funktionsschalter.

Die Einstellgenauigkeit der Temperatur ist 0.5°C (1°F). Wenn der Energiesparmodus nicht gesetzt ist, wird der Stellbereich von 16°C (60°F) bis 30°C (86°F). Wenn der Energiesparmodus gesetzt ist, werden die niedrigste Temperaturbegrenzung der Kühlung/Entfeuchtung und die höchste Temperaturbegrenzung der Heizung durch die Einstellung des Chips entschieden. Die standardmäßig eingestellte Temperatur der Kühlung/Entfeuchtung ist 23°C (74°F) und die standardmäßig eingestellte Temperatur der Heizung ist 26°C (78°F).

Anmerkung:

- Wenn der dip-Schalter Sw2 „on“ ist, zeigt es die Umgebungstemperatur, sowie im ausgeschalteten Zustand. Vom Ausschalten zum Einschalten, Modumschalt und set Temperatur blinkt es auf dem Display SET Icon und zeigt statisch die set Temperatur. Und dann zeigt statisch die Umgebungstemperatur. und ROOM Icon nach 3 Sekunden.

Im Energiesparmodus und Temperaturkompensationsmodus ist der Einstellungsschritt 1°C (1°F) einmal.

- Bei der Verwendung der Frischluftanlage kann die set Temperatur nicht eingestellt werden. Wenn Zentrale/Verriegelung nicht eingestellt wird, wird die Temperatur bei 18°C (64°F) in der Kühlung und 22°C (72°F) in der Heizung fixiert. Die Ober-/Unterdruckknopf wird nicht im Normalzustand angezeigt, sondern wird angezeigt und ist gültig bei der Zeitschaltuhreinstellung, Funktionsauswahl, Einheitsverschiebung in Störungsanzeige, Parameterverschiebung in Parameterprüfung, Einstellung der Einheit Nr., Einstellung der Schlafzeit usw.



24-Stunden, drücken Sie ▼ einmal zum Minus einer Minute. Halten Sie es gedrückt zum Minus 2 Minuten im 1 Sekunde langen Druck, dann 10 Minuten in 5 Sekunden. Die Zeit hält die Abnahme im Tempo von 10 Minuten einmal in 10 Sekunden und umgekehrt. Drücken Sie SET zur Bestätigung oder es kehrt automatisch in 10s in den vorherigen Zustand zurück.

Bauteile und Funktionen





Mode

Drücken Sie diesen Druckknopf zum Wechsel in den Executemodus. Bitte finden Sie die ausführlichen Informationen in der Moduseinstellung.

Anmerkung: Bei der Verwendung der Frischluftanlage umlaufen die standardmäßig eingestellten 3 Modi von Kühlung→Heizung→Lüftung→Kühlung.

Fan







Drücken Sie diesen Druckknopf, dann die Lüfterdrehzahl wird in der Sequenz wie folgt geändert:

⋮ ⋮ ⋮  ⋮ ⋮ ⋮ (niedrig) → ⋮ ⋮ ⋮  ⋮ ⋮ ⋮ (mittel) → ⋮ ⋮ ⋮  ⋮ ⋮ ⋮ (hoch) →
⋮ ⋮ ⋮  ⋮ ⋮ ⋮ (automatisch) → ⋮ ⋮ ⋮  ⋮ ⋮ ⋮ (niedrig)





Anmerkung: Der automatische Lüftung wird in der Sequenz wie folgt geändert:

⋮ ⋮ ⋮  ⋮ ⋮ ⋮ → ⋮ ⋮ ⋮  ⋮ ⋮ ⋮ → ⋮ ⋮ ⋮  ⋮ ⋮ ⋮ → ⋮ ⋮ ⋮  ⋮ ⋮ ⋮

Drücken Sie diesen Druckknopf, dann die Lüfterdrehzahl wird in der Sequenz wie folgt (Nur gültig für einen Teil der Modelle):

⋮ ⋮ ⋮  ⋮ ⋮ ⋮ (Brise) → ⋮ ⋮ ⋮  ⋮ ⋮ ⋮ (niedrig) → ⋮ ⋮ ⋮  ⋮ ⋮ ⋮ (mittel) → ⋮ ⋮ ⋮  ⋮ ⋮ ⋮ (hoch) → ⋮ ⋮ ⋮  ⋮ ⋮ ⋮ (super) → ⋮ ⋮ ⋮  ⋮ ⋮ ⋮ (automatisch) →
⋮ ⋮ ⋮  ⋮ ⋮ ⋮ (Brise)

Umlauf der automatischen Lüftung:

⋮ ⋮ ⋮  ⋮ ⋮ ⋮ (Brise) → ⋮ ⋮ ⋮  ⋮ ⋮ ⋮ (niedrig) → ⋮ ⋮ ⋮  ⋮ ⋮ ⋮ (mittel) → ⋮ ⋮ ⋮  ⋮ ⋮ ⋮ (hoch) → ⋮ ⋮ ⋮  ⋮ ⋮ ⋮ (super)

Es gibt keine automatische Lüftung im Lüftungsmodus; Das fan Icon blinkt bei der Einstellung der Lüfterdrehzahl. Es wird statisch nach der Einstellung angezeigt.

Anmerkung: Bei der Verwendung der Frischluftanlage wird der Lüfter in der automatischen Lüftung sein und kann nicht eingestellt werden. Wenn Sie FAN Druckknopf drücken, blinkt das fan Icon und FFFF auf der rechten oberen Ecke und fordert auf, dass die Lüfterdrehzahl nicht eingestellt werden kann und statisch nach 3s angezeigt wird. Die Lüfterdrehzahl der Frischluftanlage wird automatisch von der Inneneinheit gesteuert und kabelgebundener Controller zeigt immer die automatische Lüftung.









Time









Zeitschaltuhr ON, Zeitschaltuhr OFF, Zeitschaltuhr ON/OFF.

Bauteile und Funktionen



Set

Drücken Sie diesen Druckknopf zur Aktivierung des Umlauffunktion. Wenn es vier Weise des Kassettenmodells gibt, drücken Sie Set Druckknopf für 5 Sekunden zur Aktivierung des Umlauffunktion.

1. Drücken Sie ▼ zum Auswahl der Funktionen in der Sequenz wie folgt:  (Nur gültig beim Link-/Rechtswing) →  (Nur gültig beim Ober-/Unterswing) →  →  (reservierte Funktion) → ECO →  (Wenn es Zeit für die Filterreinigung ist, wird dieses Icon im Umlauf umfasst) →  (das zweite 8 von 88.8 im Anzeigebereich der Temperatur zeigt A, nur gültig für einen Teil der Modelle) →  (das zweite 8 von 88.8 im Anzeigebereich der Temperatur zeigt B, nur gültig für einen Teil der Modelle) →  (Bewegungssensor, nur gültig für einen Teil der Modelle) → 10°C Heizfunktion (diese Funktion ist nur im Heizmodus, nur gültig für einen Teil der Modelle) → Gesundheitsluftstrom oben (nur gültig für einen Teil der Modelle) → Gesundheitsluftstrom unten (nur gültig für einen Teil der Modelle)













2. Drücken Sie ▲ zum Auswahl der Funktionen in der Sequenz wie folgt: Gesundheitsluftstrom unten (nur gültig für einen Teil der Modelle) → Gesundheitsluftstrom oben (nur gültig für einen Teil der Modelle) → 10°C Heizfunktion (diese Funktion ist nur im Heizmodus, nur gültig für einen Teil der Modelle) →  (Bewegungssensor, nur gültig für einen Teil der Modelle) →  (das zweite 8 von 88.8 im Anzeigebereich der Temperatur zeigt B, nur gültig für einen Teil der Modelle) →  (das zweite 8 von 88.8 im Anzeigebereich der Temperatur zeigt A, nur gültig für einen Teil der Modelle) →  (Wenn es Zeit für die Filterreinigung ist, wird dieses Icon im Umlauf umfasst) → ECO →  (reservierte Funktion) →  (Belüftungsfunktion) →  →  (Nur gültig beim Ober-/Unterswing) →  (Nur gültig beim Link-/Rechtswing)

3. Drücken Sie Set zur Bestätigung der ausgewählten Funktion. Wenn die Funktion ausgewählt wird, drücken Sie Set zum Ausfall dieser Funktion.











Anmerkung: Der Link-/Rechtswing  ist gültig nur nach der Einstellung vom dip-Schalter. Das Filter Icon  wird angezeigt, nachdem der Filter gereinigt werden muss.

Bauteile und Funktionen

Icon

	Uhrzeit; Parametereinstellung/-anfrage; Störungsanzeige; Einstellmodus.
	Zeitschaltuhr ON/OFF: Schlafen; Parametereinstellung/-anfrage; Störungsanzeige.
	ROOM/SET Temperatur und Feuchteanzeige, jeder Schritt ist 0.5°C (1°F). Zum Beispiel ist die Temperatur 25°C (77°F), zeigt es 25.0°C (77°F). Die Funktion der Feuchteanzeige ist reserviert.
	Energieeinsparung, Das Icon wird nur angezeigt, wenn die Energiesparfunktion eingestellt ist.
	Filterreinigung.
	Kindersicherung. Das Icon wird nur angezeigt, wenn die Kindersicherung eingestellt ist.
	Verriegelung / Zentrale
	Bewegungssensor (Nur gültig für einen Teil der Modelle).
	Link-/Rechtswing. Dieses Icon wird in Swingmodus angezeigt; keine Anzeige ohne Swingmodus.
	Ober-/Unterswing. Dieses Icon wird in Swingmodus angezeigt; keine Anzeige ohne Swingmodus.
	Schlafen. Bei der Einstellung des Schlafens wird dieses Icon angezeigt und die verbleibende Zeit des Schlafens wird durch 88:88 angezeigt.
	Wärmerückgewinnungsbelüftung, Dieses Icon wird angezeigt nur nach der Einstellung der Wärmerückgewinnungsbelüftung.
	Elektroheizung. Dieses Icon wird angezeigt, wenn die Elektroheizung auf den DC kabelgebundenen Controller gesetzt.

Bauteile und Funktionen

	intelligenter Modus.		
	Kühlmodus.		Heizmodus.
	Lüftungsmodus.		Entfeuchtungsmodus.
:::  :::		Brise Lüfterdrehzahl (nur gültig für einen Teil der Modelle)	
::: :::  :::		niedrige Lüfterdrehzahl.	
::: ::: :::  :::		mittlere Lüfterdrehzahl.	
::: ::: ::: :::  :::		hohe Lüfterdrehzahl.	
::: ::: ::: :::  :::		supere Lüfterdrehzahl (nur gültig für einen Teil der Modelle)	
<p>If the fan speed is set in auto fan, it will change in the following sequence Wenn die Lüfterdrehzahl in die automatische Lüftung gesetzt wird, ändert es in der Sequenz wie folgt: Brise ((nur gültig für einen Teil der Modelle) →niedrig→mittel→hoch→super (nur gültig für einen Teil der Modelle), AUTO Icon wird gleichzeitig angezeigt.</p>			

Betrieb

Interpretation von dip-Schalter (für AC)

dip-Schalter	On/Off station	Funktion	Standardeinstellung
Sw1	On	Slave kabelgebundener Controller	Off
	Off	Master kabelgebundener Controller	
Sw2	On	Display der Umgebungstemperatur on	Off
	Off	Display der Umgebungstemperatur off	
Sw3	On	sammeln die Umgebungstemperatur von PCB der Innen	Off
	Off	sammeln die Umgebungstemperatur. vom kabelgebundenen Controller	
Sw4	On	nichtflüchtiger Speicher ungültig	Off
	Off	nichtflüchtiger Speicher gültig	
Sw5	On	das alte Protokoll	Off
	Off	Selbstadaption	
Sw6	On	reserviert	Off
	Off	reserviert	
Sw7	On	Modell mit Ober-/Unter- und Link-/Rechtswing	Off
	Off	Modell mit Ober-/Unterswing	
Sw8	On	Frischluftanlage	Off
	Off	Allgemeinheit	

Betrieb

Unterschied zwischen der Funktion von Master kabelgebundenen Controller und Slave kabelgebundenen Controller

Vergleichsitem	Master kabelgebundener Controller	Slave kabelgebundener Controller
Funktion	Alle Funktionen stehen zur Verfügung	1. ON/OFF, Modus, Lüfterdrehzahl, Einstellung der Temperatur, Swing, Energieeinsparung, Uhrzeitfunktion, Funktion der Wärmerückgewinnungsbelüftung, Moduseinstellung, Bildschirmschoner und Kindersicherung stehen zur Verfügung 2. Ausfall von Filterreinigung Icon 3. Nachschlagen der Detailparameter und Fehlercode

Initialisierung

(1) Der kabelgebundene Controller zeigt alle Icon nach dem Einschalten oder Reset, dann in den Initialisierungsprozess. Der Controller zeigt in der Sequenz wie folgt: 88:88 (die obere linke Ecke) → 88:88 (die obere rechte Ecke) → 88,8 → 88:88 (die obere linke Ecke), die grüne LED blinkt in der ganzen Zeit bis die Initialisierung beendet.

(2) Wenn der kabelgebundene Controller nicht mit dem innen PCB normalerweise nach dem Einschalten kommuniziert werden kann, wird die Initialisierung in 4 Minuten abgeschlossen, und dann kann die Fehlfunktion der Kommunikation von der Funktion der Fehlfunktionsanfrage überprüft werden.

Bildschirmschoner

(1) Im Zustand von Ausschalten und Nicht- Bildschirmschoner halten Sie Time gedrückt und ▼ für 5s zur Einstellung der Zeit vom Bildschirmschoner, was nach dem oberen rechten Doppelpunkt 88 statisch angezeigt wird. Drücken Up/Down Druckknopf zur Einstellung der Zeit vom Bildschirmschoner und drücken Set Druckknopf zur Bestätigung.

(2) Die Zeit vom Bildschirmschoner muss 0s (Hintergrundbeleuchtung immer an), 15s, 30s, 60s sein. Der Normalwert ist 15s. Wenn es nicht das erste Mal von Beginn ist, wird die letztmals eingestellte Zeit vom Bildschirmschoner angezeigt.

Betrieb

(3) Im Prozess der Veränderung der Zeit vom Bildschirmschoner drücken Sie ON / OFF Druckknopf zur Aufgabe der Einstellung der Zeit vom Bildschirmschoner, wird es zurück auf die Zeit vom Bildschirmschoner vor der Einstellung und den Anlauf wiederhergestellt.

Anmerkung:

Bei der Steuerung der Frischluftanlage wird die Hauptschnittstelle vom Controller zeigt keinen Up / Down Druckknopf im Normalzustand. Bei der Einstellung der Zeit vom Bildschirmschoner drücken Sie erstens den Time Druckknopf zur Anzeige vom Up / Down Druckknopf auf der Hauptschnittstelle, und dann drücken Sie zusammen Time und Down Druckknopf zur Einstellung der Zeit vom Bildschirmschoner.

Uhrzeitfunktion

(1) 24-Stunden System wird verwendet. Beim ersten Mal für Einschalten wird standardmäßig 12:00 angezeigt.

(2) Beim ersten Mal für Einschalten vom kabelgebundenen Controller, ☉  wird auf der Schnittstelle vom kabelgebundenen Controller angezeigt. Die Uhrzeit kann innerhalb 10s eingestellt werden. Gleichzeitig clock Icon ☉ und Minute-Position der Zeit blinken, was bedeutet, dass die aktuelle Zeit eingestellt werden kann.

(3) Drücken Sie Time Druckknopf für 5s zur Einstellung der Uhrzeitfunktion. Es zeigt ☉  nach dem ersten Mal für Einschalten (wenn es kein erstes Mal für Einschalten ist, ist die Uhrzeit die gespeicherte Zeit), damit clock Icon und Minute-Position der Zeit blinken, was bedeutet, dass die aktuelle Zeit eingestellt werden kann.

(4) Drücken Sie Time Druckknopf zur Verschiebung der Stunden und der Minuten der Zeit. Nach der Zeiteinstellung drücken Sie set Druckknopf zur Bestätigung.

(5) Wenn es keinen Betrieb nach 10s im Prozess der Zeiteinstellung, verlässt es und stellt auf den vorherigen Zustand wieder her.

(6) Im Prozess der Zeiteinstellung drücken Sie ON / OFF Druckknopf zum Ausfall der Einstellung der Uhrzeitfunktion und führen Sie zum on/off Betrieb gleichzeitig.

(7) Bei der Einstellung der Zeitschaltuhr oder Schlaffunktion kann die Uhrzeit nicht eingestellt werden. Wenn Sie Time Druckknopf für 5s drücken zur Zeiteinstellung, blinken clock Icon und Uhrzeit, was bedeutet, dass die Zeit nicht eingestellt werden kann.

Betrieb



Funktion der Zeitschaltuhr



(1) Einstellung vom Zeitschaltuhrmodus: Zeitschaltuhr ON, Zeitschaltuhr OFF, Zeitschaltuhr ON/OFF.



(2) Standard: Zeitschaltuhr ON ist  8:00, Zeitschaltuhr OFF ist  12:00.

(3) Genauigkeit: Die Genauigkeit der Zeit ist 1 Minute. Die Zeitschaltuhr basierend auf der aktuellen Uhrzeit; die Einstellung ist gleich mit der Uhrzeit.

(4) Drücken Sie Time Druckknopf, die Funktion der Zeitschaltuhr umläuft wie folgt:

 8:00, ON und die Stunde-Position blinkt →  8:00, ON und die Minute-Position blinkt →

 12:00, OFF und die Stunde-Position blinkt →  12:00, OFF und die Minute-Position blinkt →

 8:00, ON und die Stunde-Position blinkt →  8:00, ON und die Minute-Position blinkt →

 12:00, OFF and die Stunde-Position blinkt →

 12:00, OFF and die Minute-Position blinkt → timer Icon verschwindet.

① Wenn die Stunde- oder Minute-Position blinkt, drücken Sie ▼▲ Zur Zeiteinstellung. Halten Sie es gedrückt zur Beschleunigung der Einstellgeschwindigkeit, und dann Set zur Bestätigung der Einstellung.

② Der Controller beurteilt die Reihenfolge der Zeitschaltuhr on und off sowie verwendet den Pfeil zum Zeigen der Reihenfolge. Erstens ON und dann OFF:ON → OFF, erstens OFF und dann ON:ON ← OFF.

③ ON/OFF Druckknopf hat keine Zuneigung auf der Einstellung der Zeitschaltuhr. Im ausgeschalteten Zustand ist Time Druckknopf gültig.

Betrieb

Ausfall der Einstellung der Zeitschaltuhr

- (1) Wenn es keinen Time Druckknopf entsprechenden Betrieb für 10s, wird diese Einstellung ausgefallen und die Zeitschaltuhr wird wieder in den vorherigen Zustand wiederhergestellt.
- (2) Drücken Sie Time Druckknopf bis Timer Icon verschwindet, und dann die Funktion der Zeitschaltuhr wird ausgefallen.
- (3) Verhältnis zu anderen Druckknöpfen, wenn die Zeitschaltuhr eingestellt wird.
Drücken Sie Mode Druckknopf oder Fan Druckknopf zur Abfahrt der aktuellen Einstellung. Drücken Sie sie wieder zum Beginn der Funktion dementsprechend; Drücken  (ON/OFF) Druckknopf zur Abfahrt der Einstellung der Zeitschaltuhr und power ON/OFF direkt. Wenn es eine vorige Zeitschaltuhr gibt, wird der kabelgebundene Controller durch die vorherige Einstellung betrieben. Wenn keine, hat die der kabelgebundene Controller keinen Betrieb der Zeitschaltuhr.

Swing

- (1) Wenn Sw5 eingeschaltet ist, wird nur Ober-/Unterswing in Umlauffunktion umfasst. Zu diesem Zeitpunkt ist SW7 ungültig.
- (2) Wenn Sw5 ausgeschaltet ist, kann schwingen Art durch Sw7 eingestellt werden. Wenn Sw7 ausgeschaltet ist, ist nur Ober-/Unterswing gültig. Wenn Sw7 einschaltet ist, sind Ober-/Unter- und Link-/Rechtswing gültig. Nur Ober-/Unterswing ist standardmäßig.
 - ① Wenn Sw7 ausgeschaltet ist (standardmäßig): nur Ober-/Unterswing steht zur Verfügung.
Drücken Sie SET Druckknopf zum Beginn der Umlauffunktion, blinkt Up/Down swing Icon und dann drücken Sie SET Druckknopf wieder zur Bestätigung mit der Anzeige vom swing Icon statisch. Wenn Swingfunktion gesetzt ist, wird den oben genannten Betrieb abgebrochen.
 - ② Wenn Sw7 eingeschaltet ist: Ober-/Unter- und Link-/Rechtswing stehen zur Verfügung.
Drücken Sie SET Druckknopf zum Beginn der Umlauffunktion, blinkt Left/Right swing Icon und dann drücken Sie Up/Down Druckknopf zum Beginn von Up/Down swing, damit Up/Down swing Icon blinkt. Drücken Sie SET Druckknopf wieder wenn swing Icon blinkt zur Bestätigung mit der Anzeige vom swing Icon statisch. Wenn Swingfunktion gesetzt ist, wird den oben genannten Betrieb abgebrochen
 - ③ Bei der Verbindung mit dem Salve kabelgebundenen Controller sollte Sw7 dip Code vom Master und Slave kabelgebundenen Controller gleich eingestellt werden und mit den tatsächlichen kabelgebundenen Controller entsprechen sein.

Betrieb

(3) Wenn Sw5 ausgeschaltet ist, können einige Modelle selbstadaptive mit der Swing-Einstellung und Schwenkwinkelsteuerung.

① Wenn der Winkel vom Ober-/Unterswing eingestellt werden kann:

Drücken Sie SET Druckknopf zum Beginn der Umlauffunktion; Up/Down swing Icon blinkt. Drücken Sie SET Druckknopf wieder; der Schwenkwinkel blinkt (beim ersten Mal für Einschalten ist der Standardwinkel unterschiedlich nach verschiedenen Modi; beim keinen ersten Mal wird der Schwenkwinkel wie beim letzten Mal angezeigt). Zu diesem Zeitpunkt kann der Schwenkwinkel von Up/Down Druckknopf eingestellt werden (beim intelligenten Modus ist der Schwenkwinkel bei Position 1 und drücken Sie up Druckknopf zum automatischen Swing und drücken Sie down Druckknopf zur Position 2). Beim Drücken Up / Down Druckknopf zur Winkeleinstellung, wenn es keinen Betrieb in 10s gibt, wird es Winkeleinstellung und Umlauffunktion geben. Die Schnittstelle zeigt den letzten Winkel. Wenn Sie andere Funktionen wie Schlafenfunktion einstellen möchten, müssen Sie SET Druckknopf wieder zum Beginn der Umlauffunktion drücken.

② Wenn der Winkel vom Ober-/Unter- und Link-/Rechtswing eingestellt werden kann:

Drücken Sie SET Druckknopf zum Beginn der Umlauffunktion und Left/ Right swing Icon blinkt. Zu diesem Zeitpunkt drücken Sie Up/Down Druckknopf zum Wechsel des Blinken vom Up/Down swing Icon. Wenn Left/Right swing Icon blinkt, drücken Sie SET Druckknopf wieder, blinkt der Winkel vom Left/Right swing (beim ersten Mal für Einschalten ist der Standardwinkel bei der Position 1, die mittlere Position vom Left/Right swing Icon; beim keinen ersten Mal wird der Winkel wie beim letzten Mal angezeigt).









(4) Drücken Fan Druckknopf oder Mode Druckknopf kann die Ausfahrt Swing-Funktion ohne Senden der Anordnung sein. Wenn Sie Fan oder Mode Druckknopf wieder drücken, wird die Anordnung gesendet. Wenn der gegenwärtige Winkel bestätigt wird, ist drücken SET Druckknopf die Ausfahrt Swing-Funktion. Im Einstellprozess beim keinen Drücken vom Druckknopf für 10s wird Swing-Funktion verlassen werden und der Schwenkwinkel wird die endgültige eingestellte Winkel sein. Im Einstellprozess Anpassungsprozess beim Drücken vom ON / OFF Druckknopf, um direkt den kabelgebundenen Controller auszuschalten ist der Schwenkwinkel der letzte eingestellte Schwenkwinkel.

Betrieb

Funktion des oben/unten Gesundheitsluftstromes (nur gültig für einen Teil der Modelle)

(1) Die Funktion kann durch kabelgebundenen Controller oder Fernbedienung eingestellt werden.

(2) Die Umlauffunktion ist wie folgt:

 (nur wenn Link-/Rechtswing gültig ist) →  (nur wenn Ober-/Unterswing gültig ist) →  → 
(Belüftungsfunktion) →  (reservierte Funktion) → ECO →  (Wenn es Zeit für die Filterreinigung ist, wird dieses Icon im Umlauf umgefasst) →  (das zweite 8 von 88.8 im Anzeigebereich der Temperatur zeigt A, nur gültig für einen Teil der Modelle) →  (das zweite 8 von 88.8 im Anzeigebereich der Temperatur zeigt B, nur gültig für einen Teil der Modelle) →  (Bewegungssensor, nur gültig für einen Teil der Modelle) → 10°C Heizfunktion (diese Funktion ist nur im Heizmodus, nur gültig für einen Teil der Modelle) → Gesundheitsluftstrom oben (nur gültig für einen Teil der Modelle) → Gesundheitsluftstrom unten (nur gültig für einen Teil der Modelle)







(3) Die Funktion ist nur gültig, wenn der Winkel vom Ober-/Unterswing eingestellt werden kann.

(4) Die Funktion des oben/unten Gesundheitsluftstromes kann nicht gleichzeitig eingestellt werden.

Wenn das Letztere festgelegt wird, wird das Vorige automatisch ausgefallen.

(5) Nachdem die Funktion eingestellt wird, kann der Winkel vom Ober-/Unter- und Link-/Rechtswing normalerweise auf der Hauptschnittstelle eingestellt werden. Drücken Sie SET Druckknopf zum Beginn der Umlauffunktion. Beim Blinken vom Up/Down swing Icon drücken Sie SET Druckknopf und dann Schwenkwinkel Position 1 blinkt. Drücken Sie Up / Down Druckknopf zur Einstellung des Winkels. Wenn der eingestellte Schwenkwinkel ausgeführt wird, wird der Gesundheitsluftstrom oben/unten gleichzeitig ausgefallen.

Schlafen

(1) Drücken Sie den Druckknopf zur Einstellung der Funktion. Drücken Sie   zum sleeping Icon  und es blinkt. Die Schlafzeit wird durch  angezeigt, was in der oberen rechten Ecke ist. Drücken Sie Time Druckknopf zur Einstellung der Schlafzeit. "OFF" und sleeping Icon blinken. Drücken Sie   zur Einstellung der Schlafzeit durch 0.5 Stunde einmal. Der Bereich der Schlafzeit ist vom 0.5 Stunde bis 72 Stunden. Nach der Einstellung drücken Sie den Druckknopf wieder zur Bestätigung des Betriebes. "OFF" und sleeping Icons werden statisch angezeigt.

Betrieb

- (2) Während des Blinkens vom sleeping Icon drücken Sie **Set** Druckknopf anstatt **Time** Druckknopf, nimmt der kabelgebundene Controller den umgekehrten Betrieb im vorherigen Schlafzustand auf. Wenn es Schlafen eingestellt wird, bricht es ab; falls nicht, kommt es in der Einstellung.
- (3) Wenn es während des Schlafs ausgeschaltet wird, wird die Schlaffunktion gleichzeitig ausgefallen; es gibt keine Anzeige, wenn es wieder eingeschaltet wird. Es muss bei jeder Anforderung zurückgesetzt werden.
- (4) Wenn es bei der Schlafeinstellung oder dem Änderungszustand keinen Betrieb in 10 Sekunden, hält es im früheren Zustand und die Einstellung oder Änderung ist ungültig diesmal.
- (5) Im Zustand des Schlafens und der Zeitschaltuhreinstellung zeigt es die Einstellzeit jeweils; bei gleichzeitiger Einstellung zeigt es die vorherige ausgeführte Zeit. Wenn die Zeitschaltuhr ausgeschaltet zuerst wird, wird die Schlaffunktion abgebrochen und wenn das Schlafen zuerst ausgeführt, dann wird die Zeitschaltuhr Aus-Funktion danach betrieben.
- (6) Im Zustand der Einstellfunktion wird der Zustand der Einstellfunktion durch Drücken vom **Mode** oder **Fan** Druckknopf abgebrochen.
- (7) Die Schlafzeit und Zeitschaltuhr sollten nicht gleichzeitig eingestellt werden.
- (8) Bei der Einstellung der Schlaffunktion drücken Sie **ON / OFF** Druckknopf zum Ausfall der Einstellung des Schlafens und Ausschalten der Einheit.

Funktion der Wärmerückgewinnungsbelüftung

- (1) Drücken Sie **Set** (1) Drücken Sie **Set** Druckknopf zum Beginn der Einstellfunktion. Drücken Sie **▼▲** zur Wärmerückgewinnungsbelüftung Icon “

14

Betrieb

Umrechnung zwischen Fahrenheit und Celsius

(1) Wenn die aktuelle Temperatur in Celsius angezeigt wird, sollte die set Temperatur auf 30°C in jedem Modus eingestellt werden (wenn die Energiesparfunktion gegenwärtig eingestellt wird, ist das Heizmodus der höchste Grenzwert der Energiesparfunktion). Und dann Drücken Sie ▲ Druckknopf für 15s zur Umrechnung in Fahrenheit, zeigt die Schnittstelle 86°F (wenn die Energiesparfunktion eingestellt wird, wird der höchste Grenzwert von Fahrenheit angezeigt).

(2) Wenn die aktuelle Temperatur in Fahrenheit angezeigt wird, sollte die set Temperatur auf 60°F in jedem Modus (wenn die Energiesparfunktion gegenwärtig eingestellt wird, ist das Kühl- / Entfeuchtungsmodus der niedrigste Grenzwert der Energiesparfunktion). Und dann Drücken Sie ▼ Druckknopf für 15s zur Umrechnung in Celsius, zeigt die Schnittstelle 16°C (wenn die Energiesparfunktion eingestellt wird, wird der niedrigste Grenzwert von Celsius angezeigt).

Funktion der Luftfeuchtigkeit (Gültig nur für einige Modelle)

Drücken Sie die Taste mode und wechseln in Trockenmodus. Die Luftfeuchtigkeit zeigt im Temperaturbereich. Up/Down ist die Einstellungstaste der Luftfeuchtigkeit.

Energieeinsparung

(1) Drücken Sie Set , um die Einstellungsfunktion zu aktivieren. Dann drücken Sie ▼▲ , um die Energieeinsparung auszuwählen. Drücken Sie Set wieder, um den Betrieb zu bestätigen, und das Symbol ECO zeigt an. Wenn die Funktion der Energieeinsparung eingestellt wird, endet der frühe Betrieb.

(2) Normalparameter sind 23°C (74°F) (die niedrigste Temperaturgrenze Kühl- und Trockenmodus) und 26°C (78°F) (die höchste Temperaturgrenze des Heizmodus). Der Umfang der Temperatureinstellung ist 23°C-30°C (74°F-80°F) von Kühl- und Trockenmodus. Der Umfang der Temperatureinstellung ist 16°C-26°C (60°F-78°F) von Heizmodus. Wenn die Funktion der Energieeinsparung aktiviert wird, funktioniert die Inneneinheiten in Normaltemperatur.

Bemerkung: Fresh Air unit hat keine Funktion der Energieeinsparung.

Betrieb

Filterreinigung

Wenn das Symbol der Filterreinigung  angezeigt wird, wird das Symbol in der Folge angezeigt. Wenn das Filterreinigungssymbol blinkt, drücken Sie die Taste Set , um es zu deaktivieren.

10°C Heizfunktion (gültig nur für einige Modelle)

- (1) Nur im Heizbetrieb, ist diese Funktion in Kreislauf gültig.
- (2) Für die Vier-Wege-Kassettenmodell drücken Sie die Taste SET für 5 Sekunden, um den Kreislauf in Funktion zu treten. Wenn es um die 10 ° C Heizfunktion geht, blinkt 10°C im Bereich der Temperaturanzeige. Drücken Sie die Taste SET, um zu bestätigen, und 10 ° C wird statisch angezeigt.

Funktion der Vier-Wege-Kassette (Gültig nur für einige Modelle)

- (1) Wenn es zum ersten Mal eingeschaltet wird, werden das Symbol der Vier-Wege-Kassette und Up/Down Swing angezeigt. Die Nummern 1,2,3,4 neben der Dreh für die verschiedenen Windabweiser werden angezeigt (Wenn der Windabweiser in der Position 1 liegt, bleibt der Winkel von Up/Down Swing durch die Position 1 des Windabweisers. Gleichzeitig wird die Nummer 1 neben dem Up/Down-Swing wird angezeigt. Wenn man die Funktion auswählt, vier Seiten zusammen zu steuern, werden die Nummern 1, 2, 3, 4 neben dem Up/Down Swing gleichzeitig angezeigt). Die Taste Set kann nun nur unter vier Windabweiser wechseln. Man benutzt die Tasten Up/Down, um den Winkel des Windabweisers zu ändern.
- (2) Der Kreislauf des Windabweisers:
zusammen Steuerung der Vier-Wege-Kassetteabweiser → Vier-Wege-Kassetteabweiser1 → Vier-Wege-Kassetteabweiser2 → Vier-Wege-Kassetteabweiser3 → Vier-Wege-Kassetteabweiser4 → zusammen Steuerung der Vier-Wege-Kassetteabweiser
- (3) Wenn es nicht zum ersten Mal eingibt, drücken Sie die Taste Set, blinkt der Windabweiser. Gleichzeitig wird der zuletzt eingestellte Winkel des Abweisers statisch angezeigt, und wird die Nummer der Windabweisers neben Up/ Down Swing statisch angezeigt.

Betrieb

Bewegungssensor (Gültig nur für einige Modelle)

(1) Drücken Sie die Taste Set für 5 Sekunden, um den Kreislauf zu funktionieren, und drücken Sie die Taste Up/ Down, um \curvearrowright (die zweite 8 von 88.8 in der Temperaturanzeige als A) zu schalten → \curvearrowright (die zweite 8 von 88.8 in der Temperaturanzeige als B) → \curvearrowright (Bewegungssensor).

(2) ① Nach dem Start von Bewegungssensor A verschwindet der Buchstabe A und zeigt die Raumtemperatur an. Das Symbol des Bewegungssensores zeigt statisch an.

② Nach dem Start von Bewegungssensor B verschwindet der Buchstabe B und zeigt die Raumtemperatur an. Das Symbol des Bewegungssensores blinkt regelmäßig.

③ Nach dem Start von Bewegungssensor zeigt das Symbol des Bewegungssensors für 2 Sekunden an und dann verschwindet es für die anderen 2 Sekunden, nämlich eine Amtenwirkung.

Moduseinstellung (Gültig nur für einige Modelle)

(1) In Zustand von Aus und keiner Datei im Bildschirm drücken Sie die Taste Mode für 5 Sekunden, zeigt 8-Segment des aktuellen Modus-Zirkulation auf der linken oberen Ecke an, und ist der Standardwert 0. Drücken Sie die Taste Up/Down zwischen 0 zu verschieben, 1, 2, 3 , und drücken Sie die Taste Set, um den Wert zu bestätigen. Es folgt dem veränderten Moduskreislauf nach dem Einschalten des Geräts wieder.

Entsprechende Modus des anderen Wertes.

0-----[Intelligent] [Heizung] [Trocken] [Kühlen] [Lüftung]

1-----[Heizung] [Trocken] [Kühlen]] [Lüftung]

2-----[Trocken] [Kühlen]] [Lüftung]

3-----[Heizung] [Trocken] [Kühlen] [Lüftung]

(2) Der Schnittpunkt der Moduszirkulation wird von Kabelkontroller eingestellt und das Innengerät ist auch gültig.

(3) Fresh Air unit kann die Moduseinstellung ausführen, und in einer Kreuzung mit drei Modi der Frischluft-Einheit (Kühlung / Heizung / Lüftung-Modus).

(4) Der Modus der Inneneinheit kann von der erweiterte Einstellungsfunktion angefragt oder geändert werden, nachdem die Kabelkontroller eingeschaltet ist. Es gültig nur für einige Modelle.

Betrieb

(5) Wie folgt eingestellt (Gültig nur für einige Modelle):

Drücken Sie die Taste Set und Up für 5 Sekunden zum Aktivieren des Detailzustands und die Funktion A zeigt im Anzeigebereich der Temperatur statisch an. Drücken Sie die Taste Fan, um in der Funktion B zu wechseln. Der Funktionscode 01 blinkt im Uhranzeigebereich. Die spezifischen Informationen zeigt in dem Zeitanzeigebereich statisch an, und man kann im Bereich von 00 bis 03 durch die Taste Up/Down ändern. Zu diesem Zeitpunkt drücken Sie die Taste Set, um zu bestätigen, und der Funktionscode 01 bleibt im Anzeigebereich statisch, die spezifischen Informationen blinkt in den Zeitanzeigebereich. Das bedeutet, dass es kann noch geändert werden. Drücken Sie TasteUp/Down, um den Inhalt zu ändern und drücken Sie die Taste Set, um es zu bestätigen.

Malfunction Display

- (1) Bei keinem Sparzustand im Bildschirm drücken Sie die Taste Time für 10 Sekunden lang, um Fehler aller Innengeräte in der Gruppe zu überprüfen. Unit No. zeigt hinter dem links oben Kolon an; der aktuelle Fehler vor dem oben recht Kolon und der frühe Fehler nach dem Kolon.
- (2) Unit No. wird in dezimal angezeigt und der Fehler wird hexadezimal angezeigt.
- (3) Alle hexadezimale Zahlen von Funktionsstörungen sind in Großbuchstaben. Aber b und d sind in Kleinbuchstaben, um nicht mit 8 zu mischen.
- (4) Wenn es keine aktuelle Störung gibt, zeigt "--" vor dem rechten Kolon an; wenn es keinen frühen Fehler gibt, zeigt "--" nach dem rechten Kolon an
- (5) Drücken Sie die Taste Time, um den Überprüfung des Fehlers zu beenden. Die Zeitinformationen zeigen an.
- (6) Löschen der Rekorde des Fehlers: Drücken Sie die Taste Time für 10 Sekunden und dann zeigt der Fehler an. Drücken Sie wieder Time für 5 Sekunden, um die aktuellen und frühen Fehler von allen Einheiten zu löschen.
- (7) Drücken ▼▲ um Unit No. auszuwählen.

Betrieb

Kindersicherung



(1) Die Funktion der Kindersicherung kann die falsche Bedienung vermeiden. Alle Tasten funktionieren nicht mehr nach dem gleichzeitigen Drücken von **Set** und **▼** für 5 Sekunden. Das Symbol der Kindersicherung  zeigt im Bildschirm an. Alle Einstellungen enden und der vorheren Zustand bleibt. Alle Tasten sind ungültig, inklusive "ON/OFF".

(2) Das Bildschirm funktioniert wieder nach dem gleichzeitigen Drücken von **Set** und **▼** für 5 Sekunden. Das Symbol der Kindersicherung verschwindet und alle Tasten benutzbar.

Bemerkung:

Wenn man Fresh Air unit kontrolliert, zeigt Up/Down nicht im Hauptbildschirm wie normal. Wenn die Kindersicherung startet, soll man zuerst die Taste Time drücken, um Up/Down im Hauptbildschirm anzuzeigen. Dann drücken Sie gleichzeitig Set und Down für 5 Sekunden, um die Einstellung der Kindersicherung zu beginnen. Nachdem die Kindersicherung eingestellt wird, bleibt das Anzeigen von Up/Down, um die Kündigungsdienst rechtzeitig zu nutzen.

Parameteranfrage

(1) Drücken Sie  für 5 Sekunden (Bei Vier-Wege-Kassettemodell für 10 Sekunden), um Parameteranfrage zu aktivieren. Unit No. zeigt im Uhrbereich von 88 an und Dateitypen im Timerbereich von 88. Die Dateitypen umfassen A, b, C, d, E und F. Die aktuelle Datei zeigt nach dem Typ an. Zum Beispiel ist die Umgebungstemperatur von 00 unit 16 Grad, dann zeigt "00 A 16" an. Drücken Sie , um die Typen von A, b, C, d, E und F auszuwählen.

Data1	Bedeutung der Typen	System
A	Innensensor Tai temp.	Istwert, Dezimalsystem
b	Innensensor Tc1 temp.	Istwert, Dezimalsystem
C	Innensensor r Tc2 temp.	Istwert, Dezimalsystem
d	Inneneinheit PMV opening/2	Istwert, Dezimalsystem
E	Adresse der Inneneinheit	Istwert, Hexadezimalsystem
F	Zentrale Adresse der Inneneinheit	Istwert, Hexadezimalsystem

Betrieb

(2) Bei der Parameteranfrage drücken Sie **Time** , um die Adresse von unit No. in der Gruppe zu ändern.

Einstellung von Unit No.

(1) Aktivierung: Drücken Sie **Set** für 10 Sekunden (Bei Vier-Wege-Kassettemodell für 15 Sekunden), um die Einstellung/ Anfrage von unit No. zu aktivieren.

(2) Einstellung ist verfügbar wenn die Kommunikationsadresse zwischen Innen- und Außeneinheit blinkt. Wenn der dip Schalter von Inneneinheit die Adresse einstellen kann, benutzt man ▼▲ unter der Grenzung von 0-3F für die Einstellung. Sonst ist die Kommunikationsadresse statisch und nur kann man sie anfragen.

(3) Die Adresse des Kabelkontrollers zeigt vor dem Kolon der Uhr in der Ecke oben und links an, begrenzt von 0 bis zu 15 und in Dezimalsystem.

(4) Die Kommunikationsadresse zwischen Innen- und Außeneinheit zeigt in der Ecke oben und links an. Der Normalwert ist die Adresse der aktuellen Einheit und Auswahl von anderen Inneneinheiten durch ▼▲ .

(5) Die zentrale Adresse zeigt in in der Ecke oben und rechts an und man kann sie nicht bearbeiten.

(6) Drücken Sie **Set** zu bestätigen und die Einstellung zu beenden nach der Veränderung der Kommunikationsadresse von Inneneinheit. Wenn man die anderen Tasten drückt oder sie für 10 Sekunden nicht benutzt, endet es automatisch und bleibt die frühe Einstellung. Wenn man **Mode** oder **Fan** drückt, ist die aktuelle Einstellung ungültig. Bei "ON/OFF" wird die Einheit direkt ein- oder ausgeschaltet und ungültig die aktuelle Einstellung.

Betrieb

Anfrage über statischen Drucksgrad und die Funktion der Einstellung

(1) Unter dem Zustand ON und keiner Speicherung im Bildschirm drücken Sie Tasten Fan und Set für 5 Sekunden, um die Einstellung des statischen Drucksgrads zu aktivieren. Das Symbol des statischen Drucks blinkt und der aktuelle Grad statisch zeigt an. Drücken Sie ▼▲, um den Grad zu ändern und dann drücken Sie Set für Bestätigung.

(2) Unit No. zeigt in zwei 8 Segmente an nachdem das Kolon in der Ecke oben und links liegt. Der Grad zeigt in zwei 8 Segmente an nachdem das Kolon in der Ecke oben und rechts liegt. Drücken Sie Time, um unit No. zu wechseln.

(3) Unit No. zeigt 00-15 dezimal und der statische Druck 01-04.

(4) Bei Anfrage und Einstellung drücken Sie ON/OFF, um den aktuellen Zustand zu beenden, und wird die Einheit ein- oder ausgeschaltet wenn es keine Speicherung im Bildschirm gibt.

(5) Statische Druck ist der angefragten Wert mit einem nichtflüchtigen Speicher ungültig.

(6) Die Zahl über den statische Drucksgrad der Inneneinheit und des von der Inneneinheit durchgesetzte Grades kann von dem Kabelkontroller angefragt oder geändert werden. (Gültig nur für einige Modelle).

(7) Die Zahl über den statische Drucksgrad und der Grad können durch die Detailsinstellung angefragt oder geändert werden.(Gültig nur für einige Modelle).

Kommunikation mit dem zentralen Kontroller

(1) Der Kontroller zeigt  an und es bedeutet die Mode der zentralen Kontrollierung nach dem Empfang des Signal der zentralen Kontrollierung von Inneneinheit.

(2) Wenn  statisch zeigt an, sind alle Tasten ausschließlich von "ON/OFF" des Kabelkontrollers gültig. Das zentrale Symbol verschwindet wenn es kein zentrales Kontrollsignal von Inneneinheit gibt.

(3) Bei Empfang des Sperrungssignal von Inneneinheit zeigt  statisch an und sind alle Tasten ungültig.

(4) Unter dem zentralen oder gesperrten Zustand ist die Speicherung im Bildschirm gültig. Drücken Sie eine beliebige Taste, um Bildschirm aufzuwecken.

(5) Unter dem zentralen oder gesperrten Zustand sind Fehleranfrage, Anfrage über Parameter der Inneneinheit und Kindersicherung gültig.

Betrieb

Einstellung des Parameters über Energieeinsparung

- (1) Bei Kühlmodus 30°C (86°F) drücken Sie **F_{an}** für 5 Sekunden, um den Parameter über Energieeinsparung für Kühlmodus einzustellen. Der Parameter blinkt nach dem oben und links Kolon. Der Normalwert ist 23°C (74°F). Die niedrigste Temperatur kann durch ▼▲ eingestellt werden. Nach der Einstellung drücken Sie **Set** für Bestätigung und Beendung.
- (2) Bei Heizmodus 16°C (60°F) drücken Sie **F_{an}** für 5 Sekunden, um den Parameter über Energieeinsparung für Heizmodus einzustellen. Der Parameter blinkt nach dem oben und rechts Kolon. Der Normalwert ist 26°C (78°F). Die höchste Temperatur kann durch ▼▲ eingestellt werden. Nach der Einstellung drücken Sie **Set** für Bestätigung und Beendung.
- (3) Der Parameter über Energieeinsparung ist gültig nachdem das Symbol **ECO** anzeigt.

Nichtflüchtiger Speicher

- (1) Einstellung des gültigen oder ungültigen nichtflüchtigen Speichers durch dip Schalter Sw4.
- (2) Informationsspeicher: Modus, Lüftertempo, Einstellung der Temperatur, Swingzustand, Wärmerückgewinnung und Lüftung.
- (3) Wenn Timer oder Schlafen aktiviert wird, ist der Zustand in OFF nach dem Einschalten. Alle Zustände werden vor dem Netzausfall ausschließlich des Zustands ON/OFF gespeichert.
- (4) Bei einfacher Wartung wird die Fehlerrekord gespeichert, ganz gleich ob der nichtflüchtige Speicher gültig oder ungültig ist.

Sensorfehler

Wenn der dip Schalter aktiviert wird und die Umgebungstemperatur vom Kabelkontroller gesammelt, aber funktioniert der Sensor nicht wie normal. Dann zeigt der Fehlercode "01" bei Fehlerprüfung an.

Fehlerkommunikation des Kabelkontrollers

Wenn es keine Kommunikation zwischen Kabelkontroller und Inneneinheit für 4 Minuten gibt, zeigt der Fehlercode "07" bei Fehlerprüfung an.

Betrieb

Einstellung der Temperaturkompensation

- (1) Unter Zustand von OFF drücken Sie **Fan** für 5 Sekunden. Der aktuelle Kompensationswert zeigt oben und rechts im Bildschirm an und blinkt . "00" ist der Normalwert.
- (2) Im Celsiussystem ist der Umgebungskompensationswert 04~+04°C. Im Fahrenheitsystem ist der Wert -07~+07°F. Der Wert kann durch Drücken ▼▲ eingestellt werden.
- (3) Nach der Einstellung drücken Sie **Set** für Bestätigung.
- (4) Der Kompensationswert ist für Umgebungstemperatur eingeführt.
- (5) Der Kompensationswert ist gültig nur bei Sammlung der Umgebungstemperatur von Kabelkontroller.

Zwangskühlung / -heizung

- (1) Schalten Sie Kühlmodus aus und drücken Sie "ON/OFF" für 10 Sekunden. Dann wird die Zwangskühlung aktivisiert und das Symbol von Kühlmodus zeigt im Bildschirm an. Gleichzeitig blinkt "LL" im Temperaturbereich. Drücken Sie "ON/ OFF" für Ausschaltung und Beendung der Zwangskühlung.
- (2) Schalten Sie Heizmodus aus und drücken Sie "ON/OFF" für 10 Sekunden. Dann wird die Zwangsheizung aktivisiert und das Symbol von Heizmodus zeigt im Bildschirm an. Gleichzeitig blinkt "HH" im Temperaturbereich. Drücken Sie "ON/ OFF" für Ausschaltung und Beendung der Zwangsheizung.

Verdrahtungsanweisung des Kabelkontrollers

Kabelverbindungen des Kabelkontrollers

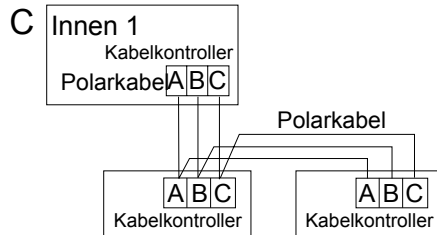
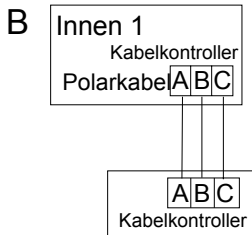
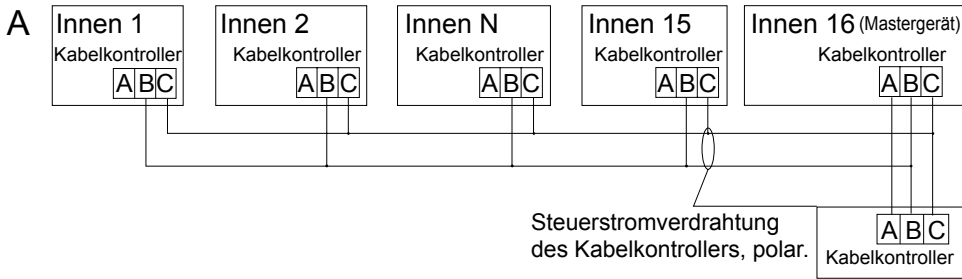

Es gibt drei Methoden zur Verbindung des Kabelkontrollers mit den Inneneinheiten.

- Ein Kabelkontroller kann maximal bis zu 16 sets der Inneneinheiten kontrollieren. 3 Stück Polarkabel muss den Kabelkontroller und das Mastergerät verbinden. (Die Inneneinheit verbindet mit dem Controller direkt.) Die anderen verbinden mit dem Mastergerät durch 2 Stück Polarkabel.
- Ein Kabelkontroller kontrolliert eine Inneneinheit und Die Inneneinheit verbindet mit dem Controller durch 3 Stück Polarkabel.
- Zwei Kabelkontroller kontrollieren eine Inneneinheit. Der Kabelkontroller, der mit der Inneneinheit verbindet, ist Master und der andere sind Slave. Master und Inneneinheit, Master und Slave verbinden sich durch 3 Stück Polarkabel.

Verdrahtungsanweisung des Kabelkontrollers

Kommunikationskabel

Länge des Kommunikationskabels (m/ft)	Maße des Kabels
< 100m/328ft	0.3mm ² x3-core abgeschirmter Draht (22AWG,3 Draht)
≥100m/328ft und <200m/656ft	0.5mm ² x3-core abgeschirmter Draht (20AWG,3 Draht)
≥200m/656ft und <300m/984ft	0.75mm ² x3-core abgeschirmter Draht (18AWG,3 Draht)
≥300m/984ft und <400m/1312ft	1.25mm ² x3-core abgeschirmter Draht (16AWG,3 Draht)
≥400m/1312ft und <500m/1640ft	2mm ² x3-core abgeschirmter Draht (14AWG,3 Draht)

*Eine Seite des abgeschirmten Draht des Kommunikationskabels muss geerdet werden.

1. Erstens geht das Kommunikationskabel durch das Loch in dem Rückdeckel durch.

Drücken Sie die Taste, um den Rückdeckel des Kabelkontrollers zu öffnen.

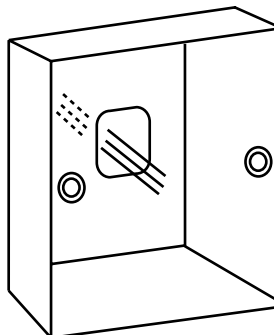
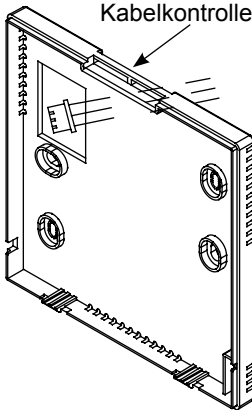

Verdrahtungsanweisung des Kabelkontrollers

2. Befestigen Sie den Rückdeckel mit Halter. Dann verbindet das Kommunikationskabel mit CON1 des Kabelkontrollers. Zum Schluss verbindet der Vorderdeckel mit dem Rückdeckel und die Installation ist fertig.

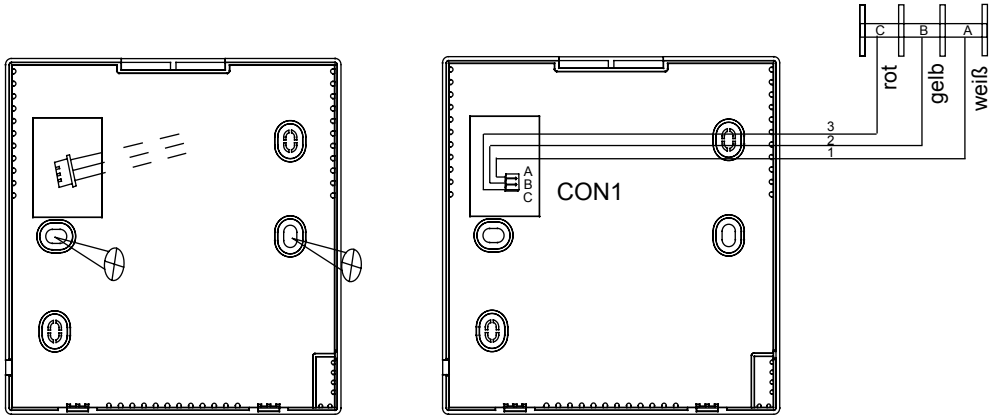

Mando por cable

Manual de Operación e Instalación

RWV05

CONTENIDO

Teclas y Funciones	1
Operación	7
Instrucciones de instalación del cableado del control	24

- Por favor lea este manual de operación antes de usar el equipo de aire acondicionado.
- Guarde este manual cuidadosamente y de forma segura.

Teclas y Funciones

Interfaz de pantalla

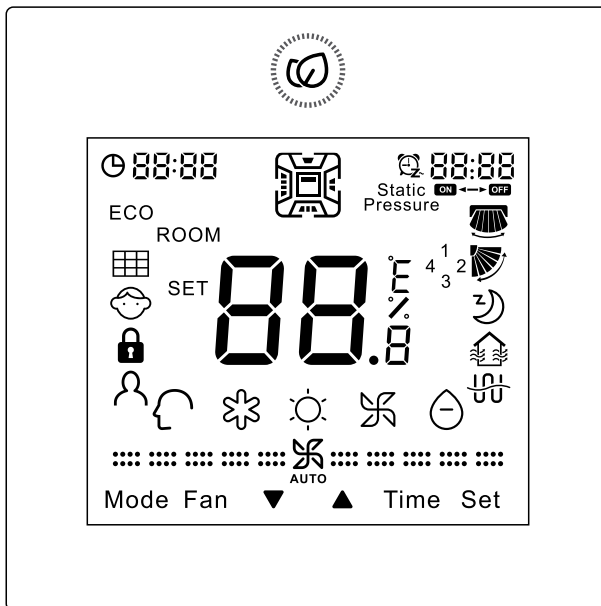

Tecla



ON/OFF

Teclas y Funciones



Tecla de ajuste para la temperatura, reloj, temporizador, ajuste de la curva de sueño, compensación de temperatura y ahorro de energía; Tecla de consulta para ver el detalle de los parámetros y de los códigos de error; tecla de navegación para el cambio de función.

La precisión de ajuste de la temperatura es de 0,5 °C (1 °F). Si el modo de ahorro de energía no está establecido, el rango de ajuste es de 16 °C (60 °F) a 30 °C (86 °F). Si el modo de ahorro de energía está activado, el límite de temperatura más baja de refrigeración / deshumectación y el límite de la temperatura más alta de calefacción se deciden por la configuración del equipo, la temperatura de refrigeración / deshumectación mínima predeterminada es de 23 °C (74 °F), y la temperatura máxima predeterminada en modo calefacción es de 26 °C (78 °F).

Nota:

- Si el interruptor DIP Sw2 está en modo "on", se muestra la temperatura ambiental, incluso cuando el equipo está apagado. Durante la transición de apagado a encendido, el cambio de modo y la configuración de temperatura, se muestra SET parpadeando, y muestra estáticamente la configuración de temperatura. Y a continuación, muestra estáticamente la temperatura ambiental, y 3 segundos después, el icono de texto ROOM.

En el modo de ahorro de energía y el modo de compensación de temperatura el ajuste cambia de 1°C en 1°C (1°F).

- Si se utiliza una unidad con aportación de aire fresco, la configuración de temperatura no se puede ajustar. Si no hay configuración Central / Lock, la temperatura se fija en 18 °C (64 °F) en refrigeración y 22 °C (72 °F) en el calefacción. La tecla Up/Down no se mostrará en el estado normal, pero se mostrará y es válida en la configuración del temporizador, selección de función, cambio de unidad en la consulta de códigos de error de, cambio de parámetros, ajuste del número de unidad, ajuste de tiempo de la curva de sueño, etc.



24 horas, pulsa ▼ una vez para reducir un minuto. Manteniendo pulsado más de un segundo, se reduce 2 minutos, manteniendo más de 5 segundos, se reduce en pasos de 10 minutos. El tiempo seguirá disminuyendo a un ritmo de 10 minutos en 10 segundos. Viceversa. Pulsa SET para confirmar o se volverá al estado anterior de forma automática en 10 segundos.

Teclas y Funciones



Mode

Pulsa esta tecla para cambiar de modo. Para obtener la información detallada, consulte la configuración de modo.

Nota: Si se utiliza una unidad con aportación de aire fresco, rotará en 3 modos, a partir de refrigeración → calefacción → ventilador → refrigeración.





Fan

Al pulsar esta tecla, la velocidad del ventilador cambiará en la siguiente secuencia:  

(Baja) →  (Media) →  (Alta) → 



(Automático) →  (Baja)

Nota: El ventilador automático podrá cambiar en la siguiente secuencia:

 →  →  → 

Al pulsar esta tecla, la velocidad del ventilador cambiará en la siguiente secuencia (Solo es válido para algunos modelos):

 (Brisa) →  (Baja) →  (Media) → 

(Alta) →  (Súper) →  (Automático) →

 (Brisa)

Ventilador automático:

 (Brisa) →  (Baja) →  (Media) → 

(Alta) →  (Súper)

En el modo de ventilador no hay ventilador automático; el icono del ventilador parpadeará cuando se ajusta la velocidad del ventilador. Se mostrará estáticamente después del ajuste.

Nota: Si se utiliza una unidad de aire fresco, el ventilador estará en el modo de ventilador automático y no se puede ajustar. Si pulsa la tecla FAN, la imagen del ventilador y FFFF parpadearán en la esquina superior derecha, avisando de que no se puede ajustar la velocidad del ventilador, y se mostrará de forma estática después de 3s. La velocidad del ventilador de la unidad de aire fresco será controlada automáticamente por la unidad interior y el mando por cable muestra siempre el modo ventilador automático.









Teclas y Funciones









Time

Temporizador ON, Temporizador OFF, Temporizador ON / OFF.



Set

Pulsa esta tecla para cambiar el modo de la función. Si se trata del modelo de cassette de cuatro vías, pulsa la tecla Set durante 5s para entrar en el cambio de modo de la función.

1. Pulsa ▼ para seleccionar las funciones en la siguiente secuencia:  (solo swing horizontal) →  (solo swing vertical) →  (Función de ventilación) →  (Función de reserva) → ECO →  (Cuando sea el momento para la limpieza del filtro, se seleccionará este icono.) →  (El segundo "8" de los dígitos "88.8" de la visualización de la temperatura se mostrará como "A", solo válido para algunos modelos) →  (El segundo "8" de los dígitos "88.8" de la visualización de la temperatura se mostrará como "B", solo válido para algunos modelos) →  (Detección de movimiento, solo es válido para algunos modelos) → función de calefacción de 10 °C (esta función solo funciona en el modo de calefacción para algunos modelos) → el flujo de aire sano hacia arriba (Solo válido para algunos modelos) → el flujo de aire sano hacia abajo (Solo válido para algunos modelos)













2. Pulsa ▲ para seleccionar las funciones en la siguiente secuencia: el flujo de aire sano hacia abajo (Solo válido para algunos modelos) → el flujo de aire sano hacia arriba (Solo válido para algunos modelos) → función de calefacción de 10 °C (esta función solo funciona en el modo de calefacción, y solo válido para algunos modelos) →  (Detección de movimiento, solo válido para algunos modelos) →  (El segundo "8" de los dígitos "88.8" de la visualización de la temperatura se mostrará como "B", solo válido para algunos modelos) →  (El segundo "8" de los dígitos "88.8" de la visualización de la temperatura se mostrará como "A", solo válido para algunos modelos) →  (Cuando sea el momento para la limpieza del filtro, se seleccionará este icono.) → ECO →  (Función de reserva) →  (Función de ventilación) →  (solo swing vertical) →  (solo swing horizontal)

3. Pulsa Set para confirmar la función seleccionada. Si se selecciona la función, pulse Set para cancelar esta función.











Nota: El swing horizontal  es válido solo después de configurar el interruptor DIP switch, el icono  solo se aparece si el filtro requiere limpieza.

Teclas y Funciones

Iconos

	<p>Reloj; Configuración / consulta de parámetros; códigos de error; Configuración del modo.</p>
	<p>Temporizador ON/OFF: Sueño; configuración / consulta de parámetros; Códigos de error de mal funcionamiento.</p>
	<p>Muestra de temperatura y humedad de ROOM/SET, cada paso es 0,5 °C (1 °F). Por ejemplo, si la temperatura es de 25 °C (77 °F), se mostrará 25,0 °C (77 °F). La función de visualización de humedad está reservada.</p>
	<p>Ahorro de energía: este icono solo se mostrará cuando la función de ahorro de energía está establecido.</p>
	<p>Limpieza del filtro.</p>
	<p>Bloqueo Infantil. Este icono solo se muestra cuando la función de bloqueo para niños está activada.</p>
	<p>Bloqueo / Central</p>
	<p>Detección de Movimiento (solo válido para algunos modelos)</p>
	<p>Swing Horizontal. Este icono se muestra en el modo swing; y no se muestra fuera del modo swing.</p>
	<p>Swing Vertical. Este icono se muestra en el modo de swing; y no se muestra fuera del modo swing.</p>
	<p>Sueño.este icono aparece cuando se configura el modo sueño, mostándose la hora</p>
	<p>Ventilación de Recuperación de Calor, esta imagen se aparece cuando se configura la ventilación de recuperación de calor.</p>

Teclas y Funciones

	Ventilación de Recuperación de Calor, esta imagen se aparece cuando se configura la ventilación de recuperación de calor.		
	Modo Inteligente.		
	Modo de Refrigeración.		Modo de Calefacción.
	Modo de Ventilador.		Modo deshumectación.
		Velocidad del Ventilador modo Brisa (Solo válido para algunos modelos)	
		Velocidad del Ventilador Baja.	
		Velocidad del Ventilador Media.	
		Velocidad de Ventilador Alta.	
		Velocidad del Ventilador Súper (Solo válido para algunos modelos)	
Si la velocidad del ventilador se encuentra en ventilador automático, que va a cambiar en la siguiente secuencia: Brisa (Solo Válido para algunos modelos) → Baja → Media → Alta → Súper (Solo válido para algunos modelos), el icono AUTO se mostrará simultáneamente.			

Operación

Configuración de los interruptores DIP

Interruptor DIP	Estado (On/Off)	Función	Configuración predeterminado
Sw1	On	Mando cableado modo esclavo	Off
	Off	Mando cableado modo maestro	
Sw2	On	Display de la temperatura ambiente habilitado	Off
	Off	Display de la temperatura ambiente deshabilitado	
Sw3	On	Medición de la temperatura ambiente mediante sensor de la PCB del equipo de AC	Off
	Off	Medición de la temperatura ambiente mediante sensor del mando por cable	
Sw4	On	Memoria no volátil deshabilitada	Off
	Off	Memoria no volátil habilitada	
Sw5	On	Protocolo original	Off
	Off	Auto-adaptación	
Sw6	On	Reservado	Off
	Off	Reservado	
Sw7	On	Modelo con swing Vertical y horizontal	Off
	Off	Modelo con swing Vertical	
Sw8	On	Unidad de aportación de aire fresco	Off
	Off	Unidad de AC	

Operación

Diferencia entre la función del mando en modo maestro y en modo esclavo

Ítem de comparación	Mando en modo maestro	Mando cableado en modo esclavo
Función	Todas las funciones están disponibles	1. ON/OFF, Modo, Velocidad de ventilador, Configuración de temperatura, Swing, Ahorro de Energía, Función de bloqueo, Función de ventilación de recuperación de calor, Configuración de modo, Salvapantallas y Bloqueo infantil están disponibles 2. Icono de limpieza de filtro deshabilitado 3. Visualizar el parámetro detallado y código de error.

Inicialización

(1) El mando por cable mostrará todos los iconos después de encender o reiniciar, después entrará en el proceso de inicialización. El mando mostrará en la siguiente secuencia: 88:88 (La esquina superior izquierda) → 88:88 (La esquina superior derecha) → 88. → 88:88 (La esquina superior izquierda), el LED verde parpadeará todo el tiempo hasta que termine la inicialización.

(2) Si el mando por cable no puede comunicar con la PCB de la unidad interior después de encender, la inicialización durará unos 4 minutos, tras los cuales se mostrará el código de error y se podrá comprobar la causa del mal funcionamiento.

Salvapantallas

(1) En el estado de apagado y sin salvapantallas, mantén presionada la tecla **Time** durante 5s para establecer el tiempo de ahorro de pantalla, que será mostrado tras el display 88 en la parte superior derecha. Pulsa la tecla **Up/Down** para ajustar el tiempo del salvapantallas y pulsa la tecla **Set** para confirmar.

(2) El tiempo de salvapantallas debe ser 0s (iluminación permanente), 15s, 30s, 60s, el valor predeterminado es 15s si no es la primera configuración, se mostrará el último ajuste.



(3) En el proceso de cambiar el tiempo de salvapantallas, presiona la tecla **ON / OFF** para salir de la función de ajuste del tiempo de salvapantallas, que volverá a la pantalla de salvapantallas antes del ajuste e inicio de la unidad.

Operación

Nota:

Cuando se controla una unidad con aporte de aire fresco, la interfaz principal del mando no mostrará la tecla Up/Down en el estado normal. Dentro de la configuración de salvapantallas, presionando la tecla Time se mostrará la tecla Up/Down en la interfaz principal, después se deberá presionar simultáneamente la tecla Time y Down para entrar en la configuración del tiempo de salvapantallas.

Función de reloj

- (1) Se utiliza el sistema de 24 horas, y en el primer encendido, se mostrará por defecto 12:00.
- (2) Al encender por primera vez el mando por cable, se mostrará  en la interfaz del mando, y se puede ajustar la hora durante los 10s siguientes. simultáneamente el icono del reloj y los minutos parpadearán, lo que significa que se puede ajustar la hora actual.
- (3) Pulsa la tecla Time durante 5 segundos para entrar en la función de configuración de reloj. Después de encender, se mostrará  (si se ha configurado la hora antes, la hora del reloj es el tiempo memorizado), con parpadeo del icono de reloj y del minutero, lo que indica que se puede configurar la hora.
- (4) Pulsa la tecla Time para configurar la hora y los minutos. Después de ajustar la hora, pulse la tecla set para confirmar.
- (5) En el proceso de ajuste de tiempo, si no se realiza ninguna operación durante 10 segundos, se restaurará el estado anterior.
- (6) En el proceso de ajuste de la hora, pulsa la tecla ON / OFF para salir de la función de configuración del reloj apagar el mando al mismo tiempo
- (7) Cuando se ajusta el temporizador o el modo sueño sueño, la hora del reloj no se puede ajustar. Si presiona la tecla Time durante 5 segundos para entrar en el ajuste del reloj, el icono del reloj y la hora del reloj parpadearán, indicando que no se puede ajustar la hora.

Operación

Función de temporizador

(1) Configuración del modo de temporizador: Temporizador ON, Temporizador OFF, Temporizador ON / OFF.

(2) Predeterminado: Temporizador ON es  8:00, Temporizador OFF es  12:00.

(3) Precisión: La precisión la hora es de 1 minuto. El temporizador de reloj se basa en la hora actual; el ajuste es el mismo que la hora del reloj.

(4) Pulsa la tecla Time, para cambiar el modo del temporizador según el siguiente ciclo:

 8:00, ON y (la hora parpadeará)→

 8:00, ON y (el minuterero parpadeará)→

 12:00, OFF y (la hora parpadeará)→

 12:00, OFF y (el minuterero parpadeará)→

 8:00, ON y (la hora parpadeará)→

 8:00, ON y (el minuterero parpadeará)→

 12:00, OFF y (la hora parpadeará)→

 12:00, OFF y (el minuterero parpadeará)→ el icono del temporizador desaparecerá.

① Con la posición de hora o minuto parpadearando, presiona ▼▲ para ajustar el temporizador, mantén Presionado para acelerar la velocidad de ajuste, entonces presiona Set para confirmar el ajuste.

② El mando mostrará el cambio de ON a OFF o viceversa que debe ejecutarse a la hora programada según se indica en los iconos (flecha):

. Primero ON luego OFF: ON → OFF, Primero OFF y luego ON: ON ←OFF.

③ El botón ON / OFF no tiene efecto sobre el ajuste del temporizador. el ajuste del temporizador está habilitado aún estando el equipo apagado.

Operación

Cancelación de la configuración del temporizador

(1) Si no se realiza ninguna operación de la tecla Time durante 10s, se cancelará esta configuración y el temporizador volverá al estado anterior.

(2) Pulsa la tecla Time, hasta que el icono del temporizador desaparezca, la función de temporizador se cancelará.

(3) Relación con otros botones cuando el temporizador está ajustado.

Pulsa la tecla Mode o la tecla Fan para del menu de configuración actual, vuelve a pulsarlas para operar la configurar la función deseada; Pulsa la tecla  (ON / OFF) para salir directamente de la configuración del temporizador para apagar el equipo simultáneamente. Si ya existía un ajuste del temporizador, el mando por cable funcionará siguiendo la configuración anterior. Si no, el mando por cable tendrá el temporizador deshabilitado.

Swing

(1) Si Sw5 está activado, solo estará habilitado el swing vertical. La posición del sw7 no tendrá efecto sobre el resto de configuraciones.

(2) Si Sw5 está apagado, el tipo de swing puede ser establecido por Sw7, cuando Sw7 está apagado, solo el swing vertical está habilitado, cuando Sw7 está encendido, tanto el swing vertical como el horizontal estarán habilitados. El valor predeterminado es swing vertical

① Si Sw7 está apagado (predeterminado): solo el swing Vertical está disponible.

Pulsa la tecla SET para entrar en la configuración del swing, el icono de swing Vertical parpadeará, a continuación, pulsa la tecla SET de nuevo para confirmar el ajuste. Para cancelar el ajuste, repetir la operación.

② Si Sw7 está encendido: Tanto el swing vertical como el horizontal estarán habilitados.

Pulsa la tecla SET para entrar tanto el swing vertical como el horizontal estarán habilitados, el icono del swing Horizontal parpadeará, a continuación, pulsa la tecla Up/Down para entrar en el modo de swing Vertical, cuando se muestre el ajuste de swing deseado parpadeando, pulsa SET para confirmar.y de nuevo cuando el icono se muestre de manera estática. Si la función de swing se establece, ejecutar la operación anterior para cancelar.

Operación

③ Si se conecta al mando en modo esclavo, la configuración del interruptor Sw7 del mando en modo maestro y de esclavo deben tener la misma configuración, y debe coincidir con la configuración del conexionado del mando.

(3) Si Sw5 está apagado, algunos modelos pueden ser auto-adaptativos de la configuración de swing y el control del ángulo de swing.

① Ajuste del ángulo del swing vertical

Pulsa la tecla SET para entrar en la configuración de la función; El icono de swing vertical parpadeará. Pulsa la tecla SET de nuevo El icono del ángulo de swing parpadeará (el primer encendido, el ángulo predeterminado será diferente Dependiendo del modo de funcionamiento del equipo, si no es El primer encendido, el ángulo de swing se mostrará como la última vez). En este momento, el ángulo de swing se puede ajustar mediante la tecla Up/Down (en el modo inteligente, el ángulo de swing es la posición 1, presiona la tecla up para el swing automático, y presiona la tecla down a la posición 2). Cuando presiona la tecla Up/Down para ajustar el ángulo, si no se opera durante 10s, se cancelará la configuración. La interfaz muestra el último ángulo. Si desea configurar otras funciones como el modo sueño, hay que pulsar la tecla SET para continuar.

② Si el ángulo del swing Vertical se puede ajustar:

Pulsa la tecla SET para entrar en la circulación función; el icono de swing Horizontal parpadeará. En este momento, pulsa la tecla Up/Down para cambiar a vertical, el icono de swing parpadeará. Cuando el icono de swing Horizontal parpadee, pulse la tecla SET de nuevo, el ángulo del swing Horizontal parpadeará (si es el primer encendido, el ángulo predeterminado está en la posición 1, la posición central icono del swing horizontal; no es el primer encendido, se mostrará el ángulo de la última vez).









(4) Si se pulsa la tecla Fan o la tecla Mode se sale de la configuración de la función, sin envío de orden. Si se pulsa la tecla Fan o Mode de nuevo, guardará la configuración. Si existe un ajuste del ángulo, pulse la tecla SET para salir de la función de swing. En el proceso de ajuste, si no ha presionado ninguna tecla durante 10s, el ajuste de la función de ángulo de swing se cancelará y se mantendrá el ajuste existente. En el proceso de ajuste, pulsa la tecla ON / OFF para apagar directamente el mando por cable, se guardará el ajuste del ángulo de swing.

Operación

Flujo de aire saludable vertical (Solo válido para algunos modelos)

(1) La función se puede ajustar a través del mando por cable o el mando remoto.

(2) El ciclo de funciones es la siguiente:







 (Solo el swing horizontal habilitado) →  (Solo swing Vertical habilitado) →  →  (Función de ventilación) →  (Función reservada) → ECO →  (Cuando sea el momento para la limpieza del filtro, se seleccionará este modo para proceder a la limpieza) →  (el segundo "8" de "88.8" del display de temperatura se mostrará como "A", solo válido para algunos modelos) →  (el segundo "8" de "88.8" del display de temperatura se mostrará como "B", solo válido para algunos modelos) →  (Detección de movimiento, solo válido para algunos modelos) → función de calefacción a 10 °C (esta función solo está disponible en el modo de calefacción, y solo es válida para algunos modelos) → el flujo de aire sano hacia arriba (solo válido para algunos modelos) → el flujo de aire sano hacia abajo (solo válido para algunos modelos)

(3) La función solo es válida cuando el ángulo de swing Vertical es ajustable.

(4) Y no se puede ajustar la función del flujo de aire sano hacia arriba y hacia abajo simultáneamente. Cuando se establece un ajuste, se cancela el anterior.

(5) Después establecer la función, se puede ajustar el ángulo de swing Vertical u Horizontal en la interfaz principal. Pulsa la tecla SET para entrar en el modo de configuración de la función. Cuando el icono de swing vertical parpadee, presiona la tecla SET y luego la posición de ángulo de swing 1 parpadeará. Pulsa la tecla Up/Down para ajustar el ángulo. Cuando se haya ajustado el ángulo de swing, el flujo de aire sano vertical se cancela de forma simultánea.

Modo Sueño

(1) Pulsa la tecla para entrar en la configuración de función, presiona   hasta llegar al icono de sueño  , el icono parpadeará, y el tiempo de activación del modo sueño se mostrará con  en la esquina superior derecha. Pulsa la tecla Time para entrar en la configuración la temporización del modo sueño. "OFF" y el icono de sueño parpadearán. Pulsa   para ajustar el tiempo de sueño por 0,5 h por cada pulsación , el rango de la temporización del modo sueño es de 0,5 horas a 72 horas. Después del ajuste, pulsa la tecla de nuevo para confirmar. "OFF" y el icono de sueño se mostrarán de forma estática.

Operación

- (2) Cuando el icono de sueño está parpadeando, presiona la tecla **Set** en lugar de **Time**, el mando por cable habilitará o deshabilitará el modo sueño, al contrario del ajuste actual. Si está habilitado el modo sueño se deshabilitará, de estar deshabilitado se entrará en el modo de ajuste
- (3) En caso de corte de suministro eléctrico durante el modo sueño, éste se deshabilitará y desaparecerán los indicadores de modo sueño en el display.
- (4) En el menú de configuración del modo sueño o durante la modificación de la temporización, sino se detecta actividad por parte del usuario durante 10 segundos o más, se cancelará el proceso.
- (5) Durante las configuraciones de las temporizaciones de timer off y sueño coinciden, tendrá prioridad la que ocurra primero. Si entra primero el modo sueño, se cancelará el ajuste de timer off; por el contrario, si entra primero el modo timer off, se deshabilitará el modo sueño.
- (6) En modo de configuración de la función, para salir del mismo, debe presionarse la tecla **Mode** o **Fan**.
- (7) La temporización del modo sueño y timer off no se deben configurar en el mismo intervalo.
- (8) Una vez configurada la temporización del modo sueño, pulsa la tecla **ON / OFF** para salir del menú de configuración y apagar la unidad.

Función de Ventilación con Recuperación de Calor

- (1) Pulsa la tecla **Set** (1) Pulsa la tecla **Set** para entrar en la configuración de función, presiona **▼▲** para llegar al icono de ventilación con recuperación de calor, y "  " parpadeará, pulsa de nuevo para confirmar el modo de ventilación. Se puede cancelar el modo volviendo a repetir el proceso.
- (2) Después de configurar la función de ventilación con recuperación de calor, se memorizará en la memoria no volátil si ésta está habilitada.

Cambiar entre Fahrenheit y Celsius

- (1) Si se muestra la temperatura actual en grados Celsius, la temperatura de consigna debe ajustarse a 30°C en uno de los modos (cuando la función de ahorro de energía se encuentre activada, el ajuste en el modo de calefacción será el valor de límite máximo de la función de ahorro de energía). A continuación, pulsa la tecla durante 15s para cambiar a Fahrenheit, la interfaz mostrará 86 °F (cuando la función de ahorro de energía esté activada, se mostrará su valor de límite más alto en Fahrenheit).

Operación

(2) Si la temperatura actual se muestra en grados Fahrenheit, deben ajustarse a 60 °F en cada uno de los modos (esté activada la función de ahorro de energía, el ajuste en modo de refrigeración / deshumectación será el valor de límite más bajo de la función de ahorro de energía). A continuación, pulsa la tecla ▼ durante 15s para cambiar a Celsius, la interfaz mostrará 16°C (cuando la función de ahorro de energía esté activada, se mostrará su valor de límite más alto de Celsius).

Función de humidificación (solo disponible para algunos modelos)

Pulsa la tecla de modo para cambiar al modo deshumectación y la humedad se mostrará en el área de visualización de temperatura. La tecla Up/Down es la tecla de ajuste de humedad.

Ahorro de Energía

(1) Pulsa la tecla Set para entrar en la configuración de función, y pulsa ▼▲ para elegir el ahorro de energía, pulsa la tecla Set de nuevo para confirmar la operación y se muestra el icono ECO de ahorro de energía. Si la función de ahorro de energía está activada, el proceso anterior la desactivará.

(2) El parámetro predeterminado de ahorro de energía es 23 °C (74 °F) (la temperatura de límite más baja del modo de refrigeración y deshumectación) y 26 °C (78 °F) (la temperatura de límite más alta del modo de calefacción). El rango de ajuste de temperatura 23°C - 30°C (74°F - 80°F) en el modo de refrigeración y deshumectación, y el rango de ajuste de temperatura en el modo de calefacción es 16°C - 26°C (60°F - 78°F). Si se configura la función de ahorro de energía, las unidades interiores funcionarán a la temperatura predeterminada.

Nota: Las unidades de aire fresco no tienen ninguna función de ahorro de energía.

Limpieza de Filtro

Cuando aparece el icono de limpieza de filtro , el icono se mostrará en secuencia de función. Si el icono de la limpieza de filtro parpadeará, pulsa la tecla Set para eliminar la visualización del icono tras la limpieza del filtro..

Operación

Función de calefacción a 10°C (solo disponible para algunos modelos)

- (1) solo en el modo de calefacción, esta función es habilitada en la circulación de función.
- (2) Si se trata del modelo de cassette de cuatro vías, pulsa la tecla Set durante 5s para ecambiar el modo de función. Cuando se configure el modo de función de calefacción a 10°C, 10°C parpadeará en el área de visualización de la temperatura. Pulsa la tecla SET para confirmar, y 10°C se mostrará estáticamente.

Cassette de cuatro vías - Función (Solo disponible en algunos modelos)

- (1) Cuando se enciende por primera vez, el icono de cassette de cuatro vías y el icono de swing Vertical se mostrarán. Los números 1, 2, 3, 4 junto al icono de swing indique que los álabes que se mostrarán (si el álabe está en la posición 1, el swing Vertical permanecerá en el valor determinado por el álabe 1. Mientras tanto, se mostrará el número 1 al lado del icono de swing Vertical. Si se selecciona controlar los cuatro álabes en el mismo modo, los números 1, 2, 3, 4 se mostrarán junto al icono de swing Vertical). En este caso la tecla SET solo se puede conmutar entre cuatro álabes. Se usa la tecla Up/Down para configurar el ángulo del álabe actual.
- (2) Circulación del deflector del viento:
se controlan los álabes al pulsar el botón según la siguiente secuencia →álabe 1 →álabe 2→álabe 3→álabe 4→control simultáneo de los cuatro álabes.
- (3) Si no es la primera vez que se realiza el ajuste, presiona la tecla Set, el álabe configurado en la última vez parpadeará. Mientras tanto, el ángulo de este álabe configurado en la última vez se mostrará estáticamente, y el número de los álabes junto al icono de swing Vertical se mostrará estáticamente.

Detección de Movimiento (Solo válido para algunos modelos)

- (1) Pulsa la tecla Set durante 5s para entrar en la circulación de función y luego presiona la tecla Up/Down para cambiar en 8 (El segundo "8" de los dígitos "88.8" de la visualización de la temperatura se mostrará como "A")→ 8 (El segundo "8" de los dígitos "88.8" de la visualización de la temperatura se mostrará como "B")→ 8 (detección de movimiento).

Operación

- (2) ① Después un configurar la detección de movimiento A, el carácter “A” desaparecerá, mostrando la temperatura ambiente / temperatura consigna. El icono de detección de movimiento se mostrará estáticamente.
- ② Después de configurar la detección de movimiento B, el carácter “B” desaparecerá, mostrando la temperatura ambiente / temperatura consigna. El icono de detección de movimiento parpadeará con una frecuencia fija.
- ③ Después de habilitar la detección de movimiento, el icono de detección de movimiento se mostrará 2s y desaparecerá durante otros 2s.

Modo de Configuración (Solo válido algunos modelos)

Significado de los valores de ajuste.

0----- [Inteligente] [Calefacción] [Deshumectación] [Refrigeración] [Ventilación]

1----- [Calefacción] [Deshumectación] [Refrigeración] [Ventilación]

2----- [Deshumectación] [Refrigeración] [Ventilación]

3----- [Calefacción] [Deshumectación] [Refrigeración] [Ventilación]

(2) La circulación de modo se configura mediante el mando por cable, y la unidad interior estará habilitada.

(3) La unidad con aporte de aire fresco puede funcionar en este modo, se ejecutará con tres modalidades disponibles para una unidad con aporte de aire fresco (modo de refrigeración/ calefacción /ventilación)

(4) El modo actual de las unidades interiores se puede saber / cambiar mediante la función avanzada de configuración después de encender mando por cable (solo válido para algunos modelos).

Operación

(5) Se configura de la siguiente forma (Solo válido para algunos modelos):

Pulsa la tecla Set y la tecla Up durante 5s para entrar en el estado de configuración avanzada, hasta que se muestre "A" en el área de visualización de temperatura de manera estática . Pulsa la tecla Fan para cambiar a la función "B". El código de función "01" que se muestra en el área de visualización del reloj parpadeará. La información específica en el área de visualización de la hora se muestra de estática, puede cambiarse en el rango de "00" a "03" mediante la tecla Up/ Down. Durante este tiempo, presiona la tecla Set para confirmar el valor, se mostrará estáticamente el código de función "01" en el área de visualización del reloj, la información específica en el área de visualización de temporizador parpadeará, lo que significa que se puede cambiar en ese momento. Pulsa la tecla Up/ Down para cambiar el valor y la tecla Set para confirmar.

Códigos de error de mal funcionamiento

(1) En el estado sin salvapantallas, pulsa la tecla Time durante 10 segundos para inspeccionar todas las unidades interiores de con error de funcionamiento en el grupo, el número de la unidad se muestra detrás de los dos puntos superiores izquierdos; el código de error actual se mostrará antes de los dos puntos superiores derechos y los códigos de error históricos estarán detrás de los dos puntos.

(2) El número de unidad se muestra en decimal y el código de error se muestra en hexadecimal.

(3) Todos códigos de error se muestran en código hexadecimal y en mayúsculas, exceptuando las letras "b" y "d", que se mostrarán en minúsculas para evitar confusiones con el número "8".

(4) Si no hay código de error actual "--" se mostrará antes de los dos puntos derechos; si no hay código de error histórico, "--" se muestra detrás de los dos puntos derechos.

(5) Pulsa la tecla Time para salir del estado de inspección de códigos de error. Se mostrarán la información del reloj y la información del temporizador.

(6) Eliminación del registro de códigos de error: Mantén presionada la tecla Time durante 10 segundos, se mostrará el código de error. Presiona la tecla Luego presiona la tecla Time de nuevo durante 5 segundos para eliminar el código de error actual e histórico de todas las unidades.

(7) Presiona la tecla ▼▲ para elegir la unidad interior

Operación

Bloqueo Infantil



(1) El bloqueo infantil se usa para prevenir la operación por niños. Presionando la tecla **Set** durante 5 segundos, todas las teclas se bloquean, y el icono del bloqueo infantil  se mostrará en la interfaz. Se saldrá de todas las configuraciones y se mantienen los estados y ajustes anteriores.. Todas las teclas están deshabilitadas, incluido "ON/OFF".

(2) La pantalla se desbloquea presionando la tecla **Set** durante 5 segundos, el icono del bloqueo infantil desaparecerá y todas las teclas volverán a estar disponibles.

Nota:

Cuando se controla una unidad con aporte de aire fresco, la interfaz principal del mando no mostrará la tecla Up/Down en el estado normal. Para activar el bloqueo infantil, presiona la tecla Time y se mostrará la tecla Up/Down en la interfaz principal, entonces presiona al mismo tiempo la tecla Time y Down durante 5 segundos para activar el bloqueo infantil. Después de activar el bloqueo infantil, la tecla Up/Down mantendrá mostrada para facilitar la cancelación de bloqueo infantil.

Consulta de parámetro

(1) Mantenga presionando **Set** durante 5 segundos (si es el modelo de cassette de cuatro vías, el tiempo es de 10 segundos) para entrar en la consulta de parámetros. El número de la unidad aparecerá en los dígitos "88" del área de reloj mientras que el tipo de datos aparece en los dígitos "88" del área de temporizador. El número de la unidad aparecerá en el área de los dos primeros "88" de la información de reloj, mientras que el tipo de dato se mostrará en el área de los primeros dos "88" de la información del temporizador. El tipo de datos incluye A, b, C, d, E y F. Los datos se muestran detrás del tipo de datos. Por ejemplo, la temperatura ambiente de la unidad 00 es de 16 grados, luego se muestra "00 A 16". Pulsa   para elegir diferentes tipos de datos de A, B, C, D, E y F.

Dato	Significado de tipo	Sistema
A	Temperatura Tai del sensor interior	Valor actual, sys decimal.
b	Temperatura Tc1 del sensor interior	Valor actual, sys decimal.
C	Temperatura Tc2 del sensor interior	Valor actual, sys decimal.
d	Unidad interior PMV apertura / 2	Valor actual, sys decimal.
E	Dirección de la unidad interior	Valor actual, sys hexadecimal.
F	Dirección central de la unidad interior	Valor actual, sys hexadecimal.

Operación

(2) En el estado de la consulta de parámetros, pulse la tecla Time para cambiar de unidad interior en el grupo.

Configuración del número de unidad

- (1) Introducción: Presiona la tecla durante 10 segundos (si es el modelo de cassette de cuatro vías, el tiempo es de 15 segundos) para entrar en la configuración/consulta del número de unidad.
- (2) La configuración estará disponible cuando la dirección de la unidad interior y exterior parpadee, si el interruptor DIP de la unidad interior se utiliza para configurar la dirección, se puede ▼▲ ajustar dentro del rango de 0-3F. Si no se puede configurar la dirección del interruptor dip interior, la dirección de comunicación entre la unidad interior y exterior es estática, solo sepuede consultar.
- (3) La dirección se muestra antes de los dos puntos de la información de reloj en la esquina superior izquierda, va de "0" a "15" y se muestra en sistema decimal.
- (4) La dirección de la unidad interior se muestra en la esquina superior izquierda. El valor predeterminado es la dirección de la unidad actual, se selecciona otras unidades interiores con ▼ ▲ .
- (5) La dirección central se muestra en la esquina superior derecha, y no puede ser editada.
- (6) Pulsa la tecla para confirmar y salir de la configuración después de cambiar la dirección de la unidad interior. Si durante la configuración no se pulsa ninguna tecla o se realiza ninguna operación en 10 segundos, automáticamente se sale y mantiene el ajuste anterior. Si presiona Mode o la Tecla Fan , se sale del ajuste sin guardar los cambios. Si presiona "ON / OFF", se enciende/ apaga la unidad y la configuración actual se guarda.



Consulta del grado de presión estática y función de ajuste

- (1) En el estado de ON y estado sin salvapantallas, pulsa la tecla Fan+Set 5s para entrar en el ajuste de presión estática, el icono de la presión estática parpadeará y mostrará el valor actual. Pulsa la tecla ▼▲ para ajustar la presión estática, a continuación, pulsa Set para confirmar.
- (2) El número de la unidad se mostrará en los dos dígitos "8" después de los dos puntos en la esquina superior izquierda, y el valor de la presión estática se mostrará en los dos dígitos "8" posteriores a los dos puntos en la esquina superior derecha. Pulsa la tecla Time para cambiar el número de unidad.

Operación

- (3) El número de la unidad se mostrará decimalmente "00" a "15". La presión estática se mostrará decimalmente de "01" a "04".
- (4) En el estado de consulta y ajuste, si no hay salvapantallas, pulsa la tecla ON / OFF para salir del estado actual y apagar o encender la unidad, los valores modificados no se guardarán.
- (5) La presión estática es un valor de solo consulta en el caso de tener la escritura en la memoria no volátil deshabilitada.
- (6) El valor de presión estática consigna y el valor de presión estática real de las unidades interiores se puede consultar / cambiar mediante el mando por cable (Solo válido para algunos modelos).
- (7) El valor de presión estática consigna y el valor de presión estática real de las unidades interiores se puede consultar / cambiar mediante la interfaz de configuración avanzada (Solo válido para algunos modelos).

Comunicación con el Mando Central

- (1) El mando muestra  para mostrar el modo de control central después de recibir la señal de control central de la unidad interior;
- (2) Cuando se muestra  de forma estática, todas las teclas son válidas, excepto "ON / OFF" del mando por cable. El icono central desaparecerá si no hay señal de control central de la unidad interior.
- (3) Al recibir la señal de bloqueo de la unidad interior, se muestra  estáticamente, y todas las teclas están deshabilitadas.
- (4) En el estado central o de bloqueo, el salvapantalla está habilitado; pulsa cualquier tecla para activar la pantalla.
- (5) En el estado central o de bloqueo, la consulta de códigos de error, consulta de parámetros de la unidad interior y el bloqueo de niños están habilitados (activados o no dependiendo del ajuste pertinente).

Operación

Configuración de Parámetros de Ahorro de Energía

- (1) En el modo de refrigeración de 30 °C (86 °F), mantenga pulsada la tecla durante 5 segundos para configurar el parámetro de ahorro de energía en el modo de refrigeración. Este parámetro de ahorro de energía de refrigeración estará parpadeando en los dos dígitos "8" detrás de los dos puntos superiores izquierdos. El valor predeterminado es de 23 °C (74 °F). El valor mínimo de temperatura de consigna en modo de refrigeración se puede ajustar por ▼▲. Después de la configuración, pulsa la tecla **Set** para confirmar y salir.
- (2) En el modo de calefacción de 16°C (60°F), mantén pulsada la tecla **Fan** durante 5 segundos para configurar el parámetro del ahorro de energía en el modo de calefacción. Este parámetro de ahorro de energía de calefacción estará parpadeando en los dos dígitos "8" detrás de los dos puntos superiores izquierdos. El valor predeterminado es de 26 °C (78 °F). Esta temperatura de calefacción máxima se puede ajustar mediante ▼▲. Después de la configuración, pulsa la tecla **Set** para confirmar y salir.
- (3) El parámetro de ahorro de energía estará activo después de mostrar el icono de ahorro de energía ECO.

Memoria no volátil

- (1) Se configura la habilitación/deshabilitación de escritura en la la memoria no volátil mediante el interruptor dip Sw4.
- (2) Información memorizada: Modo, Velocidad del ventilador, consigna de temperatura, Estado del bloqueo, Función de ventilación de recuperación de calor.
- (3) Si se configura el temporizador o el modo sueño,; se memorizará todo el estado ante cortes de suministro eléctrico, excepto el estado ON / OFF.
- (4) Para facilitar el mantenimiento, no importa que la memoria no volátil esté habilitada o deshabilitada, los códigos de error se almacenarán en cualquier caso.

Error de Comunicación del Mando por Cable

Si no hay comunicación entre el mando por cable y la unidad interior durante 4 minutos, se mostrará el código de error "07" en la inspección códigos de error.

Operación

Mal funcionamiento del sensor

Si el interruptor DIP está configurado para recoger la temperatura ambiente del mando por cable y el sensor no funciona correctamente, se mostrará el código de error "01" en la inspección de códigos de error

Configuración de la Compensación de Temperatura

- (1) En el estado OFF, mantenga pulsada la tecla durante 5 segundos, se mostrará el valor de compensación de temperatura actual en la parte superior derecha de la pantalla y parpadeará, "00" es el valor predeterminado.
- (2) En el sistema Celsius, el valor de compensación de temperatura ambiente está entre -04 ~ + 04 °C, o entre -07 ~ +07 °C en el sistema Fahrenheit El valor de compensación de temperatura se puede ajustar por pulsando ▼▲ .
- (3) Después del ajuste, pulsa la tecla **Set** para confirmar el ajuste.
- (4) El valor de compensación se utiliza para la temperatura ambiente.
- (5) El valor de compensación es válido solo si la temperatura ambiente se mide con el sensor integrado en el mando por cable.

Refrigeración / Calefacción forzada

- (1) Al desconectar la electricidad, en el modo de refrigeración, mantenga presionada la tecla "ON / OFF" durante 10 segundos, se entrará en la función de refrigeración forzada, y el icono del modo de refrigeración mostrará en la interfaz. "LL" y parpadeará en el área de temperatura al mismo tiempo. Pulsa la tecla "ON / OFF" para apagar el equipo y salir de la refrigeración forzada.
- (2) Al desconectar el equipo, en el modo de calefacción, mantenga presionada la tecla "ON / OFF" durante 10 segundos, entrará en la función de calefacción forzada, y el icono del modo de calefacción se mostrará en la interfaz, "HH" y parpadeará en el área de temperatura al mismo tiempo. Pulsa la tecla "ON / OFF" para apagar el equipo y salir del calefacción forzada.

Instrucciones de instalación del cableado del control

Conexiones de cableado del mando por cable

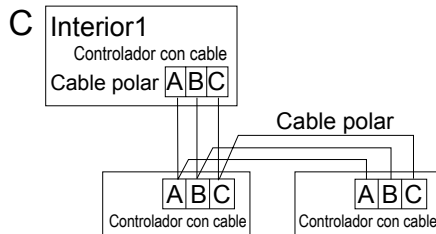
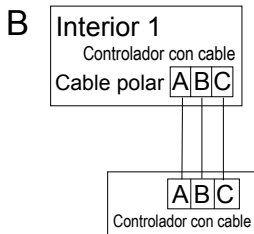
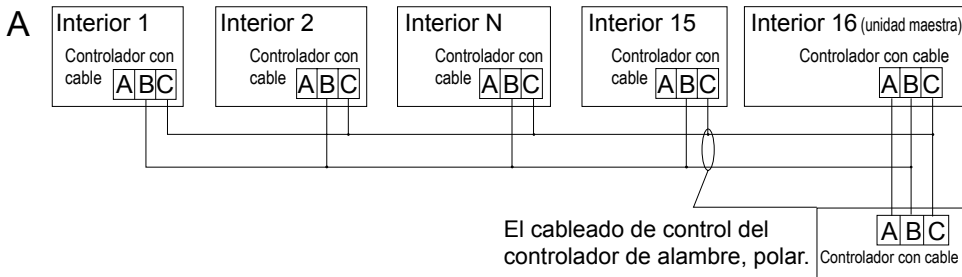

Hay tres métodos para conectar el mando por cable con las unidades interiores

- Un mando por cable puede controlar un máximo de hasta 16 conjuntos de unidades interiores. El mando por cable y la unidad principal (la unidad interior conectada directamente con el mando por cable) deben estar conectadas por tres hilos (A,B,C), el resto de unidades interiores se conectan entre sí mediante dos hilos (B,C) (ver diagrama A).
- Un mando por cable controlando una única unidad interior, deben conectarse mediante tres hilos (A,B,C) según el diagrama B.
- Dos mandos por cable se controlan una misma unidad interior. En este caso el mando maestro debe conectarse por tres hilos (A, B, C) a la unidad interior. El segundo mando, esclavo debe conectarse asimismo al mando maestro mediante tres hilos (A, B, C) (ver diagrama C).

Instrucciones de instalación del cableado del control

Cables de comunicación

Longitud de los cables de comunicación (m/ft)	sección del cable
< 100m / 328pies	0,3mm ² x3-cable de núcleo apantallado (22AWG, 3 cable)
≥100m/328 pies y < 200m/656pies	0,5mm ² x3-cable de núcleo apantallado (20AWG, 3 cable)
≥200m/656pies y <300m/984pies	0,75mm ² x3-cable de núcleo apantallado (18AWG, 3 cable)
≥300m/984pies y <400m/1312pies	1,25mm ² x3-cable de núcleo apantallado (16AWG, 3 cable)
≥400m / 1312pies y < 500m / 1640pies	2mm ² x3-cable de núcleo apantallado (14AWG, 3 cable)

*El apantallamiento del cable de comunicación debe estar conectado a tierra.

1. En primer lugar, Pasar el cable de comunicación a través del agujero de la cubierta posterior.

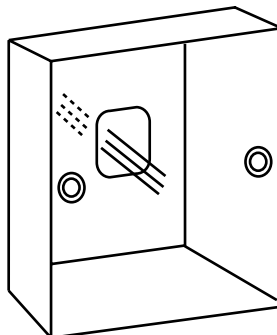
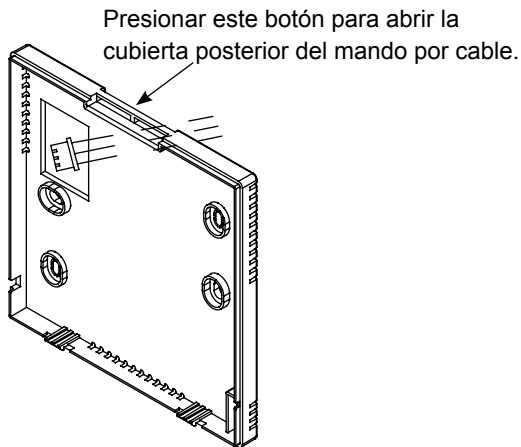

Instrucciones de instalación del cableado del control

2. Fija la cubierta posterior sobre la superficie mural mediante tornillos. Después, conectar el cable de comunicación al puerto CON1 de mando por cable. Finalmente, encajar la cubierta delantera del mando por cable en la cubierta trasera para completar la instalación.



Controlo com Fio

Manual de Operação e Instalação

RWV05

CONTEÚDO

Peças e Funções.....	1
Operação.....	7
Instruções da Fiação do Controlo Com Fio.....	24

- Leia este manual de operação antes de utilizar o ar condicionado.
- Guarde cuidadosamente este manual.

Peças e Funções

Exibição do Interface

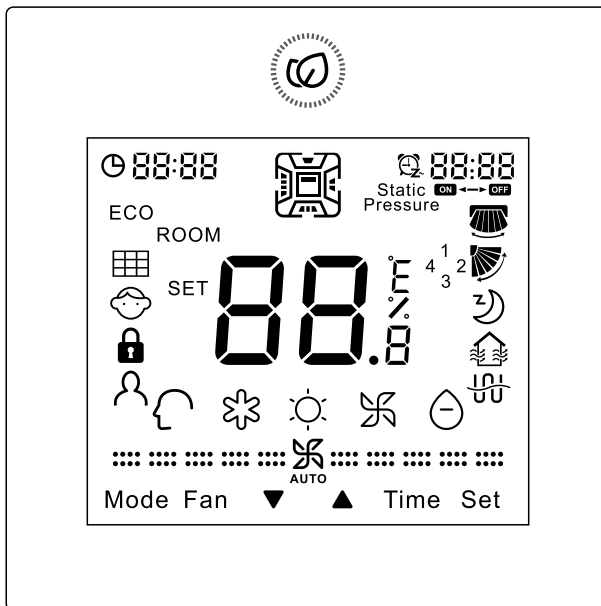

Peças e Funções

Tecla



ON/OFF



Tecla de ajuste de temperatura, relógio, temporizador, suspensão, compensação de temp. e poupança de energia; tecla de pedido para parâmetros detalhados e mau funcionamento; tecla para alternar entre funções.

A precisão de ajuste da temperatura é de 0.5°C (1°F). Se o modo de poupança de energia não estiver definido, o alcance de ajuste é de 16°C (60°F) a 30°C (86°F). Se o modo de poupança de energia estiver definido, o limite de temperatura mais baixo do arrefecimento/secagem e o limite de temperatura mais alto de aquecimento são decididos pela definição do chip. A definição por defeito da temperatura de arrefecimento/secagem é de 23°C (74°F), e a de aquecimento é de 26°C (78°F).

Nota:

- Se o interruptor Sw2 estiver "on", exibe a temp. ambiente, mesmo quando o aparelho estiver desligado. Quando ligar, a alteração de modo e ajuste de temp., o ícone SET pisca e exibe a temp. definida estaticamente. De seguida exibe a temp. ambiente e o ícone ROOM após 3 segundos. Se estiver no modo de poupança de energia e compensação de temp., o ajuste é realizado a 1°C (1°F) de cada vez.
- Se utilizar a unidade de Ar Fresco, a temp. definida não pode ser ajustada. Se não existir nenhuma definição de Central/Bloqueio, a temp. será fixa a 18°C (64°F) para arrefecimento e 22°C (72°F) para aquecimento. A tecla de Cima/Baixo não é exibida no estado normal, mas é exibida e funciona para a definição do temporizador, selecção de função, alteração de unidade durante pesquisa de defeito, alteração de parâmetros na verificação de parâmetros, definição de nº de unidade, ajuste de tempo de suspensão, etc.



24 horas; pressione ▼ uma vez para diminuir um minuto. Mantenha pressionado: diminui 2 minutos se pressionar durante 1 segundo e diminui 10 minutos se pressionar durante 5 segundos. O tempo vai diminuir em 10 minutos de cada vez a cada 10 segundos. Vice-versa. Pressione SET para confirmar ou irá regressar ao estado anterior automaticamente em 10s.





















Peças e Funções





















Mode

Pressione esta tecla para alterar o modo. Para mais informações, consulte a definição de modo.

Nota: Se estiver a utilizar a unidade de Ar Fresco, irá circular pelos 3 modos padrão: arrefecimento→aquecimento→ventoiinha→arrefecimento.















Fan

Pressione esta tecla e a velocidade da ventoiinha será alterada na seguinte sequência:                    

(Baixo) →     (Médio) →     (Alto) →                  







(Auto) →    (Baixo)

Nota: A ventoiinha automática será alterada na seguinte sequência:

   →     →     →    

Pressione esta tecla e a velocidade da ventoiinha será alterada na seguinte sequência (só válido para alguns modelos):



  (Brisa) →   (Baixo) →   (Médio) →                  

(Alto) →    (Super) →     (Auto) →

  (Brisa)

Circulação de ventoiinha automática:

  (Brisa) →   (Baixo) →   (Médio) →         

(Alto) →    (Super)

Não existe ventoiinha automática no modo de ventoiinha; O ícone de ventoiinha irá piscar quando ajustar a velocidade da mesma. É exibida sem piscar após o ajuste.

Nota: Se estiver a utilizar a unidade de Ar Fresco, a ventoiinha irá executar no modo de ventoiinha auto e não pode ser ajustada. Se pressionar a tecla FAN, o ícone de ventoiinha e FFFF no canto superior direito irão piscar para indicar que a velocidade não pode ser ajustada e irá parar de piscar após 3s.

A velocidade da ventoiinha da unidade de ar Fresco será controlada automaticamente pela unidade interior e o controlo com fio irá exibir sempre a ventoiinha automática.









Time









Temporizador ON, Temporizador OFF, Temporizador ON/OFF.

Peças e Funções



Set

Pressione esta tecla para entrar nas definições de função. Se estiver a utilizar o modelo de quatro modos, pressione a tecla Set durante 5s para entrar na definição de função.

1. Pressione ▼ para seleccionar as funções na seguinte sequência:  (Só quando a oscilação Esquerda/Direita for disponível) →  (Só quando a oscilação Cima/Baixo for disponível) →  (função de ventilação) →  (função reservada) → ECO →  (Quando tiver de limpar o filtro, este ícone envolve circulação) →  (o segundo 8 de 88.8 na área de exibição de temp. que exhibe A; só disponível para alguns modelos) →  (o segundo 8 de 88.8 na área de exibição de temp. que exhibe B; só disponível para alguns modelos) →  (sensor de movimento; só disponível para alguns modelos) → Função de aquecimento de 10°C (esta função só funciona no modo de aquecimento; só disponível para alguns modelos) → subida de fluxo de ar saudável (Só disponível para alguns modelos) → descida de fluxo de ar saudável (Só disponível para alguns modelos)













2. Pressione ▲ para seleccionar as funções na seguinte sequência: descida de fluxo de ar saudável (Só disponível para alguns modelos) → subida de fluxo de ar saudável (Só disponível para alguns modelos) → Função de aquecimento de 10°C (esta função só funciona no modo de aquecimento; só disponível para alguns modelos) →  (sensor de movimento; só disponível para alguns modelos) →  (o segundo 8 de 88.8 na área de exibição de temp. que exhibe B; só disponível para alguns modelos) →  (o segundo 8 de 88.8 na área de exibição de temp. que exhibe A; só disponível para alguns modelos) →  (Quando tiver de limpar o filtro, este ícone envolve circulação) → ECO →  (função reservada) →  (função de ventilação) →  →  (Só quando a direcção Cima/Baixo for disponível) →  (Só quando a oscilação Esquerda/Direita for disponível)

3. Pressione Set para confirmar a função seleccionada. Se já existir alguma função seleccionada, pressione Set para cancelar esta função.











Nota: A oscilação Esquerda/Direita  só é válida após o interruptor dip estar definido. O ícone de filtro  é mostrado quando este necessitar de ser limpo.

Peças e Funções

Ícone

	Relógio; definição/pesquisa de parâmetros; exibição de defeito; definição de modo.
	Temporizador ON/OFF: Suspensão; definição/pesquisa de parâmetros; exibição de defeito.
	Exibição de temp. ROOM/SET e humidade; cada passo é de 0.5°C (1°F). Por exemplo, se a temp. for de 25°C (77°F), irá exibir 25.0°C (77°F). Função de exibição de humidade está reservada.
	Poupança de Energia. Este ícone só será exibido quando a função de poupança de energia estiver definida.
	Limpeza de filtro.
	Bloqueio Parental. Este ícone só será exibido quando a função de bloqueio parental estiver definida.
	Bloqueio/Central
	Sensor de Movimento (Só disponível para alguns modelos).
	Oscilação Esquerda/Direita. Este ícone é exibido no modo de oscilação e não é exibido quando o modo de oscilação não está seleccionado.
	Oscilação Cima/Baixo. Este ícone é exibido no modo de oscilação e não é exibido quando o modo de oscilação não está seleccionado.
	Suspensão. Este ícone é exibido quando a definição de suspensão está seleccionada, e o tempo de suspensão restante é exibido por 00:00
	Ventilação de Pedido de Calor. Este ícone é exibido quando a definição de ventilação de pedido de calor está seleccionada.
	Aquecimento Eléctrico. Este ícone é exibido quando o aquecimento eléctrico é definido no controlo com fio DC.

Peças e Funções

	Modo Inteligente.		
	Modo de Arrefecimento.		Modo de Aquecimento.
	Modo de Ventoínha.		Modo de Secagem.
⋮  ⋮		Velocidade de Ventoínha de Brisa (Só disponível para alguns modelos).	
⋮ ⋮  ⋮ ⋮		Velocidade de Ventoínha Baixa.	
⋮ ⋮ ⋮  ⋮ ⋮ ⋮		Velocidade de Ventoínha Média.	
⋮ ⋮ ⋮ ⋮  ⋮ ⋮ ⋮ ⋮		Velocidade de Ventoínha Alta.	
⋮ ⋮ ⋮ ⋮ ⋮  ⋮ ⋮ ⋮ ⋮ ⋮		Velocidade de Ventoínha Super (Só disponível para alguns modelos).	
<p>Se a velocidade de ventoínha estiver definida para ventoínha automática, irá alterar na sequência seguinte: Brisa (Só disponível para alguns modelos) → Baixo → Médio → Alto → Super (Só disponível para alguns modelos). O ícone AUTO irá exibir simultaneamente.</p>			

Operação

Interpretação de Interruptor Dip (para AC)

Interruptor DIP	Estado On/Off	Função	Definição padrão
Sw1	On	Controle com fio servo	Off
	Off	Controle com fio mestre	
Sw2	On	Exibição de temp. ambiente on	Off
	Off	Exibição de temp. ambiente off	
Sw3	On	Recolha de temp. ambiente de PCB interior	Off
	Off	Recolha de temp. ambiente de controlo com fio	
Sw4	On	Memória não volátil inválida	Off
	Off	Memória não volátil válida	
Sw5	On	Protocolo antigo	Off
	Off	Auto adaptação	
Sw6	On	Reservado	Off
	Off	Reservado	
Sw7	On	Modelo com oscilação Cima/Baixo e Esquerda/Direita	Off
	Off	Modelo com oscilação Cima/Baixo	
Sw8	On	Unidade de ar fresco	Off
	Off	Unidade geral	

Operação

Diferença entre a Função do Controlo com Fio Servo e Mestre

Item de comparação	Controle com fio mestre	Controle com fio servo
Função	Todas as funções estão disponíveis	<ol style="list-style-type: none">1. ON/OFF, Modo, Velocidade de Ventoínha, Definição de Temp, Oscilação, Poupança de Energia, Função de relógio, Função de Ventilação de Pedido de Calor, Definição de Modo, Protecção de Ecrã e Bloqueio Parental estão disponíveis.2. Cancelar o ícone de limpeza de filtro3. Pesquisa de parâmetros detalhados e código de defeito

Inicialização

(1) O controlo com fio irá exibir todos os ícones após ligar ou reiniciar, e de seguida entra no processo de inicialização. O controlo irá exibir a seguinte sequência: 88:88 (canto superior esquerdo) → 88:88 (canto superior direito) → 88. → 88:88 (canto superior esquerdo). O LED verde pisca sempre até a inicialização terminar.

(2) Se o controlo com fio não conseguir comunicar com o PCB interior após ligar, a inicialização será terminada em 4 minutos. De seguida, pode verificar o defeito de comunicação na função de pesquisa de defeitos.

Protecção de Ecrã

(1) Quando estiver desligado e sem protecção de ecrã, mantenha Time e ▼ pressionados durante 5s para definir o tempo de protecção de ecrã, que será mostrado após o 88 estático superior direito. Pressione a tecla Cima/Baixo para ajustar o tempo de protecção de ecrã e pressione Set para confirmar.

(2) O tempo de protecção de ecrã deve ser 0s (a luz de fundo está sempre ligada), 15s, 30s, 60s. O valor por defeito é de 15s. Se não for a primeira vez que liga o aparelho, irá exibir o tempo de protecção de ecrã ajustado na última utilização.

Operação



(3) Quando alterar o tempo de protecção de ecrã, pressione a tecla ON/OFF para sair do menu desta função e irá recuperar o tempo de protecção antes o ajuste e reiniciar a unidade.

Nota:

Quando controlar a unidade de Ar Fresco, o controlo de interface principal não irá exibir a tecla Cima/Baixo no estado normal. Quando estiver na definição da protecção de ecrã, pressione a tecla Time para exibir a tecla Cima/Baixo no interface principal, e pressione as teclas Time e Baixo simultaneamente para entrar na definição de tempo de protecção de ecrã.

Função de Relógio

(1) É utilizado o sistema de 24 horas, e a primeira vez que ligar a unidade irá iniciar às 12:00.

(2) Quando ligar o controlo com fio pela primeira vez, será exibido  12:00 no interface do controlo com fio. A hora pode ser definida dentro de 10s. Ao mesmo tempo, o ícone de relógio  e os minutos irão piscar, indicando que pode ajustar a hora actual.

(3) Pressione a tecla Time durante 5s para entrar na função de definição do relógio. Irá exibir  12:00 quando ligar pela primeira vez (se não for a primeira vez que liga, o tempo do relógio é a hora memorizada). O ícone do relógio e minutos irão piscar, indicando que pode ajustar a hora actual.

(4) Pressione a tecla Time para alterar entre a hora e o minuto. Quando terminar o ajuste, pressione a tecla Set para confirmar.

(5) Durante o ajuste da hora, se não existir nenhuma operação durante 10s, vai sair do menu e restaurar o estado anterior.

(6) Durante o ajuste da hora, pressione a tecla ON/OFF para sair da função de definição do relógio e executar a operação de on/off ao mesmo tempo.

(7) Quando ligar as funções de temporizador ou suspensão, a hora do relógio não pode ser ajustada. Se pressionar a tecla Time durante 5s para entrar no ajuste de relógio, o ícone de relógio e hora vão piscar indicando que a hora não pode ser ajustada.

Operação

Função de Temporizador

(1) Definição de modo do temporizador: Temporizador ON, Temporizador OFF, Temporizador ON/OFF.

(2) Padrão: Temporizador ON  8:00, Temporizador OFF  12:00.

(3) Precisão: A precisão de tempo é de 1 minuto. O relógio do temporizador baseia-se na hora do relógio actual; o ajuste é o mesmo que a hora do relógio.

(4) Pressione a tecla Time, e a sequência das funções do temporizador é a seguinte:

 8:00, ON e a posição de Hora está a piscar→

 8:00, ON e a posição de Minuto está a piscar→

 12:00, OFF e a posição de Hora está a piscar→

 12:00, OFF e a posição de Minuto está a piscar→

 8:00, ON e a posição de Hora está a piscar→

 8:00, ON e a posição de Minuto está a piscar→

 12:00, OFF e a posição de Hora está a piscar→

 12:00, OFF e a posição de Minuto está a piscar→o ícone de temporizador desaparece.

① a posição de hora ou minuto está a piscar; pressione ▼▲ para ajustar o temporizador. Mantenha pressionado para acelerar a velocidade de ajuste e Set para confirmar a definição.

② O controlo vai decidir a ordem do temporizador on ou off. Utilize a seta para mostrar a ordem. Primeiro ON, depois OFF: ON→OFF. Primeiro OFF, depois ON: ON ←OFF.

③ O botão ON/OFF não afecta as definições do temporizador. Quando estiver desligado, a tecla Time não funciona.

Operação

Cancelar a Definição do Temporizador

(1) De não existir nenhuma operação com a tecla Time durante 10s, esta definição será cancelada e o temporizador irá regressar ao estado anterior.

(2) Pressione a tecla Time até o ícone do temporizador desaparecer e este será cancelado.

(3) Relação dos outros botões quando o temporizador está definido.

Pressione a tecla Mode ou Fan para sair da definição actual. Pressione novamente para utilizar a função correspondente. Pressione  (ON/OFF) para sair da definição de temporizador e ON/OFF directamente. Se existir um temporizador anterior, o controlo com fio irá operar seguindo a definição anterior. Senão, o controlo com fio não terá operação de temporizador.

Oscilação

(1) Se Sw5 estiver ligado, unicamente a oscilação Cima/Baixo estará envolvida na circulação. Aqui, Sw7 estará inválido.

(2) Se Sw5 estiver desligado, o tipo de oscilação pode ser definido por Sw7. Quando Sw7 estiver desligado, unicamente a oscilação Cima/Baixo estará disponível. Quando ligar Sw7, as oscilações Cima/Baixo e Esquerda/Direita estão disponíveis. Unicamente a oscilação Cima/Baixo é o padrão.

① Se Sw7 estiver desligado (padrão): unicamente a oscilação Cima/Baixo está disponível.

Pressione a tecla SET para entrar na circulação de funções. O ícone de oscilação Cima/Baixo pisca, e pressione a tecla SET novamente para confirmar; o ícone de oscilação pára de piscar. Se a função de oscilação estiver definida, realize a operação acima para cancelar.

② Se Sw7 estiver ligado: As oscilações Cima/Baixo e Esquerda/Direita estão disponíveis.

Pressione a tecla SET para entrar na circulação de funções. O ícone de oscilação Esquerda/Direita pisca. Pressione a tecla Cima/Baixo para entrar na oscilação Cima/Baixo e o ícone correspondente pisca. Pressione a tecla SET novamente quando o ícone de oscilação estiver a piscar para confirmar; de seguida o ícone pára de piscar. Se a função de oscilação estiver definida, realize a operação acima para cancelar.

③ Se estiver ligado ao controlo com fio servo, o código dip Sw7 dos controlos com fio mestre e servo devem ser definidos de forma igual e devem corresponder à unidade de controlo com fio actual.

Operação

(3) Se Sw5 estiver desligado, alguns modelos podem adaptar automaticamente a definição de oscilação e controlo de ângulo,

① Se o ângulo da oscilação Cima/Baixo puder ser ajustada:

Pressione a tecla SET para entrar na sequência de funções; o ícone de oscilação Cima/Baixo irá piscar. Pressione a tecla SET novamente; o ângulo de oscilação vai piscar (se for ligado pela primeira vez, o ângulo padrão será diferente de acordo com os diferentes modos; se não for a primeira vez, o ângulo da oscilação será exibido como a última vez). Agora, o ângulo de oscilação pode ser ajustado com a tecla Cima/Baixo (no modo inteligente, o ângulo está na posição 1; pressione a tecla cima para oscilação automática, e pressione a tecla baixo para a posição 2). Quando pressionar a tecla Cima/Baixo para ajustar o ângulo, se não existir nenhuma operação durante 10s, vai existir ajuste de ângulo e sequência de funções. O interface exibe o último ângulo. Se desejar definir outras funções como suspensão, pressione a tecla SET novamente para entrar na sequência de funções.

② Se o ângulo da oscilação Cima/Baixo e Esquerda/Direita puder ser ajustada:

Pressione a tecla SET para entrar na sequência de funções e o ícone de oscilação Esquerda/Direita irá piscar. Agora, pressione a tecla Cima/Baixo para alterar para o ícone de oscilação Cima/Baixo a piscar. Quando o ícone de oscilação Esquerda/Direita piscar, pressione a tecla SET novamente e o ângulo de oscilação Esquerda/Direita vai piscar (se ligado pela primeira vez, o ângulo padrão está na posição 1, a posição média do ícone de oscilação Esquerda/Direita; se não for a primeira vez, o ângulo será exibido como a última vez).









(4) Pressione a tecla Fan ou Mode para sair da função de oscilação, sem envio de ordem. Quando a tecla Fan ou Mode for pressionada novamente, será enviada uma ordem. Se o ângulo actual for confirmado, pressione a tecla SET para sair da função de oscilação. No processo de ajuste, se não pressionar nenhuma tecla durante 10s, irá sair da função de oscilação, e o ângulo de oscilação irá executar o ângulo final ajustado. No processo de ajuste, pressione a tecla ON/OFF para desligar o controlo com fio directamente e o ângulo de oscilação é o último ângulo ajustado.

Operação

Função de subida/descida de fluxo de ar saudável (Unicamente disponível para alguns modelos)

(1) A função pode ser definida através do controlo com fio ou controlo remoto.

(2) Sequência de função é a seguinte:





 (Só quando a oscilação Esquerda/Direita for disponível) →  (Só quando a oscilação Cima/Baixo for disponível) →  →  (função de ventilação) →  (função reservada) → ECO →  (Quando tiver de limpar o filtro, este ícone envolve circulação) →  (o segundo 8 de 88.8 na área de exibição de temp. que exhibe A; só disponível para alguns modelos) →  (o segundo 8 de 88.8 na área de exibição de temp. que exhibe B; só disponível para alguns modelos) →  (sensor de movimento; só disponível para alguns modelos) → Função de aquecimento de 10°C (esta função só funciona no modo de aquecimento; só disponível para alguns modelos) → subida de fluxo de ar saudável (Só disponível para alguns modelos) → descida de fluxo de ar saudável (Só disponível para alguns modelos)

(3) A função é válida só quando o ângulo da oscilação Cima/Baixo puder ser definido.

(4) A função de subida/descida de fluxo de ar saudável não pode ser definida ao mesmo tempo. Quando a última é definida, a primeira será cancelada automaticamente.

(5) Depois de a função ser definida, o ângulo da oscilação Cima/Baixo ou Esquerda/Direita pode ser ajustado normalmente no interface principal. Pressione a tecla SET para entrar nas definições de função. Quando o ícone de oscilação Cima/Baixo piscar, pressione a tecla SET e a posição 1 do ângulo de oscilação vai piscar. Pressione a tecla Cima/Baixo para ajustar o ângulo. Quando o ângulo de oscilação ajustado for realizado, a subida/descida de fluxo de ar saudável é cancelada simultaneamente.

Suspensão

(1) Pressione a tecla para entrar na função. Pressione  para o ícone de suspensão “” piscar. O tempo de suspensão será exibido por  que se situa no canto superior direito. Pressione a tecla Time para entrar nas definições de hora. Os ícones “OFF” e suspensão estão a piscar. Pressione  para ajustar o tempo de suspensão em 0.5h de cada vez. O alcance do tempo de suspensão é de 0.5h a 72h. Após o ajuste, pressione a tecla novamente para confirmar a operação. Os ícones “OFF” e suspensão param de piscar.

Operação

- (2) Enquanto o ícone de suspensão estiver a piscar, pressione a tecla **Set** em vez da tecla **Time** para o controlo com fio regressar à operação do estado de suspensão anterior. Se existir definição de suspensão, cancela; senão, entra na operação de definição.
- (3) Se desligar durante a suspensão, a última é cancelada ao mesmo tempo; o ecrã não se liga quando voltar a ligar o aparelho. Tem de voltar a definir se tiver algum requisito.
- (4) No modo de suspensão ou estado de modificação, se não existir operação dentro de 10 segundos, irá manter o estado anterior, e a definição ou modificação não ficará válida.
- (5) No estado de definição de suspensão ou temporizador, irá exibir o tempo definido respectivamente; quando definir simultaneamente, irá exibir a hora executada anterior. Quando o temporizador for desligado primeiro, a função de suspensão é cancelada e quando a suspensão é executada primeiro, o temporizador irá funcionar a seguir.
- (6) No estado de definição de função, pressione a tecla **Mode** ou **Fan** para sair.
- (7) O tempo de suspensão e temporizador não devem ser definidos ao mesmo tempo.
- (8) Quando definir a função de suspensão, pressione a tecla **ON/OFF** para sair da definição e desligar a unidade.

Função de Ventilação de Pedido de Calor

- (1) Pressione a tecla **Set** (1) **Set** para entrar na definição de função. Pressione **▼▲** até alcançar o ícone de ventilação de pedido de calor "  " e este irá piscar. Pressione a tecla **Set** novamente para confirmar a operação. A operação acima pode cancelar a função de ventilação de pedido de calor caso esta esteja definida.
- (2) Depois de definir a função de ventilação de pedido de calor, altere o modo do controlo com fio. A função é mantida e será memorizada quando a memória não volátil estiver disponível.

Operação

Alterar entre Fahrenheit e Celsius

(1) Se a temperatura actual for exibida em Celsius, a temp. definida deve ser ajustada para 30°C em cada modo (quando a função de poupança de energia estiver definida, o modo de aquecimento será o valor limite máximo da função). Pressione a tecla ▲ durante 15s para alterar para Fahrenheit. O interface exhibe 86°F (quando a função de poupança de energia estiver definida, o valor limite mais alto de Fahrenheit será exibido).

(2) Se a temp. actual for exibida em Fahrenheit, a temp. definida deve ser ajustada para 60°C em cada modo (quando a função de poupança de energia estiver definida, o modo de arrefecimento/secagem será o valor limite mínimo da função). Pressione a tecla ▼ durante 15s para alterar para Celsius. O interface exhibe 16°F (quando a função de poupança de energia estiver definida, o valor limite mais baixo de Celsius será exibido).

Função de Humidade (Só disponível para alguns modelos)

Pressione a tecla de mode para alterar para o modo de secagem, e a humidade será exibida na área de exibição de temp. A tecla Cima/Baixo é a tecla de ajuste de humidade.

Poupança de Energia

(1) Pressione a tecla Set para entrar na definição de função. Pressione ▼▲ para escolher a poupança de energia. Pressione a tecla Set novamente para confirmar a operação e exhibir o ícone de poupança de energia ECO . Se a função de poupança de energia já estiver definida, a operação acima cancela-a.

(2) O parâmetro por defeito da poupança de energia é de 23°C (74°F) (o limite de temp. mais baixo do modo de arrefecimento e secagem) e 26°C (78°F) (o limite de temp. mais alto do modo de aquecimento). O alcance de ajuste de temp. é de 23°C-30°C (74°F-80°F) no modo de arrefecimento e secagem. O alcance de ajuste de temp. é 16°C-26°C (60°F-78°F) no modo de aquecimento. Se a função de poupança de energia estiver definida, as unidades interiores vão funcionar na temperatura por defeito.

Nota: A unidade de Ar Fresco não tem função de poupança de energia.

Operação

Limpeza de filtro

Quando o ícone de limpeza de filtro  for exibido, o ícone será exibido na sequência de função. Se o ícone de limpeza de filtro estiver a piscar, pressione a tecla **Set** para o desligar.

Função de Aquecimento 10°C (Só disponível para alguns modelos)



- (1) Esta função é válida na sequência de função unicamente no modo de aquecimento.
- (2) Para o modelo de quatro modos, pressione a tecla **SET** durante 5s para entrar na definição de função. Quando alterar para a função de aquecimento 10°C, 10°C irá piscar na área de exibição de temp. Pressione a tecla **SET** para confirmar e 10°C irá parar de piscar.

Função de Quatro Modos (Só disponível para alguns modelos)

- (1) Quando ligar pela primeira vez, os ícones de quatro modos e a oscilação Cima/Baixo serão exibidos. Os números 1, 2, 3 e 4 perto da oscilação referem-se aos diferentes deflectores de vento (se o deflector de vento estiver na posição 1, a oscilação Cima/Baixo fica no ângulo definido pelo deflector da posição 1. Entretanto o número 1 perto da oscilação Cima/Baixo será exibido. Se for seleccionado com os quatro modos controlados ao mesmo tempo, os números 1, 2, 3 e 4 perto da oscilação Cima/Baixo são exibidos ao mesmo tempo). A tecla **set** só pode alterar entre os quatro deflectores de vento. Utilize a tecla **Cima/Baixo** para definir o ângulo do deflector de vento actual.
- (2) Circulação do deflector de vento:
deflectores de quatro modos controlados ao mesmo tempo→deflector de quatro modos 1→deflector de quatro modos 2→deflector de quatro modos 3→deflector de quatro modos 4→deflectores de quatro modos controlados ao mesmo tempo.
- (3) Se não for a primeira vez que utiliza, pressione a tecla **Set** e a definição de deflector definida da última vez vai piscar. Entretanto o ângulo desta definição de deflector da última vez será exibido sem piscar e juntamente com o número de deflectores de vento perto da oscilação Cima/Baixo.

Operação

Sensor de Movimento (Só disponível para alguns modelos)

- (1) Pressione a tecla Set durante 5s para entrar na circulação de função e pressione a tecla Cima/Baixo para alterar para  (o segundo 8 de 88.8 da área de exibição de temp. exibe A) →  (o segundo 8 de 88.8 da área de exibição de temp. exibe B) →  (sensor de movimento).
- (2) ① Depois do sensor de movimento A ser definido, a letra A desaparece com a temp. ambiente/temp. definida a ser exibida. O ícone de sensor de movimento é exibido sem piscar.
- ② Depois do sensor de movimento A ser definido, a letra B desaparece com a temp. ambiente/temp. definida a ser exibida. O ícone de sensor de movimento pisca na frequência fixa.
- ③ Depois do sensor de movimento ser definido, o ícone do mesmo é exibido durante 2s e desaparece durante 2s para ter efeito de respiração.

Definição de Modo (Só disponível para alguns modelos)

- (1) Quando desligado e não estiver no estado de poupança de energia, pressione a tecla Mode durante 5s para exibir 8 segmentos no canto superior esquerdo da circulação do modo actual. Valor por defeito é 0. Pressione a tecla Cima/Baixo para alterar entre 0, 1, 2 e 3 e pressione a tecla Set para confirmar o valor. Irá seguir a circulação de modo alterar após ligar a unidade novamente.

Modo de valor diferente correspondente.

0-----[Inteligente] [Aquecimento] [Secagem] [Arrefecimento] [Ventoínha]

1-----[Aquecimento] [Secagem] [Arrefecimento] [Ventoínha]

2-----[Secagem] [Arrefecimento] [Ventoínha]

3-----[Aquecimento] [Secagem] [Arrefecimento] [Ventoínha]

- (2) A intersecção da circulação de modo definida pelo controlo com fio e a unidade interior é válida.
- (3) A unidade de Ar Fresco pode executar a definição de modo. Executa a intersecção com os três modos da unidade de Ar Fresco (arrefecimento/aquecimento/ventoínha).
- (4) Os modos das unidades interiores podem ser pesquisados/alterados pela função de definições avançadas após o controlo com fio ser ligado; válido para alguns modelos.

Operação

(5) Definido como o seguinte (Só disponível para alguns modelos).

Pressione a tecla Set e Cima durante 5s para entrar no estado de definições avançadas. A função A da área de exibição de temp. é exibida sem piscar. Pressione a tecla Fan para alterar para a função B. O código de função 01 é exibido na área do relógio a piscar. A informação específica da área de tempo é exibida sem piscar e pode ser alterada dentro do alcance de 00-03 com a tecla Cima/Baixo. Pressione a tecla Set para confirmar e o código de função 01 da área de relógio é exibida sem piscar. A informação específica na área de tempo é exibida sem piscar indicante que pode ser alterada. Pressione a tecla Cima/Baixo para alterar o conteúdo e pressione a tecla Set para confirmar.

Exibição de Defeitos

(1) Quando não estiver em modo de poupança de energia, pressione a tecla Time durante 10 segundos para verificar todas as unidades interiores com defeito no grupo. O nº de unidades é exibido atrás dos dois pontos superiores esquerdos; os defeitos actuais são exibidos antes dos dois pontos superiores direitos e o histórico de defeitos situa-se atrás dos dois pontos.

(2) O nº de unidades é exibido em decimais e os defeitos em hexadecimais.

(3) Todos os números hexadecimais dos defeitos estão em maiúsculas. Mas b e d estão em minúsculas para não se confundirem com 8.

(4) Se não existir nenhum defeito, é exibido "--" antes dos pontos direitos; se não existir histórico de defeitos, é exibido "--" antes dos pontos direitos.

(5) Pressione a tecla Time para sair do estado de verificação de defeitos. A informação de relógio e temporizador é exibida.

(6) Limpeza de registos de defeitos: Mantenha pressionada a tecla Time durante 10 segundos, e os defeitos são exibidos. Pressione a tecla Time novamente durante 5 segundos para limpar os defeitos e histórico em todas as unidades.

(7) Pressione ▼▲ para escolher o nº de unidade.

Operação

Bloqueio Parental

(1) A função de bloqueio parental pode ser utilizada para prevenir operação não desejada. Todas as teclas são bloqueadas após pressionar **Set** e **▼** ao mesmo tempo durante 5 segundos. O ícone de bloqueio parental  é exibido no interface. Vai sair de todas as definições e manter o estado anterior. Nenhuma tecla funciona, incluindo "ON/OFF".

(2) O ecrã é desbloqueado quando pressionar **Set** e **▼** ao mesmo tempo durante 5 segundos. O ícone de bloqueio parental desaparece e as teclas voltam a funcionar.

Nota:

Quando controlar a unidade de Ar Fresco, o controlo de interface principal não irá exibir a tecla Cima/Baixo no estado normal. Quando estiver na definição de bloqueio parental, pressione a tecla Time para exibir a tecla Cima/Baixo no interface principal, e pressione as teclas Set e Baixo simultaneamente durante 5 segundos para entrar na definição bloqueio parental. Depois de definir o bloqueio parental, a tecla Cima/Baixo continua em exibição para conveniência do cancelamento do bloqueio.

Verificação de Parâmetros

(1) Mantenha **Set** pressionada durante 5 segundos (se estiver no modelo de quatro modos, pressione durante 10 segundos) para entrar na verificação de parâmetros. O nº de unidades é exibido na área 88 do relógio enquanto o tipo de dados é exibido na área 88 do temporizador. O nº de unidades é exibido nos primeiros dois campos "88" do relógio enquanto o tipo de dados é exibido nos primeiros dois campos "88" do temporizador. O tipo de dados inclui A, b, C, d, E e F. Os dados actuais são exibidos atrás do tipo de dados. Por exemplo, a temp. ambiente da unidade 00 é de 16 graus; "00 A 16" será então exibido. Pressione **▼▲** para escolher entre os diferentes tipos de dados A, b, C, d, E e F.

Operação

Dados	Significado de tipo	Sistema
A	Sensor interior temp. Tai	Valor actual, sist. decimal
b	Sensor interior temp. Tc1	Valor actual, sist. decimal
C	Sensor interior temp. Tc2	Valor actual, sist. decimal
d	Unidade interior entrada PMV/2	Valor actual, sist. decimal
E	Endereço de unidade interior	Valor actual, sist. hexadecimal
F	Endereço de unidade interior central	Valor actual, sis. hexadecimal

(2) No estado de verificação de parâmetros, pressione a tecla **Time** para alterar o endereço de nº de unidade do grupo.

Definição de N° de Unidade

(1) Digitar: Pressione a tecla **Set** durante 10 segundos (se estiver no modelo de quatro modos, pressione durante 15 segundos) para entrar na definição/verificação de nº de unidade.

(2) A definição está disponível quando o endereço de comunicação entre a unidade interior e exterior estiver a piscar. Se o interruptor dip da unidade interior definir o endereço, utilize ▼▲ para ajustar dentro do alcance de 0-3F. Se o interruptor dip interior não definir o endereço, o endereço de comunicação entre as unidades interior e exterior não pisca, e só pode ser verificado.

(3) O endereço do controlo com fio é exibido antes dos dois pontos do relógio no canto superior esquerdo, com o alcance de 0 a 15 e exibido no sistema decimal.

(4) O endereço de comunicação entre a unidade interior e exterior é exibido no canto superior esquerdo. O valor por defeito é o endereço da unidade actual. Selecione outras unidades interiores através de ▼▲.

(5) O endereço central é exibido no canto superior direito e não pode ser editado.



(6) Pressione a tecla **Set** para confirmar a definição antes de alterar o endereço de comunicação da unidade interior. Se pressionar outras teclas ou não existir operação dentro de 10 segundos, vai sair automaticamente e manter a definição anterior. Se pressionar a tecla **Mode** ou **Fan**, vai sair e a definição actual é inválida. Se pressionar "ON/OFF", liga/desliga a unidade e a definição actual é inválida.

Operação

Verificação de Grau de Pressão Estática e Função de Ajuste

- (1) Quando estiver ligado e não estiver na poupança de energia, pressione as teclas Fan + Set durante 5s para entrar no estado de ajuste de grau de pressão estática para o ícone da mesma piscar e o grau de pressão estática actual ser exibido. Pressione a tecla ▼▲ para alterar o grau de pressão estática, e pressione a tecla Set para confirmar.
- (2) O nº de unidades será exibido pelos dois segmentos de 8 após os dois pontos no canto superior esquerdo, e o grau de pressão estática é exibido pelos dois segmentos 8 após os dois pontos no canto superior direito. Pressione a tecla Time para alterar o nº de unidade.
- (3) O nº de unidade é exibido em decimais de 00-15. A pressão estática é exibida em decimais de 01-04.
- (4) No estado de verificação e ajuste, se não existir protecção de ecrã, pressione a tecla ON/OFF para sair do estado actual e ligar/desligar a unidade, e os valores alterados não serão guardados.
- (5) A pressão estática é o valor verificado com memória não volátil inválida.
- (6) O número de grau de pressão estática das unidades interiores e o grau de pressão estática executado pelas unidades interiores podem ser verificados/alterados com o controlo com fio (só válidos para alguns modelos).
- (7) O número do grau de pressão estática e o grau de pressão estática podem também ser verificados/alterados no interface de definições avançadas (só válidos para alguns modelos).

Comunicação com o Controlo Central

- (1) O controlo exibe  para mostrar o modo de controlo central após receber sinal do controlo central da unidade interior;
- (2) Quando  aparecer sem piscar, todas as teclas menos "ON/OFF" do controlo com fio são inválidas. O ícone central desaparece se não existir sinal de controlo central da unidade interior.
- (3) Quando receber sinal de bloqueio da unidade interior,  é exibido sem piscar e todas as teclas são inválidas.
- (4) No estado central ou bloqueio, a poupança de energia é inválida; pressione qualquer tecla para ligar o ecrã.
- (5) No estado central ou de bloqueio, a verificação de defeitos, verificação de parâmetros de unidade interior e bloqueio parental são válidos.

Operação

Definição de Parâmetros de Poupança de Energia

(1) No modo de arrefecimento 30°C (86°F), mantenha pressionada a tecla F_{AN} durante 5 segundos para definir os parâmetros de poupança de energia no modo de arrefecimento. Este parâmetro de poupança de energia de arrefecimento pisca atrás dos dois pontos superiores esquerdos. O valor por defeitos é de 23°C (74°F). Esta temperatura de arrefecimento alvo mais baixa pode ser ajustada com ▼▲. Depois de definir, pressione a tecla Set para confirmar e sair.

(2) No modo de aquecimento 16°C (60°F), mantenha pressionada a tecla F_{AN} durante 5 segundos para definir os parâmetros de poupança de energia no modo de aquecimento. Este parâmetro de poupança de energia de aquecimento pisca atrás dos dois pontos superiores direitos. O valor por defeitos é de 26°C (78°F). Esta temperatura de aquecimento alvo mais alta pode ser ajustada com ▼▲. Depois de definir, pressione a tecla Set para confirmar e sair.

(3) O parâmetro de poupança de energia será válido após o ícone e de poupança de energia aparecer ECO.

Memória Não Volátil

(1) Defina a memória não volátil válida ou inválida através do interruptor dip Sw4.

(2) Informação memorizada: Modo, Velocidade de Ventoíinha, Definição de Temp., Estado de Oscilação, Ventilação de Pedido de Calor.

(3) Se o temporizador ou suspensão estiverem definidos, ficarão desligados após electrificado novamente; vai memorizar todos os estados antes da falha de energia excepto o estado ON/OFF.

(4) Para manutenção simples, independentemente se a memória não volátil está válida ou não o registo de defeitos será memorizado.

Defeito de Comunicação do Controlo Com Fio

Se não existir comunicação entre o controlo com fio e a unidade interior durante 4 minutos, vai exibir o código de erro "07" quando verificar o defeito.

Operação

Defeito de Sensor

Se o interruptor dip for definido para recolher a temp. ambiente do controlo com fio e o sensor não funcionar normalmente, irá exibir o código de erro "01" quando verificar o defeito.

Definição de Compensação de Temp.

(1) No estado OFF, mantenha pressionada a tecla **Fan** durante 5 segundos, e o valor de compensação de temp. actual é exibido no canto superior direito do ecrã a piscar. "00" é o valor de defeito.

(2) No sistema celsius, o valor de compensação ambiente é $-04\sim+04^{\circ}\text{C}$, e no sistema fahrenheit é $-07\sim+07^{\circ}\text{F}$. Este valor pode ser ajustado pressionando **▼▲**.

(3) Depois de ajustar, pressione a tecla **Set** para confirmar a definição.

(4) O valor de compensação é utilizado para a temp. ambiente.

(5) O valor de compensação é unicamente válido no estado de recolha de temp. ambiente do controlo com fio.

Arrefecimento/Aquecimento Forçado

(1) Com o modo de arrefecimento desligado, mantenha a tecla "ON/OFF" pressionada durante 10 segundos para entrar na função de arrefecimento forçada e o ícone de modo de arrefecimento é exibido no interface. "LL" pisca na área de temp. ao mesmo tempo. Pressione a tecla "ON/OFF" para desligar e sair do arrefecimento forçado.

(2) Com o modo de aquecimento desligado, mantenha a tecla "ON/OFF" pressionada durante 10 segundos para entrar na função de aquecimento forçada e o ícone de modo de aquecimento é exibido no interface. "HH" pisca na área de temp. ao mesmo tempo. Pressione a tecla "ON/OFF" para desligar e sair do aquecimento forçado.

Instruções da Fiação do Controlo Com Fio

Ligações do Controlo Com Fio

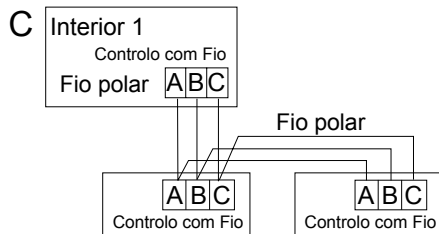
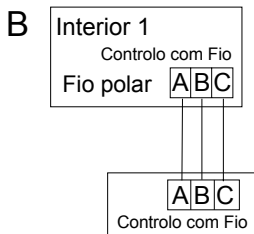
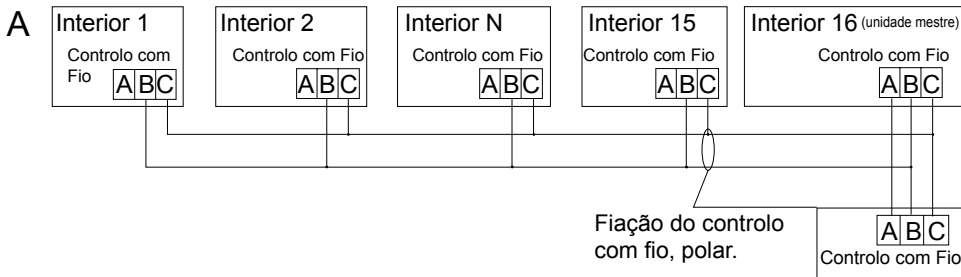

Existem três métodos para ligar o controlo com fio com as unidades interiores.

- Um controlo com fio pode controlar um máx. de 16 conjuntos de unidades interiores, e 3 peças de fios polares devem ser ligados ao controlo e unidade mestre (unidade interior ligada com controlo com fio directamente). Os outros ligam á unidade mestre através de 2 fios polares.
- Um controlo com fio controla uma unidade interior e a unidade interior liga-se ao controlo com fio através de 3 fios polares.
- Dois controlos com fio controlam uma unidade interior. O controlo com fio ligado à unidade interior é o mestre, e o outro é o servo. Controlo com fio mestre e unidade interior; controlos com fio mestre e servo são todos ligados através de 3 fios polares.

Instruções da Fiação do Controlo Com Fio

Fiação de comunicação

Comprimento de fiação de comunicação (m/ft)	Dimensões da fiação
< 100m/328ft	0.3mm2x fio de 3-núcleos protegidos(22AWG,3 fios)
≥100m/328ft e <200m/656ft	0.5mm2x fio 3-núcleos protegidos(20AWG,3 fios)
≥200m/656ft e <300m/984ft	0.75mm2x fio 3-núcleos protegidos (18AWG,3 fios)
≥300m/984ft e <400m/1312ft	1.25mm2x fio 3-núcleos protegidos (16AWG,3 fios)
≥400m/1312ft e <500m/1640ft	2mm2x fio 3-núcleos protegidos(14AWG,3 fios)

* Um lado da folha protegida do fio de comunicação deve ser aterrado.

1. Primeiro, coloque o fio de comunicação através do buraco na parte de trás.

Pressione este botão para abrir a parte de trás do controlo com fio.

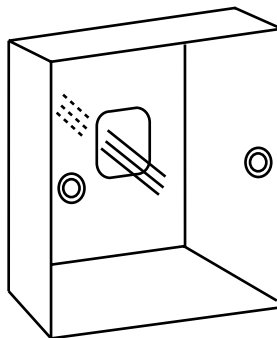
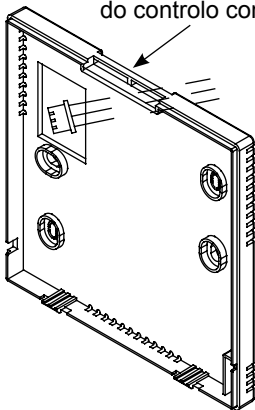

Instruções da Fiação do Controlo Com Fio

2. Fixe a parte de trás ao suporte. De seguida, ligue o fio de comunicação à porta CON1 do controlo com fio. Por fim, coloque a parte da frente do controlo com fio na parte de trás para completar a instalação.

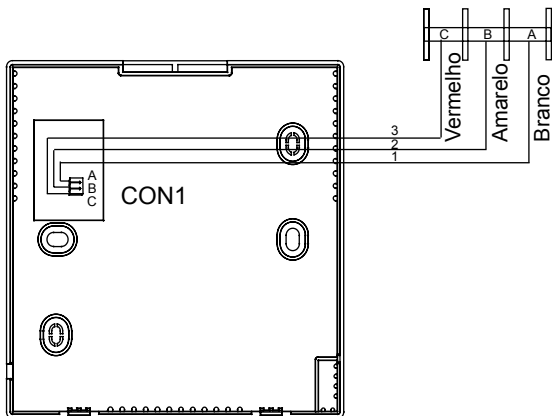
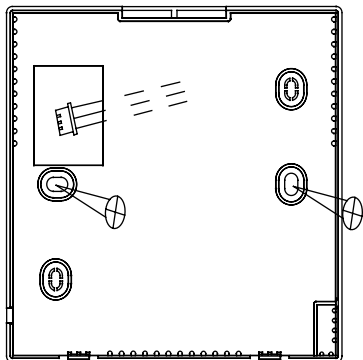

Руководство по эксплуатации и монтажу

RWV05

СОДЕРЖАНИЕ

Компоненты и функции	1
Эксплуатация	7
Схемы подключения	24

- Перед тем, как приступить к использованию пульта управления, внимательно изучите данное руководство.
- Сохраняйте данное руководство для последующих обращений к нему.

Компоненты и функции

Дисплей пульта

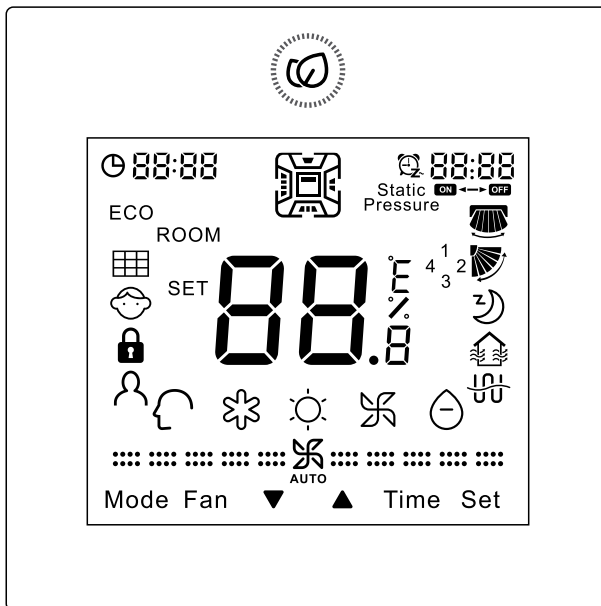

Сенсорные клавиши



Клавиша ON/OFF (Включения/Выключения)

Компоненты и функции



Настройка температуры, времени, таймера, ночного режима, температурной компенсации и ночного режима. Запрос детализации параметров и неисправности.

Активизация и отмена действия функций. Точность регулирования температуры 0,5°C. Если не задействован энергосберегающий режим, диапазон регулирования температурной уставки - от 16°C до 30°C. Если же Энергосберегающий режим задан, то нижний температурный предел для Охлаждения/Осушения и верхний температурный предел для Обогрева определяются настройкой контроллера. По умолчанию температурная уставка для режима Охлаждения/Осушения 23°C, а для режима Обогрева 26°C.

Примечание:

- Если Dip-переключатель SW2 установлен в позицию «On», на дисплее пульта отображается температура воздуха в помещении даже при отключении кондиционера. После подачи питания, а также при переходе к заданию рабочего режима и настройке температурной уставки на дисплее будет мигать текстовая иконка SET, а температурная уставка будет отображаться статично. Через 3 сек. на дисплее статично станет отображаться действующая температура в помещении и текстовая иконка ROOM. В энергосберегающем режиме и при температурной компенсации шаг регулирования температурной уставки 1°C.
- При использовании агрегатов с подачей свежего воздуха температурная уставка не регулируется. При отсутствии установки Central/Lock (Централизованное управление/Блокировка режима) фиксированная уставка для режима Охлаждения равна 18°C, а для режима Обогрева 22°C. В статусе нормальной работы клавиши Вверх/Вниз отображаться не будут, однако они будут отображаться и действовать в интерфейсах Программирования таймера, выбора функции, журнала ошибок и неисправностей, детализации параметров, адресации, настройки ночного режима и т.п.
- Если Dip-переключатель SW2 установлен в позицию «On», на дисплее пульта отображается температура воздуха в помещении даже при отключении кондиционера. После подачи питания, а также при переходе к другому рабочему режиму и настройке температурной уставки на дисплее будет мигать текстовая иконка SET, а температурная уставка будет отображаться статично. Через 3 сек. на дисплее статично станет отображаться действующая температура в помещении и текстовая иконка ROOM.

Компоненты и функции



Установка времени по 24-часовой шкале. Однократным нажатием клавиши ▼ осуществляется уменьшение значения на 1 минуту. При удерживании этой клавиши в течение 1 сек сначала значение уменьшается на 2 минуты, а затем при удерживании клавиши в течение 5 сек - на 10 минут. Далее значение времени будет продолжать уменьшаться на 10 минут через каждые 10 сек. Увеличение времени осуществляется таким же образом, но клавишей ▲. Нажмите клавишу SET для подтверждения выбранного времени. В противном случае через 10 сек. выполняется автоматический возврат к предыдущему статусу.

Mode

Клавиша выбора рабочего режима. Подробную информацию см. в инструкциях по выбору рабочего режима. Примечание: для блоков с подачей свежего воздуха по умолчанию используется 3 рабочих режима, которые при нажатии клавиши будут переключаться в циклической последовательности: Охлаждение → Обогрев → Вентиляция → Охлаждение

Fan

Клавиша выбора скорости вентилятора в следующей повторяющейся последовательности:

⚙️ (Низкая) → ⚙️ (Средняя) → ⚙️ (Высокая) → Авт оматич. выбор → При автоматическом выборе (режим Auto) скорость вентилятора будет переключаться следующим образом:

⚙️ AUTO → ⚙️ AUTO → ⚙️ AUTO → ⚙️ AUTO

В режиме вентиляции автоматический выбор скорости не выполняется. При выборе скорости иконка вентилятора мигает, а после установки скорости начинает отображаться статично. Примечание: при использовании блоков с подачей свежего воздуха скорость вентилятора будет переключаться автоматиче-ски. Если нажать клавишу FAN , то начнет мигать иконка вентилятора и буквы FFFF в правом верхнем поле дисплея, подсказывая, что скорость вентилятора невозможно регулировать. Через 3 сек. дисплей перейдет в статичное состояние. Скорость вентилятора в блоках с подачей свежего воздуха регулируется автоматически платой управления блока, поэтому на проводном пульте всегда будет отображаться автоматический выбор скорости.

Компоненты и функции

Time

Клавиша задания программы таймера.

Timer ON (Вкл. по таймеру), Timer OFF (Выкл. по таймеру), Timer ON/OFF (Вкл./Выкл. по таймеру).

Set

Клавиша выбора функций

1. После нажатия клавиши Set нажмите клавишу ▼ для выбора функций в последовательности:



2. После нажатия клавиши Set нажмите клавишу ▲ для выбора функций в последовательности:













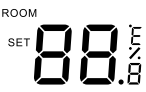

3. Для подтверждения выбора нажмите опять клавишу Set. Если функция уже задана, то нажатие клавиши Set приведет к ее отмене.









Примечание: Функция Лево-правостороннего свинга (качания шторок) может быть активной только при соответствующей установке Dip-переключателя. Иконка фильтра отображается на дисплее только в том случае, если фильтр нуждается в чистке.

Компоненты и функции

Иконки

	Время. Установка/Запрос параметра. Ошибка дисплея. Выбор рабочего режима.
	Вкл./Выкл. по таймеру. Ночной режим. Установка/Запрос параметра. Ошибка дисплея.
	Дисплей комнатной (ROOM)/ заданной (SET) температуры и влажности. Точность регулирования температуры 0,5°C, поэтому, например, при температуре 25°C на дисплее будет отображаться значение 25,0°C, а не 25°C. Дисплей влажности является зарезервированной функцией.
	Энергосбережение. Иконка высвечивается только в том случае, если задана функция режима энергосбережения.
	Необходимость очистки фильтра.
	Блокировка доступа для детей. Эта иконка отображается, если задана функция блокировки доступа для детей.
	Блокировка пульта/Централизованное управление
	Датчик движения (зарезервированная функция)
	Лево-правостороннее качание шторок (горизонтальный свинг). Иконка отображается только при установке режима Свинга.
	Качание воздухораспределительных шторок вверх-вниз (вертикальный свинг). Иконка Отображается только при установке режима Свинга.
	Ночной режим. Иконка отображается, если задана функция Ночного режима. Оставшееся время действия Ночного режима указывается в поле 00:00
	Вентиляция с рекуперацией тепла. Иконка отображает-ся, если задан режим вентиляции с рекуперацией тепла.

Компоненты и функции

	Электрообогрев. Иконка отображается, если на проводном DC-пульте задан режим обогрева электро-калорифером.		
	Интеллектуальный режим		
	Режим Охлаждения		Режим Обогрева
	Режим Вентиляции		Режим Осушения
		Низкая скорость вентилятора	
		Средняя скорость вентилятора	
		Высокая скорость вентилятора	
Если скорость вентилятора установлена на автоматический выбор, она будет меняться в следующем порядке: Низкая → Средняя → Высокая → Низкая. Одновременно будет высвечиваться иконка AUTO.			

Эксплуатация

Dip-переключатели на плате внутреннего блока

Dip-переключатель	Позиция	Функция	По умолчанию
Sw1	On	Ведомый/Slave проводной пульт	Off
	Off	Ведущий/Master проводной пульт	
Sw2	On	Дисплей комнатной температуры активен	Off
	Off	Дисплей комнатной температуры выключен	
Sw3	On	Комнатная температура по показаниям датчика внутреннего блока (сигнал с платы управления блока)	Off
	Off	Комнатная температура по показаниям датчика пульта управления	
Sw4	On	Энергонезависимая память неактивна	Off
	Off	Энергонезависимая память активна	
Sw5	On	Температурная шкала по Фаренгейту	Off
	Off	Температурная шкала по Цельсию	
Sw6	On	Зарезервированная функция	Off
	Off	Зарезервированная функция	
Sw7	On	Модель с горизонтальным (влево-вправо) и вертикальным (вверх-вниз) свингом	Off
	Off	Модель только с вертикальным свингом	
Sw8	On	Блок с подачей свежего воздуха	Off
	Off	Стандартный блок (без подачи свеж. возд.)	

Эксплуатация

Отличие функций Ведущего/Master и Ведомого/Slave проводных пультов

Сравниваемый параметр	Ведущий/Master - пульт	Ведомый/Slave - пульт
Функции	Доступны все функции	1. Вкл/Выкл., выбор рабочего режима, скорости вентилятора, температурная уставка, режим Свинга, энергосберегающий режим, вентиляция с рекуперацией, установка времени, сохранение экрана, блокировка доступа для детей. 2. Сброс иконки необходимости чистки фильтра. 3. Просмотр детализации параметров и журнала неисправностей.

Инициализация

(1) После подачи питания или сброса параметров пульта управления начинается процесс инициализации. Последовательность отображения на дисплее следующая: 88:88 (в левом верхнем углу) → 88:88 (в правом верхнем углу) → 88. → 88:88 (в левом верхнем углу). Зеленый светоиндикатор будет мигать до тех пор, пока процесс инициализации не закончится.

(2) Если после включения питания нормальный обмен данными между пультом и платой управления внутреннего блока не устанавливается, процесс инициализации заканчивается через 4 минуты. После этого ошибку коммуникации можно проверить функцией запроса неисправности.

Функция сохранения экрана (Ждущий режим)

(1) Для установки времени включения функции сохранения экрана, когда пульт находится в статусе Off (Выкл.), но не в статусе сохранения экрана, нажмите одновременно клавиши «Time» и ▼, удерживая их в течение 5 сек. Время включения будет отображаться статично в правом верхнем углу дисплея после 88:. Чтобы выбрать нужное значение, используйте клавиши «Вверх» и «Вниз». Подтвердите выбор, нажав клавишу «Set».

Эксплуатация

(2) Время включения сохранения экрана может быть 0сек (подсветка экрана всегда включена), 15сек, 30сек, 60сек. По умолчанию значение 15сек. Если этот параметр задается не в первый раз, то на дисплей выводится последнее заданное значение.

(3) Если в процессе настройки времени для включения сохранения экрана нажать клавишу ON/OFF, сохранится то значение, которое было установлено до настройки. Также произойдет включение внутреннего блока.

Примечание:

При управлении блоком с подачей свежего воздуха на дисплее пульта в главном его интерфейсе клавиши «Вверх»▲ и «Вниз»▼ отображаться не будут. Для настройки функции сохранения экрана нажмите сначала клавишу «Time». После этого на дисплее начнут отображаться клавиши «Вверх» и «Вниз», а затем одновременно нажмите клавиши «Time» и «Вниз». При этом выполнится переход в интерфейс настройки функции сохранения экрана.

Установка реального времени

(1) Для отображения времени используется 24-часовая шкала.

(2) Для входа в интерфейс установки времени нажмите клавишу «Time» и удерживайте ее 5 сек. При первичном включении пульта на дисплее пульта отображается ☉ . Если включение не первичное, на дисплее отображается время, сохраненное в памяти контроллера. Мигание иконки времени ☉ и значения минут на дисплее пульта означает, что значение времени можно на данном этапе регулировать. Используйте клавиши «Вверх»▲ и «Вниз»▼ для установки минут. При этом иконка времени будет мигать, а значения минут оставаться статичными. Нажмите клавишу «Time» для перехода к выбору значения часов, используя клавиши «Вверх»▲ и «Вниз»▼. При настройке значения часов иконка времени будет мигать, а значения часов оставаться статичными. Когда после окончания выбора и иконка времени и значения часов будут мигать, нажмите клавишу «Set» для подтверждения окончания настройки времени. После этого и иконка времени и значение времени станут отображаться на дисплее статично.

Эксплуатация

(3) При настройке времени однократное нажатие клавиши «Вниз» ▼ уменьшает значение на 1 минуту/1час. При однократном нажатии клавиши «Вверх» ▲ значение времени увеличивается на 1 минуту/1час. Удержанием клавиш ▼ и ▲ можно ускорить настройку. При удерживании клавиши в течение 1 сек значение времени изменяется на 2 единицы, а затем при удерживании клавиши в течение 5 сек - на 10 единиц. При удерживании клавиши 10 сек значение времени будет изменяться на 10 минут через каждые 10 сек.

(4) Если в интерфейсе настройки времени не производить никаких действий в течение 10 сек., автоматически происходит выход из этого интерфейса и возврат к предыдущему статусу.

(5) Для выхода из интерфейса настройки времени и одновременного включения/выключения нажмите клавишу ON/OFF.

(6) Если задана программа таймера или Ночной режим, настройку реального времени выполнять нельзя. При нажатии клавиши «Time» и удерживании ее в течение 5 сек на дисплее пульта будут мигать иконка и значение времени, указывая, что настройка времени невозможна.

Программирование таймера

(1) Режимы работы по таймеру: Timer ON (Включение по таймеру), Timer OFF (Выключение по таймеру), Timer ON/OFF (Включение/Выключение по таймеру).

(2) Уставки таймера по умолчанию:

Timer ON (Включение по таймеру)  8:00, Timer OFF (Выключение по таймеру)  12:00

(3) Точность настройки времени для программы таймера: 1 минута. Время по таймеру базируется на установке реального времени. Процедура настройки времени для программы таймера такая же, как и для настройки реального времени.



(4) Индикация на дисплее: иконка в правом верхнем углу.

(5) Реагирование на клавишу  Вкл./Выкл.: нажатие клавиши Вкл./Выкл. не влияет на действие программы таймера. В статусе OFF (Выключено) клавиша «Time» является активной.





Эксплуатация

(6) Программирование режимов таймера:

Timer ON (Включение по таймеру):





Нажмите клавишу «Time». При первичной настройке таймера на дисплее отобразится  8:00 . Если программа таймера уже задавалась, то на дисплее будет отображаться предыдущая настройка времени. Поле значения часов и поле «ON» будут мигать. Для настройки значения времени включения (ON) используйте клавиши ▼ и ▲. Однократным нажатием выполняется увеличение/уменьшение значения на 1 час. При удерживании клавиши инкремент изменения времени можно увеличить. Нажмите клавишу «Time» еще раз, после чего на дисплее будут мигать поле «ON» и поле значения минут. Нажмите клавишу «Set» для подтверждения установленного времени включения по таймеру. После этого заданное время и поле «ON» станут отображаться на дисплее статично. Если в интерфейсе настройки таймера не производить никаких действий в течение 10 сек., автоматически происходит возврат к предыдущей заданной программе таймера.

Timer OFF (Выключение по таймеру):

Нажмите клавишу «Time». При первичной настройке таймера на дисплее отобразится  8:00 . (Если программа таймера уже задавалась, то на дисплее будет отображаться предыдущая настройка времени включения.) Поле значения часов и поле «ON» будут мигать. Нажмите клавишу «Time» еще раз. Начнут мигать поле значения минут и поле «ON». Нажмите клавишу «Time» еще раз. При первичной настройке таймера на дисплее отобразится  12:00 . (Если программа таймера уже задавалась, то на дисплее будет отображаться предыдущая настройка времени выключения.) Поле значения часов и поле «OFF» будут мигать. Для настройки значения времени выключения (OFF) используйте клавиши ▼ и ▲. Однократным нажатием выполняется увеличение/уменьшение значения на 1 час. При удерживании клавиши инкремент изменения времени можно увеличить. Нажмите клавишу «Time» еще раз, после чего на дисплее будут мигать поле «OFF» и поле значения минут. Нажмите клавишу «Set» для подтверждения установленного времени выключения по таймеру. После этого заданное время и поле «OFF» станут отображаться на дисплее статично. Если в интерфейсе настройки таймера не производить никаких действий в течение 10 сек., автоматически происходит возврат к предыдущей заданной программе таймера.

Эксплуатация

Timer ON/OFF(Включение/Выключение по таймеру):

Нажмите клавишу «Time». При первичной настройке таймера на дисплее отобразится  8:00 ON. (Если программа таймера уже задавалась, то на дисплее будет отображаться предыдущая настройка времени включения.) Поле значения часов и поле «ON» будут мигать. Нажмите клавишу «Time» еще раз. Начнут мигать поле значения минут и поле «ON». Нажмите клавишу «Time» еще раз. При первичной настройке таймера на дисплее отобразится  12:00 OFF. (Если программа таймера уже задавалась, то на дисплее будет отображаться предыдущая настройка времени выключения.) Поле значения часов и поле «OFF» будут мигать. Нажмите клавишу «Time» еще раз, после чего на дисплее будут мигать поле «OFF» и поле значения минут. Нажмите клавишу «Time» еще раз. При первичной настройке таймера на дисплее отобразится по умолчанию  8:00 ON OFF. (Если программа таймера уже задавалась, то на дисплее будет отображаться предыдущая настройка времени включения.) Поле значения часов и поле «ON» будут мигать. Для настройки значения времени ON используйте клавиши ▼ и ▲. Однократным нажатием выполняется изменение значения на 1 час. При удерживании клавиши инкремент изменения времени можно увеличить. Нажмите клавишу «Time» еще раз, после чего на дисплее будут мигать поле «ON» и поле значения минут. Нажмите клавишу «Time» еще раз. При первичной настройке таймера на дисплее отобразится  12:00 ON OFF. (Если программа таймера уже задавалась, то на дисплее будет отображаться предыдущая настройка.) Поле значения часов и поле «OFF» будут мигать. Для настройки значения времени OFF используйте клавиши ▼ и ▲. Однократным нажатием выполняется изменение значения на 1 час. При удерживании клавиши инкремент изменения времени можно увеличить. Нажмите клавишу «Time» еще раз, после чего на дисплее будут мигать поле «OFF» и поле значения минут. Пульт автоматически определяет последовательность включения и выключения, показывая это стрелкой: ON→OFF (Вкл. затем Выкл.) или ON← OFF (Выкл. затем Вкл.). Нажмите «Set» для подтверждения уставок. При отсутствии действий в течение 10 сек. автоматически происходит возврат к предыдущей программе таймера.

Эксплуатация

Отмена программы таймера

(1) Если в интерфейсе таймера при программировании или отмене уставок не выполняется никаких действий клавишей «Time» в течение 10 сек, автоматически выполняется возврат к предыдущей заданной программе таймера.

(2) Последовательность действий:

Нажмите клавишу «Time». На дисплее при первичной настройке отобразится  (либо предыдущее заданное значение времени). Поле значения часов и поле «ON» будут мигать.

Нажмите клавишу «Time» 2-ой раз. На дисплее будут мигать поле «ON» и поле значения минут.

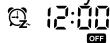
Нажмите клавишу «Time» 3-ий раз. На дисплее при первичной настройке отобразится  (либо предыдущее заданное значение времени). Поле значения часов и поле «OFF» будут мигать.

Нажмите клавишу «Time» 4-ый раз. На дисплее будут мигать поле «OFF» и поле значения минут.

Нажмите клавишу «Time» 5-ый раз. На дисплее при первичной настройке отобразится  (либо предыдущее заданное значение времени). Поле значения часов и поле «ON» будут мигать.

Нажмите клавишу «Time» 6-ой раз. На дисплее будут мигать поле «ON» и поле значения минут.

Нажмите клавишу «Time» 7-ой раз. На дисплее при первичной настройке отобразится  (либо предыдущее заданное значение времени). Поле значения часов и поле «OFF» будут мигать.

Нажмите клавишу «Time» 8-ой раз. Поле значения минут и поле «OFF» будут мигать.

Нажмите клавишу «Time» 9-ый раз. Все уставки таймера будут отменены.

(3) Использование других клавиш в интерфейсе программирования таймера.

Нажатием клавиш «Mode»/Рабочий режим или «Fan»/Скорость вентилятора осуществляется выход из интерфейса таймера. При повторном нажатии клавиши выполняется переход к соответствующему интерфейсу - рабочему режиму или скорости Вентилятора.

Клавишей  (Вкл./Выкл.) осуществляется выход из интерфейса программирования таймера и одновременно включение или выключение кондиционера. Если программа таймера ранее была задана, проводной пульт будет управлять работой кондиционера исходя из неё. Если же программа таймера не задана ранее, работа внутреннего блока выполняется без таймера.

Эксплуатация

Режим свинга (качание шторок)

(1) Если Dip-переключатель SW7 пульта установлен в позицию OFF (по умолчанию), может осуществляться только вертикальный свинг, т.е. качание воздухораспределительных шторок внутреннего блока вверх/вниз.

Нажмите клавишу «Set» для входа в интерфейс выбора функций.

При этом на дисплее будет мигать иконка вертикального свинга (вверх/вниз) . Нажмите клавишу «Set» еще раз для подтверждения установки режима вертикального свинга. Если режим свинга уже был задан, то вышеуказанные действия приведут к его отмене.

(2) Если Dip-переключатель SW7 пульта установлен в позицию ON, может осуществляться как вертикальный (вверх/ вниз), так и горизонтальный (влево/вправо) свинг.

Нажмите клавишу «Set» для входа в интерфейс выбора функций. При этом на дисплее будет мигать иконка горизонтального свинга (влево/вправо) .

Используя клавиши ▼ и ▲, перейдите к выбору вертикального свинга (вверх/вниз). При этом должна мигать иконка вертикального свинга .

Нажмите клавишу «Set» еще раз для подтверждения выбранного режима качания шторок.

После этого иконка свинга станет отображаться на дисплее статично. Если режим свинга уже был задан, то вышеуказанные действия приведут к его отмене.

(3) При наличии Ведомого/Slave - пульта установка Dip-переключателя SW7 на плате Ведущего/ Master и Ведомого/Slave пультов должна быть одинаковой и соответствовать актуальному типу управляемого пультом внутреннего блока.

Эксплуатация

Ночной режим (Sleep)

(1) Нажмите клавишу «Set» для входа в интерфейс выбора функций. Используя клавиши ▼ и ▲, перейдите к функции Ночного режима с иконкой ☾). Иконка и поле  в правом верхнем углу дисплея будут мигать. Нажмите клавишу «Time» для установки времени Ночного режима.

При этом будут мигать иконка Ночного режима и поле «OFF». Используя клавиши ▼ и ▲, установите требуемое время. Инкремент при каждом нажатии клавиш равен 0,5 часа.

Допустимый диапазон времени для Ночного режима - от 0,5 час. до 72 час. После выбора значения нажмите клавишу «Set» еще раз для подтверждения уставки.

Иконка Ночного режима и поле «OFF» после этого мигать перестанут.

(2) Если во время мигания иконки Ночного режима вместо клавиши „Time” нажать клавишу „Set”, пульт управления перейдет на предшествующую уставку времени Ночного режима. Если Ночной режим уже задан, он отменяется, если же не задан, задействуется.

(3) Если во время заданного Ночного режима кондиционер отключается от электропитания, Ночной режим отменяется. Поэтому при последующем включении электропитания на дисплее пульта иконки Ночного режима не будет. При необходимости функцию Ночного режима следует переустановить.

(4) Если во время установки Ночного режима или его модификации не производится никаких действий с пультом в течение 10 сек, настройки возвращаются к предыдущему статусу без сохранения уставки задаваемого или модифицируемого Ночного режима.

(5) При одновременно заданных Ночном режиме и программе работы по таймеру на дисплее будет отображаться та уставка времени, которая является первой по событию. Если сначала выполняется выключение по таймеру, функция Ночного режима отменяется. Если же сначала выполняется задействование Ночного режима, то затем выключение кондиционера происходит в соответствии с заданным временем выключения по таймеру.

(6) Выйти из интерфейса установки Ночного режима можно нажатием клавиши „Mode” или „Fan”.

(7) Если, например, уставка времени Ночного режима 1 час, это будет отображаться на дисплее пульта как .

(8) Уставка времени Ночного режима и Включение по таймеру не должны совпадать.

(9) Для выхода из интерфейса Ночного режима и выключения кондиционера нужно нажать клавишу Вкл./Выкл.

Эксплуатация

Вентиляция с рекуперацией тепла

(1) Нажмите клавишу «Set» для входа в интерфейс выбора функций. Используя клавиши ▼ и ▲, перейдите к функции „Вентиляция с рекуперацией тепла”, индицируемой мигающей иконкой . Еще раз нажмите клавишу „Set” для подтверждения выбора. Если функция ранее уже была задана, нажатие клавиши приведет к ее отмене.

(2) После установки функции „Вентиляция с рекуперацией тепла” ее отключение происходит вместе с отключением кондиционера пультом управления. После включения кондиционера действие функции возобновляется.

(3) При изменении рабочего режима пультом управления функция „Вентиляция с рекуперацией тепла” сохраняется, если энергонезависимая память пульта активна.

Энергосберегающий режим

(1) Нажмите клавишу «Set» для входа в интерфейс выбора функций. Используя клавиши ▼ и ▲, перейдите к функции энергосберегающий режим”, индицируемой мигающей иконкой „ECO”. Еще раз нажмите клавишу „Set” для подтверждения выбора. Если функция ранее уже была задана, нажатие клавиши приведет к ее отмене.

(2) При задействовании энергосбережения устанавливается нижний температурный предел для режимов Охлаждения и Осушения не менее 23°C и верхний температурный предел для режима Обогрева не более 26°C. Диапазон задаваемой температурной уставки для Охлаждения и Осушения - от 23°C до 30°C, для Обогрева - от 16°C до 26°C. При установке функции Энергосберегающего режима внутренние блоки будут работать с использованием температурной уставки, заданной по умолчанию. Примечание: Энергосберегающий режим не используется для внутренних блоков с подачей свежего воздуха.

Индикация необходимости чистки фильтра

Если на дисплее пульта высвечивается иконка , указывающая на необходимость чистки фильтра, эта же иконка будет мигающе отображаться в интерфейсе выбора функций. Для сброса индикации необходимости чистки фильтра выберите данную иконку в интерфейсе выбора функций и нажмите клавишу „Set”.

Индикация необходимости чистки фильтра

Выбор рабочих режимов

(1) В статусе „Выключено” (OFF) или „Сохранение экрана” нажмите клавишу „Mode” и удерживайте ее 5 сек. В левом верхнем углу относительно поля рабочих режимов отобразится сегмент „8”, показывающий код набора рабочих режимов.

Цифровое значение набора рабочих режимов по умолчанию 0.

Посредством клавиш ▼ и ▲ осуществляется переход между наборами рабочих режимов - 0, 1, 2, 3. Выберите нужный набор и нажмите клавишу „Set” для подтверждения установки. После включения система начнет работать с заданным набором рабочих режимов.

Цифровые значения набора рабочих режимов:

0..[Интеллектуальный] [Обогрев] [Осушение] [Охлаждение] [Вентиляция]

1..[Обогрев] [Осушение] [Охлаждение] [Вентиляция]

2..[Осушение] [Охлаждение] [Вентиляция]

3..[Обогрев] [Охлаждение] [Вентиляция]

(2) Если режим, действующий до выключения кондиционера, не присутствует во вновь заданном наборе режимов, то по включении первым будет активизирован режим Вентиляции.

(3) Выбор рабочих режимов проводным пультом и внутренним блоком активен.

(4) Блоки с подачей свежего воздуха позволяют выполнять выбор рабочих режимов из трех возможных - Охлаждение/ Обогрев/ Вентиляция.

(5) Установка набора рабочих режимов относится к основным настройкам и сохраняется в памяти контроллера независимо от того, активна ли энергонезависимая память или нет.

Информация о неисправностях



(1) В Главном интерфейсе пульта информация о неисправностях не отображается.

(2) При активном экране пульта нажмите клавишу „Time” и удерживайте ее 10сек. Это позволит войти в интерфейс информации о неисправностях и проверить имеющиеся место неполадки внутренних блоков группы. Однако при этом на дисплее не будет отображаться реальное время и уставка таймера. В левом верхнем поле дисплея после двоеточия указывается номер/адрес блока, в правом верхнем поле дисплея сначала указывается код текущей неисправности, а затем, после двоеточия, - хронологической.

Эксплуатация

- (3) Для номера/адреса блока используется десятичная система, а для кода неисправности - шестнадцатиричная система.
- (4) Все символы кода неисправности отображаются прописными литерами, но символы „b” и „d” - строчными, чтобы не возникло путаницы с символом „8”.
- (5) При отсутствии текущей неисправности в правом верхнем поле перед двоеточием отображается „_”. При отсутствии хронологических неисправностей в правом поле после двоеточия также отображается „_”.
- (6) Для выхода из интерфейса информации о неисправностях нажмите клавишу „Time”. После этого на дисплее опять будет показано реальное время и уставка таймера.
- (7) Очистка журнала неисправностей: нажмите клавишу „Time” и удерживайте ее 10 сек, чтобы войти в интерфейс информации о неисправностях. Затем опять нажмите клавишу „Time” и удерживайте ее 5 сек, чтобы сбросить текущую неисправность и очистить хронологический журнал по всем блокам группы.
- (8) Для выбора номера блока используйте клавиши ▼ и ▲ .

Блокировка доступа для детей

- (1) Функция блокировки доступа для детей используется для предотвращения несанкционированного использования пульта. При одновременном нажатии и удерживании 5 сек. клавиш „Set” и ▼ все клавиши пульта, включая клавишу Вкл./Выкл. блокируются, а на дисплее от отображается иконка . Все несохраненные настройки отменяются, и кондиционер переходит в предварительно заданный режим.
 - (2) Разблокировка осуществляется одновременным нажатием и удерживанием 5 сек. клавиш „Set” и ▼ . После этого все клавиши пульта становятся активными, а иконка  исчезает.
- Примечание:

При управлении блоками с подачей свежего воздуха в главном интерфейсе пульта не отображаются клавиши ▲ и ▼. При необходимости установки блокировки доступа необходимо сначала нажать клавишу „Time”, после чего на дисплее начнут отображаться клавиши ▲ и ▼. Затем следует одновременно нажать и удерживать 5 сек. клавиши „Set” и ▼, чтобы установить блокировку доступа для детей. Во время действия блокировки на дисплее пульта клавиши ▲ и ▼ отображаются, чтобы можно было при необходимости быстро отменить функцию.

Эксплуатация

Детализация параметров

(1) Для входа в интерфейс детализации параметров нажмите клавишу „Set” и удерживайте ее 5 сек. Первые две цифры поля 88 часов реального времени будут показывать номер (адрес) внутреннего блока в группе. Первые две цифры поля 88 уставки таймера будут показывать тип данных, т.е. определенный параметр. Тип данных/ параметр обозначается символами A, b, C, d, E и F. Значение выбранного параметра отображается после символа типа данных. Например, температура в помещении для блока с адресом 00 равна 16°C. Тогда на дисплее выводится „00 A 16”. Для выбора нужного параметра из списка A, b, C, d, E и F нажимайте клавиши ▲ и ▼ .

Код	Параметр	Система
A	Темп-ра Та1 датчика внутр. блока	Десятичная, действит. значение
b	Темп-ра Тс1 датчика внутр. блока	Десятичная, действит. значение
C	Темп-ра Тс2 датчика внутр. блока	Десятичная, действит. значение
d	Открытие/2 ЭРВ (PMV) внутр. бл.	Десятичная, действит. значение
E	Адрес внутреннего блока	Шестнадцатиричная система, действительное значение
F	Центральный адрес внутр. блока	Шестнадцатиричная система, действительное значение

(2) В интерфейсе детализации параметров нажмите клавишу „Time” для изменения адреса блока в группе.

(3) Для выхода из интерфейса детализации параметров нажмите опять клавишу „Set” или не производите никаких действий с пультом в течение 10сек.

(4) Нажатием клавиш „Mode” или „Fan” в интерфейсе детализации параметров осуществляется выход из данного интерфейса. При повторном нажатии той же клавиши выполняется переход к соответствующей функции (Рабочий режим - Mode или Скорость вентилятора/Fan).

(5) Нажатие клавиши Вкл./Выкл. в интерфейсе детализации параметров приводит к выходу из этого интерфейса и выключению системы.

Адресация

(1) Вход в интерфейс адресации: для входа в интерфейс установки/запроса адреса нажмите клавишу „Set” и удерживайте ее 10 сек.

Эксплуатация

(2) Установка сетевого адреса группы возможна, только если адрес можно задавать Dip-переключателем на плате выбранного внутреннего блока (т.е. Master-блока). В этом случае сетевой адрес Master-блока будет мигать в левом верхнем углу пульта. Используйте клавиши ▼ и ▲ для выбора адреса в диапазоне 0 - 3F. Если сетевой адрес для данного внутреннего блока менять нельзя, а можно только запросить его значение, этот адрес будет отображаться на дисплее пульта статично.

(3) Внутренний адрес блока в группе, управляемой данным проводным пультом, отображается в поле реального времени в левом верхнем углу перед двоеточием. Этот адрес может принимать значения от 0 до 15, используя десятичную систему индикации.

(4) Сетевой адрес указывается в левом верхнем углу дисплея. По умолчанию выводится адрес текущего выбранного блока. Для выбора других блоков группы используйте клавиши ▼ и ▲ .

(5) Центральный адрес указывается в правом верхнем углу и изменять его нельзя.

(6) Нажмите клавишу „Set” для подтверждения заданного сетевого адреса и выхода из интерфейса адресации. Если, находясь в интерфейсе адресации, не производить никаких действий с пультом в течение 10 сек, происходит автоматический выход из интерфейса и возврат к прежним настройкам адреса.

Нажатием клавиш „Mode” или „Fan” осуществляется выход из интерфейса адресации и возврат к прежним настройкам. Нажатие клавиши Вкл./Выкл. в интерфейсе адресации приводит к выходу из этого интерфейса и выключению системы без сохранения текущих настроек адресации.

Класс статического давления

(1) В статусе „Включено” и активном экране пульта нажмите одновременно клавиши „Fan” и „Set” и удерживайте их 5сек. Это позволит войти в интерфейс настройки статического давления. Иконка статического давления будет мигать, а действующий класс статического давления отображается без мигания. Для выбора требуемого класса давления используйте клавиши ▼ и ▲ , а затем нажмите клавишу „Set” для подтверждения выбора.

(2) Номер/адрес внутреннего блока отображается в левом верхнем углу дисплея (в сегменте 88) после двоеточия, а класс статического давления отображается в правом верхнем углу дисплея (в сегменте 88) после двоеточия. Нажимайте клавишу „Time” для выбора нужного номера/адреса внутреннего блока.

Эксплуатация

(3) Номер/адрес внутреннего блока и класс статического давления отображаются в десятичной системе. Номера блоков указываются в диапазоне 00 - 15, класс давления - в диапазоне 01-04.

(4) Если находясь в интерфейсе статического давления, нажать клавишу Вкл./Выкл., кондиционер выключается без сохранения текущих модификаций, выполненных в этом интерфейсе.

(5) Если энергонезависимая память неактивна, класс статического давления является только справочным параметром, без возможности его изменения.

Централизованное управление, блокировка режима

(1) Режим централизованного управления индицируется на дисплее проводного пульта иконкой  после того, как внутренний блок подает сигнал об управлении от центрального пульта.

(2) Если на дисплее проводного пульта отображается иконка , это означает, что с помощью проводного пульта невозможно выполнять никаких действий, кроме Включения/Выключения. Иконка централизованного управления исчезает, если от внутреннего блока не поступает сигнала об управлении центральным пультом.

(3) Если на дисплее проводного пульта отображается иконка , это означает, что центральным пультом установлена функция блокировки режима, что не позволяет выполнять никаких действий посредством проводного пульта.

(4) В статусе централизованного управления или блокировки режима функция сохранения экрана активна. Чтобы отменить функцию сохранения экрана, нужно нажать любую клавишу.

(5) В статусе централизованного управления или блокировки режима активны функции запроса информации о неисправностях, и параметрах внутреннего блока, а также блокировка доступа для детей.

Уставки Энергосберегающего режима

(1) В режиме Охлаждения с уставкой 30°C нажмите клавишу „Fan”, удерживая ее 5сек, чтобы задать уставку для режима Охлаждения с энергосбережением. Она будет мигающе отображаться в левом верхнем углу дисплея после двоеточия. По умолчанию она равна 23°C, т.е. нижнему температурному пределу для Охлаждения. Используйте клавиши ▼ и ▲ для выбора требуемой температурной уставки. Затем нажмите клавишу „Set” для подтверждения выбора и выхода из интерфейса.

Эксплуатация

(2) В режиме Обогрева с уставкой 16°C нажмите клавишу „Fan”, удерживая ее 5сек, чтобы задать уставку для режима Обогрева с энергосбережением. Она будет мигающе отображаться в правом верхнем углу дисплея после двоеточия. По умолчанию она равна 26°C, т.е. верхнему температурному пределу для Обогрева с энергосбережением. Используйте клавиши ▼ и ▲ для выбора требуемой температурной уставки. Затем нажмите клавишу „Set” для подтверждения выбора и выхода из интерфейса.

(3) Уставки Энергосберегающего режима вступают в силу после задания этого режима и отображения на дисплее иконки „ECO”.

Энергонезависимая память

(1) Параметр энергонезависимая память активна” или энергонезависимая память неактивна” задается установкой Dip-переключателя SW4.

(2) Сохраняющиеся в памяти функции: рабочий режим, скорость вентилятора, режим свинга (качание воздухораспределительных шторок), вентиляция с рекуперацией тепла.

(3) При возобновлении подачи питания после его отключения во время действия программы таймера или Ночного режима статус этих функций будет OFF (Выключено). В памяти контроллера сохраняются все параметры, которые действовали до отключения питания, кроме статуса ON (Включение) или OFF (Выключение).

(4) Для удобства технического обслуживания журнал неисправностей сохраняется в памяти контроллера независимо от того, активна или неактивна энергонезависимая память.

Ошибка связи с проводным пультом

При отсутствии связи между проводным пультом и внутренним блоком в течение 4 минут на дисплей пульта в интерфейсе информации о неисправностях выводится код ошибки „07”.

Неисправность датчика температуры

Если Dip-переключателем задано, что температура в помещении определяется по показаниям температурного датчика проводного пульта, то если этот датчик неисправен, на дисплей пульта в интерфейсе информации о неисправностях выводится код ошибки „01”.

Эксплуатация

Температурная компенсация

- (1) В статусе OFF (Выключено) нажмите клавишу „Fan” и удерживайте ее 5 сек. Действующее значение температурной компенсации будет мигающе отображаться в правом верхнем углу дисплея. Значение по умолчанию „00”.
- (2) Допустимый диапазон температурной компенсации при измерении в градусах Цельсия - от -4 до +4; допустимый диапазон в градусах Фаренгейта - от -7 до +7. Для выбора требуемого значения используйте клавиши ▼ и ▲ .
- (3) Для подтверждения выбора нажмите клавишу „Set”.
- (4) Температурная компенсация используется для регулирования температуры в помещении.
- (5) Температурная компенсация используется только в том случае, если температура в помещении определяется по показаниям датчика проводного пульта.

Принудительное охлаждение/обогрев

- (1) Отключите кондиционер, работающий в режиме Охлаждения, а затем нажмите клавишу Вкл./Выкл. и удерживайте ее 10 сек. При этом выполняется вход в интерфейс принудительного охлаждения, на дисплее пульта будет мигать иконка режима Охлаждения, а в поле температурной уставки будут мигать символы „LL”. Нажатием клавиши Вкл./Выкл. осуществляется выход из интерфейса принудительного охлаждения и выключение кондиционера.
- (2) Отключите кондиционер, работающий в режиме Обогрева затем нажмите клавишу Вкл./Выкл. и удерживайте ее 10 сек. При этом выполняется вход в интерфейс принудительного обогрева, на дисплее пульта будет мигать иконка режима Обогрева, а в поле температурной уставки будут мигать символы „HH”. Нажатием клавиши Вкл./Выкл. осуществляется выход из интерфейса принудительного обогрева и выключение кондиционера.
- (3) В режиме принудительного охлаждения или обогрева все клавиши пульта, кроме клавиши Вкл./Выкл., являются неактивными. Отмена принудительных режимов выполняется при отключении кондиционера вручную или при получении коммуникационного управляющего сигнала на проведение диагностики системы (“trial operation”). В первом случае выключение происходит сразу же, а во втором случае - после проведения диагностики.

Схемы подключения

Схемы подключения проводных пультов

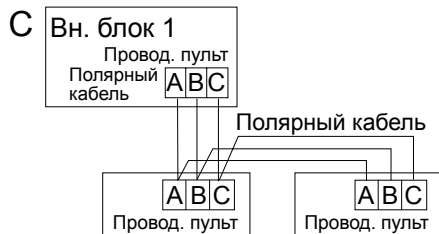
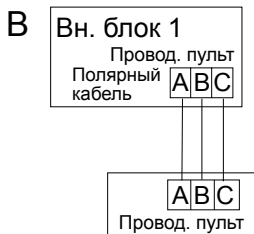
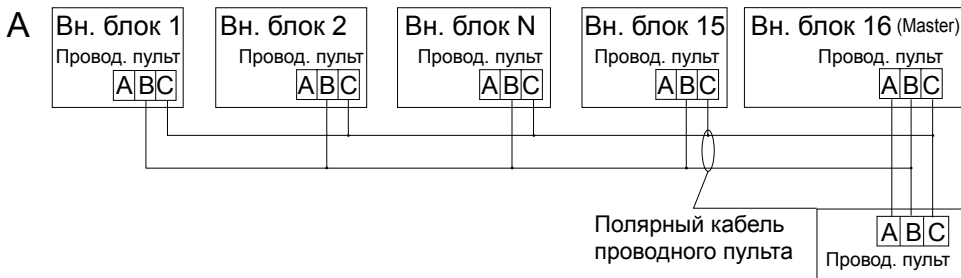

Существует три варианта подключения проводных пультов управления и внутренних блоков:

- Управление до 16 внутренних блоков одним проводным пультом, соединение ведущего блока (внутренний блок, непосредственно подключенный к пульту управления) и проводного пульта управления осуществляется 3 жилами полярного кабеля, ведомые блоки подключаются к ведущему посредством 2-х жил полярного кабеля.
- Один проводной пульт управляет одним внутренним блоком, соединение блока и проводного пульта управления осуществляется 3-жильным полярным кабелем.
- Управление одного внутреннего блока двумя проводными пультами управления. Проводной пульт, подключенный напрямую к внутреннему блоку, является ведущим (Master), второй - ведомым (Slave). Ведущий пульт управления и внутренний блок, а также ведущий и ведомый пульты управления соединяются 3-жильным полярным кабелем.

Схемы подключения

Коммуникационный кабель

Длина коммуникационного кабеля, м	Сечение и количество жил
< 100	Экранир. кабель 0,3мм ² x 3жилы
≥100 , но <200	Экранир. кабель 0,5мм ² x 3жилы
≥200 , но <300	Экран. кабель 0,75мм ² x3жилы
≥300 , но <400	Экран. кабель 1,25мм ² x3жилы
≥400 , но <500	Экран. кабель 2мм ² x 3 жилы

*С одной стороны коммуникационный кабель должен быть заземлен.

1. Пропустите коммуникационный кабель через отверстие в тыльной крышке пульта.

Нажмите этот фиксатор, чтобы
открыть тыльную крышку пульта.

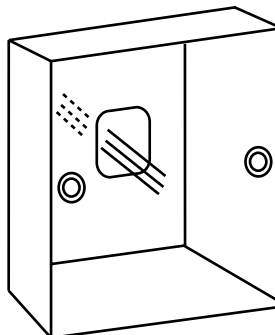
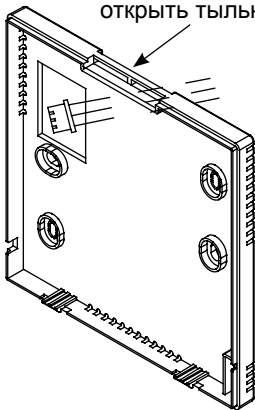

Схемы подключения

2. Зафиксируйте тыльную крышку в держателе. Затем подсоедините коммуникационный кабель к контакту CON1 платы пульта. Закройте пульт лицевой крышкой.

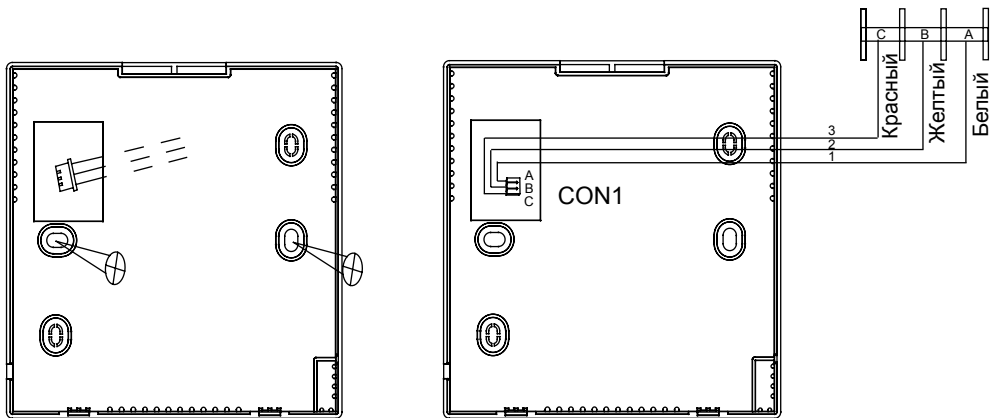

Kablolu Kumanda İřletme & Kurulum Kılavuzu

RWV05

İÇERİK

Kısım ve İşlevler	1
İşleyiş.....	7
Kablolu Kumanda Tesisat Talimatları.....	28

- Klimayı kullanmadan önce bu kılavuzu okuyunuz.
- Lütfen bu kılavuzu güvenli ve dikkatli bir şekilde muhafaza ediniz.

Kısım ve İşlevler

Arayüz Ekranı

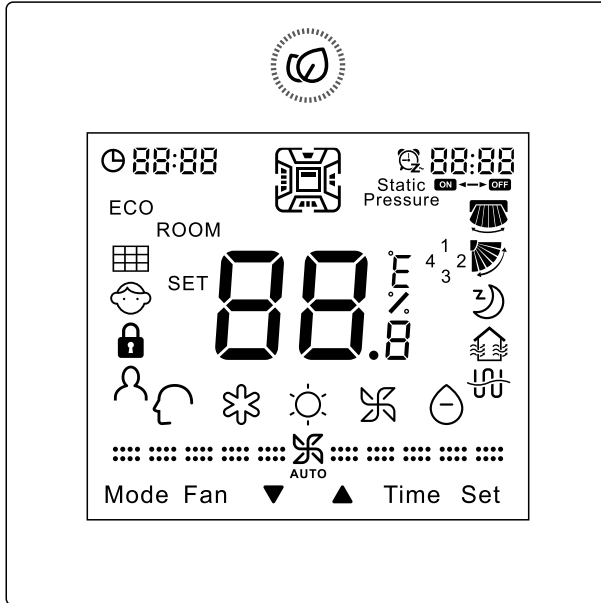

Kısım ve İşlevler

Düğme



AÇIK/KAPALI



Sıcaklık, saat, zamanlayıcı, uyku ayarı, sıcaklık telafisi ve enerji tasarrufu için kullanılan düğme.

Detaylı parametre ve arıza sorgulama düğmesi; işlev anahtarı değiştirme düğmesi.

Sıcaklık ayarlama hassasiyeti 0.5°C (1°F)'dir. Eğer enerji, tasarruf modu ayarlanmamışsa, ayarlanabilir aralık: 16°C (60°F) ila 30°C (86°F)'dir. Eğer enerji tasarruf modu ayarlanmışsa, soğutma/kurutma en düşük ayarı ve ısıtma en yüksek ayarı çipin ayarına göre olur ve varsayılan değer kurutma/soğutma için 23°C (74°F), ısıtma için 26°C (78°F)'dir.

Not:

- Eğer Sw2 dip anahtarı “açık” ise, kapalı iken de gösterdiği şekilde, ortam sıcaklığını gösterecektir. Güç kapalıdan açığa geçerken, mod değiştirirken ve sıcaklık ayarlarken SET ikonunu göstererek yanıp söner ve halihazırda ayarlanmış olan sıcaklık değerini gösterir. Ardından statik olarak 3 saniye ortam sıcaklığını gösterir ve sonra sonra ROOM ikonu yanar. Sıcaklık telafi ve enerji tasarruf modlarındayken, ayar adımı 1°C (1°F) aralık değerine sahip olacaktır.
- Taze hava ünitesi kullanılıyor ise, sıcaklık ayarlama seçeneği kullanılamaz(“set temp.”). Central/Lock(Merkezi/Kilit) ayarlanmamış ise, sıcaklık soğutmada 18°C (64°F) ısıtmada 22°C (72°F) olarak ayarlanacaktır. Normal durumda yukarı/aşağı düğmeleri görüntülenmez, ancak zamanlayıcı ayarında, işlev seçerken, arıza sorgulamada üniteler arasında geçiş yaparken, parametre kontrolünde parametre değiştirirken, birim numarası ayarlanmasında, uyuma zamanı ayarlamasında vb. aktif ve işlevsel olacaktır.



24-saat, ▼ basarak bir dakika eksiltilir. Basılı tutarsanız, 1 saniye basınca 2 dakika, daha sonra 10 dakika eksiltmeye başlar. 10 saniyede bir defada 10 dakikaya karşılık gelecek şekilde süre azalmaya devam edecektir. Bunun tersi de doğrudur. SET düğmesine basarak onaylayabilirsiniz yoksa Otomatik olarak 10 saniye içinde önceki duruma dönecektir.

Kısım ve İşlevler

Mode

Mod değiştirme işlemi için bu düğmeye basınız. Detaylı bilgiler için, lütfen mod ayarı kısmını inceleyiniz.

Not: Eğer taze hava ünitesi kullanılıyor ise, varsayılan 3 mod soğutma→ısıtma→fan→soğutma sırasını izleyecektir.

Fan

Bu düğmeye basarak, fan hızı aşağıdaki sıraya göre değişir:

⋮ ⋮ ⋮ ⋮ ⋮ (Düşük) → ⋮ ⋮ ⋮ ⋮ ⋮ (orta) → ⋮ ⋮ ⋮ ⋮ ⋮ (Yüksek) →
⋮ ⋮ ⋮ ⋮ ⋮ (Auto) → ⋮ ⋮ ⋮ ⋮ ⋮ (Düşük)

Not: "Auto fan" değişirken aşağıdaki sırayı izler:

⋮ ⋮ ⋮ ⋮ ⋮ (Auto) → ⋮ ⋮ ⋮ ⋮ ⋮ (Auto) → ⋮ ⋮ ⋮ ⋮ ⋮ (Auto) → ⋮ ⋮ ⋮ ⋮ ⋮ (Auto)

Bu tuşa basarak, fan hızı aşağıdaki sırada değişecektir (sadece bazı modellerde geçerlidir):

⋮ ⋮ ⋮ ⋮ ⋮ (Meltem) → ⋮ ⋮ ⋮ ⋮ ⋮ (Düşük) → ⋮ ⋮ ⋮ ⋮ ⋮ (orta) →
⋮ ⋮ ⋮ ⋮ ⋮ (Yüksek) → ⋮ ⋮ ⋮ ⋮ ⋮ (Süper) →
⋮ ⋮ ⋮ ⋮ ⋮ (Auto) → ⋮ ⋮ ⋮ ⋮ ⋮ (Meltem)

"Auto" fan döngüsü:

⋮ ⋮ ⋮ ⋮ ⋮ (Auto) (Meltem) → ⋮ ⋮ ⋮ ⋮ ⋮ (Auto) (Düşük) → ⋮ ⋮ ⋮ ⋮ ⋮ (Auto) (orta) →
⋮ ⋮ ⋮ ⋮ ⋮ (Auto) (Yüksek) → ⋮ ⋮ ⋮ ⋮ ⋮ (Auto) (Süper)

Fan modunda "auto fan" mevcut değildir; fan hızını ayarlarken fan ikonu yanıp söner. Ayarlama bitince tekrar sabit görünümüne döner.

Not: Taze hava ünitesi kullanılıyorsa, fan ; auto fan moduna geçer ve ayarlanamaz. FAN düğmesine basılırsa, fan ikonu ve FFFF sağ üst köşede yanıp söner, fan hızının ayarlanamaz olduğunu gösterecektir, 3 saniye sonra sabit görünümüne geri dönecektir. Taze hava ünitesinin fan hızı otomatik olarak iç ünite tarafından ayarlanacak olup, kablolu kumanda hep "auto fan" ibaresini gösterecektir.

Time









Zamanlayıcı AÇIK , Zamanlayıcı KAPALI , Zamanlayıcı AÇIK /KAPALI .









Kısım ve İşlevler

Set

İşlev döngüsünü girmek üzere bu düğmeye basınız. Dört yönlü kartuşlu model ise, “ Set “ düğmesine 5 saniye basarak işlev döngüsüne erişebilirsiniz.



1. ▼ düğmesine basarak işlev sırasını aşağıdaki gibi seçebilirsiniz:

 (sadece sağ/sol swing(döndürme) işlevi açıkken) →  yalnızca yukarı/aşağı swing(döndürme) işlevi açıkken →  →  (havalandırma işlevi) →  (ayırma işlevi) → ECO →  (Filtre temizleme zamanı) →  (sıcaklık ekranındaki 88.8'in ikinci 8'inde A görünmesi yalnızca bazı modellerde geçerlidir) →  (sıcaklık ekranındaki 88.8'in ikinci 8'inde B görünmesi yalnızca bazı modellerde geçerlidir) →  (hareket algılama, sadece bazı modellerde geçerlidir) → 10°C ısıtma işlevi (bu işlev sadece bazı modellerde mevcuttur ve yalnızca ısıtma modunda aktiftir) → “health airflow up” (sadece bazı modellerde mevcuttur) → “health airflow down” (sadece bazı modellerde mevcuttur)(sağlık hava akışı yukarı/aşağı)

2. ▲ Aşağıdaki sırada işlevleri seçmek üzere düğmesine basınız: “health airflow down” (Sadece bazı modellerde mevcuttur) → “health airflow up” (Sadece bazı modellerde mevcuttur) → 10°C ısıtma işlevi (bu işlev sadece ısıtma modunda çalışır, sadece bazı modellerde mevcuttur) →  (Hareket algılama, sadece bazı modellerde mevcuttur) →  (88.8'in ikinci 8'inde B görünmesi(yalnızca bazı modellerde mevcuttur) →  (88.8'in ikinci 8 'inde A görünmesi yalnızca bazı modellerde mevcuttur) →  (Filtre temizleme zamanı gelince sirkülasyonda bu ikon belirir) → ECO →  (ayırma işlevi) →  (havalandırma işlevi) →  →  (yalnızca yukarı aşağı döndürme aktifken) →  (Yalnızca sağ/sol döndürme aktifken)











3. Set 'e basarak işlevi seçebilirsiniz. Seçili işlev varsa yine düğmesi işlevi iptal eder.

Set düğmesi işlevi iptal eder.











Not: Sola/sağa döndürme  yalnızca dip anahtar aktifken geçerlidir. Filtrenin  ikonu yalnızca filtrenin temizlenmesi gereken zamanlarda görülür

Kısım ve İşlevler

İkon

 00:00	Saat; Parametre ,+478/////; Arıza göstergesi; mod ayarı.
 00:00 ON ↔ OFF	Zamanlayıcı AÇIK /KAPALI : Uyku ; Parametre ayarlama/ sorgulama; arıza ekr.
ROOM SET 00.0	ROOM/SET sıcaklık ve nem ekranı, her bir adım 0.5°C (1°F) . Örneğin, eğer sıcaklık 25°C (77°F) ise , 25.0°C (77°F) gösterir. Nem ekranı özelliği ayrılmıştır.
ECO	Enerji Tasarrufu, Bu ikon yalnızca enerji tasarruf işlevi açıkken belirecektir.
	Filtre temizleme.
	Çocuk kilidi. Bu ikon yalnızca çocuk kilidi işlevi açıkken belirecektir.
	Kilit/ Merkezi
	Hareket algılama (Sadece bazı modellerde mevcuttur).
	Sağa/Sola döndürme. Bu ikon döndürme modunda görüntülenir; döndürme modu yoksa ilgili ekranı da bulunmaz
	Yukarı/Aşağı döndürme. Bu ikon döndürme modunda görüntülenir; döndürme modu yoksa ilgili ekranı da bulunmaz
	Uyku. Bu ikon uyku ayarı yapılırken belirir ve uykuya kalan süre formatında gösterilir. 00:00
	Isı geri kazanım havalandırması, bu ikon Isı geri kazanım havalandırması ayarlanırken belirir.
	Elektrikli ısıtma. DC kablolu kumandada elektrikli ısıtma açık konuma getirilince belirecek ikondur

Kısım ve İşlevler

	Akıllı mod.		
	Soğutma modu.		Isıtma modu.
	Fan modu.		Kuru mod.
		Meltem fan hızı (Yalnızca bazı modellerde)	
		Düşük Fan Hızı.	
		Orta Fan Hızı.	
		Yüksek Fan Hızı.	
		Süper Fan Hızı (Yalnızca bazı modellerde)	
Fan hızı “auto fan” ayarında ise aşağıdaki sırayla değişecektir: Meltem(Yalnızca bazı modellerde) →Düşük→Orta→Yüksek→Süper (Yalnızca bazı modellerde), AUTO ikonu eş zamanlı olarak görüntülenecektir.			

İşleyiş

Dip Anahtarın Anlaşılması (AC için)

DIP anahtar	Açık/Kapalı istasyonu	İşlevi	Varsayılan Ayar
Sw1	Açık	Slave(ikincil) kablolu kontrolör	Kapalı
	Kapalı	Master(birincil) kablolu kontrolör	
Sw2	Açık	Ortam sıcaklık göstergesi açık	Kapalı
	Kapalı	Ortam sıcaklık göstergesi kapalı	
Sw3	Açık	Kalıcı bellek pasif	Kapalı
	Kapalı	Kalıcı bellek aktif	
Sw4	Açık	Kalıcı bellek pasif	Kapalı
	Kapalı	Kalıcı bellek aktif	
Sw5	Açık	Eski protokol	Kapalı
	Kapalı	Kendini uyarlama	
Sw6	Açık	ayrılmış	Kapalı
	Kapalı	ayrılmış	
Sw7	Açık	Yukarı/aşağı, sağ/sol dönebilen özellikteki model	Kapalı
	Kapalı	Yukarı/aşağı dönebilen model	
Sw8	Açık	Taze Hava Ünitesi	Kapalı
	Kapalı	Genel ünite	

İşleyiş

Master Kablolu Kumanda ile Slave Kablolu Kumanda Arasındaki Fark

Kıyaslama unsuru	Master kablolu kumanda	Slave wired controller
İşlev	Tüm işlevler mevcut	1. AÇIK /KAPALI , Mod, Fan Hızı, Sıcaklık. Ayarlama, Dönebilme, Enerji Tasarrufu, Saat işlevi, ısı geri kazanım havalandırması mod ayarı, ekran koruma ve çocuk kilidi mevcut 2.Filtre temizleme ikonunu iptal edin 3.Detaylı olarak parametre ve hata koduna bakın.

İlk Çalıştırma

(1)Reset veya açık konuma getirilmesiyle beraber kablolu kumanda tüm ikonları gösterecek, ardından ilk çalıştırma yordamını başlatacaktır. Kontrolör sırasıyla şunları görüntüler:

88:88 (sol üst köşe) → 88:88 (sağ üst köşe) → 88. → 88:88 (sol üst köşe), yeşil LED ilk çalıştırma sona erene dek sürer.

(2)Eğer kablolu kumanda çalıştırdıktan sonra iç mekan PCB ile normal şekilde iletişim kuramazsa 4 dakika içinde ilk çalıştırma iptal edilecektir, ardından iletişim hatası, arıza izleme ekranından görüntülenebilir.

Ekran Koruma

(1) Kapalı durumda ve ekran koruyucu aktif değilken Time ve ▼ düğmelerine 5 saniye süreyle basarak, ekran koruyucu süresini ayarlayabilirsiniz. 88 formdaki ekranda değer görüntülenir. Yukarı/ aşağı ile ayarlayıp Set ile değeri seçiniz.

2) (Ekran ışığı hep açık kalacaksa) bu süre 0'a ayarlanır, 15s, 30s, 60s, ve varsayılan değer 15saniye de seçilebilir. İlk defa ayarlanmıyor ise önceden hangi değer girildiyse o değer görüntülenir.

(3) Ekran koruyucu süresini değiştirme sürecinde, AÇIK / KAPALI tuşlarına basarak ilgili ekrandan çıkabilirsiniz. Böylece üniteyi ayarlamadan önceki değere göre çalıştıracaktır.



İşleyiş

Not:

Taze hava ünitesini kontrol ederken, kumanda ana arayüzü yukarı/aşağı tuşlarını normal haliyle görüntülemeyiz. Ekran koruma ayarındayken, "Time" düğmesine ana arayüzde yukarı/aşağı tuşlarını görüntülemek için bir defa basmalı ve ardından "Time" ve "Down" tuşlarında aynı anda basarak ekran koruyucu zaman ayarı ekranına girebilirsiniz.





Saat İşlevi

(1) 24-saatlik sistem kullanılır, ve ilk defa akım verildiği zaman varsayılan değer olarak 12:00 görüntülenir.

(2) Kablolu kumandaya ilk defa akım verilince,  kablolu kontrolör arayüzünde görüntülenir, saat ayarı 10 saniye içinde yapılabilecektir. Aynı zamanda, burada görülebilecek olan saat ikonu,  mevcut zamanın ayarlanabileceğini göstermek üzere yanıp söner. Dakika kısmı yanıp sönmezken ve saat ikonu yanıp sönerken yukarı aşağı düğmelerine basarak dakika hanesini ayarlayabilirsiniz. Time(zaman) düğmesine Basarak saat hanesine geçebilir ve bu haneyi de yukarı/aşağı düğmelerine basarak ayarlayabilirsiniz. Ayarlamadan sonra, saat ikonu ve saat hanesi yanıp sönecek ve **Set** düğmesine basarak ayarı kaydetmeniz mümkün olacaktır.

(3)Time tuşuna 5 saniye basarak saat ayarına giriniz.  görüntülenecektir (bu değer ilk açılış haricinde, en son ayarlanan değeri yansıtır), bu sırada her iki hanenin de yanıp sönmeye başlaması saat ayarı yapılabileceğini ifade eder. Yukarı/aşağı tuşlarına basarak saat hanesini ayarlayın ve ardından yukarı/aşağı düğmelerine basarak dakika hanesini ayarlayın.





Ayarlamadan sonra saat ikonu ve saat hanesi yanıp sönecektir, bu sırada **Set** tuşuna basarak kaydediniz.Yanıp sönmeleri duracak, sabit görüntülenmeye başlayacaklardır.

(4) Saat zaman ayarı: zamanı ayarlarken yukarı/aşağı düğmelerine basarak artırma-azaltma yapılmakta olup, yine yukarı/aşağı   düğmelerine basılı tutarak bunu daha hızlı yapmak mümkündür   1 saniye basılı tutunca 2 kat daha hızlı, 5 saniye basılı tutunca 10 kat daha hızlı değişim sağlanır. 10 saniye sonrasında ise 10'ar dakikalık atlamalar 10 kat hızlı olarak gerçekleşecektir.



İşleyiş

- (5) Zaman ayarlama esnasında, 10 saniye işlem yapılmazsa ilgili ekrandan çıkılır ve eski değere dönülür.
- (6) Zaman ayarlama esnasında, AÇIK /KAPALI düğmelerine basarak saat ayarlama işlevinden çıkma ve aç/kapa işlevini gerçekleştirmeyi aynı anda yapabilirsiniz.
- (7) Zamanlayıcı veya uyku fonksiyonu ayarlanırken saat zamanı ayarlanamaz. Time düğmesine 5 saniye basarak saat ayarlama ekranına girilince saat ikonu ve saat yanıp sönerek saatin ayarlanamayacağını gösterecektir.

Zamanlayıcı ayarı

- (1) Zamanlayıcı mod ayarı: Zamanlayıcı AÇIK , Zamanlayıcı KAPALI , Zamanlayıcı AÇIK /KAPALI.
- (2) Varsayılan: Zamanlayıcı AÇIK  8:00  , Zamanlayıcı KAPALI  12:00 .
- (3) Hassasiyet: Zaman hassasiyeti 1 dakikadır. Zamanlayıcı Saati mevcut saati baz alır ve ayarlama şekli saatinkiyle aynıdır.
- (4) Ekran göstergesi: Ekranın sağ üstünde görülecek olan ikon.
- (5) @ ile bağlantısı (AÇIK /KAPALI): AÇIK /KAPALI düğmesinin zamanlayıcıya etkisi yoktur. Güç kapalıyken saat düğmesi aktiftir.
- (6) Zamanlayıcı ekranı:



Zamanlayıcı AÇIK:

Eğer Time düğmesine basarsanız  8:00  gösterir.



for the first time (daha önce ayar yapıldıysa girilen değer görülür).

Ardından saat hanesi ve “AÇIK ” yanıp söner ▼▲ 'e basarak zamanlayıcı ayarlanır, her basış 1 saat artma/azalma yapar ve basılı tutmak hızı artırır. Time düğmesine tekrar basarsanız dakika hanesi ve “AÇIK ” yanıp söner. Eğer Set düğmesine basarsanız ayarı kabul etmiş olursunuz, ayar değeri görüntülenir ve “AÇIK ” yanıp sönmez. 10 saniye işlem yapılmazsa bu ayar iptal olur ve eski değere geri to dönülür.

Zamanlayıcı KAPALI :



Time tuşuna basın, ilk defa için varsayılan  8:00  değerini gösterecektir (önceden girilmiş bir değer varsa o görülecektir). Sonra saat hanesi ve “AÇIK ” yanıp söner; Time düğmesine yeniden basın, dakika hanesi ve “AÇIK ” yanıp sönecektir.





İşleyiş



Time 'a tekrar basın, varsayılan  12:00  değerini eğer ilk defa ayarlıyorsanız gösterecektir (önceden girilmiş bir değer . varsa o görüntülenecektir).

Ardından saat hanesi ve “KAPALI ” yanıp sönecektir. Yukarı/aşağı düğmelerine basarak, her seferinde 1 saat/dk ekleyerek devam edin. İşlemi hızlandırmak için ▼▲ düğmelerine basılı tutun . Time düğmesine tekrar basın, dakika pozisyonu ve “KAPALI ” yanıp sönecektir. Set " e basarak ayarı kaydedin, ayarladığınız zaman görülür ve “KAPALI ” artık yanıp sönmez.10 saniye işlem yapılmazsa girilen değer iptal oluyor ve eski değere geri dönülür.

Zamanlayıcı AÇIK /KAPALI :





Time düğmesine basın, ilk defasında  8:00  görülür. (daha önce ayar yapılmış ise girilen değer görülecektir).

Ardından saat hanesi ve “AÇIK ” yanıp söner; Time tuşuna yeniden dakika hanesi ve “AÇIK ” yanıp söner; Time Düğmesine yeniden basın ve  12:00  varsayılan değeri görüntülenir(önceden girilen değer varsa o görülür). Sonra saat hanesi ve “KAPALI ” yanıp söner; Time düğmesine yeniden basın, dakika hanesi ve “KAPALI ” yanıp söner; Time düğmesine yeniden basın ve  8:00  varsayılan değeri görüntülenir(önceden girilen değer varsa o görülür).

Sonra saat hanesi ve “AÇIK ” yanıp söner. ▼▲ düğmelerine basarak zamanlayıcıyı ayarlayınız. Her basışta 1 saat artış/azalış olacaktır. Ayarlama hızını artırmak için basılı tutun, Time düğmesine tekrar basın, dakika pozisyonu ve “AÇIK ” yanıp söner; Time düğmesine yeniden basın, Varsayılan değer olan  12:00  ilk seferinde görülecektir(daha önce başka değer girilmişse o görüntülenir). Ardından saat ve “KAPALI” yanıp söner. Zamanlayıcıyı ayarlamak için ▼▲ basın, her basışta 1 saat artış/ azalma olacaktır. Ayarlama hızını artırmak için basılı tu tutun; Time tuşuna yeniden basın, dakika hanesi ve “KAPALI ” yanıp sönecektir.Kumanda, zamanlayıcının açık veya kapalı olacağına karar verecek ve sırayı ok ile gösterecektir: önce AÇIK sonra KAPALI : AÇIK → KAPALI ; önce KAPALI sonra AÇIK : AÇIK ←KAPALI. Ayarı kabul etmek için Set 'e basınız. 10 saniye işlem yapılmazsa , işlem iptal olur ve zamanlayıcı en baştaki değere geri döner.

İşleyiş

Zamanlama ayarının iptal edilmesi

- (1) 10 saniyeye ayarlı bir işlev mevcut değilse bu ayar iptal olup zamanlayıcı eski değere dönecektir.
 - (2) ① Sıralama: Time düğmesine bir defa basarak, varsayılan  8:00 değerini ilk defa görebilirsiniz(daha önce bir ayar yapılmışsa o değer görülür) Saat hanesi ve “AÇIK ” yanıp söner
 - ② basıpta dakika hanesi ve “AÇIK ” yanıp söner;
 - ③ defa basınca varsayılan  12:00 değeri ilk seferde (daha önce başka ayar yapılmışsa o değer görünür). Ardından saat hanesi ve “KAPALI ” yanıp söner;
 - ④ defa basınca, dakika hanesi ve “KAPALI ” yanıp sönüyor;
 - ⑤ defa basınca varsayılan  8:00 değerini gösteriyor (eğer ayar yapılmışsa önceki ayar görünür) Saat hanesi ve “AÇIK ” yanıp sönmeye başlar;
 - ⑥ defa basıldığında ise dakika hanesi ve “AÇIK” yanmaya başlar;
 - ⑦ defa basıldığında, ilk defasında varsayılan  12:00 değerini gösterir (daha önceden ayar yapılmış ise son girilen değer görüntülenir. Sonra saat hanesi ve “KAPALI ” yanıp sönecektir;
 - ⑧ defa basıldığında dakika hanesi ve “KAPALI ”yanıp söner;
 - ⑨ defa basılırsa ayarlama iptal olur.
- (3) Zamanlayıcı kurulu durumdayken diğer düğmelerle etkileşimi. Mode veya Fan düğmesine basarak mevcut ayardan çıkınız, ilgili işlevi aktive etmek için bunlara tekrar basınız.  (AÇIK /KAPALI) düğmesine basarak zamanlayıcı ayarından çıkabilir ve doğrudan AÇIK /KAPALI işlevini gerçekleştirebilirsiniz. Eğer önceden zamanlayıcı kurulmuş ise kablolu kumanda aşağıdaki önceki ayara göre çalışmayı sürdürür. Aksi takdirde kablolu kumandanın zamanlayıcısı çalışmayı durduracaktır.

Swing(Döndürme/yönlendirme özelliği)

- (1) Sw5 açıksa, yalnızca Yukarı/Aşağı döndürme işlevi fonksiyon döngüsünde yer alacaktır. SW7 bu durumda geçersizdir.
- (2) Sw5 kapalıysa, döndürme tipi Sw7 tarafından ayarlanabilir, eğer Sw7 kapalıysa, yalnızca yukarı/ aşağı döndürme işlevi aktiftir, eğer Sw7 açılırsa, yukarı/aşağı ve sağ/sol döndürme aktiftir. Yalnızca yukarı/aşağı döndürme işlevi, varsayılan olarak aktif durumdadır.

İşleyiş

① Eğer Sw7 kapalı ise (varsayılan): yalnızca yukarı/aşağı döndürme erişilebilir durumda olacaktır. SET düğmesine basarak işlev döngüsüne girin, yukarı/aşağı döndürme ikonu yanarken, SET düğmesine, döndürme ikonu sabit yanar haldeyken basınız. Eğer döndürme işlevi aktif ise, yukarıdaki işlemleri yaparak iptal edebilirsiniz.

② Eğer yukarı/aşağı döndürme açısı ayarlanabilir özellikte ise: SET düğmesine basarak işlev döngüsüne giriniz; yukarı/aşağı döngü ikonu yanıp sönecektir. SET düğmesine tekrar basın; döndürme açısı ikonu yanıp sönecektir (eğer ilk defa aktive ediliyorsa varsayılan açı, modlara göre değişiklik gösterecektir; eğer ilk defa aktive edilişi değilse en son tercih edilmiş olan açı olarak gösterilecektir). Bu esnada yukarı/aşağı düğmeleriyle döndürme açısı ayarlanabilir (akıllı modda iken, döndürme açısı pozisyon 1'dir,otomatik döndürme için yukarı tuşuna basın, ve aşağı tuşuna basarak pozisyon 2'ye alınız).Açıyı ayarlamak üzere yukarı/aşağı düğmelerine basarken, 10saniye içinde bir işlem yapılmazsa, işlev döngüsü ve açı ayarlama ekranlarından çıkacaktır. Arayüzde en son tercih edilmiş olan açı görüntülenir. Eğer uyku işlevi gibi diğer işlevler ayarlamak istiyorsanız SET düğmesine tekrar basarak işlev döngüsüne girmelisiniz.

③ Slave(ikincil) kablolu kumandayı bağlıyorsanız, Sw7 dip kodları hem master hem slave kablolu kumandalar için aynı değerlere ayarlı olmalıdır ve bunların bağlı olduğu kablolu kumanda ünitesi ile uyuşmalıdır.

(3) Eğer Sw5 kapalıysa, bazı modeller döndürme ayarını ve açı kontrolünü kendileri yorumlayabilmektedirler.

① Eğer yukarı/aşağı döndürme açısı ayarlanabilir özellikte ise: SET düğmesine basarak işlev döngüsüne giriniz; yukarı/aşağı döngü ikonu yanıp sönecektir. SET düğmesine tekrar basın; döndürme açısı ikonu yanıp sönecektir (eğer ilk defa aktive ediliyorsa varsayılan açı, modlara göre değişiklik gösterecektir; eğer ilk defa aktive edilişi değilse en son tercih edilmiş olan açı olarak gösterilecektir). Bu esnada yukarı/aşağı düğmeleriyle döndürme açısı ayarlanabilir (akıllı modda iken, döndürme açısı pozisyon 1'dir,otomatik döndürme için yukarı tuşuna basın, ve aşağı tuşuna basarak pozisyon 2'ye alınız).Açıyı ayarlamak üzere yukarı/aşağı düğmelerine basarken, 10saniye içinde bir işlem yapılmazsa, işlev döngüsü ve açı ayarlama ekranlarından çıkacaktır. Arayüzde en son tercih edilmiş olan açı görüntülenir. Eğer uyku işlevi gibi diğer işlevler ayarlamak istiyorsanız SET düğmesine tekrar basarak işlev döngüsüne girmelisiniz.

İşleyiş









② Yukarı/aşağı, sağ/sol döndürme açısı ayarlanabilir özellikte ise: SET düğmesine basarak işlem döngüsüne giriniz, sol/sağ döndürme ikonu yanıp sönecektir. Bu sırada, yukarı / aşağı tuşlarına basarak yukarı / aşağı döndürme ikonunun yanıp sönmesini sağlayınız. Sağ/sol döndürme ikonu yanıp sönerken, SET düğmesine tekrar basın, sol/sağ dönme açısı yanıp sönecektir(ilk defa çalıştırılıyorsa, varsayılan açı pozisyon 1'dir, yani sol/sağ döndürme ikonunun orta pozisyonu; ilk defa çalıştırılmıyorsa en son tercih edilen pozisyon görüntülenecektir).

(4) "Fan" düğmesi veya "Mode" düğmesine basılması komut verilmeksizin döndürme işlevinin dışına çıkılmasıyla sonuçlanır. Fan veya mod tuşuna tekrar basılmasıyla, komut gönderilir. Eğer mevcut açı kabul edilmiş ise, SET tuşuna basılarak işlevden çıkış sağlanabilir. Ayarlama sürecinde, 10 saniye hiçbir düğmeye basılmazsa işlevden çıkılır ve son ayarlanan açı geçerli kabul edilir. Ayarlama işlemi sırasında AÇIK /KAPALI düğmesine basılması halinde ayarlanmış olan son açı geçerli açı olarak kabul edilecektir.

"Health airflow"(sağlıklı hava akışı) yukarı/aşağı işlevi (yalnızca bazı modellerde mevcuttur)

(1) İşlev uzaktan kumanda veya kablolu kumanda üzerinden ayarlanabilir.

(2) İşlev döngüsü aşağıdaki gibidir:

 (Yalnızca sağ/sol döndürme) →  (yalnızca yukarı/aşağı döndürme →  →  (havalandırma işlevi) →  (ayrılmış işle) → ECO →  (filtre temizleme zamanı gelince) →  (88.8'in ikinci 8'inde A görülmesi,sadece bazı modellerde mevcuttur) →  (88.8'in ikinci 8'inde B görülmesi,sadece bazı modellerde mevcuttur) →  (hareket algılama, Sadece bazı modellerde mevcuttur) → 10°C ısıtma işlevi(bu işlev sadece ısıtma modunda çalışır, Sadece bazı modellerde mevcuttur) → "health airflow" yukarı (Sadece bazı modellerde mevcuttur) → "health airflow" aşağı (Sadece bazı modellerde mevcuttur)

(3) Bu işlev yalnızca yukarı/aşağı döndürmenin ayarlanabilir olduğunda geçerlidir.







(4) "Health airflow" yukarı/aşağı işlevleri aynı anda aktif olamaz. İkincisi seçilirse birincisi otomatik olarak iptal olacaktır.

(5) Bu işlev zemin kat ayarıdır, açık veya kapalı olmasına bakılmaksızın hafızada kalır.

İşleyiş

(6) İşlev aktive edildikten sonra, ana arayüzden sağ/sol, yukarı/aşağı ayarı yapılabilir. SET düğmesine basarak işlev döngüsüne giriniz. Yukarı/aşağı döndürme ikonu yanıp söndüğü zaman SET düğmesine basın ve döndürme açısı 1 yanıp sönecektir. Yukarı/aşağı düğmelerine basarak açığı ayarlayınız. Ayarlanan döndürme açısı uygulandığında “health airflow” yukarı/aşağı işlevinden aynı anda çıkılmış olur.

Uyku

(1) Set düğmesine basarak işlevin ayarlarına giriniz, uyku ikonuna  gelene kadar   basınız ve yanıp sönmeye başlayacaktır, sağ üst köşede  formatında uyku süresi görüntülenir. Uyku ayarlarına girmek üzere SET düğmesine basınız. “KAPALI ” ve uyku ikonları yanıp sönecektir.   basarak uyku süresini her basışta 0.5sa olmak üzere ayarlayınız, geçerli aralık 0.5sa ila 72sa. arasındadır. Ayar sonrasında, Set düğmesine tekrar basarak işlemi onaylayınız. “KAPALI ” ve uyku ikonları sabit olarak görüntülenir.

(2) Uyku ikonu yanıp sönerken Time yerine Set düğmesine basınız ve kablolu kumanda önceki uyku konumunun tersini yapacaktır. Uyku modu aktif ise iptal edecek, değilse modu aktive edecektir.

(3) Uyku sırasında güç kesilirse, uyku işlevi de aynı anda iptal edilir ve tekrar güç verildiğinde bu durum ekranda görüntülenmez. Gerek duyuluyorsa resetlenmesi gerekir.

(4) Uyku modu aktifken veya ayarlanıyorken, 10 saniye işlem yapılmazsa yapılan ayar geçersiz sayılacak ve önceden yapılan en son ayar geçerliliğini sürdürecektir

(5) Uykuda veya zamanlayıcı ayarlama sürecinde, ayarlanan zamanı sırasıyla gösterecektir; aynı zamanda ayarlarken, önceden uygulanmakta olan zamanı da gösterecektir. Önce zamanlayıcı kapatılır ise, uyku işlevi iptal olacaktır ve eğer önce uyku aktive edilir ise, bunun sonrasında zamanlayıcı kapanması işlemi uygulanacaktır.

(6) İşlev ayarlama pozisyonundayken, Mode veya Fan düğmeleri menüden çıkış sağlayacaktır.

(7) Uyku zamanı 1 saate ayarlanmışsa, arayüzde  görülecektir.

(8) Uyku süresi ve zamanlayıcı aynı anda kurulu olmamalıdır.

(9) Uyku işlevi ayarlanırken, AÇIK /KAPALI düğmesine basarak hem uyku ayarından çıkıp hem üniteyi kapalı duruma getirmek mümkündür.

İşleyiş

Isı Geri Kazanım Havalandırması İşlevi

- (1) Set düğmesine basarak işlevlere gelin, ▼▲ basarak sıcaklık geri kazanım “” ikonuna gelin, Set düğmesine basarak işlevi onaylayın. Yukarıdaki işlem bu işlevi açarsa kapatacak kapalı ise açacaktır.
- (2) Isı geri kazanım havalandırma işlevini ayarladıktan sonra, kablolu kumandadan gelecek kapama komutuyla kapalı duruma geçecektir. Ünite tekrar açılınca bu işlev yeniden açık duruma geçer.
- (3) Sıcaklık geri kazanım havalandırma işlevini ayarlamanızdan sonra, kablolu kumanda modunu değiştirin, sıcaklık geri kazanım havalandırması korunacak ve bu işlem kalıcı bellek aktif durumda ise hatırlanacaktır.

Fahrenheit ve Celsius arasında geçiş

- (1) Mevcut sıcaklık Celsius’da gösteriliyorsa, ayarlanan sıcaklık her bir modda 30°C ‘ye ayarlanmalıdır (enerji tasarruf modu aktif ise, ısıtma modu enerji tasarruf modunun en yüksek sınırı olacaktır). Sonra ▲ düğmesine 15 saniye basın ve Fahrenheit’a geçin, arayüz 86°F gösterecektir (enerji tasarruf modu aktif ise, Fahrenheit cinsinden en yüksek sınır değeri görüntülenecektir).
- (2) Eğer mevcut sıcaklık Fahrenheit cinsinden görülüyorsa, ayarlanan sıcaklık değeri her bir mod için 60°F olmalıdır (enerji tasarruf modu aktif ise, soğutma/kuru modu enerji tasarruf modunun en alt sınırı olacaktır). ▼ düğmesine 15saniye basarak Celsius’a geçin, arayüz 16°C gösterecektir (enerji tasarruf modu aktif ise, Fahrenheit cinsinden en yüksek sınır değeri görüntülenecektir).

Nem işlevi (Yalnızca bazı modellerde mevcuttur)

- (1) Mod tuşuna basarak kuru moda geçiniz, sıcaklık göstergesi kısmında nem değeri görüntülenecektir. Yukarı/aşağı düğmeleriyle nem ayarı yapılabilir.
- (2) Eğer Sw2 AÇIK durumdaysa, sıcaklık görüntüleme alanında ortam sıcaklığı görülür. Kuru mod dışında bu böyledir. Kuru moddayken burada ortam nem değeri görülür. KAPALI →AÇIK durumunda modu kuru mod olarak ayarlayın, kuru modda nem ayarını yapın, ayarlanan nem değeri ekranda görüntülenecektir, SET düğmesi 3saniye sonra yanıp sönecek, ortam nemi ve ROOM ikonu sabit olarak görüntülenecektir.

İşleyiş

Enerji Tasarrufu

(1) Set düğmesine basarak işlev ayarına giriniz, sonra ▼▲ basarak enerji tasarrufunu seçiniz, tekrar Set düğmesine basarak işlemi onaylayınca ECO ikonunu göreceksiniz. Eğer enerji tasarruf modu zaten aktif ise, yukarıdaki işlem ile modu kapatabilirsiniz.

(2) Enerji tasarrufu varsayılan parametre değerleri 23°C (74°F) (soğutma ve kuru modunun en düşük sıcaklık limiti) ve 26°C (78°F) (ısıtma modunun en yüksek limiti) şeklindedir. Soğutma ve kuru modda sıcaklık ayarlama aralığı 23°C-30°C (74°F-80°F) olup, sıcaklık ayarlama aralığı ısıtma modunda 16°C-26°C (60°F-78°F) 'dir. Enerji tasarruf işlevi aktif ise, iç üniteler varsayılan sıcaklığa göre çalışacaklardır.

Not: Taze hava biriminin enerji tasarruf işlevi yoktur.

Filtre Temizleme

Filtre temizleme ikonu  görüldüğü zaman, işlev döngüsünde de bu ikon belirecektir. İkon yanıp sönüyorsa temizlemek için Set düğmesine basınız.

10°C Isıtma İşlevi (Yalnızca bazı modellerde mevcuttur)

(1) Bu işlev yalnızca ısıtma modundayken işlev döngüsünde görülebilir.

(2) Dört yönlü kaset modelde, SET tuşuna 5 saniye basarak işlev döngüsüne girebilirsiniz.

10°C ısıtma işlevine gelince, ekranın sıcaklık değerini gösteren kısmında 10°C yanıp söner. SET düğmesine basarak onaylayınız. 10°C sabit olarak görüntülenecektir.

(3) Eğer kablolu kumanda uzaktan kumandanın gönderdiği 10°C ısıtma işlevini algılasa 10°C ibaresi kablolu kumandadaki ekranın sıcaklık gösteren kısmında sabit olarak görülecektir.

İşleyiş

(4) Eğer kablolu kumanda 10°C ısıtma işlevindeyken oda sıcaklığını gösteriyor ise 10°C 3 saniye için sabit olarak görüntülenecek ve sonra oda sıcaklığı gösterilmeye başlanacaktır.

Eğer sıcaklık alanı oda sıcaklığını gösteriyorsa önce yukarı/aşağı düğmelerine basarak 10°C ısıtma ikonunu bulun. Tekrar yukarı/aşağı düğmelerine basarak 10°C ısıtma işlevinden çıkmak mümkündür. Bu sırada ayarlanmış olan sıcaklık değeri sabit olarak görüntülenecektir. Bu noktada SET karakteri 3 saniye yanıp söner ve oda sıcaklığı gösterilirken ROOM ikonu belirir. Mode düğmesine basarak modu doğrudan değiştirebilir ve aynı anda 10°C ısıtma işlevinden çıkabilirsiniz. Fan düğmesine veya Time düğmesine bastığınızda komut yürürlüğe girecektir. SET düğmesi ve yukarı/aşağı düğmelerine basarak 10°C ısıtma işlevine erişebilirsiniz.

(5) Eğer söz konusu model 4 yönlü kaset model değil ise, işlem döngüsüne girmek için SET düğmesine bir defa basınız. 10°C ısıtma işlevine geçildiği zaman sıcaklık ekran göstergesi sabit olarak 10°C gösterir. Ardından onaylamak için SET düğmesine basınız. Çıkış işlemi ise dört yönlü kaset modeldekiyle aynı şekilde yapılır.

(6) Bu işlevin açılıp kapanması durumları hatırlama özelliğine tabidir.

Dört yönlü kaset(Four-way cassette) – İşlev (Yalnızca bazı modeller için geçerlidir)

(1) İlk defa akım verildiği zaman, dört yönlü kaset ikonu ve yukarı/aşağı döndürme ikonu ekranda belirir. Farklı rüzgar deflektörlerine karşılık gelen 1,2,3,4 numaraları döndürme ikonunun yanında belirir(eğer rüzgar deflektörü 1 numaralı pozisyonda ise, yukarı/aşağı döndürme mekanizması 1 numaralı pozisyonda sabit kalacaktır. Bu sırada yukarı / aşağı döndürme ikonu yanında 1 görülecektir. Eğer dört yanın birden kontrol edileceği şekilde seçim yapılmış ise, yukarı/aşağı döndürme ikonu yanında aynı anda 1, 2, 3 ,4 numaraları görüntülenecektir). SET düğmesi bu durumda yalnızca 4 rüzgar deflektörü arasında geçişi sağlar. Yukarı/aşağı düğmelerini kullanarak mevcut rüzgar deflektörünün açısını değiştirebilirsiniz.

(2) Rüzgar deflektörünün sirkülasyonu:



Dört yönlü kaset deflektörler birlikte kontrol edilir→Dört yönlü kaset deflektör 1→Dört yönlü kaset deflektör 2→Dört yönlü kaset deflektör 3→Dört yönlü kaset deflektör 4→ Dört yönlü kaset deflektörler birlikte kontrol edilir.

İşleyiş

(3) İlk defa girdi sağlanmıyor ise, Set düğmesine basınız, en son ayarlanan rüzgar deflektörü yanıp sönecektir. Son sefer ayarlanmış olan bu deflektörün açısı sabit olarak görüntülenir, yukarı/aşağı döndürme ikonunun yanında numarası da sabit olarak görüntülenecektir.

(4) Set düğmesine basarak rüzgar deflektörünü seçiniz, ve seçili olan yanıp sönecektir. Bu noktada yukarı/aşağı düğmelerine basarak bu deflektörün açısını ayarlayabilirsiniz. Ayarlama sırasında rüzgar deflektörü yanıp söner. 5saniye ayarlama yapıldıktan sonra, rüzgar deflektörü sabit yanmaya başlar, açısı ayarlamasının bittiği anlaşılır. Bu noktada yukarı/aşağı düğmelerine basarak sıcaklık ayarı yapınız. Fan veya Mode düğmelerine ayarlama sırasında basarsanız dört yönlü kaset işlevinin ayarlamasından çıkmış olursunuz. Deflektör açısı ve pozisyonu son yapılan ayardaki haliyle kalır. SET düğmesine basılmasından sonraki 5 saniye içerisinde eğer yukarı/aşağı düğmelerine hala basılmamışsa seçili deflektör yanıp sönmeyi bırakacak ve önceki konumuna geri dönecektir.

Hareket Algılama (Yalnızca bazı modellerde)

(1) 5 saniye SET tuşuna basarak işlev döngüsüne giriniz, ve yukarı / aşağı düğmelerine basarak  ikonuna ulaşınız: (Sıcaklık ekranındaki 88.8'in ikinci 8'inde görüntülenen A) →  (Sıcaklık ekranındaki 88.8'in ikinci 8'inde görüntülenen B) →  (hareket algılama).

(2) ① Hareket algılama A değeri ayarlandıktan sonra, A karakteri oda sıcaklığı/ayarlanan sıcaklık görülecek şekilde ekranda belirir. Hareket algılama ikonu ekranda sabit şekilde görülür.

② Hareket algılama B değeri kurulduktan sonra, B kaybolacak ve oda sıcaklığı/ayarlanan sıcaklık görülecek şekilde ekranda belirecek. Hareket algılama ikonu sabit aralıklarla yanıp sönecektir.

③ Hareket algılama ayarlandıktan sonra, hareket algılama ikonu, solunum efekti yaratmak üzere, 2 saniye daha görülecek ve 2 saniye kaybolacaktır.

İşleyiş

Mod ayarı(Yalnızca bazı ürünlerde mevcuttur)

(1) Ekran koruyucuda değilken ve kapalı durumdayken, 5 saniye mod tuşuna basın, mevcut mod döngüsünün üst sol köşesinde 8 segment belirecektir, bunlardan varsayılan değer 0 olmalıdır. Yukarı/aşağı tuşlarına basarak 0, 1, 2, 3, arasında geçiş yapın ve seçtiğiniz değere gelince SET düğmesine basın. Ünite tekrar açıldıktan sonra, değiştirilmiş olan sirkülasyon modu geçerli olacaktır.

Farklı değere karşılık gelen mod. 0-----[Akıllı] [Isıtma]

[Kuru] [Soğutma] [Fan] 1-----[Isıtma]

[Kuru] [Soğutma] [Fan] 2-----[Kuru] [Soğutma]

[Fan] 3-----[Isıtma] [Kuru] [Soğutma] [Fan]

(2) Eğer modlar azaltılmışsa ve kapatmadan önce ayarlanmış olan mod yeni ayarlanan bir mod sirkülasyonu değilse ilk mod fan modudur.

(3) İç ünite ve kablolu kumanda tarafından ayarlanan mod sirkülasyonu geçerlidir.

(4) Taze hava ünitesinin devreye sokabileceği modlar vardır, taze hava ünitesi üç modunun beraberinde birtakım modları devreye sokacaktır (soğutma/ ısıtma /fan modu)

(5) Bu ayar giriş kat ayarı olup kalıcı bellek aktif olsun veya olmasın hatırlanacaktır.

(6) İç ünite modları kablolu kumandaya güç verilmesi sonrasında ileri ayarlar kısmından öğrenilebilir/değiştirilebilir, bu özellik yalnızca bazı modellerde mevcuttur.

(7) Aşağıdaki şekilde ayarlanır(yalnızca bazı modellerde mevcuttur):

SET düğmesine ve yukarı 5 saniye basılarak iler ayar durumuna geçilir, bu sırada sıcaklık gösteren kısımda sabit olarak A görünecektir. B işlevine geçmek için Fan düğmesine basınız. Saat görülen kısımda 01 numaralı işlev kodu görüntülenir ve yanıp söner. Zamanlama ekranındaki spesifik bilgi sabit olarak görüntülenir, 00-03 aralığında, yukarı/aşağı tuşlarıyla ayarlanabilir. Bu sırada SET tuşuna basarak onaylayabilirsiniz ve işlev kodu 01; saat gösterilen kısımda sabit olarak görüntülenecektir. Zamanlama ekranındaki spesifik bilgi yanıp söner o sırada değiştirilebileceğini belli eder. İçeriği değiştirmek için yukarı/aşağı tuşlarına basın ve SET tuşuna basarak onaylayın.

(8) Eğer mod çoktan aza doğru değiştirilmişse, geçerli mod mevcut döngünün modunda olmayacaktır. Açıldıktan sonra Fan Modu şeklinde olacaktır.

İşleyiş

Arıza Ekranı

- (1) Ana arayüz arıza gösterimi yapmayacaktır.
- (2) Ekran koruyucunun olmadığı durumda, Time düğmesine 10 saniye basınız . Bu şekilde gruptaki tüm iç ünite arızalarını kontrol edilir, ancak bu sefer, arayüz saat bilgisi veya zamanlayıcı bilgisi göstermeyecektir. Ünite No. Sol-üst sütunun arkasında görüntülenir mevcut arıza sağ üst satır önünde ve eski arıza arkadaki sütunda gösterilir.
- (3) Ünite No. onluk formatta gösterilecek olup arıza ekranı onaltılık(hexadecimal) düzende gösterilir.
- (4) Tüm onaltılık düzen arıza kodları büyük yazılıdır. Ancak b ve d; 8 ile karışmaması için küçük yazılıdır.
- (5) Eğer mevcut bir arıza yoksa, "--" sağdaki sütun önünde görülecektir; eğer geçmişte bir arıza kaydı yoksa, "--" sağ sütunun ardında görülecektir.
- (6) Time düğmesine basarak arıza durumunu kontrol ediniz. Saat bilgisi ve arıza bilgisi görüntülenecektir.
- (7) Arıza kaydı temizleme: Time düğmesine 10 saniye basınız, arıza görüntülenecektir. Time düğmesine tekrar 5 saniye basın ve tüm ünitelere ait mevcut ve geçmişteki arıza kayıtlarını silmiş olacaksınız.
- (8) ▼▲ düğmelerine basarak ünite no seçiniz.

Çocuk Kilidi

- (1) Çocuk kilidi işlevi kazara çalıştırmayı önlemeye yöneliktir. Set ve ▼ düğmelerine birlikte ve 5 saniye süreyle basıldığında ekranda  çocuk kilidi ikonu belirir. Ayarların hepsinden çıkılacak ve son ayarlar muhafaza edilecektir. "AÇIK /KAPALI " hariç tüm tuşlar geçersiz olacaktır.
- (2) Ekranın açılması için Set ve ▼ düğmelerine birlikte 5 sn basınız.çocuk kilidi ikonu gözden kaybolacak ve tüm tuşlar aktif olacaktır.

Not:

Taze hava ünitesini kontrol ederken, kumanda ana ekranı normalde olduğu gibi yukarı/aşağı tuşlarını göstermez. çocuk kilidi ayarındayken önce ana arayüzde yukarı/aşağı düğmelerine basın sonra SET ve aşağı düğmelerine 5 saniye birlikte basın, böylece çocuk kilidine gireceksiniz. Çocuk kilidini ayarladıktan sonra, çocuk kilidinin iptal edilebilmesi için yukarı/aşağı düğmeleri görüntülenmeye devam edecektir.

İşleyiş

Parametre Sorgulama

(1) Set düğmesini 5 saniye boyunca basılı tutun (4 yönlü kaset model ise, süre 10 saniye olmalıdır) böylece parametre sorgulamaya gireceksiniz. Ünite No. saatin 88 alanında ve veri tipi zamanlayıcının 88 alanında görülebilir. Ünite No. "88" alanında saatin ilk iki basamağında görülürken, veri tipi zamanlayıcının ilk iki "88" alanında görülecektir. Veri tipi A, b, C, d, E ve F'yi kapsar. Mevcut veri, veri tipinin arkasında gösterilir. Örneğin, 00 numaralı ünitenin ortam sıcaklığı 16 ise "00 A 16" görüntülenir. ▼▲ basarak A, b, C, d, E ve F arasından veri tipi seçiniz.

Veri	Tip anlamı	Sistem
A	İç mekan sensörü Tai sıc..	Esas değer, onluk sistem..
b	İç mekan sensörü Tc1 sıc.	Esas değer, onluk sistem.
C	İç mekan sensörü Tc2 sıc.	Esas değer, onluk sistem..
d	İç mekan ünitesi PMV açıklığı /2	Esas değer, onluk sistem.
E	İç mekan ünitesi adresi	Esas değer, onaltılık sis.
F	İç mekan ünitesi merkezî adresi	Esas değer, onaltılık sis.

- (2) Parametre sorgulamada, Time düğmesine basarak gruptaki ünite no. değiştirilir.
- (3) Parametre sorgulamada, Set düğmesine yeniden basın veya çıkmak için 10 saniye işlem yapmayın.
- (4) Parametre sorgulamada, Mode Fan düğmelerinden birine ve yukarıdaki düğmelerden birine tekrar basın, onlara karşılık gelen işlevler çalışacaktır.
- (5) Parametre sorgulamada, "AÇIK /KAPALI" düğmelerine basarak hem mevcut moddan çıkış hem de kapanma sağlanır.

İşleyiş

Ünite No. Ayarlama

- (1) Değer girişi: Set düğmesine 10 saniye basınız (eğer 4 yönlü kaset modeli ise, süre 15 saniyedir). Böylece ünite no sorgulama/değiřtirme işlemlerini yapabilirsiniz.
- (2) Ayarlama; eğer iç ve dış üniteler arasındaki iletişim adresi yanıp sönüyor ise ve iç ünitenin dip anahtarı adresi ▼▲ ile ayarlayıp 0-3F arasında değer tayin edebilirse mümkündür. Eđer iç ünite dip anahtarı adresi ayarlayamaz ise, iç ve dış üniteler arasındaki adres statik kalacaktır ve statik adres yalnızca görülebilir.
- (3) Kablolu kumandanın adresi sol üst sütundaki saatin arkasındaki sütunda görüntülenir, 0 ila 15 arasında deęişir ve ondalık sistemde görüntülenir.
- (4) İç ve dış ünite arasındaki iletişim adresi sol üst köşede görüntülenir. Varsayılan deęer mevcut ünitenin adresi olup, başka iç ünitelerin seçilmesi ▼▲ düğmeleriyle mümkündür.
- (5) Merkezi adres sağ üst köşede görünür ve deęiřtirilemez.
- (6) Set düğmesine basarak, iç ünitenin iletişim adresini deęiřtirdikten sonra onaylama ve çıkma işlemi yapabilirsiniz. 10 saniye işlem yapmaz veya başka düğmelere basarsanız otomatik çıkış sağlanacak ve önceki deęeri muhafaza edecektir. Mode Fan veya "AÇIK /KAPALI " düğmelerinden birine basılır veya ünite kapatılır ise mevcut ayar geçerlilik kazanmayacaktır.

Statik Basınç Düzeyi Ayarlama ve Sorgulama İşlevi

- (1) AÇIK durumda ve ekran koruması olmayan durumda, Fan + Set düğmelerine 5 saniye basarak bu moda girebilirsiniz. Statik basınç ikonu yanıp sönecek ve mevcut statik basınç deęeri sabit olarak görüntülenecektir. ▼▲ düğmelerine basarak statik basınç düzeyini deęiřtirebilir ve ardından onaylamak için SET düğmesine basabilirsiniz.
- (2) Ünite No. sol üst köşedeki sütundan itibaren iki "8" segmenti sonrasında görüntülenecek olup sağ üst köşedeki iki 8 segmenti sonrasında statik basınç görüntülenecektir. TIME düğmesine basarak ünite numarası deęiřtirilir.
- (3) Ünite No. 00-15 arasında ondalık olarak gösterilir. Statik basınç ondalık olarak 01-04 arasında gösterilir.
- (4) Sorgulama ve ayarlama durumunda, eđer ekran koruma yoksa, AÇIK /KAPALI düğmesine basarak mevcut durumdan çıkabilir ve üniteyi açıp kapatabilirsiniz, ancak deęişen deęerler kaydedilmemiş olur.

İşleyiş

- (5) Statik basınç, kalıcı belleğin geçerli olmadığı ve sorgulanabilir bir değerdir.
- (6) Slave kumanda statik basınç düzeyini ayarlayamaz.
- (7) İç ünite statik basınç düzeyi ve iç ünitelerce uygulanmakta olan statik basınç düzeyleri kablolu kumandadan değiştirilebilir ve sorgulanabilir(yalnızca bazı modeller için geçerlidir).
- (8) Statik basınç düzey numarası ve seviyesi, ileri düzey ayarlama arayüzünden de değiştirilebilir ve sorgulanabilir (yalnızca bazı modellerde mevcuttur).



Nominal Çalışma İşlevi (Yalnızca bazı modellerde mevcuttur)

- (1) SET düğmesine 5 saniye boyunca basılı tutarak ileri ayar arayüzüne ▲ girebilir ve nominal çalışma işlevini görebilir/ayarlayabilirsiniz. A işlevi ekranda sıcaklık gösterilen yerde belirecektir. Saatli ekran alanında görülen son “88”işlev kodunu ifade eder. Zamanlayıcıya ait olan ekran bölümünde ise fonksiyona ait spesifik bilgi görüntülenir.
- (2) İleri ayarlara girdikten sonra, sıcaklık gösteren kısımda A işlevi sabit olarak görüntülenir ve Fan düğmesiyle değiştirmek mümkündür. 01 işlev kodu saat gösterilen alanda yanıp söner, bu da yukarı/aşağı düğmeleriyle değiştirilebilir. Zamanlayıcı ekranındaki spesifik bilgi sabit olarak görüntülenir. Bu sırada SET düğmesine basarak onaylayabilirsiniz. Saat gösterilen alandaki 01 işlev kodu spesifik bilgiyi göstererek yanıp söner ve bu o sırada spesifik bilginin değiştirilebileceği anlamına gelir. Yukarı/aşağı düğmelerine basarak içeriği değiştirebilir ve SET düğmesine basarak onaylayabilirsiniz.
- (3) Nominal çalışma; buna USA nominal çalışma şekli ve Avrupa nominal çalışma şekli de dahil olmak üzere işlev kodu “07” üzerinden, ileri ayarlardan ayarlanır/görüntülenir. “00” Avrupa nominal çalışma biçimini, ve “01”USA nominal çalışma biçimini ifade eder.
- (4) “07” segmentinin içeriği “00”ise, yukarı/aşağı düğmelerine basarak “08”(Avrupa nominal çalışma şekli) yapınız, “09” isteniyorsa, ayarlamak için yukarı/aşağı düğmelerini ve onaylamak için SET düğmesini kullanınız.
- (5) Eğer “07”nin içeriği “01” ise, yukarı/aşağı düğmelerine basarak “09”(USA nominal çalışma şekli) yapınız. “08” isteniyorsa, ayarlamak için yukarı/aşağı düğmelerini ve onaylamak için SET düğmesini kullanınız.

İşleyiş

- (6) Avrupa nominal çalışma durumu aktifken, soğutma modunda yalnızca nominal(00-05) çalışma modları seçilebilir; ısıtma modunda ise yalnızca nominal(00-04,06,07) ısıtma modları seçilebilir. Diğer modlarda nominal çalışma koşulları ayarlanamaz.
- (7) USA nominal çalışma durumu aktifken soğutma modunda yalnızca nominal(00-05) çalışma modları seçilebilir; ısıtma modunda ise yalnızca nominal (00,06-11) ısıtma modları seçilebilir. Diğer modlarda nominal çalışma koşulları ayarlanamaz.
- (8) Eğer nominal çalışma modu kablolu kumanda üzerinden seçilirse, bunu yalnızca kablolu kumanda iptal edebilir. Eğer nominal çalışma modu uzaktan kumandadan seçilirse bunu hem uzaktan kumanda hem kablolu kumanda iptal edebilir.

Merkezi Kumanda ile İletişim Kurulması

- (1) Kumandada iç üniteden sinyal alması sonrasında  işareti belirerek merkezi yönetim modunu gösterir;
- (2)  sabit olarak görüldüğünde, "AÇIK /KAPALI " haricinde kablolu kumanda üzerindeki tüm düğmeler geçersiz olur. İç üniteden merkezi yönetim sinyali gelmezse merkezi ikon ekrandan kaybolur.
- (3) İç üniteden kilitleme sinyali alınırken  sabit olarak görüntülenecek ve tüm tuşlar geçersiz olacaktır.
- (4) Merkezi veya kilit durumlarında, ekran koruyucu açıkken; ekranı uyandırmak için herhangi tuşa basılabilir.
- (5) Merkezi veya kilit durumlarında, arıza sorgulama, iç ünite parametre sorgulama ve çocuk kilidi geçerlidir.

İşleyiş

Enerji Tasarruf Parametresi Ayarlama

- (1)) 30°C (86°F)'de soğutma modundayken, Fan düğmesine 5 saniye basılı tutarak soğutma modundaki enerji tasarruf parametresini değiştirebilirsiniz. Bu soğutma modu enerji tasarruf parametresi sol-üst sütunda yanıp sönüyor olacaktır. Varsayılan değer 23°C (74°F)'dir. Buradaki hedeflenen en düşük soğutma sıcaklığı ▼▲ ile ayarlanılabilir. Ayarlama sonrasında Set düğmesine basarak onaylayıp çıkabilirsiniz.
- (2) Isıtma modundayken 16°C (60°F), Fan düğmesine 5 saniyelğine basarak ısıtma modunda enerji tasarruf parametresi belirleyiniz. Isıtma enerji tasarruf parametresi sağ üst sütunda yanıp sönecektir. Varsayılan değer 26°C (78°F)'dir. Buradaki azami hedeflenen ısıtma sıcaklığı değeri ▼▲ ile ayarlanabilir . Ayarlama sonrasında Set düğmesiyle onaylayıp çıkabilirsiniz.
- (3) ECO şeklinde beliren enerji tasarruf ikonunun görülmesinden sonra enerji tasarruf parametresi geçerlilik kazanacaktır.

Kalıcı Bellek

- (1) Sw4 dip anahtarı ile kalıcı olan veya olmayan bellek özelliği belirleyiniz.
- (2) Hatırlanan bilgiler: Mod, Fan Hızı, Sıcaklık. Ayarlama, Döndürme durumu, Sıcaklık Geri Kazanım Havalandırma İşlevi.
- (3) Zamanlayıcı veya uyku açıksa, tekrar akım verilene kadar KAPALI durumda kalır; AÇIK /KAPALI durumu dışındaki tüm durumları elektrik kesintisi sonrasında hatırlayacaktır.
- (4) Kolay bakım için, kalıcı bellek aktive edilmiş olsun olmasın, arıza kayıtları hatırlanacaktır.

Kablolu Kumanda İletişim Arızası

Eğer kablolu kontrol ile iç ünite arasında 4 dakika boyunca iletişim kesilirse, arıza kontrolü sırasında "07" hata kodu görüntülenir.

Sensör Arızası

Eğer dip anahtar ortam sıcaklığını kablolu kumandadan alacak şekilde kurulmuşsa ve sensör normal şekilde çalışmıyorsa, arıza kontrolü sırasında "01" hata kodu görüntülenir.

İşleyiş

Sıcaklık Telafi Ayarı

- (1) KAPALI durumda iken, 5 saniye Fan tuşuna basılı tutun, mevcut sıcaklık telafi değeri ekranın sağ üst köşesinde gösterilerek ve yanıp sönecektir. "00" varsayılan değeri ifade eder.
- (2) Celsius sisteminde ortam telafi değeri -04~+04°C'dir. Halbuki Fahrenheit sisteminde, ortam telafi değeri -07~+07° F'dir. ▼▲ Düğmelerine basarak ortam telafi değeri ayarlanabilir.
- (3) Ayarlama sonrasında, Set tuşuna basarak ayarı onaylayın.
- (4) Telafi değeri ortam sıcaklığı için kullanılır..
- (5) Telafi değeri yalnızca kablolu kumanda üzerinden ortam sıcaklığı verisi alınacağı zamanlarda geçerlidir.

Basınçlı Soğutma/Isıtma

- (1) Soğutma modunda kapatılmışken, "AÇIK /KAPALI " tuşuna 10 saniye basın, basınçlı soğutma işlevine geçecektir, ve soğutma modu ikonu ekranda belirir. "LL" işareti bu sırada sıcaklık gösteren kısımda yanıp sönecektir. "AÇIK / KAPALI " düğmesine basarak gücü kesip basınçlı soğutma modundan çıkabilirsiniz.
- (2) Isıtma modunda kapatılmışken, "AÇIK /KAPALI " düğmesine 10 saniye basılı tutunuz basınçlı ısıtma moduna girecektir, ve arayüzde ısıtma modu ikonu görünecektir. "HH" işareti bu sırada sıcaklık gösteren kısımda yanıp sönecektir. "AÇIK / KAPALI " düğmesine basarak gücü kesip basınçlı ısıtma modundan çıkabilirsiniz.
- (3) Basınçlı ısıtma/soğutma modlarında "AÇIK /KAPALI " düğmesi dışındaki tüm düğmeler geçersizdir, manuel olarak kapatırsanız veya "deneme çalıştırması bitti" komutu verirseniz bu durum değişecektir. Birincisi doğrudan gücü kapatırken ikincisi talimata uyarak kumandanın bunu yapmasını sağlayacaktır.

Kablolu Kumanda Tesisat Talimatları

Kablolu Kumanda Tesisat Bağlantıları

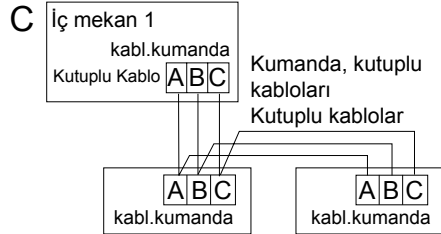
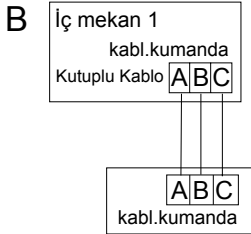
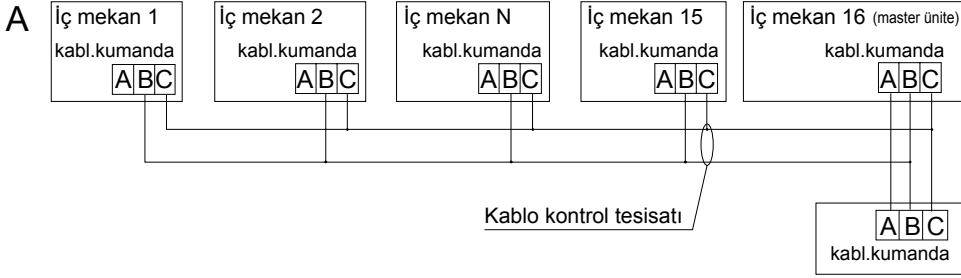

Kablolu kumandaları iç ünitelere bağlamanın üç yolu vardır:

- Bir kablolu kumanda en fazla 16 takım iç üniteyi kontrol edebilir ve ana ünite kumandaya 3 parça kutuplu kablo ile bağlanmış olmalıdır. (İç üniteye doğrudan kablo bağlantısı olmalıdır), diğerleri master üniteye 2 parça kutuplu kablo ile bağlanır.
- Bir kablolu kumanda bir iç üniteyi kontrol eder, ve iç ünite kablolu kumandaya 3 parça kutuplu kablo ile bağlıdır.
- İki adet fiziksel bağlantılı kumanda bir iç üniteyi kontrol eder. İç üniteye bağlı kablolu kumanda master, diğer ise slave olarak anılır. Master kablolu kumanda ve iç ünite; master ve slave kablolu kumandalar 3 parça kutuplu kablo ile bağlıdır.

Kablolu Kumanda Tesisat Talimatları

İletişim Tesisatı

İletişim tesisat uzunluğu (m/ft)	Dimensions of wiring
< 100m/328ft	0.3mm ² x3-kesit blendajlı kablo (22AWG,3 kablo)
≥100m/328ft ve <200m/656ft	0.5mm ² x3-kesit blendajlı wire (20AWG,3 kablo)
≥200m/656ft ve <300m/984ft	0.75mm ² x3-kesit blendajlı wire (18AWG,3 kablo)
≥300m/984ft ve <400m/1312ft	1.25mm ² x3-kesit blendajlı wire (16AWG,3 kablo)
≥400m/1312ft ve <500m/1640ft	2mm ² x3-kesit blendajlı kabl (14AWG,3 kablo)

*Blendajlı iletişim kablosunun bir yanı topraklanmalıdır.

1. İletişim kablosunu önce arka kapaktaki delikten geçirin

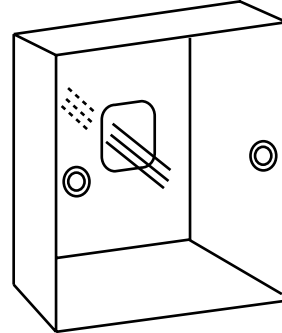
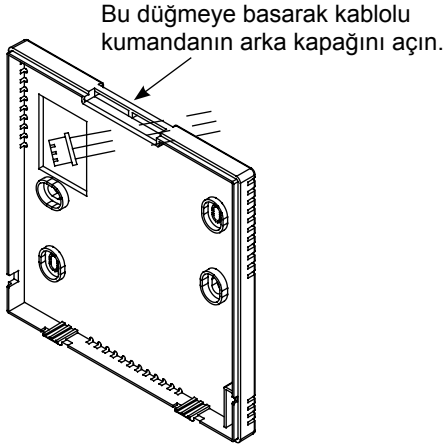

Kablolu Kumanda Tesisat Talimatları

2. Arka kapağı tutucuya bağla. Bundan sonra iletişim kablosunu CON1 portuna bağla. Kablolu kontrolörün ön kapağını son olarak arka kapağa bağla.

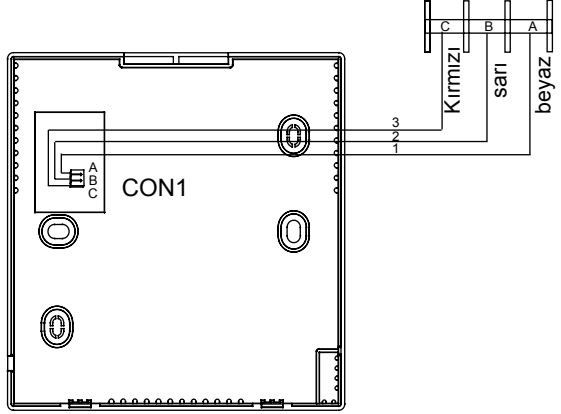
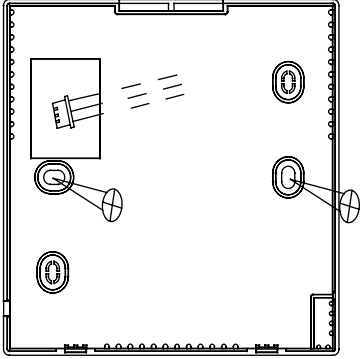

ربط اسلاك المتحكم السلكي

2. إصلاح الغطاء الخلفي للحامل. بعد ذلك، قم بتوصيل سلك الاتصالات إلى المنفذ CON1 من وحدة التحكم السلكي. وأخيرا وضع الغطاء الأمامي للمتحكم السلكي على الغطاء الخلفي لإكمال التثبيت.

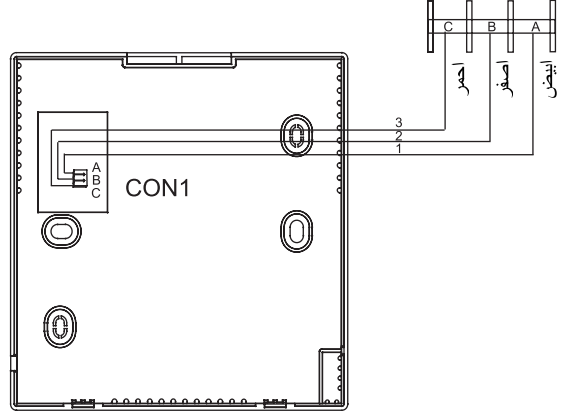
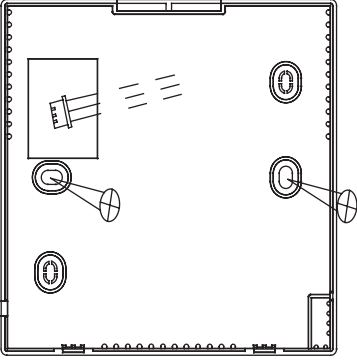

ربط اسلاك المتحكم السلكي

الاتصال السلكي

أبعاد الأسلاك	طول الأسلاك الاتصالات (م / قدم)
0.3مم مربع x3 نواة الأسلاك محمية (AWG22، 3اسلاك)	< 100m/328ft
0.5مم مربع x3 نواة الأسلاك محمية (AWG20، 3اسلاك)	<200m/656ft و ≥100m/328ft
0.75مم مربع x3 نواة الأسلاك محمية (AWG18، 3اسلاك)	<300m/984ft و ≥200m/656ft
1.25مم مربع x3 نواة الأسلاك محمية (AWG16، 3اسلاك)	<400m/1312ft و ≥300m/984ft
2مم مربع x3 نواة الأسلاك محمية (AWG14، 3اسلاك)	<500m/1640ft و ≥400m/1312ft

* يجب أن يتم تأريض جانب واحد من الصفحة المحمية من أسلاك الاتصالات.

* ft تعني قدم و m تعني متر.

1. أولاً، وضع سلك الاتصالات من خلال الثقب الخلفي في الغطاء.

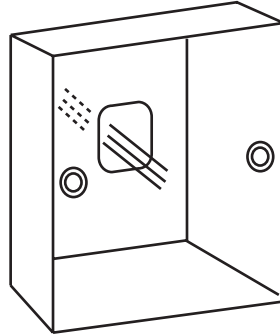
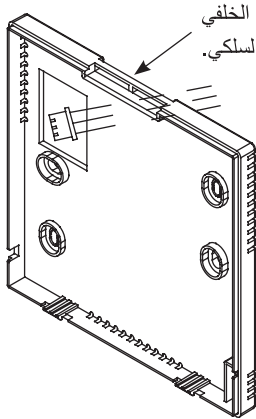

ربط اسلاك المتحكم السلكي

اسلاك توصيل المتحكم السلكي

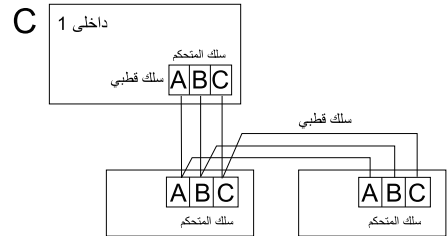
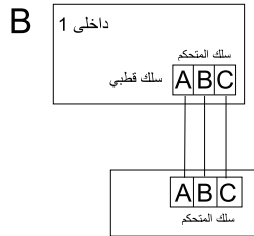
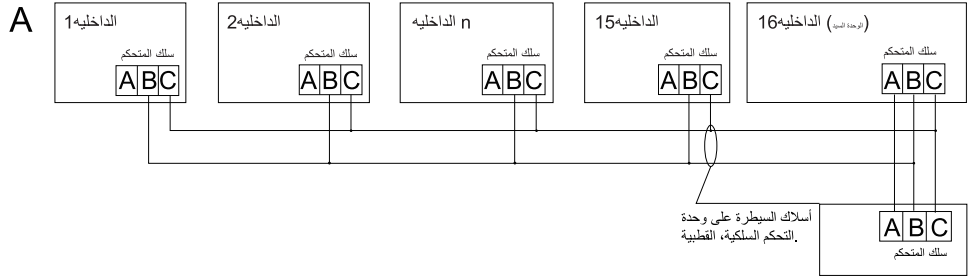

هناك ثلاث طرق لتوصيل جهاز تحكم سلكي مع الوحدات الداخلية:

أ. بالتحكم السلكي يمكن للمرء أن السيطرة كحد أقصى ما يصل الى 16 مجموعه من الوحدات الداخلية، و 3 قطع من الأسلاك القطبية يجب ان توصل بوحدة التحكم السلكي والوحدة الرئيسية (الوحدة الداخلية متصلة مع وحدة التحكم السلكي مباشرة)، والبعض الآخر على موصل مع الوحدة السيد من خلال 2 قطعة من الأسلاك القطبية.

ب. سلك تحكم واحد يسيطر على الوحدة الداخلية، والوحدة الداخلية تتصل مع وحدة التحكم السلكي من خلال 3 قطع من الأسلاك القطبية.

ج. جهازي تحكم سلكي يتحكمان بوحدة داخلية واحده. وتسمى وحدة التحكم السلكي المرتبطة مع الوحدة الداخلية بالوحدة الرئيسية، ويسمى الآخر الوحدة التابع. وحدة تحكم سلكي ووحدة داخلية. المتحكم الرئيسية والتابع جيعا مرتبطون من خلال 3 قطع من الأسلاك القطبية.

عطل اتصالات المتحكم السلبي

إذا لم كان هناك أي اتصال بين جهاز المتحكم السلبي والوحدة الداخلية لمدة 4 دقائق، فإنه سيتم عرض رمز الخطأ "07" عند فحص العطل.

اعطال الحساس

إذا تم تعيين المبدل لجمع درجة الحرارة المحيطة من وحدة التحكم السلبي وجهاز الحساس لا يعمل بشكل طبيعي، فإنه سيتم عرض رمز الخطأ "01" عند فحص العطل.

اعداد معوض الحرارة

- (1) في حالة OFF، الضغط على مفتاح Fan لمدة 5 ثوان، درجة الحرارة الحالية المعوضه يتم عرضها في أعلى اليسار الشاشة وتكون وامضه. "00" هو القيمة الافتراضية.
- (2) عندما تكون في نظام الدرجة مئوية، قيمة التعويض المحيطة -04 ~ + 04 درجة مئوية، بينما في نظام فهرنهايت، قيمة التعويض المحيطة - 07 ~ + 07 فهرنهايت. درجة الحرارة المعوضه يمكن تعديل قيمتها عن طريق ضغط ▲ ▼.
- (3) بعد التعديل، اضغط على مفتاح Set لتأكيد الإعداد.
- (4) يتم استخدام قيمة التعويض عن درجة الحرارة المحيطة ..
- (5) قيمة التعويض صالحة فقط في حالة جمع درجة الحرارة المحيطة للمتحكم السلبي.

التبريد / تدفئة قسرية

- (1) قطع التيار الكهربائي في وضع التبريد، الضغط على مفتاح "ON / OFF" لمدة 10 ثانية، وسوف يدخل في وظيفة التبريد القسري، وسوف يتم عرض رمز وضع التبريد على الواجهة. "LL" سيومض في منطقة درجة الحرارة في نفس الوقت. اضغط على مفتاح "ON / OFF" للاغلاق والخروج من التبريد القسري.
- (2) قطع التيار الكهربائي في وضع التدفئة، الضغط على مفتاح "ON / OFF" لمدة 10 ثانية، وسوف يدخل في وظيفة التدفئة القسرية، وسوف يتم عرض رمز وضع التدفئة على واجهة " HH " وسيومض في منطقة درجة الحرارة في نفس الوقت. اضغط على مفتاح "ON / OFF" للاغلاق والخروج من التدفئة القسرية.

التواصل مع المتحكم المركزي

- (1) تعرض وحدة التحكم **1** لظهور وضع التحكم المركزي بعد تلقي إشارة من الوحدة الداخلية للسيطرة المركزية.
- (2) عندما يعرض **1** بشكل ثابت، جميع المفاتيح باستثناء "ON / OFF" للمتحكم السلكي غير متوفرة. الرمز المركزي سوف يختفي إذا لم تأت إشارة للسيطرة المركزية من الوحدة الداخلية.
- (3) عند تلقي إشارة تأمين من الوحدة الداخلية، سيعرض **1** بشكل ثابت، كل المفاتيح غير صالحة.
- (4) في حالة القفل أو المركزيه، وشاشة التوقف مفعله. اضغط على أي مفتاح لإيقاف الشاشة.
- (5) في حالة المركزية أو القفل، وفحص خلل ما، الاستعمال عن معامل الوحدة الداخلية وقفل الطفل متوفره.

حفظ الطاقة واستعلام المعامل

- (1) تحت وضع التبريد 30 درجة مئوية (86 فهرنهايت)، الضغط على مفتاح Fan لمدة 5 ثوان لضبط معامل توفير الطاقة في وضع التبريد. معامل حفظ طاقة التبريد سيومض خلف اعلى يسار النقطتان. القيمة الافتراضية هي 23 درجة مئوية (74 فهرنهايت). الهدف الأدنى لدرجة حرارة التبريد يمكن تعديلها ب **▲ ▼**. بعد الإعداد، اضغط مفتاح Set على لتأكيد والخروج.
- (2) تحت وضع التدفئة 16 درجة مئوية (60 فهرنهايت) الضغط على مفتاح Fan لمدة 5 ثوان لضبط معامل حفظ الطاقة في وضع التدفئة. معامل توفير الطاقة لأغراض التدفئة يومض خلف اعلى يمين النقطتان. القيمة الافتراضية هي (78فهرنهايت) 26 درجة مئوية.الهدف الأعلى لدرجة حرارة التدفئة يمكن تعديلها ب **▲ ▼**. بعد الإعداد، اضغط على مفتاح Set لتأكيد والخروج.
- (3) معامل توفير الطاقه سيكون متوافرا بعد ظهور رمز حفظ الطاقة ECO.

الذاكرة العشوائية

- (1) تعيين الذاكرة العشوائية متوافر من خلال المبدل SW4.
- (2) معلومات التخزين: الوضع، سرعة المروحة، درجة الحرارة. الإعداد، حالة التحرك، وظيفة تعديل وتحسين الحرارة و التهوية.
- (3) إذا تم تعيين ضبط وقت النوم، سوف يكون في حالة OFF بعد ايبالهه بالطاقة مرة أخرى؛ فإنه سيتم حفظ كل حالة قبل انقطاع التيار الكهربائي باستثناء حالة ON / OFF.
- (4) لسهولة الصيانة، بغض النظر عن ما اذا كانت الذاكرة العشوائية صالحة أو غير صالحة، سيتم تذكر سجل الاعطال.

- (1) دخول: اضغط على مفتاح **Set** لمدة 10 ثواني (إذا كان هذا هو الطراز كاسيت الرباعي مخارج الهواء ، والوقت هو 15 ثانية) لإدخال رقم وحدة إعداد / استعلام.
- (2) الإعداد متاح عندما يكون عنوان التواصل بين الوحدة الداخلية والخارجية يومض إذا كانت مفتاح تبديل الوحدة الداخلية يستطيع أن تعيين العنوان، ثم استخدم ▲ ▼ لضبط ضمن النطاق 0-3F. إذا كان مفتاح التبديل الداخلي لا يستطيع تعيين العنوان، عنوان الاتصال بين الوحدة الداخلية والخارجية غير ثابت، ويمكن فقط الاستعلام عنه.
- (3) يتم عرض عنوان المتحكم السلبي قبل نقطتان الساعة في الزاوية العلوية اليسرى، تتراوح بين 0-15 وتعرض في النظام العشري.
- (4) يتم عرض عنوان الاتصال بين الوحدة الداخلية والخارجية في الزاوية العلوية اليسرى. القيمة الافتراضية هي عنوان الوحدة الحالية، واختيار وحدات داخلية أخرى عن طريق ▲ ▼.
- (5) يتم عرض العنوان المركزي في أعلى الزاوية اليمنى التي لا يمكن تحريره.
- (6) اضغط على مفتاح **Set** للتأكيد والخروج من الإعدادات بعد تغيير عنوان التواصل للوحدة الداخلية. إذا ضغطت مفاتيح أخرى أو لم تعمل شيء في 10 ثواني، فإنه سيتم الإنهاء تلقائياً والحفاظ على الإعداد السابق. إذا ضغطت مفتاح **Mode** أو **Fan**، سيتم الخروج والإعداد الحالي غير متوفر. إذا ضغطت على "ON / OFF"، تشغيل / إيقاف الوحدة مباشرة والإعداد الحالي غير متوفر.

استعلام عن درجة الضغط الثابت وتعديل الوظيفة

- (1) في حالة ON ولا وجود للشاشة التوقف، اضغط مفاتيح **Set + Fan** 5 ثواني لدخول لتعديل حالة درجة الضغط الثابت عندما يكون رمز درجة الضغط الثابت وامضا ودرجة الضغط الثابتة معروضه. اضغط ▲ ▼ على مفتاح لتغيير درجة الضغط الثابت ، ثم اضغط على مفتاح SET للتأكيد.
- (2) رقم الوحدة سيتم عرضه بواسطة وحدتين من وحدات العرض ذات ال 8 شرائح بعد النقطتان في الزاوية العلوية اليسرى، وسوف يعرض درجة الضغط الثابت من قبل اثنتين بواسطة وحدتين من وحدات العرض ذات ال 8 شرائح بعد النقطتان في الزاوية العلوية اليمنى. اضغط على مفتاح Time للتحويل الى رقم الوحدة.
- (3) رقم الوحدة سيعرض بالنظام السادس العشري 00-15. وسيتم عرض الضغط الثابت بالنظام السادس العشري 01-04.
- (4) في حالة الاستعلام والتعديل ، إذا لم يكن هناك شاشة توقف، اضغط / ON مفتاح OFF لإنهاء الحالة الراهنة وتشغيل / إيقاف الوحدة، مع القيم التي تم تغييرها لن يتم حفظها.
- (5) الضغط الثابت هو القيمة المستعلم عنها مع ذاكرة العشوائيه غير متوافره.
- (6) الرقم حول درجة الضغط الثابت للوحدات الداخليه الوحدات الداخليه عند تنفيذ درجة الضغط الثابت بواسطة الوحدات الداخليه يمكن الاستعلام عنه / تغييره من قبل وحدة المتحكم السلبي (متوافره فقط في بعض الموديلات).
- (7) كما يمكن الاستعلام عن رقم درجة الضغط الثابت و درجة الضغط الثابت او تغييره بواسطة واجهة الإعداد المتقدمة (متوافره فقط في بعض الموديلات).

(1) وظيفة قفل الطفل يمكن استخدامها لمنع عملية خاطئة. وتعمل كل المفاتيح بعد الضغط على Set جنباً إلى جنب مع ▼ لمدة 5 ثوان. سوف يعرض رمز قفل الاطفال  على الواجهة. كافة الإعدادات ستسجل بسرعه والحفاظ على حالة سابقة. جميع مفاتيح غير متوفره بما في ذلك "ON / OFF".

(2) سوف تفتح الشاشة بعد الضغط على المفتاح Set جنباً إلى جنب لمدة 5 ثوان مع المفتاح ▼، ورمز قفل الطفل سيختفي وكل المفاتيح ستكون متاحة.

ملاحظة:

عند التحكم بوحدة الهواء النقي، فإن الواجهة الرئيسية للتحكم لن تعرض مفتاح أعلى / أسفل في حالة طبيعية. عندما تكون في وضع قفل الطفل، اضغط على اولا المفتاح لعرض مفتاح أعلى / أسفل في الواجهة الرئيسية، ثم اضغط على Set ومفتاح Down معا لمدة 5 ثوان لدخول إعداد قفل الاطفال. بعد وضع قفل الطفل، المفتاح أعلى / أسفل سيبقي على العرض للملائمة مع الغاء قفل الاطفال.

الاستعلام عن المعامل

(1) الضغط لمدة 5 ثواني على Set (إذا كان هذا الطراز هو كاسيت رباعي مخارج الهواء، الوقت هو 10 ثواني) للاستعلام عن المعامل. سيتم لعرض في المنطقة رقم 88 منطقة الساعة في حين يتم عرض نوع البيانات على 88 منطقة توقيت. سيتم عرض رقم الوحدة في أول اثنين حقول من "88" للساعة في حين يتم عرض نوع البيانات في أول اثنين حقول من "88" حقول الوقت. يتضمن نوع البيانات A، B، C، D، E و F. يتم عرض البيانات الحالية خلف نوع التاريخ. على سبيل المثال، درجة الحرارة المحيطة ل00 وحدة هو 16 درجة، ثم يتم عرض "00 A 16". اضغط ▲ ▼ لاختيار نوع مختلف من البيانات من A، B، C، D، E و F.

البيانات	معنى النوع	النظام
A	استشعار حرارة داخلي Tai.	القيمة الفعلية، النظام العشري.
B	استشعار حرارة داخلي Tc1.	القيمة الفعلية، النظام العشري.
C	استشعار حرارة داخلي Tc2.	القيمة الفعلية، النظام العشري.
D	الوحدة الداخلية PMV فتح / 2	القيمة الفعلية، النظام العشري.
E	عنوان الوحدة الداخلية.	القيمة الفعلية، النظام السادس العشري.
F	الوحدة الداخلية عنوان المركزي.	القيمة الفعلية، النظام السادس العشري.

(2) في حالة الاستعلام عن معامل، اضغط على مفتاح Time لتغيير عنوان رقم الوحدة في المجموعة.

(2) تقاطع تدوير الوضع الذي حدده المتحكم السلبي والوحدة داخلية متوفر.

(3) وحدة الهواء النقي يمكنها تنفيذ إعدادات الوضع، فإنه سيتم تنفيذ التقاطع مع ثلاثة اوضاع من وحدة الهواء النقي (التبريد / التدفئة / وضع المروحة)

(4) وضع الوحدات الداخلية يمكن طلبه / تغييره من قبل وظيفة الإعدادات المتقدمة بعد تشغيل وحدة المتحكم السلبي، متوفر فقط لبعض الموديلات.

(5) يتم التعيين كما يلي (متوفر فقط لبعض الموديلات):

اضغط على مفتاح Set ومفتاح Up ل 5 ثواني للدخول في الإعدادات المتقدمة، مع الوظيفة A لدرجة الحرارة في منطقة العرض معروضه بشكل ثابت. اضغط على مفتاح Fan للتبديل إلى الوضع B. رمز الوظيفة 01 سيعرض في ناحية عرض الساعة بوميض. المعلومات المعروضه في منطقة عرض الساعة ستكون ثابتة، ويمكن أن تتغير في الحدود 00-03 بواسطة المفتاح أعلى / أسفل. في هذا الوقت اضغط المفتاح Set للتأكيد، ورمز الوظيفة 01 في منطقة عرض الساعة سيبقى ثابت، المعلومات المحددة في في منطقة عرض الساعة ستوميض، وهذا يعني أنه يمكن تغييرها في الوقت الراهن. اضغط على مفتاح أعلى / أسفل لتغيير المحتوى واضغط مفتاح Set للتأكيد.

عرض العطل

- (1) إذا كانت شاشة غير مفعله، اضغط على مفتاح Time لمدة 10 ثواني للتحقق من جميع اعطال الوحدات الداخليه في المجموعة، سيتم عرض رقم الوحدة خلف النقطتان في اعلى اليسار. يتم عرض العطل الحالي قبل النقطتان في أعلى اليمين والاعطال الموضيه خلف النقطتان.
- (2) يتم عرض رقم الوحدة في بالطريقة العشرية ويتم عرض العطل بالطريقة الست عشريه.
- (3) كل الأرقام الست عشرية للأعطال بالحروف الكبيره (الحروف الانجليزية). ولكن db بالحروف الصغيره لكي لا تخطط مع ال8.
- (4) إذا لم يكن هناك خلل حالياً، يتم عرض "—" قبل النقطتان في الأيمن. إذا لم يكن هناك خلل تاريخي يتم عرض "—" خلف النقطتان في الأيمن.
- (5) اضغط على مفتاح لإنهاء Time حالة اختبار العطل. سيتم عرض على الساعة ومعلومات الوقت.
- (6) حذف سجلات الاعطال: الحفاظ على ضغط المفتاح Time لمدة 10 ثواني، يتم عرض العطل. ثم اضغط على المفتاح Time مرة أخرى لمدة 5 ثوان لمسح العطل الحالي والتاريخي لجميع الوحدات.
- (7) اضغط ▼▲ لاختيار الوحدة رقم.

وظيفة الكاسيت رباعي المخارج (متوفره فقط ببعض الموديلات)

(1) عندما يتم التشغيل لأول مرة، سيتم عرض رمز الكاسيت الرباعي مخارج الهواء وأعلى / أسفل ورمز التحرك. والارقام 1،2،3،4 بجوار رمز التحرك تشير الى انحرافات الهواء المختلفة التي ستعرض (إذا كان انحراف الهواء على الموضع 1، التحرك أعلى / أسفل سيبقى عند الزاوية الوافقه لانحراف الهواء 1. في هذه الاثناء سيتم عرض الرقم 1 بجوار التحرك أعلى / أسفل، وإذا تم تحديد أربعة جوانب للتحكم بها معاً، الرقم 1، 2، 3، 4 بجانب التحرك أعلى / أسفل سوف يتم عرضها في نفس الوقت). تعيين المفتاح الآن يمكن التبديل فقط بين أربعة انحرافات الهواء. استخدم مفتاح أعلى / أسفل لضبط زاوية من انحراف الهواء الحاليه.

(2) تدوير انحراف الهواء:

حارف الكاسيت الرباعي المخارج يتم التحكم بها معا ← حارف الكاسيت الرباعي المخارج 1 ← حارف الكاسيت الرباعي المخارج 2 ← حارف الكاسيت الرباعي المخارج 3 ← حارف الكاسيت الرباعي مخارج الهواء 4 ← موجه الكاسيت الرباعي المخارج يتم التحكم بها معا.
(3) إذا كانت ليست المرة الأولى لدخولها، اضغط على مفتاح Set، فإن موجه الهواء المعين أخرا سيومض. وفي الوقت نفسه سيتم عرض زاوية هذا الموجه بشكل ثابت، وسوف يتم عرض عدد انحراف الهواء بالقرب من التحرك أعلى / أسفل البديل ثابت.

استشعار الحركة (متوفر فقط ببعض الموديلات)

- (1) اضغط مفتاح Set لمدة 5 ثواني لدخول تدوير الوظيفة، ثم اضغط على مفتاح أعلى / أسفل للتبديل إلى Ω (الثاني 8 من 88.8 لدرجة الحرارة التي تظهر منطقة العرض A) ← (الثاني 8 من 88.8 في درجة الحرارة التي تظهر منطقة العرض B) ← (استشعار الحركة).
- (2) ① بعد تعيين استشعار الحركة A، فإن الحرف A سيخفتي مع درجة حرارة الغرفة درجة الحرارة/تعيين درجة الحرارة سيعرض. ورمز استشعار الحركة سيعرض بشكل ثابت.
- ② بعد تعيين استشعار الحركة A، فإن الحرف A سيخفتي مع درجة حرارة الغرفة درجة الحرارة/تعيين درجة الحرارة سيعرض. ورمز استشعار الحركة سيومض بتردد ثابت.
- ③ بعد تعيين استشعار الحركة، سوف يتم عرض رمز استشعار الحركة ل 2 ثانية وبعد 2 ثانية أخرى سيخفتي ليكون لها أثر تنفسي.

اعداد الوضع (متوفر فقط ببعض الموديلات)

(1) في الغلق وحالة عدم تشغيل شاشة التوقف، اضغط مفتاح الوضع ل 5 ثواني، فإنه سيتم عرض 8 اجزاء في أعلى الزاوية اليسرى من تدوير الوضع الحالي، القيمة الافتراضية 0. اضغط على مفتاح أعلى / أسفل التحول بين 0، 1، 2، 3، ثم اضغط مفتاح Set لتأكيد قيمة. وسوف تتبع مبدل وضع التدوير بعد تشغيل الوحدة مرة أخرى.
الوضع المقابل للقيم المختلفة.

- | | | | | | | |
|---|-------|-----------|-----------|-----------|-----------|-----------|
| 0 | ----- | [ذكي] | [التدفئة] | [الجاف] | [التبريد] | [المروحة] |
| 1 | ----- | [التدفئة] | [الجاف] | [التبريد] | [المروحة] | |
| 2 | ----- | [الجاف] | [التبريد] | [المروحة] | | |
| 3 | ----- | [التدفئة] | [الجاف] | [التبريد] | [المروحة] | |

التبديل بين فترنهايت ودرجة مئوية

- (1) إذا كانت درجة الحرارة الحالية المعروض بالمئوية، تعيين الحرارة ينبغي تعديلها إلى 30 درجة مئوية في كل وضع (عند تعيين وظيفة توفير الطاقة في الوقت الراهن، فإن وضع التدفئة يكون أعلى قيمة له بالنسبة لوظيفة توفير الطاقة). ثم اضغط على مفتاح ▲ ل 15 ثانية للتبديل إلى فترنهايت، فإن واجهة ستعرض 86 فترنهايت (عند تعيين وظيفة توفير الطاقة، سيتم عرض الحد الأقصى بالفترنهايت).
- (2) إذا كانت درجة الحرارة الحالية المعروضه، يتم عرضها بالفترنهايت، تعيين الحرارة. يجب تعديلها ل 60 فترنهايت في كل وضع (عندما يتم تعيين وظيفة توفير الطاقة في الوقت الراهن، فإن وضع التبريد / الجاف يكون عند أقل قيمة بالنسبة ووظيفة توفير الطاقة). ثم اضغط على مفتاح ▼ ل 15 ثانية للتبديل إلى درجة مئوية، فإن الواجهة ستعرض 16 درجة مئوية (عند تعيين وظيفة توفير الطاقة، وقيمته عند أدنى حد الدرجة المئوية ستعرض).

وظيفة الرطوبة (متوفره في بعض الموديلات)

- (1) اضغط على مفتاح الوضع للتبديل إلى الوضع الجاف، وسيتم عرض الرطوبة على شكل درجة حرارة. منطقة العرض. مفتاح أعلى / أسفل هو مفتاح ضبط الرطوبة.

حفظ الطاقة

- (1) اضغط على مفتاح Set للدخول إلى إعداد وظيفة، ثم اضغط ▲ ▼ لاختيار الموفرة للطاقة، اضغط على مفتاح Set مرة أخرى لتأكيد العملية وعرض ايقونة حفظ الطاقة ECO. إذا تم تعيين وظيفة توفير الطاقة، فإن العملية المذكورة اعلاه ستقوم بالغاءها.
- (2) المعامل الافتراضي لتوفير الطاقة 23 درجة مئوية (74 فترنهايت) (وهي أدنى درجة للحرارة. حد التبريد والوضع الجاف) 26 درجة مئوية (78 فترنهايت) أعلى درجة للحرارة. حد وضع التدفئة). مدى درجة الحرارة الممكن ضبطه من 23 إلى 30 درجة مئوية (74 إلى 80 فترنهايت) في التبريد والوضع الجاف، مدى درجة الحرارة الممكن ضبطه من 16 - 26 درجة مئوية (60 إلى 78 فترنهايت) في وضع التدفئة. إذا تم تعيين وظيفة توفير الطاقة، سيتم تشغيل الوحدات الداخلية (في الامكان المغلقة) في درجة الحرارة الافتراضية.
- ملاحظة: وحدة الهواء النقي ليس لديها وظيفة توفير الطاقة.

تنظيف الفلتر

عندما يتم عرض رمز  لتنظيف الفلتر، سيعرض الرمز في تسلسل الوظائف. إذا كان رمز تنظيف الفلتر يوميض، اضغط على مفتاح Set لمسحها.

وظيفة التدفئة 10 درجة مئوية (متوفره فقط ببعض الموديلات)

- (1) فقط في وضع التدفئة، هذه هي وظيفة متوفره في تدوير الوظيفة.
- (2) للطرز كاسيت رباعي مخارج الهواء ، اضغط على مفتاح SET ل 5 ثواني لدخول تدوير الوظيفة. عندما تتحول إلى 10 درجة مئوية وظيفة التدفئة، 10 درجة مئوية ستومض في منطقة عرض درجة الحرارة. اضغط على مفتاح SET للتأكيد، وسيتم عرض 10 درجة مئوية بشكل ثابت.

(1) اضغط على مفتاح لدخول إعدادات الوظيفة، اضغط على ▲▼ لاجل الدخول الى أيقونة النوم "⌚" وسوف تومض، أوقات النوم تعرض في الزاوية العلوية اليمنى بالشكل 88:88. اضغط على مفتاح الوقت للدخول في إعداد وقت النوم. "OFF" ورمز النوم سيومض. اضغط ▲▼ اضبط وقت النوم قبل 0.5 ساعة مرة واحدة، والمدى من أوقات النوم من 0.5 ساعة إلى 72 ساعة. بعد التعديل، اضغط على المفتاح مرة أخرى لتأكيد العملية. يتم عرض "OFF" ورمز النوم بشكل ثابت.

(2) أثناء وميض رمز النوم، الضغط على مفتاح Set بدلاً من مفتاح Time، وحدة المتحكم السلبي تأخذ العملية العكس من حالة النوم السابقة. إذا كانت هناك إعدادات النوم، وإلغائه. وإن لم يكن، تأتي عملية الإعداد.

(3) إذا كان الجهاز مغلقاً (غير موصل بالكهرباء) خلال النوم، يتم إلغاء وظيفة النوم في نفس الوقت. لا يوجد عرض عند تشغيله مرة أخرى. لا بد من إعادة إذا كانت مطلوبه.

(4) في حالة اعداد وضع النوم أو تعديله، إذا لم يكن هناك أي عملية في 10 ثواني، سوف تبقى الحالة سابقة، والإعداد أو التعديل غير متوفر في الوقت الحالي.

(5) في حالة اعداد وضع النوم، فإنه سيتم عرض تحديد الوقت على التوالي؛ عند الأعداد المتزامن، فإنه سيتم عرض الوقت المنفذ مسبقاً. عندما يتم تنفيذ ضبط الوقت لأول مرة، سيتم إلغاء وظيفة النوم، وعند يتم تنفيذ إعدادات النوم أولاً، ثم تكون وظيفة مغلقة سيتم تشغيلها بعد ذلك.

(6) في إطار حالة تحديد الوظيفة، فإنه سيتم إنهاء تحديد حالة الوظيفة عن طريق الضغط على مفتاح Mode أو Fan.

(7) وقت النوم والموقت لا ينبغي أن يكونا في نفس الوقت.

(8) عندما وضع وظيفة النوم، اضغط مفتاح ON / OFF لإنهاء إعدادات النوم وإيقاف الوحدة.

تحسين وظيفة التهوية والحرارة

(1) اضغط Set (1) اضغط على مفتاح للدخول الى إعداد الوظيفة، اضغط على ▲▼ رمز وظيفة تحسين التهوية والحرارة "⌚" وسوف يومض، اضغط على مفتاح مرة أخرى Set لتأكيد العملية. بالعملية المذكورة أعلاه يمكن إلغاء وظيفة تحسين التهوية والحرارة إذا تم تعيين وظيفة تحسين التهوية









(2) بعد تعيين وظيفة تحسين التهوية والحرارة، وتغيير الوضع من وحدة التحكم السلبي، فان وظيفة تحسين التهوية والحرارة سيتم حفظها عندما لا تكون الذاكرة العشوائية متوفره.

(4) الضغط على مفتاح المروحة Fan أو مفتاح الوضع Mode يمكن على حد سواء الخروج من وظيفة التحرك، مع عدم ارسال أي أمر. عند الضغط على المفتاح المروحة أو الوضع مرة أخرى، سيتم إرسال الأمر. وإذا تأكدت الزاوية الحالية، بالضغط على المفتاح SET سيتم إنهاء وظيفة التحرك. في عملية الضبط، وإذا لم يكن هناك مفتاح ضغط ل 10 ثواني، سيتم الخروج من وظيفة التحرك، زاوية التحرك وسوف تنفذ زاوية التحرك المعدلة اخرا. في عملية التكيف، والضغط على مفتاح التشغيل / الإيقاف لإيقاف تشغيل وحدة المتحكم السلبي مباشرة، زاوية التحرك ستكون زاوية التحرك المعدلة نهائيا.

وظيفة صحة تدفق الهواء لأعلى / أسفل (صالحة فقط لبعض من الموديلات)

(1) يمكن ضبط وظيفة من خلال المتحكم السلبي أو وحدة التحكم عن بعد.

(2) وتدوير الوظيفة يكون على النحو التالي:

 (فقط عندما يكون تحرك التحرك يسار / يمين متوفر) ←  (فقط عند توفر التحرك أعلى / أسفل) ←  ←  (وظيفة التهوية) ←  (وظيفة محجوزه) ←  (عندما يحين الوقت لتنظيف الفلتر، هذا الرمز سيشمل في التدوير) ←  (والثاني 8 لدرجة الحرارة 88.8، مساحة العرض التي تظهر A، صالحة فقط لجزء من الموديلات) ←  (الثاني 8 من 88.8 في درجة الحرارة. مساحة العرض التي تظهر B، صالحة فقط لجزء من الموديلات) ←  (استشعار الحركة، فقط صالحة لبعض من الموديلات) ← 10 درجة مئوية وظيفة التدفئة (هذه الوظيفة لا تعمل إلا في وضع التدفئة، صالحة فقط لبعض من الموديلات) ← تدفق الهواء الصحي اعلى (صالحة فقط لبعض من الموديلات) ← تدفق الهواء الصحي أسفل (صالحة فقط لبعض الموديلات)

(3) الوظيفة صالحة فقط عند تعيين زاوية التحرك أعلى / أسفل.

(4) تدفق الهواء الصحي مع وظيفة اعلى / أسفل لا يمكن تعيينهما في نفس الوقت. عند تعيين الأخير، فسيتم إلغاء الاول تلقائيا.

(5) بعد تعيين الوظيفة، ويمكن تعديل زاوية التحرك أعلى / أسفل أو يسار / يمين عادة في الواجهة الرئيسية. اضغط على مفتاح SET للدخول، تدوير الوضع الثابت. عندما يومض رمز التحرك أعلى / أسفل، اضغط على مفتاح SET، عندها سيومض موقع زاوية التحرك 1. اضغط على مفتاح أعلى / أسفل لضبط الزاوية. عند تنفيذ زاوية التحرك المعدلة، تدفق الهواء الصحي أعلى / أسفل يتم إلغاءه في وقت مترامن.

(3) بالنسبة للأزرار الأخرى عندما يتم تعيين المؤقت.

اضغط على مفتاح أو مفتاح للخروج من الإعداد الحالي، اضغط عليها مرة أخرى لتشغيل الوظيفة وفقا لذلك. اضغط على مفتاح (ON / OFF) يمكن الخروج من وضع توقيت والطاقة ON / OFF مباشرة. إذا كان هناك توقيت من قبل، فإن المتحكم السلكي سيعمل على الإعدادات السابقة. إذا لم يكن كذلك، فإن المتحكم السلكي لن يكون لديه عملية للمؤقت.

التحرك

(1) إذا كان SW5 في وضع التشغيل، سوف يشارك التحرك من أعلى / أسفل في تدوير الوظيفة. في هذا الوقت SW7 غير متوفر.

(2) إذا SW5 هو مغلق، نوع التحرك يمكن تعيينه من قبل SW7، عندما يكون SW7 مغلق، التحرك أعلى / أسفل فقط صالحة، عندما يتحول SW7 وضع التشغيل، أعلى / أسفل ويسار / يمين سيكون متوفر. التحرك على/ لأسفل هو الافتراضي.

① إذا SW7 مغلق(الافتراضي): فقط التحرك أعلى / أسفل هو المتاح.

اضغط على مفتاح SET للدخول تدوير الوظيفة، أيقونة أعلى / أسفل ستومض، ثم اضغط على مفتاح SET مرة أخرى للتأكيد مع رمز التحرك ستعرض بشكل ثابت. إذا تم تعيين وظيفة التحرك، تنفيذ العملية المذكورة أعلاه للإلغاء.

② إذا SW7 مفتوح: يتوفر التحرك أعلى / أسفل والتأرجح يسار / يمين.

اضغط على مفتاح SET للدخول الى تدوير الوظيفة، رمز التحرك يسار / يمين سوف يومض، ثم اضغط على مفتاح أعلى / أسفل لدخول التحرك أعلى / أسفل ، مع أيقونة التحرك أعلى / أسفل وامضه. اضغط على مفتاح SET مرة أخرى عندما أيقونة To be changed to (التحرك) ثم تأكيد، مع رمز التحرك في عرض ثابت. إذا تم تعيين وظيفة التحرك، تنفيذ العملية المذكورة أعلاه للإلغاء.

③ إذا وصل إلى وحدة المتحكم السلكي السيد، يجب تعيين رمز SW7 للرئيسي والتابع يجب ان يعينوا بشكل متطابق مع وحدة التحكم السلكية الفعلية.

(3) إذا SW5 مغلق، يمكن لبعض الموديلات ان تتكيف ذاتيا مع اعدادات التحرك وزاوية التحرك.

① إذا كانت زاوية التحرك أعلى / أسفل يمكن تعديلها:

اضغط على مفتاح SET للدخول إلى تدوير الوظيفة. فإن رمز الموجه أعلى / أسفل سيومض. اضغط على مفتاح SET مرة أخرى؛ فإن زاوية التحرك ستومض (إذا تم تشغيله للمرة الأولى، فإن الزاوية الافتراضية تكون مختلفة وفقا لأساليب مختلفة، وإذا كانت ليست المرة الأولى، سيتم عرض زاوية التحرك كما في المرة السابقة). في هذا الوقت، زاوية التحرك يمكن تعديلها بواسطة مفتاح أعلى / أسفل (عندما تكون في الوضع الذكي، زاوية التحرك متوقفه على 1، اضغط على مفتاح التحرك التلقائي، واضغط المفتاح لأسفل للوضع 2). وعندما تضغط مفتاح أعلى / أسفل لضبط الزاوية، إذا لم يكن هناك عملية في 10 ثواني، فإن وظيفة تعديل الزاوية سيكون موجودا. ستعرض الواجهة الزاوية السابق. إذا كنت ترغب في تعيين وظائف أخرى مثل وظيفة النوم، تحتاج إلى الضغط على مفتاح SET مرة أخرى للدخول الى.

② إذا كانت زاوية التحرك من أعلى / أسفل ويسار / يمين يمكن تعديلها:

اضغط على مفتاح SET للدخول إلى تدوير الوظيفة، وسوف يومض رمز التحرك يسار / يمين. في هذا الوقت، اضغط مفتاح أعلى / أسفل للتحرك إلى أعلى / أسفل أيقونة التحرك ستومض. عندما يومض رمز التحرك يسار / يمين، اضغط على مفتاح SET مرة أخرى، زاوية التحرك اليسار / يمين ستومض (إذا تم تشغيله لأول مرة، الزاوية الافتراضية في الموضع 1، الموقع الوسط من رمز التحرك يسار / يمين ، وإذا لم تكن هذه ليست المرة الأولى، سيتم عرض الزاوية كما في المرة السابقة).

(1) إعداد وضع الموقت: الموقت ON، OFF الموقت، والموقت ON / OFF.

(2) الافتراضي: الموقت ON، الموقت معطل 12:00 OFF.

(3) الدقة: دقة التوقيت 1 دقيقة. ويعتمد على الوقت الحالي، والتعديل هو نفس وقت الساعة.

(4) اضغط على مفتاح الوقت، ووظيفة الموقت هو على النحو التالي:

8:00 ON ، وموقع الساعة وامض ←

8:00 ON ، وموقع الدقيقة وامض ←

12:00 OFF ، وموقع الساعة وامض ←

12:00 OFF ، وموقع الدقيقة وامض ←

8:00 ON ، وموقع الساعة وامض ←

8:00 ON ، وموقع الدقيقة وامض ←

12:00 ON ، وموقع الساعة وامض ←

12:00 OFF ، وموقع الدقيقة وامض وإيقونة الموقت ستختفي.

① موقع الساعة أو الدقيقة وامض، اضغط ▲▼ لضبط التوقيت، البقاء ضاغطة لتسريع سرعة التشغيل، ثم Set لتأكيد الإعداد.

② سوف سيتحكم المتحكم بترتيب الموقت اغلاقا وتشغيلة، والسهم سيظهر الترتيب. أولاً ON ثم OFF : ON ← OFF ، أولاً OFF ثم ON : OFF ← OFF ، أولاً OFF ثم ON : ON ← OFF .

③ وزر ON / OFF لا يوجد لديه تأثير على إعداد الموقت. في حالة عدم التشغيل، ومفتاح الوقت صالحا.

مجموعة اعدادات الموقت

(1) إذا لم يكن هناك أي مفتاح وقت العملية المتعلقة بالزر ل 10 ثواني، سيتم إلغاء هذا الإعداد وسوف يعود الموقت إلى الحالة السابقة.

(2) اضغط على مفتاح الوقت، حتى يختفي رمز الموقت، فإن وظيفة الموقت ستلغى.

- (1) يستخدم نظام على مدار 24 ساعة، وعند التشغيل أول مرة ، فإنه سيتم عرض الافتراضي 12:00.
- (2) عندما التشغيل لأول مرة لجهاز التحكم السلبي، فسيتم عرض 12:00 ، على واجهة التحكم، يمكن تعديل الساعة في غضون 10 ثواني. في الوقت نفسه، رمز الساعة ومكان الدقيقة سيومض، وهذا يعني ان الوقت الحالي يمكن تعديله.
- (3) اضغط على مفتاح الوقت ل 5 ثواني للدخول على وظيفة اعداد الساعة. وسوف تظهر 12:00 ، بعد توفير الطاقة أولا على (إذا لم تكن المرة الأولى للتشغيل، توقيت الساعة هو التوقيت المحفوظ)، مع رمز الساعة والدقيقة في وضع وامض، وهذا يعني الوقت الحالي يمكن تعديله.
- (4) اضغط على مفتاح الوقت ليتحول المكان الساعة الى مكان الدقيقة. بعد تعديل الوقت، اضغط على المفتاح set للتأكيد.
- (5) في عملية ضبط الوقت، إذا لم يكن هناك عملية ل 10 ثواني، فإنه سيتم إنهاء واستعادة الحالة السابقة.
- (6) في عملية ضبط الوقت، اضغط مفتاح ON / OFF للخروج من وظيفة اعداد الساعة وتنفيذ عملية on/off في نفس الوقت.
- (7) عند وضع المؤقت أو وظيفة النوم، لا يمكن ضبط وقت الساعة. إذا ضغطت على مفتاح وقت ل 5 ثواني لإدخال تعديل للساعة، رمز الساعة ووقت الساعة سيومض مما يدل على ان الوقت لا يمكن تعديله.

الفرق في الوظيفة بين المتحكم السلبي الرئيسي والمتحكم السلبي التابع

العنصر المقارن	المتحكم السلبي السيد	المتحكم السلبي التابع
الوظيفة	كل الوظائف متوفره	1. ON / OFF، الوضع، سرعة المروحة، درجة الحرارة. الإعداد، لتحرك، وتوفير الطاقة، وظيفة الساعة، تدفئة وتحسين وظيفة التهوية، تحديد الوضع، شاشة التوقف وقفل الطفل كلها متاحه. 2. الغاء رمز تنظيف الفلتر. 3. بحث عن تفاصيل المعامل ورمز عطل

التهيئة

(1) وحدة التحكم السلبي ستعرض كافة الرموز بعد التشغيل أو إعادة التشغيل، ثم تدخل في عملية التهيئة. وحدة التحكم ستعرض التسلسل كما يلي: (في أعلى الزاوية اليسرى) $88:88$ (الزاوية العلوية اليمنى) $\rightarrow 88:88 \rightarrow 88$ (الزاوية العلوية اليسرى) $88:88$ ، والمؤشر الأخضر سيومض في كل وقت حتى تنتهي التهيئة.

(2) إذا تعذر الاتصال بوحدة التحكم السلبي مع PCB الداخلي عادة بعد توفر الطاقة، سيتم الانتهاء من التهيئة في 4 دقائق، ثم يمكن التحقق من عطل الاتصال بواسطة وظيفة التحقيق من العطل.

شاشة التوقف

(1) في حالة إيقاف وعدم تشغيل شاشة التوقف، الضغط المستمر ▼ ولل 5 ثواني لضبط وقت شاشة التوقف، والتي سيتم عرضها بعد النقطتين في أعلى اليمين 88 بشكل ثابت. اضغط على المفتاح أعلى / أسفل لضبط شاشة التوقف واضغط على المفتاح Set للتأكيد.

(2) توفير الوقت يجب أن يكون 0 ثانيه (الخلفية دائما تعمل) ، 15 ثانيه، 30 ثانيه، 60 ثانيه ، القيمة الافتراضية هي 15 ثانيه. إذا كان ليست المرة الأولى من الدخول، فإنه سيتم عرض شاشة التوقف بالوقت المعدل آخر مرة.

(3) في عملية تغيير توقيت شاشة التوقف، اضغط مفتاح ON / OFF لإنهاء وظيفة شاشة التوقف، فإنه سيتم استعادة شاشة التوقف في الوقت قبل تعديل وبدء الوحدة.

ملاحظة:

عند السيطرة على وحدة الهواء النقي، فإن واجهة التحكم الرئيسية لا تعرض مفتاح أعلى / أسفل في حالة طبيعية. عندما تكون في وضع شاشة التوقف، اضغط على مفتاح الوقت أولاً لعرض مفتاح أعلى / أسفل في الواجهة الرئيسية، ثم اضغط مع مفتاح الوقت ومفتاح أسفل للدخول في إعداد وقت شاشة التوقف.

الإعدادات الافتراضية	الوظيفة	On/Off station	DIP switch
مغلق	المتحكم السلبي التابع	مفتوح	Sw1
	المتحكم السلبي الرئيسي	مغلق	
مغلق	درجة الحرارة المحيطة. العرض مفتوحا	مفتوح	Sw2
	درجة الحرارة المحيطة. العرض مغلقا	مغلق	
مغلق	جمع درجة الحرارة المحيطة. من الـ PCB في الأماكن المغلقة	مفتوح	Sw3
	جمع درجة الحرارة المحيطة. من وحدة التحكم السلبي	مغلق	
مغلق	الذاكرة العشوائية غير متوفرة	مفتوح	Sw4
	الذاكرة العشوائية متوفرة	مغلق	
مغلق	بروتوكول قديم	مفتوح	Sw5
	تكييف ذاتي	مغلق	
مغلق	محجوز	مفتوح	Sw6
	محجوز	مغلق	
مغلق	شكل التحرك أعلى/أسفل ويسار/يمين	مفتوح	Sw7
	شكل التحرك أعلى / أسفل	مغلق	
Off	وحدة الهواء النقي	مفتوح	Sw8
	الوحدة العامة	Off	

أجزاء ووظائف

سرعة هواء المروحة (صالحة فقط لبعض الموديلات)	⋮ ⋮ ⋮ ⋮
سرعه منخفضه للمروحه.	⋮ ⋮ ⋮ ⋮ ⋮ ⋮ ⋮ ⋮
سرعه متوسطه للمروحه.	⋮ ⋮ ⋮ ⋮ ⋮ ⋮ ⋮ ⋮ ⋮ ⋮
سرعه عاليه للمروحه.	⋮ ⋮ ⋮ ⋮ ⋮ ⋮ ⋮ ⋮ ⋮ ⋮ ⋮ ⋮
سرعه فائقه للمروح (صالحة فقط لبعض الموديلات)	⋮ ⋮ ⋮ ⋮ ⋮ ⋮ ⋮ ⋮ ⋮ ⋮ ⋮ ⋮ ⋮ ⋮
<p>إذا تم تعيين سرعة المروحة في مروحة تلقائيه، فإنه سيتم تغيير في التسلسل التالي: هواء (صالحة فقط لبعض الموديلات) → → منخفض متوسط → → فائق (صالحة فقط لبعض من الموديلات)، ورمز AUTO سيعرض بشكل متزامن.</p>	

أجزاء ووظائف

أيقونة

الساعة؛ تحقق/إعداد المعامل؛ عرض الأعطال؛ إعدادات الوضع.		 88:88
تشغيل/إيقاف تشغيل المؤقت: النوم؛ تحقق/إعداد المعامل؛ عرض الأعطال.		 88:88 ON → OFF
درجة حرارة الغرفة/الضبط "ROOM/SET" وعرض الرطوبة، تكون كل خطوة 0.5 درجة مئوية (1 فهرنهايت). على سبيل المثال، سيعرض الجهاز 25.0 درجة مئوية (77 فهرنهايت) إذا كانت درجة الحرارة 25 درجة مئوية (77 فهرنهايت). يتم حفظ وظيفة عرض الرطوبة.		ROOM SET  88.8 °C
توفير الطاقة، سيتم عرض هذه الأيقونة فقط عندما يتم ضبط وظيفة حفظ الطاقة.		ECO
تصفية المُرشح.		
قفل سلامة للأطفال سيتم عرض هذه الأيقونة فقط عندما يتم ضبط وظيفة قفل الطفل.		
القفل/المركزي		
استشعار الحركة (صالحة فقط لبعض الموديلات).		
تحرك يسار / يمين. يتم عرض هذا الرمز في وضع التحرك؛ لا يعرض في اي وضع اخر.		
تحرك أعلى / أسفل. يتم عرض هذا الرمز في وضع التحرك؛ لا يعرض في اي وضع اخر.		
النوم. يتم عرض هذا الرمز عندما وضع النوم، وترك وقت النوم يتم عرضها بواسطة 88:88		
الحرارة تحسين التهوية، يتم عرض هذا الرمز عندما وضع التهوية وتعديل الحرارة.		
التدفئة الكهربائية. وهذا الرمز يعرض عند تعيين التدفئة الكهربائية على جهاز تحكم تيار مستمر سلبي.		
الوضع الذكي		
وضع التبريد.		وضع التدفئة.
وضع المروحة.		وضع التجفيف.

أجزاء ووظائف

الضبط "SET"

اضغط هذا المفتاح للدخول إلى تدوير الوظيفة. اضغط مفتاح ضبط "Set" لمدة 5 ثوان للدخول إلى تدوير الوظيفة إذا كان من طراز كاسيت ذو أربعة اتجاهات.

1. اضغط لتحديد الوظائف بالتسلسل كما يلي: (عندما تكون فقط خاصية التحرك يمينا/يساراً قيد التفعيل) ← (فقط عندما يكون التحرك لأعلى/أسفل قيد التفعيل) ← (وظيفة التهوية) ← (الوظيفة المحفوظة) ← (عندما يحين الوقت لتنظيف المُرشح، سيتم شمول الأيقونة في التدوير) ← (الثانية 8 من 88.8 في درجة الحرارة. ستعرض منطقة العرض A، وهو صالح فقط لبعض الموديلات) ← (الثانية 8 من 88.8 في درجة الحرارة. ستعرض منطقة العرض B، وهو صالح فقط لبعض الموديلات) ← (تحسس الحركة، صالح فقط لبعض الموديلات) ← وظيفة التدفئة 10 مئوية (تعمل هذه الوظيفة فقط في وضع التدفئة، وصالحة فقط لبعض الموديلات) ← تدفق الهواء الصحي لأعلى (صالح فقط لبعض الموديلات) ← تدفق الهواء الصحي لأسفل (صالح فقط لبعض الموديلات)

2. اضغط لتحديد الوظائف بشكل متسلسل على النحو التالي (صالح فقط لبعض الموديلات) ← تدفق الهواء الصحي لأسفل (صالح فقط لبعض الموديلات) ← وظيفة التدفئة 10 درجات مئوية (تعمل فقط هذه الوظيفة في وضع التدفئة، وهي صالحة فقط لبعض الموديلات) ← (تحسس الحركة، صالح فقط في بعض الموديلات ! (o) الثانية 8 من 88.8 في درجة الحرارة، تعرض منطقة العرض B، صالحة فقط لبعض الموديلات) ! (الثانية 8 من 88.8 في درجة الحرارة تعرض منطقة العرض A، صالحة فقط لبعض الموديلات) ← (عندما يحين الوقت لتنظيف المُرشح، فإنه سيتم شمول هذه الأيقونة في التدوير) ← (الوظيفة المحفوظة) ← (وظيفة التهوية) ← (فقط عندما يكون التحرك لأعلى/أسفل قيد التفعيل) ← (عندما تكون فقط خاصية التحرك يمينا/يساراً قيد التفعيل)

3. اضغط لتأكيد الوظيفة المحددة. إذا كان هناك وظيفة محددة، فإنه يمكن لضغط أن يُلغى هذه الوظيفة.

ملاحظة: يعد التحرك يميناً ويساراً قيد التفعيل فقط بعد أن يتم ضبط المفتاح القلاب، ويتم فقط ظهور أيقونة المُرشح بعد أن يتطلب المُرشح التنظيف.

Fan

سيتم تغيير سرعة المروحة بشكل مُتسلسل على النحو التالي عند الضغط على هذا المفتاح:



ملاحظة: سيتم تغيير المروحة التلقائية بشكل مُتسلسل على النحو التالي:

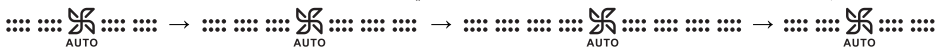

سيتم تغيير سرعة المروحة بشكل متسلسل على النحو التالي (صالح فقط لبعض الموديلات) عند الضغط على هذا المفتاح:

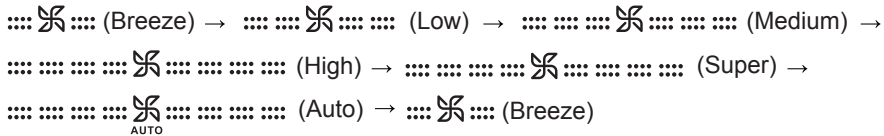

(نسيم) ← (منخفض) ← (متوسط) ← (عالي) ← (فائق) ← (تلقائي) ← (نسيم)

دوران المروحة التلقائية:

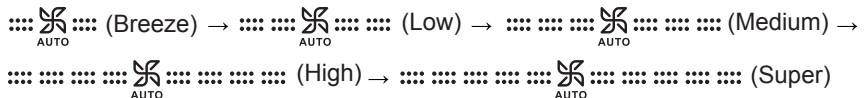

(نسيم) ← (منخفض) ← (متوسط) ← (عالي) ← (فائق)

لا يوجد مروحة تلقائية في وضع المروحة؛ ستومض أيقونة المروحة عند ضبط سرعة المروحة. سيعرض بشكل ثابت بعد التعديل. ملاحظة: ستكون المروحة في وضع المروحة التلقائية ولا يمكن تعديلها في حالة استخدام وحدة "الهواء النقي". ستومض أيقونة المروحة "FAN" و "FFFF" الموجودة في الزاوية العلوية اليمنى في حالة الضغط على مفتاح مروحة "FAN"، ولا يمكن تعديل حث سرعة المروحة، وسيعرض بشكل ثابت بعد 3 ثوانٍ. سيتم التحكم تلقائياً في سرعة مروحة وحدة "الهواء النقي" بواسطة وحدة داخلية وسيعرض جهاز التحكم الموصول بالأسلاك دائماً تلقائياً

الوقت

تشغيل المؤقت "ON"، إيقاف تشغيل المؤقت "OFF"، تشغيل/إيقاف تشغيل المؤقت "ON/OFF"



تشغيل/إيقاف التشغيل



ضبط مفتاح درجة الحرارة، الساعة، المؤقت، ضبط وقت النوم، تعويض وتوفير الطاقة؛ مفتاح التسائل للحصول على مُعامل مُفصل والتحقق من الأعطال؛ مفتاح التبديل الخاص بالمبدل الوظيفي.

ضبط دقة درجة الحرارة 0,5 درجة مئوية (1 درجة فهرنهايت). يكون مدى التعديل من 16 درجة مئوية (60 درجة فهرنهايت) إلى 30 درجة مئوية (86 درجة فهرنهايت) إذا لم يتم ضبط وضع توفير الطاقة. إذا تم تعيين وضع توفير الطاقة، فإنه يتم إقرار الحد الأدنى لدرجة حرارة التبريد/الجاف والحد الأعلى من التدفئة بواسطة إعداد الرقاقة، وتكون درجة حرارة التبريد/الجاف الافتراضية 23 درجة مئوية (74 درجة فهرنهايت)، وتكون درجة حرارة التدفئة الافتراضية 26 درجة مئوية (78 درجة فهرنهايت).

ملاحظة:

إذا كان المفتاح القلاب Sw2 على وضع التشغيل "ON"، فإن الجهاز يعرض درجة الحرارة المحيطة، وكذلك عند إيقاف التشغيل. سيومض الجهاز لعرض أيقونة الإعداد "SET" ويعرض بشكل ثابت درجة الحرارة المضبوطة من وضع التشغيل إلى وضع إيقاف التشغيل. ومن ثم يعرض بشكل ثابت درجة الحرارة المحيطة وأيقونة الغرفة "ROOM" بعد 3 ثوانٍ.

تكون خطوة الضبط 1 درجة مئوية (1 درجة فهرنهايت) في كل مرة في وضع توفير الطاقة ودرجة الحرارة، ووضع التعويض.

• لا يمكن ضبط درجة الحرارة المُعينة في حالة استخدام وحدة الهواء النقي "Fresh Air". ستكون درجة الحرارة ثابتة على درجة حرارة 18 درجة مئوية (64 درجة فهرنهايت) في التبريد و22 درجة مئوية (72 درجة فهرنهايت) في التدفئة إذا لم يكن هناك إعداد الفل/المركزي. لن يظهر مفتاح أعلى/أسفل في الحالة العادية، ولكن سيعرض ويكون فعالاً في إعداد المؤقت، اختيار الوظيفة، تغيير الوحدة في التحقق من الأعطال، تبديل المعامل في التحقق من المعامل، رقم الوحدة، ضبط وقت النوم، الخ.



اضغط مرة واحدة على مدار الساعة لإنقاص دقيقة واحدة. اضغط مع الاستمرار، وانقص 2 دقيقة في الضغط 1 ثانية، ثم 10 دقائق في 5 ثوانٍ. سيواصل الوقت في الانخفاض بسرعة 10 دقائق كل مرة في 10 ثوانٍ. والعكس بالعكس. اضغط للتأكيد أو سيعود الوقت إلى الحالة السابقة تلقائياً في 10 ثوانٍ.

Mode

اضغط هذا المفتاح لتنفيذ تبديل الوضع. يرجى الرجوع إلى إعداد الوضع للحصول على مزيد من المعلومات.

ملاحظة: سيتم تدوير 3 أوضاع افتراضية من التبريد ← التدفئة ← المروحة ← التبريد في حالة استخدام وحدة الهواء النقي.

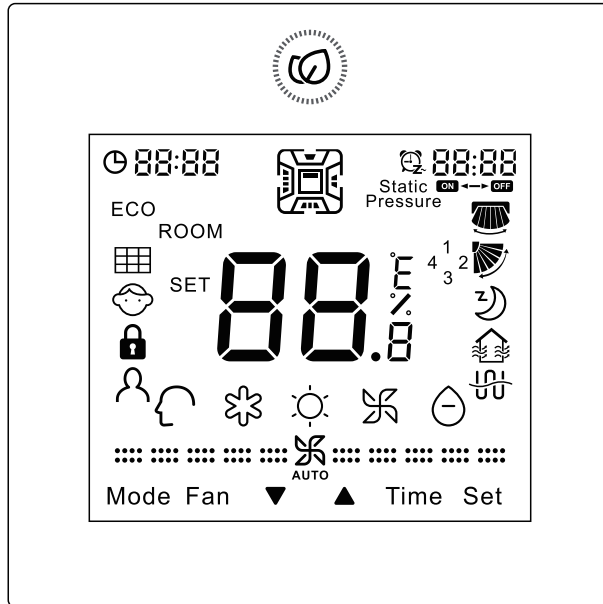

جهاز التحكم الموصول
بالأسلاك
التشغيل ودليل التنصيب

المحتويات

1	أجزاء ووظائف
7	التشغيل
21	ربط اسلاك المتحكم السلكي

•يرجى قراءة دليل التشغيل هذا قبل استخدام جهاز تكييف الهواء.
•يرجى الحفاظ على هذا الدليل بعناية وأمان.