

Gamma Comfort

Invertitore di DC Split system da parete / da soffitto



Bomba calor



FWDE

- 012
- 018
- 024

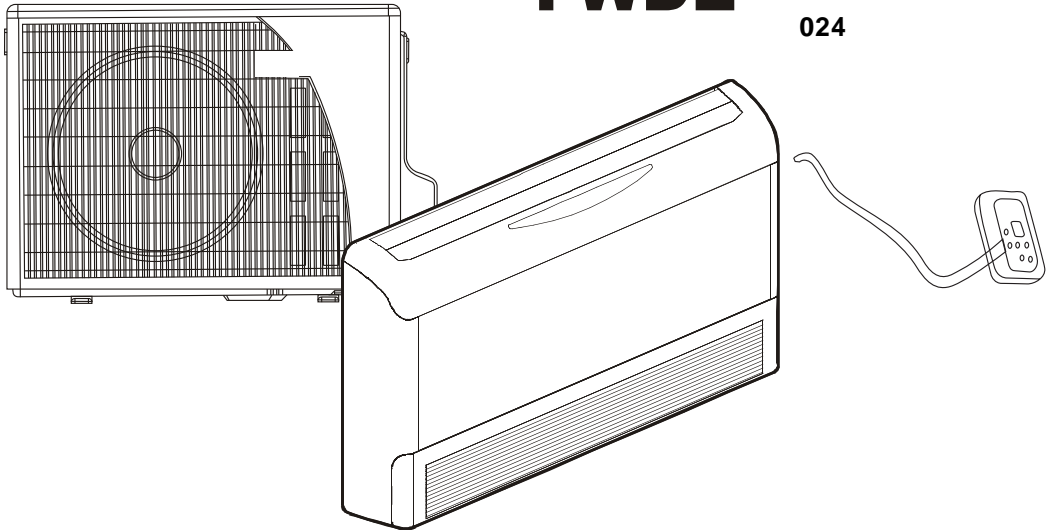

L'apparecchio non sarà installato nella lavanderia.



MESSA FUORI TENSIONE PRIMA DI QUALSIASI INTERVENTO SULLE SCATOLE ELETTRICHE

RACCOMANDAZIONI GENERALI

- Congratulazioni per avere scelto un condizionatore d'aria.

CONSIGLI DI SICUREZZA

- In caso intervento sul materiale, seguire le regole di sicurezza in vigore.
- L'installazione e la manutenzione del materiale dovranno essere eseguite da personale qualificato.
- Assicurarsi che l'alimentazione elettrica disponibile e la frequenza della rete siano adeguate alla corrente di funzionamento necessaria tenuto conto delle condizioni specifiche della zona di installazione e della corrente necessaria a tutti gli altri apparecchi collegati al circuito.

AVVERTENZA

- Prima di eseguire qualsiasi intervento o operazione di manutenzione, mettere fuori tensione l'apparecchio.
- Il fabbricante declina qualsiasi responsabilità in caso di mancato rispetto delle presenti istruzioni. Inoltre, in questo caso la garanzia cesserà di essere valida.
- In caso di difficoltà, si prega di contattare il Servizio Tecnico di xona.
- Prima dell'installazione del materiale, procedere, se possibile al montaggio degli accessori obbligatori o meno (ved manuale fornito con ogni accessorio).
- Per una migliore conoscenza del prodotto, vi consigliamo di consultare anche il nostro manuale tecnico.
- Le informazioni contenute nelle presenti istruzioni sono soggette a modifiche senza preavviso.
- Per unità con riscaldatori supplementari la distanza minima tra unità e combustibile deve essere 50 cm, diversamente vi è pericolo d'incendio.

PRECAUZIONI

Pericolo

Il simbolo significa morte o lesione grave.

- Non tentare di installare il climatizzatore da soli.
- All'interno non vi sono parti riparabili dall'utente. Per le riparazioni rivolgersi sempre a personale di assistenza autorizzato.
- Nel caso sia necessario spostare l'apparecchio, contattare sempre il personale di assistenza per lo scollegamento e l'installazione dell'apparecchio.
- Non rimanere esposti per periodi prolungati alla corrente di aria raffreddata.
- Non inserire dita o oggetti nell'apertura di erogazione o nelle griglie di immissione.
- Non avviare né arrestare il climatizzatore scollegando o collegando direttamente il cavo di alimentazione.
- Prestare attenzione a non danneggiare il cavo dell'alimentazione.
- In caso di malfunzionamento (odore di bruciato, ecc.) arrestare immediatamente l'apparecchio, scollegare il cavo di alimentazione e rivolgersi a personale di assistenza autorizzato.
- Nel caso in cui il cavo di alimentazione di questo apparecchio sia danneggiato, deve essere sostituito solo da personale autorizzato, in possesso degli utensili speciali e di cavi con specifiche apposite.
- L'elettrodomestico non è destinato all'uso senza supervisione da parte dei bambini o di persone inferme
- Si suggerisce di pre-riscaldare il condizionatore per almeno 12 ore prima del funzionamento. Se usato a lungo, è preferibile tenere accesa l'alimentazione elettrica.



Vorsicht

Dieses Symbol warnt vor Sachbeschädigung.

- Favorire la sporadica aerazione durante l'uso.
- Non direzionare il flusso di aria in direzione di camini o apparecchi di riscaldamento.
- Non salire sull'apparecchio, né posizionare oggetti sul climatizzatore.
- Non appendere oggetti all'unità interna.
- Non posizionare vasi di fiori o oggetti contenenti acqua sull'apparecchio.
- Non esporre il climatizzatore direttamente all'acqua.
- Non tirare il cavo di alimentazione.
- Togliere l'alimentazione in caso di non utilizzo per periodi di tempo prolungati.
- Verificare l'eventuale presenza di danni sul supporto del climatizzatore.
- Non posizionare animali o piante in direzione della corrente d'aria.
- Non bere l'acqua di scarico del climatizzatore.
- Non utilizzare in applicazioni che prevedono la conservazione di cibi, piante o animali, attrezzatura di precisione o opere d'arte.
- Le valvole di collegamento si surriscaldano durante il riscaldamento; maneggiare con cura.
- Non applicare eccessiva pressione alle alette del radiatore. Utilizzare solo con i filtri dell'aria installati.
- Non ostruire o coprire la griglia di immissione e l'apertura di erogazione.
- Assicurarsi che eventuali apparecchiature elettroniche siano ad almeno un metro dall'unità interna e da quella esterna.
- Evitare l'installazione del climatizzatore vicino a camini o apparecchi di riscaldamento.
- Durante l'installazione dell'unità interna ed esterna, evitare che i bambini abbiano accesso all'ambiente.
- Non utilizzare gas infiammabili in prossimità del climatizzatore.

CONSIGLI DI FUNZIONAMENTO

- Impostare una temperatura ambiente appropriata; una temperatura eccessivamente bassa non è salutare e provoca sprechi energetici. Evitare frequenti impostazioni di temperatura.
- Durante il raffreddamento, evitare l'esposizione diretta ai raggi solari. Tenere chiuse le tende tirate e le tapparelle. Chiudere le porte e le finestre per mantenere l'aria fresca all'interno della stanza.
- Evitare la generazione di calore o l'uso di apparecchiature di riscaldamento quando il climatizzatore funziona in modalità raffreddamento.
- Assicurarsi che l'aletta di direzione dell'aria sia posizionata correttamente. Flusso orizzontale per il raffreddamento e flusso verticale (verso il basso) per il riscaldamento.
- Mantenere la temperatura del locale uniforme tramite la regolazione delle pale di direzione dell'aria verticali destra/sinistra.
- Posizionare l'aletta di direzione dell'aria e le pale sinistra/destra in modo tale da evitare che il corpo sia direttamente esposto alle correnti d'aria.
- Durante il funzionamento prolungato, aerare il locale di tanto in tanto aprendo una finestra.
- In caso di caduta di tensione, la memoria del microprocessore sarà conservata. Al riavvio, il funzionamento riprenderà nell'ultima modalità di funzionamento. Tuttavia, in caso di utilizzo del timer, l'apparecchio si spegnerà all'orario prestabilito solo se il telecomando è puntato in direzione dell'apparecchio. In caso contrario, la caduta di tensione causerà la cancellazione dei dati del timer dalla memoria del microprocessore.
- Dopo l'accensione, saranno necessari circa 3 minuti per avviare la funzione di raffreddamento, riscaldamento e deumidificazione.
- Durante l'utilizzo della modalità di DEUMIDIFICAZIONE, assicurarsi che la temperatura ambiente sia compresa tra 20 °C e 27 °C. Nel caso di utilizzo con temperature superiori o inferiori a tale intervallo, l'apparecchio potrebbe entrare in autoprotezione e cessare di funzionare.
- Nel caso di utilizzo in modalità RAFFREDDAMENTO o DEUMIDIFICAZIONE, assicurarsi che l'umidità relativa della stanza sia inferiore al 78%; se l'apparecchio viene utilizzato per periodi di tempo prolungati in presenza di elevata umidità, è possibile che si formi condensa sull'apertura di erogazione dell'aria con conseguente gocciolamento.
- Il segnale del telecomando potrebbero non essere ricevuti nel caso in cui il coperchio dei comandi dell'unità interna sia esposto direttamente ai raggi solari o luce intensa. In tal caso, ostruire l'esposizione ai raggi solari o attenuare la luce.
- Il telecomando funziona entro un raggio di 8 metri. Al di fuori di questo raggio, il telecomando potrebbe avere difficoltà nella trasmissione dei segnali.

INDICE

DESCRIZIONE

Strumenti per l'installazione e la manutenzione	5
Campo di temperatura di funzionamento	6
Dimensioni dell'unità interna.....	6
Dimensioni dell'unità esterna.....	6

INSTALLAZIONE

Localizzazione dell'unità esterna.....	7-8
Localizzazione dell'unità interna.....	9
Collegamento frigorifero	10
Installazione.....	11-16
Collegamenti elettrici	17-20

FUNZIONAMENTO

Manutenzione	21-22
--------------------	-------

COMPOSIZIONE DEL COLLO

- 1 PXD
- 1 supporto da parete (fornito montato sull'apparecchio)
- 1 sacchetto viteria
- 1 sacchetto documentazione
- 1 telecomando ad infrarossi + supporto
- 1 sagoma di posizionamento per i tubi di collegamento + collari di fissaggio dei tubi di collegamento
- 1 sagoma di montaggio (interasse di fissaggio)
- 1 cavo di collegamento sonda
- 1 filtro e relativo supporto
- 1 cavo(7m)+ **Unità quadrante visivo**

STRUMENTI PER L'INSTALLAZIONE E LA MANUTENZIONE

ATTENZIONE**Installazione del condizionatore con il nuovo refrigerante**

● IL PRESENTE CONDIZIONATORE D'ARIA UTILIZZA IL NUOVO REFRIGERANTE HFC (R410A) PER LA PROTEZIONE DELLO STRATO DI OZONO.

Il refrigerante R410A è facilmente soggetto ad alterazioni ad opera di impurità quali acqua, membrane ossidanti e olio, poiché la sua pressione di esercizio è di circa 1,6 volte superiore a quella del refrigerante R22. In seguito all'adozione del nuovo refrigerante, è stato modificato anche l'olio refrigerante per macchine. Durante l'installazione è pertanto consigliabile verificare che acqua, polvere, il refrigerante utilizzato in precedenza o Folio refrigerante per macchine non entrino nel circuito di refrigerazione del condizionatore con il nuovo refrigerante R410A.







Per evitare di mischiare il refrigerante con l'olio refrigerante, le dimensioni delle sezioni di collegamento della porta di caricamento dell'unità principale o degli strumenti di installazione sono diverse da quelle delle unità con refrigeranti convenzionali. Di conseguenza, per le unità con il nuovo refrigerante (R410A) sono necessari degli strumenti appositi. Per il collegamento dei tubi, utilizzare tubi nuovi e puliti con raccordi ad alta resistenza alla pressione, realizzati appositamente per il refrigerante R410A, onde evitare l'entrata di acqua e/o polvere. In particolare si consiglia di non utilizzare le tubazioni già esistenti, poiché possono contenere impurità e presentano dei problemi relativamente ai raccordi a pressione.

Modifiche del prodotto e dei componenti

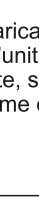
Nei condizionatori che utilizzano il refrigerante R410A, onde evitare di caricare accidentalmente un refrigerante diverso, è stato modificato il diametro della porta di servizio della valvola di controllo dell'unità esterna (valvola a 3 vie). (1/2 UNF 20 filetti per pollice)

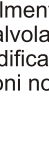
● Per aumentare la resistenza alla pressione della tubazione refrigerante, sono stati modificati il diametro della svasatura sul lato di lavorazione e le misure del codolo svasati sul lato opposto. (per tubi in rame con dimensioni nominali di 1/2 e 5/8)

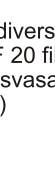
Nuovi strumenti per R410A

Nuovi strumenti per R410A	Applicabile al modello R22	Modifiche
Manometro collettore	×	 Poiché la pressione di esercizio è elevata, non è possibile misurarla con manometri convenzionali. Per evitare l'introduzione di un refrigerante diverso, sono stati modificati i diametri della porta.
Tubo di caricamento	×	 Per aumentare la resistenza alla pressione, sono stati modificati i materiali del tubo e le misure delle porte (a 1/2 UNF 20 filetti per pollice). All'acquisto di un tubo di caricamento, assicurarsi di controllare le misure delle porte.
Bilancia elettronica per il caricamento del refrigerante	○	 L'elevata pressione e la rapidità di gassificazione provocano la formazione di bolle, che rendono difficile la lettura del valore indicato mediante un cilindro di caricamento.
Chiave torsiometrica (diametro nominale 1/2, 5/8)	×	 È stata aumentata la misura del codolo svasati opposti. Per diametri nominali di 1/4 e 3/8 viene utilizzata una chiave normale.
Strumento per svasatura (di tipo a innesto)	○	 Aumentando la misura del foro di alloggiamento della barra di bloccaggio, è stata migliorata la forza della molla dello strumento.
Calibro di regolazione della sporgenza	—	Da utilizzare quando la svasatura viene eseguita con uno strumento di svasatura convenzionale.
Adattatore della pompa a vuoto	○	 Da collegare a una pompa a vuoto convenzionale. L'uso dell'adattatore è necessario per impedire il ritorno dell'olio della pompa a vuoto nel tubo di caricamento. Il raccordo di collegamento del tubo di caricamento è provvisto di due porte, una per il refrigerante convenzionale (7/16 UNF 20 filetti per pollice) e una per l'R410A. Se Folio (minerale) della pompa a vuoto si mescola con l'R410A, si può creare un deposito di morchia che potrebbe danneggiare l'apparecchiatura.
Rilevatore di perdite di gas	×	 Solo per refrigerante HFC.

● Il "cilindro refrigerante" viene fornito con la designazione del refrigerante (R410A) e il rivestimento di protezione di colore rosa, secondo quanto specificato dall'ARI (Air Conditioning and Refrigeration Institute, Ente americano per la climatizzazione e refrigerazione) (codice colore ARI: PMS 507).

● La "porta di caricamento e le tenute del cilindro refrigerante" richiedono inoltre attacchi da 1/2 UNF 20 filetti per pollice, corrispondenti alle dimensioni della porta del tubo di caricamento.

CAMPO DI TEMPERATURA DI FUNZIONAMENTO

		UNITÀ INTERNA		UNITÀ ESTERNE	
		DB[°C]	WB[°C]	DB[°C]	WB[°C]
Raffreddamento	Limite superiore	26	19	46	NA
	Limite inferiore	12	9	-10	NA
Riscaldamento	Limite superiore	27	NA	24	18
	Limite inferiore	10	NA	-15	-16

DIMENSIONI DELL'UNITÀ INTERNA

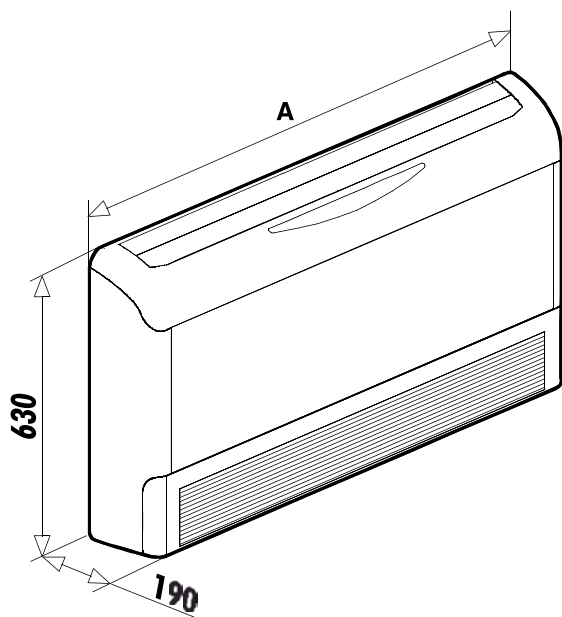

MODELLO 35 DCI
A = 820mm
MODELLO 50-72 DCI
A = 1200mm

DIMENSIONI DELLE UNITÀ ESTERNE

MODELLO	A	B	C	D	E	F
DCR 35	245	545	260	760	472	50
YBD 018	290	610	293	795	500	40
DCI 72Z	340	864	378	950	527	48

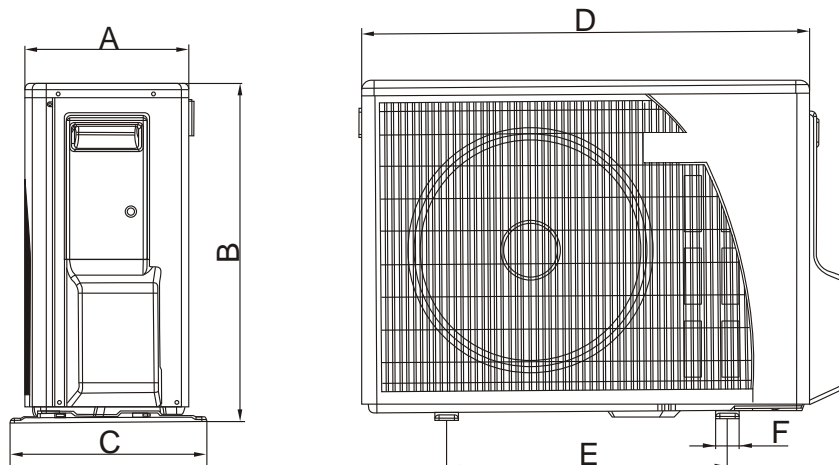

INSTALLAZIONE

- Togliere el supporto da parete del PXD.

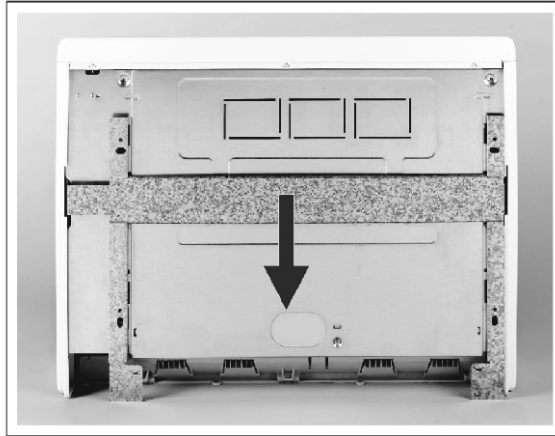

- Per l'installazione del supporto da parete, posizionare la sagoma onde rispettare l'interasse dei fissaggio indicati su questo ultimo.

PRESTARE LA MASSIMA ATTENZIONE allo scarico delle condense:

Dopo aver determinato l'uscita di questo scarico condense, (sinistra, destra, posteriore), assisurarsi durante l'installazione del supporto da parete di ottenere un'inclinazione favorevole per questo scarico.

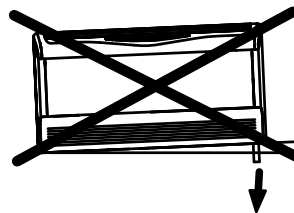

Scarico delle condense

- Attenzione a non mettere contropenza per lo scarico delle condense

- Fissare il supporto da parte con 4 viti (non fornite).

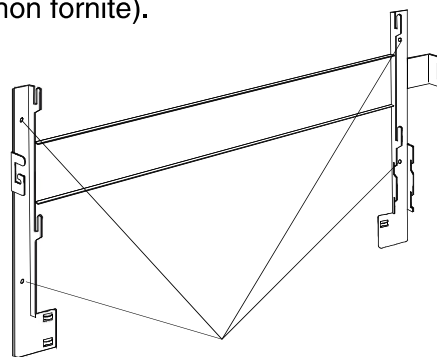

Fori di fissaggio per montaggio alla parete

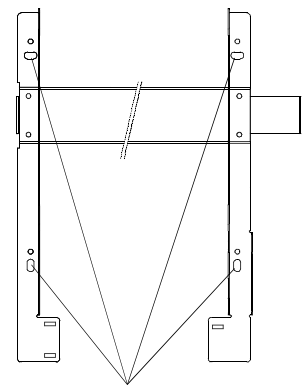

Localizzazione delle aste filettate (Ø 8 mm max.) per montaggio al soffitto.

INSTALLAZIONE DELL'UNITÀ ESTERNA

- Spazio libero minimo da prevedere (in mm)

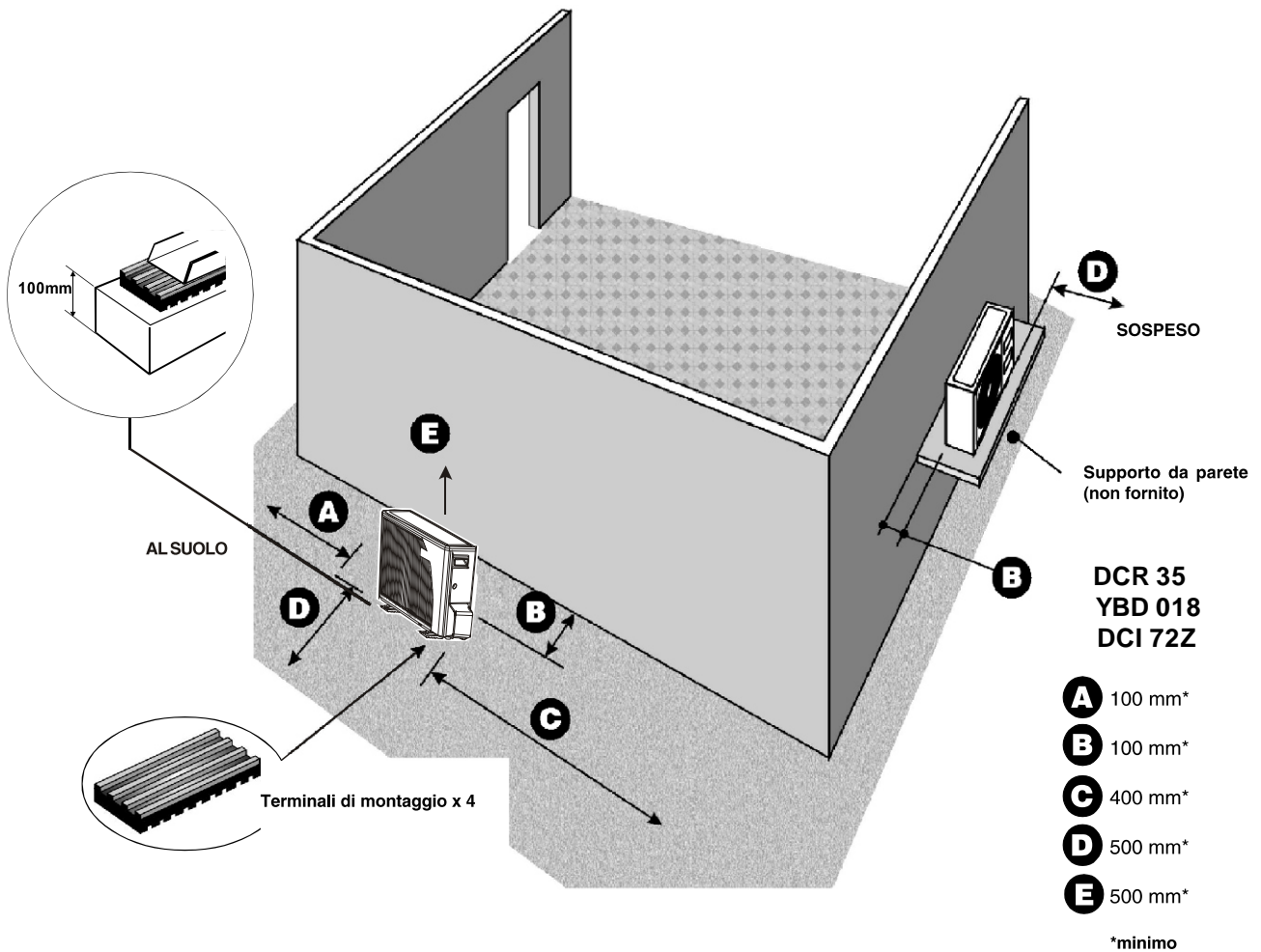

SCARICO DELLE CONDENSE

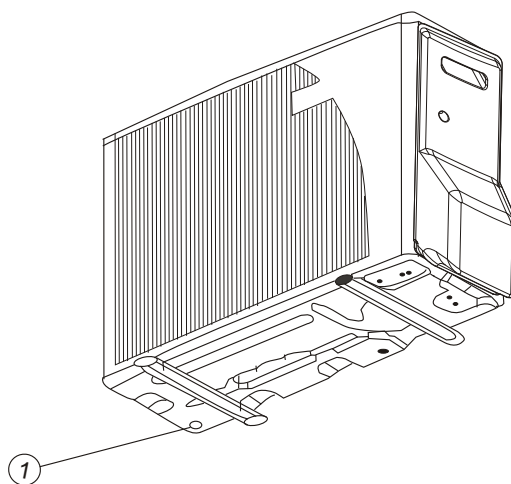

1 Foro

MODELLO 35-50 DCI Φ 17mm

MODELLO 72 DCI Φ 25mm

2 Drenaggio condensa

Giunto (accessorio) Φ 16mm

ATTENZIONE

Qualora l'unità esterna reversibile fosse installata in zone climatiche dove la temperatura esterna può essere inferiore a + 1°C, è tassativo prevedere un sistema di prevenzione degli eventuali rischi di congelazione delle condense (esempio: cordone riscaldante).

COLLEGAMENTI FRIGORIFERI

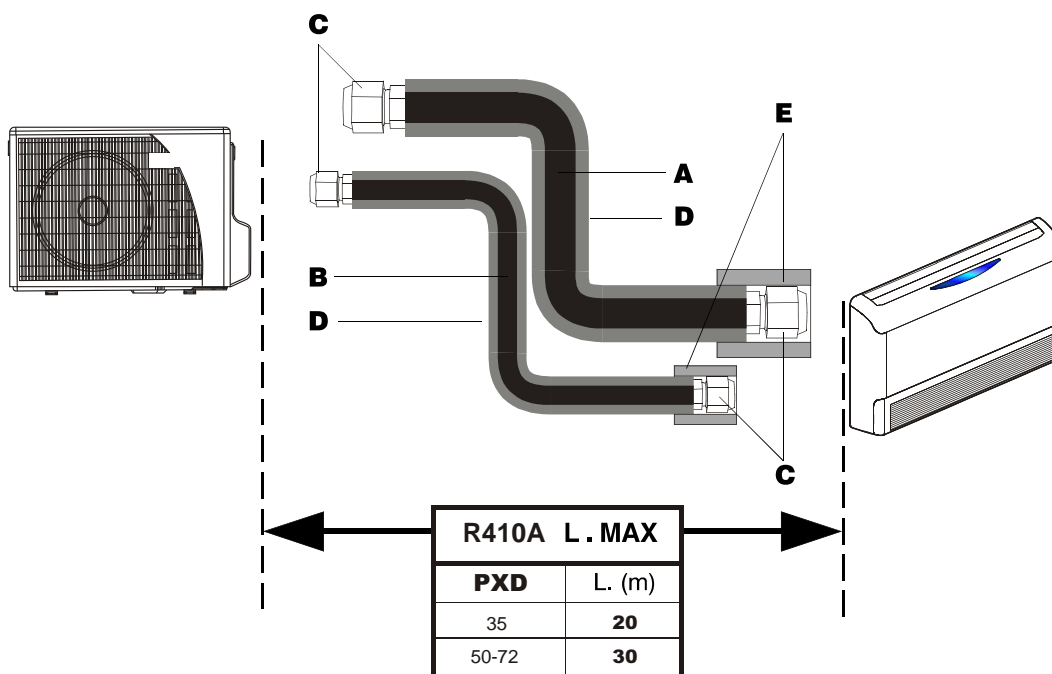

- A Tubo "Gas"
- B Tubo "Liquido"
- C Dado Flare
- D Isolamento dei tubi (6 mm minimo)
- E Manicotto isolante

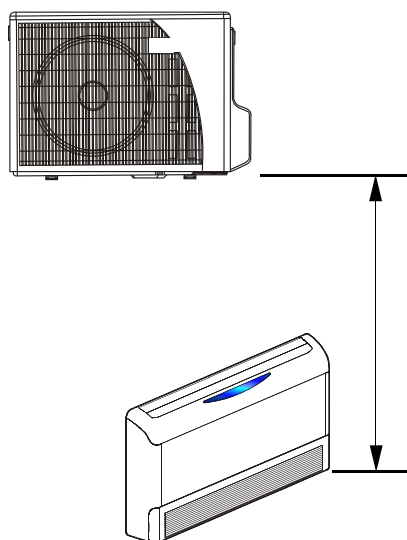

DCR 35-YBD 018

H=10m MAX*

DCI 72Z

H=15m MAX*

* H=7m MAX senza sifone

H>7m Sulla linea del gas installare un sifone ogni 3m

- L'unità interna può essere installata al di sopra come si di sotto dell'unità.
- I collegamenti FLARE sono disponibili come accessorio, in lunghezze fisse: 2,5 -5 -8 metri.
- I tubi vengono forniti avvolti e dotati di dadi FLARE.
- Srotolare accuratamente i tubi nel senso contrario delle spire per non piegare questi ultimi.

POSIZIONAMENTO DEL TUBING SUL SUPPORTO DA PARETE

- Il principale vantaggio del vostro prodotto PXD è la possibilità di posizionare i tubi frigoriferi sul supporto da parete prima del posizionamento del vostro apparecchio (mediante utilizzo della sagoma fornita).

NOTA: è tuttavia possibile FISSARE L'APPARECCHIO ALLA PARETE PRIMA DEL POSIZIONAMENTO DEI TUBI.

- Posizionare la sagoma di posizionamento dei tubi sul supporto da parete.

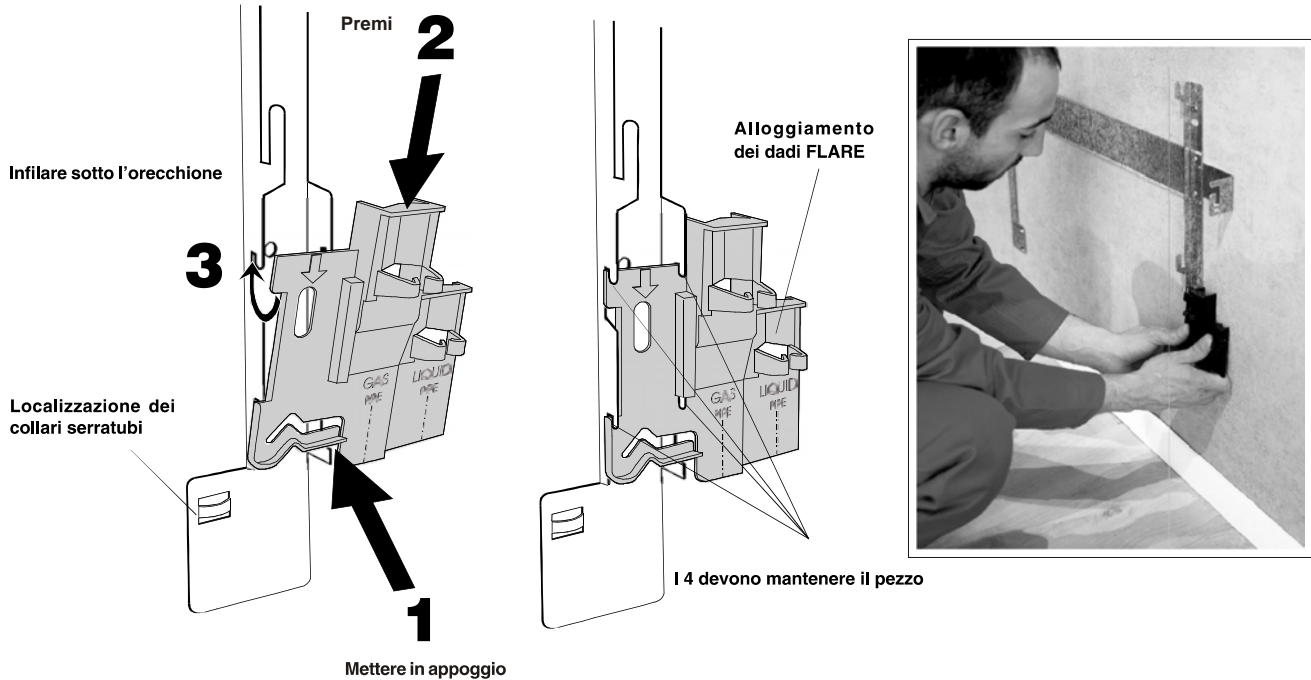

POSIZIONAMENTO DEL TUBING SUL SUPPORTO A PARETE

- Dopo aver scelto il vostro dei tubi frigoriferi (destra, sinistra o posteriore), si può realizzare il tubing. Occorrerà utilizzare la sagoma di montaggio onde incurvare correttamente i tubi per facilitare il collegamento.

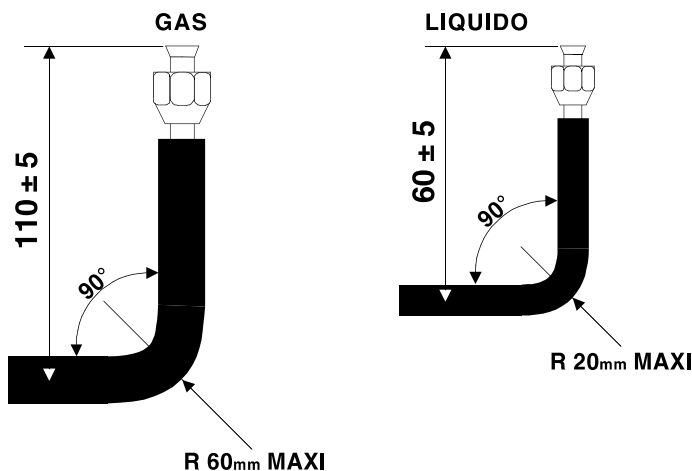

	Ø tubo GAS	Ø tubo LIQUIDO
PXD-35-DQ	3/8"	1/4"
PXD-50-DQ	1/2"	1/4"
PXD-72-DQ	5/8"	3/8"

POSIZIONAMENTO DEL TUBING SUL SUPPORTO DA PARETE

- Per una buona installazione dei tubi, posizionare il tubo LIQUIDO in alto ed tubo GAS al di sotto di questo ultimo.

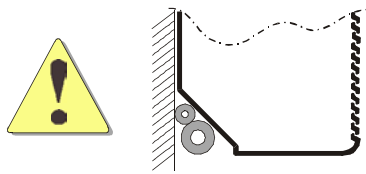

- Posizionare i dadi dei tubi (incurvati) nell'apposito alloggiamento della sagoma.
- Mantenere i tubi in posizione mediante i collari in dotazione.
- Togliere la sagoma tubi, si può quindi montare l'apparecchio sul suo supporto.

NOTA

uscita verso la parte posteriore

- Il foro inclinato permette di evitare l'ingresso delle condense o della pioggia.
- Posizionare nel foro, un manicotto Ø 70 mm

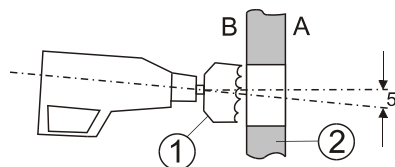

- A Lato esterno
- B Lato interno
- 1 Trapano Ø 70 mm
- 2 Parete

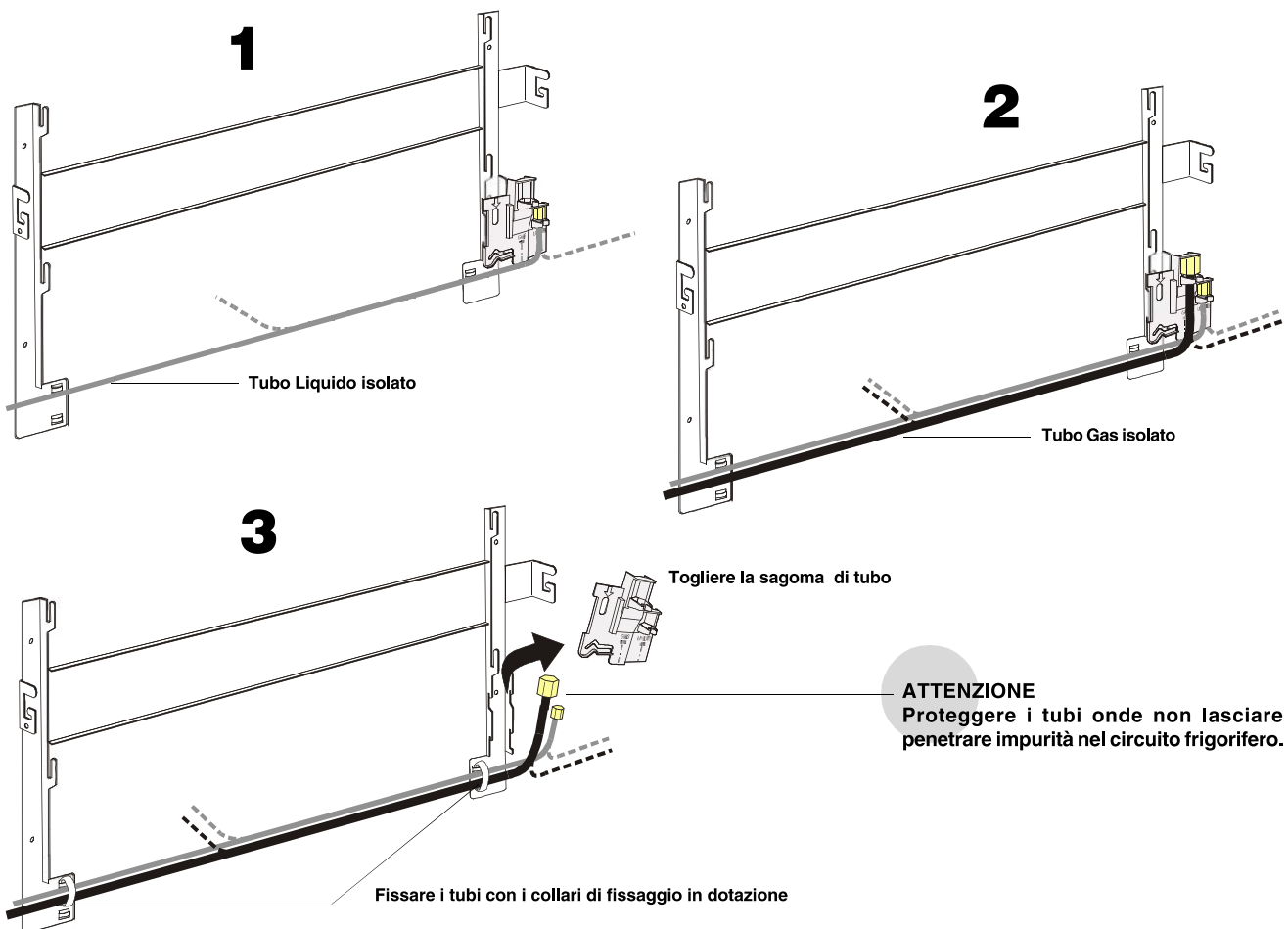

INSTALLAZIONE DELL'UNITÀ INTERNA PXD

- Sul PXD , smontare:
La griglia di aspirazione
Le fiancate destra e sinistra

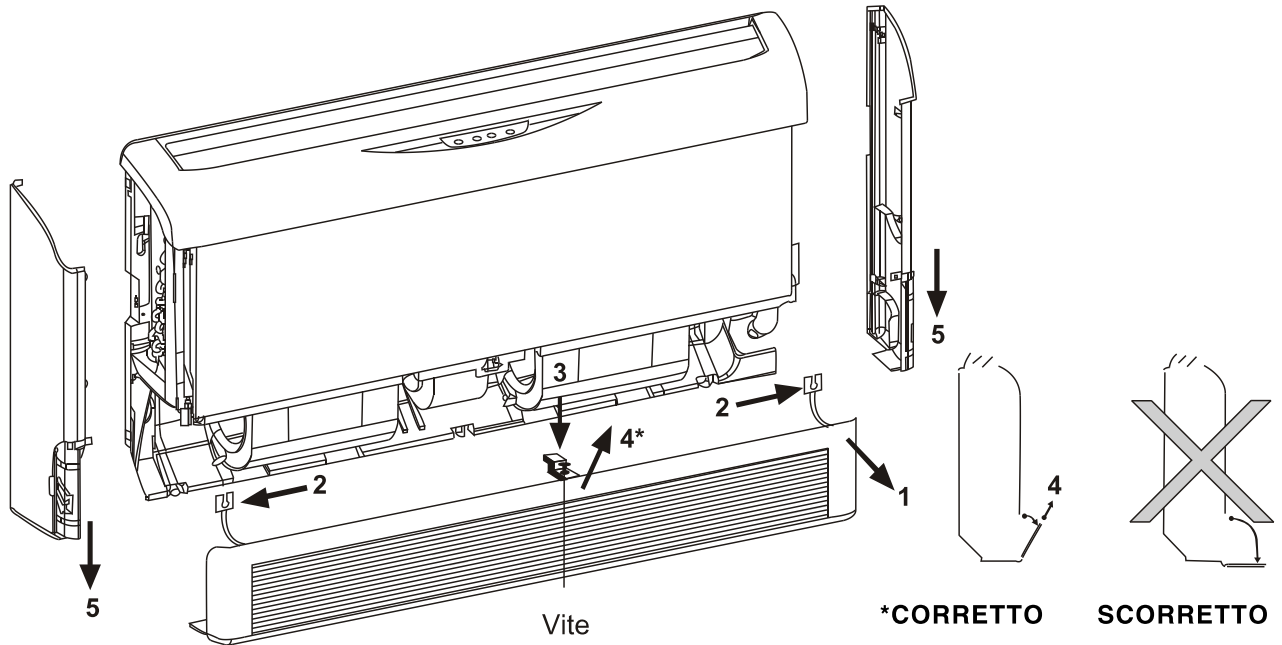

PER LA GRIGLIA DELL'INGRESSO DI ARIA:

- 1 Tirare la griglia in avanti.
- 2 Togliere le due viti di estremità.
- 3 Allentare la vite centrale senza toglierla interamente.
- 4 Sganciare la griglia.



PER LE FIANCATE:

- 5 Rimuovere le fiancata (movimento verso il basso).

INSTALLAZIONE DEL PXD SUL SUPPORTO PARETE

- Vedi disegno di sui sotto per il montaggio del PXD
- Montaggio al soffitto (ved NOTA di sui sotto).

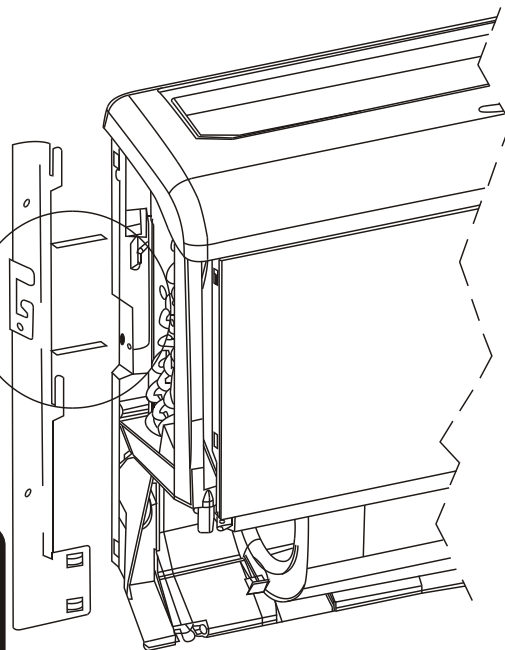
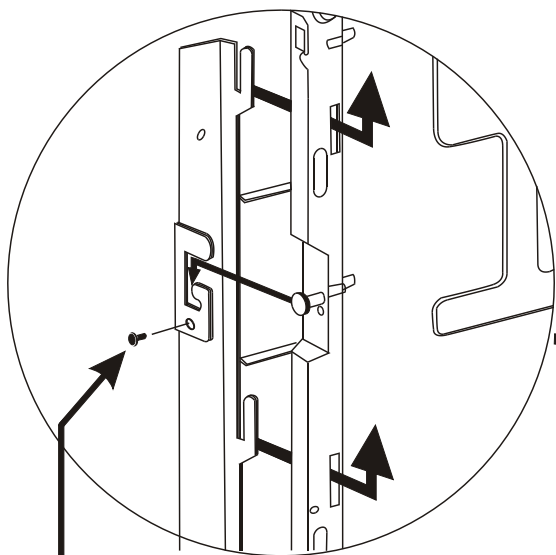
**IMPERATIVE**

- In caso di montaggio dell'apparecchio al soffitto, mettere le due viti di bloccaggio (in dotazione) dell'apparecchio sul supporto.

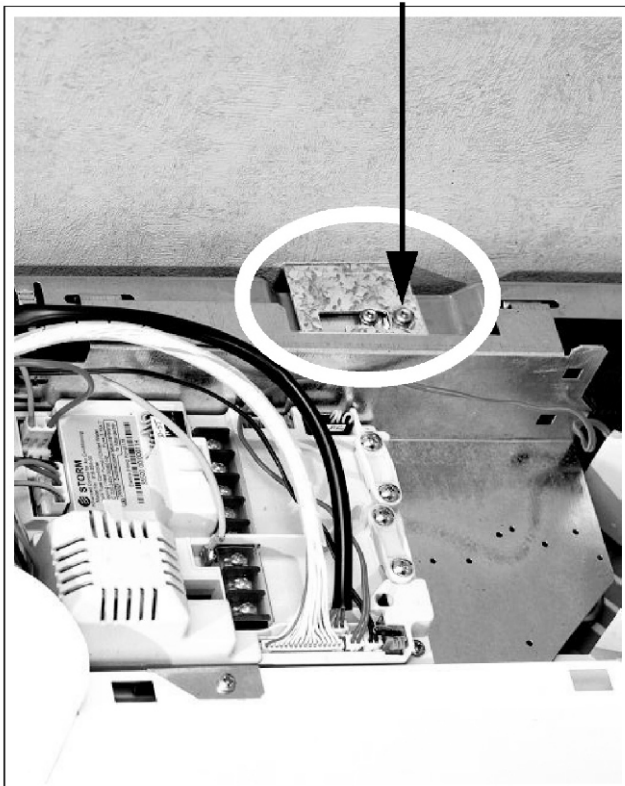
Montato a parete*Montato a soffitto*

COLLEGAMENTO DEL TUBO DI SCARICO DELLE CONDENSE

- L'acqua condensata deve essere direttamente scaricata verso l'esterno. Rispettare la pendenza della canalizzazione di scarico nel senso di scorrimento in caso di raccordo alla rete fognaria (2,5 cm/mm).
- E' necessario montare un sifone sulla canalizzazione di scarico e al di sotto del livello del recipiente di recupero dell'acqua dell'apparecchio.
- Prevedere l'isolamento del tubo di scarico in caso di rischio di gelo o di condensa.
- Scarico con kit pompa: (vedi manuale fornito con il kit).
- L'apparecchio viene fornito con un tubo di scarico.
- Le uscite sinistra e destra vengono otturate da un tappo. Non dimenticare di togliere collegamento del tubo di scarico.

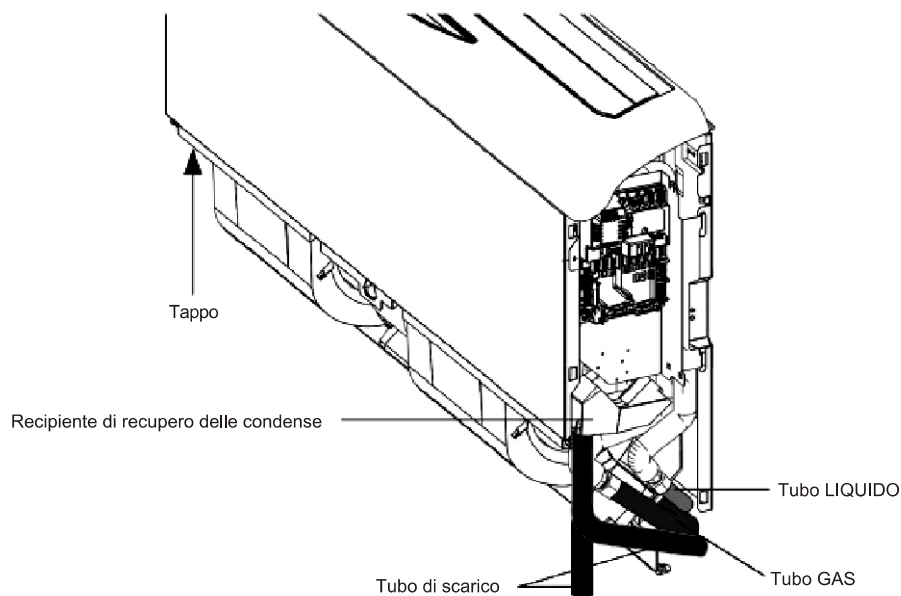

- In caso di un montaggio dell'apparecchio al soffitto, far scendere il tubo di scarico lungo la fiancata e fissarlo con collari come indicato nel disegno di cui sotto. Spaccare la parte preschiacciata situata nell'angolo della griglia di aspirazione.

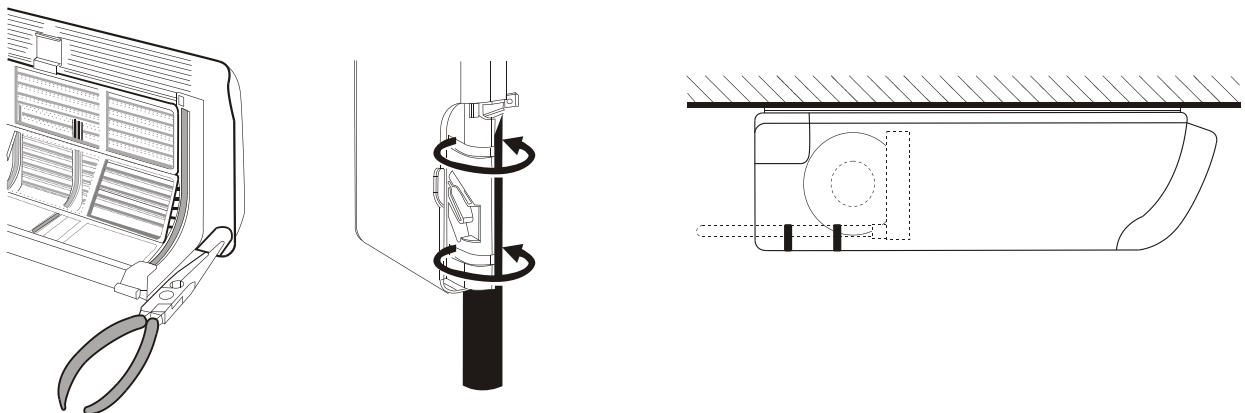

SVUOTAMENTO DEI TUBI FRIGORIFERI E DELL'UNITÀ INTERNA

- Il carico in R410A viene immesso soltanto nel cassone esterno. L'unità interna contiene una piccola quantità di gas neutro. Pertanto dopo aver installato i collegamenti, occorre tassativamente svuotare i collegamenti e l'unità interna.

PROCEDURA DI MONTAGGIO

- Il gruppo esterno possiede una valvola che permette lo svuotamento dell'installazione (grossa valvola).

1 Collegare i tubi di collegamento al cassone esterno e all'unità interna.

- Per ottenere un buon serraggio, ricoprire la superficie con dell'olio di refrigerazione.

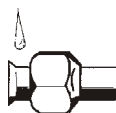

- L'utilizzo di una controchiave è indispensabile per il serraggio delle valvole.



- I valori della coppia di serraggio vengono riportati nella tabella di cui sotto.

<u>Ø dei tubi</u>	<u>Coppia</u>
Tubo 1 / 4"	15-20 Nm
Tubo 3 / 8"	30-35 Nm
Tubo 1 / 2"	50-54 Nm
Tubo 5 / 8"	70-75 Nm
Tubo 7 / 8"	90-95 Nm

2 Collegare la pompa a vuoto al raccordo flare del cassone esterno dotato della valvola di servizio (grosso raccordo).

3 Mettere la pompa a vuoto in funzione e verificare che l'ago dell'indicatore scenda a 0,2 mm Hg. La pompa deve funzionare per almeno 15 minuti.

4 Prima di togliere la pompa a vuoto, occorre verificare che l'indicatore di vuoto sia stabile per almeno cinque minuti.

5 Scollegare la pompa a vuoto e chiudere la valvola di servizio.

6 Togliere il tappo della valvola "GAS" e "LIQUIDO" e aprirli per mezzo di una chiave esagonale onde liberare l'R410A contenuto nel gruppo o esterno.

7 Verificare la tenuta stagna dei collegamenti. Utilizzare un rilevatore di fuga elettronico o una spugna insaponata.

COLLEGAMENTO ELETTRICO FRA L'UNITÀ INTERNA ED ESTERNA

REQUISITI ELETTRICI

I collegamenti ed i collegamenti elettrici dovrebbero essere fatti dagli elettricisti qualificati ed in conformità con i codici e la regolazione elettrici locali. Le unità del condizionatore dell'aria devono essere collegate alla terra.

L'unità del condizionatore dell'aria deve essere collegata ad una presa di alimentazione sufficiente da un circuito separato del ramo protetto entro termine l'interruttore, come specificato sulla targhetta dell'unità.

La tensione non dovrebbe variare oltre 10% della tensione nominale. L'interruttore di disinserzione di tutti i poli che ha l'apertura dei contatti disinseriti di almeno 3mm in tutti i poli deve essere collegato con la derivazione rigida.

1. Per collegare l'unità interna all'unità esterna usi i seguenti cavi elettrici.

Collegamenti elettrici:

Capacità	12000 Btu (3500 W) modello	18000 Btu (5000 W) modello 24000 Btu (7200 W) modello
Cavo dell'input di alimentazione	3 fili x1,5 mm ²	3 fili x2,5 mm ²
Cavo fra le unità interna ed esterna	4 fili x1,5 mm ²	4 fili x2,5 mm ²

2. Preparare i cavi necessari al collegamento elettrico.

3. Colleghi le estremità del cavo ai terminali delle unità interna ed esterna.

4. Fissi il cavo elettrico con fili multipli con il clip.

NOTE: Il codice di colore dei fili può essere selezionato dall'installatore.

La temperatura del circuito refrigerante è elevata. Tenere a distanza il cavo di interconnessione dal tubo.

• Cavo fra le unità interna ed esterna

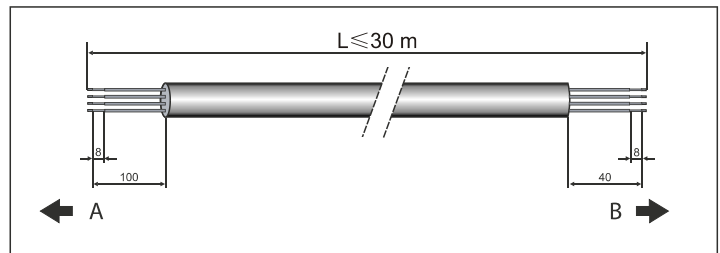

A. ESTERNA B. INTERNA

Alimentazione elettrica dell'unità interna

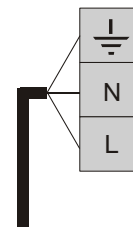
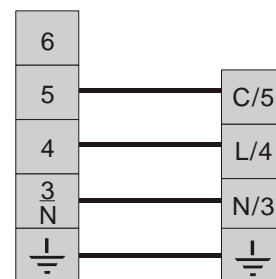

Alimentazione elettrica dell'unità esterna

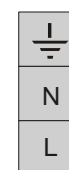
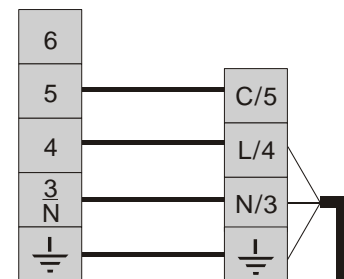

INTERNA

ESTERNA

Quadrante visivo

Si raccomanda di installare l'unità del quadrante di controllo vicino al soffitto in zona centrale e intermedia in condizioni regolari. Va anche tenuto in considerazione l'aspetto estetico. L'unità del quadrante di controllo è collegata al pannello principale di controllo del condizionatore d'aria (unità interna) tramite un cavo di comunicazione. Il cavo è collegato all'unità del quadrante di controllo tramite un connettore veloce. (presa a 8 contatti)

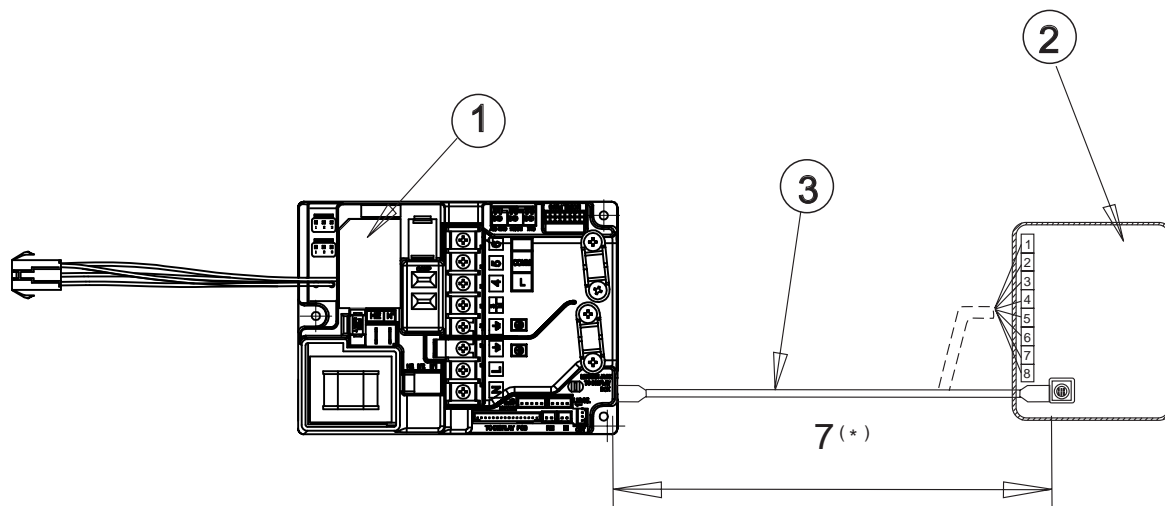

- 1. Scheda primaria di controllo dell'unità interna
- 2. Unità quadrante visivo
- 3. Cavo di collegamento

SCHEMA COLORI	
Punto di collegamento	Colore del filo
1	Oro
2	Arancion
3	Giallo
4	Marrone
5	Verde
6	Bianco
7	Grigio
8	Rosso

SPIE E COMANDI DELL'APPARECCHIO

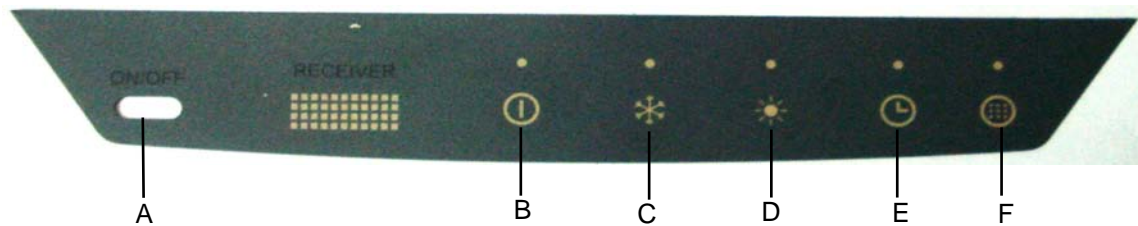

A) PULSANTE ON/OFF

Premere il pulsante per accendere o spegnere l'unità.

B) INDICATORE D'ALIMENTAZIONE ELETTRICA

Si accende quando l'unità è alimentata.

C) INDICATORE DI RAFFREDDAMENTO

Raffredda, umidifica e filtra l'aria ambiente. Mantiene costante la temperature ambiente desiderata.

D) INDICATORE DI RISCALDAMENTO

Riscalda e filtra l'aria ambiente. Mantiene costante la temperature ambiente desiderata.

E) INDICATORE DELL'ORA E DELLA PROGRAMMAZIONE

- ORA: LED giallo, acceso quando l'unità funziona con controllo RIC.
- PROGRAMMAZIONE: Si accende durante il funzionamento Lampeggia indicando che il segnale del telecomando è stato ricevuto e memorizzato nel controllo RCW.

F) INDICATORE FILTRO

Si accende quando il filtro d'aria deve essere pulito. Dopo la pulizia e la re-installazione il sistema dei filtri deve essere azzerato (pulsante RESET).

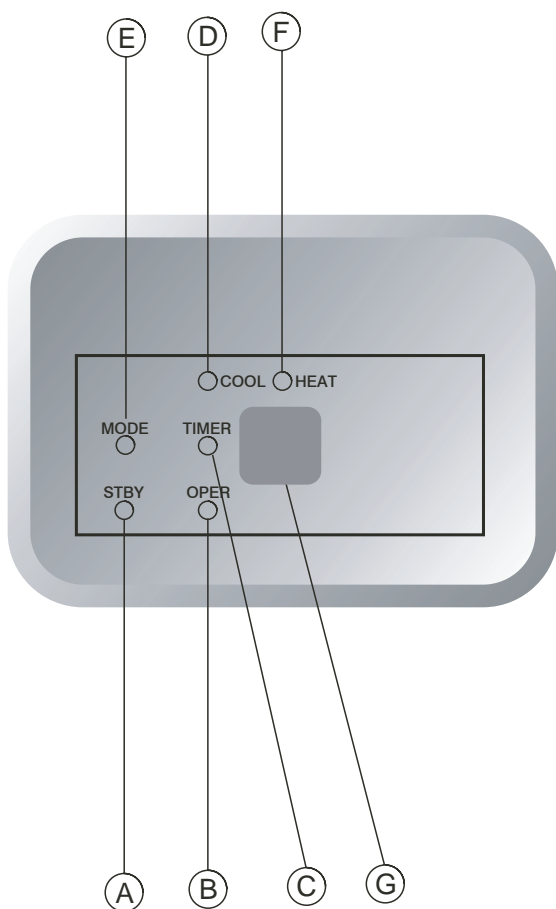
Display controllo centrale**A. Indicatore di attesa**

La luce rossa si accende quando le unità sono collegate all'alimentazione e sono pronte a ricevere i segnali dal telecomando.

B. Segnalatore di funzionamento

Si accende durante il funzionamento. Lampeggia una volta ad indicare che il comando dal telecomando è stato ricevuto e memorizzato.

C. Segnalatore di timer

Si accende durante il funzionamento timer e notturno

D. Indicatore di raffreddamento

Si accende solo quando il pulsante MODE (F) è premuto.

E. MODALITÀ -**RAFF/RISC/ON/OFF- UNIT****PULSANTE DI FUNZIONAMENTO**

Usato per impostare il funzionamento dell'unità. OFF, ON, RAFF o RISC senza l'uso del telecomando. Il pulsante può essere attivato da un'asta o da una punta di plastica.

F. Indicatore di riscaldamento

Si accende solo quando il pulsante MODE (E) è premuto.

G. Ricettore del segnale

Dispositivo che riceve il segnale IR dal telecomando.

FILTRO ELETTROSTATICO

- Un filtro elettrostatico, nonché il suo supporto vengono forniti con l'apparecchio (accessori).
- Onde ottimizzare la filtrazione dell'aria, il filtro in questione può essere posizionato come segue.

Accesso al filtro

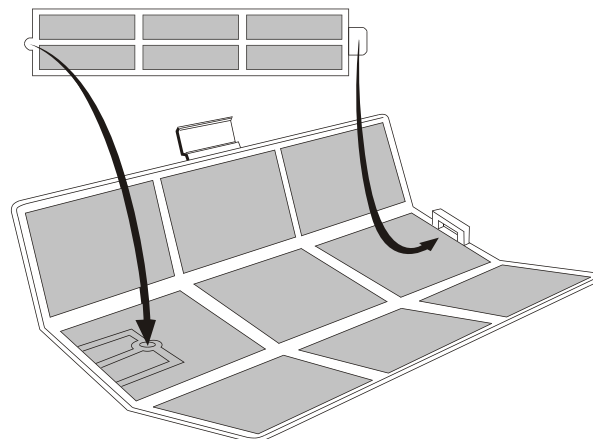

MANUTENZIONE E RIPARAZIONE

PRIMA DI ESEGUIRE LE OPERAZIONI DI MANUTENZIONE, VERIFICARE CHE IL CLIMATIZZATORE SIA FUORI TENSIONE.

Pulizia del filtro ad aria

- Il vostro condizionatore è dotato di una spia di controllo del filtro ad aria. Quando questa spia F si accende, il filtro deve essere pulito.
- Per rimuovere il filtro, tirare in avanti la griglia di aspirazione, spingere leggermente i filtri verso il basso per aprirli.
- Reiniziare l'apparecchio premendo il tasto Reset. La spia di controllo del filtro F si spegne.

NON FARE FUNZIONARE IL CONDIZIONATORE SENZA FILTRO!

Pulizia del condizionatore

- Stofinare l'unità interna con un panno morbido e asciutto o pulirlo con un aspirapolvere.
- Non utilizzare acqua calda o prodotti detergenti volatili che potrebbero danneggiare il frontale del condizionatore.

Precauzioni da prendere all'inizio della stagione

- Verificare che non vi sia alcun ostacolo al flusso di aria aspirata ed immessa sulle due unità interna ed esterna.
- Verificare che il condizionatore sia correttamente collegato.

Protezione del sistema elettronico

- L'unità interna e il telecomando non devono essere situati a meno di un metro di un televisore, di una radio o di qualsiasi altro elettrodomestico onde evitare le interferenze.
- Proteggere l'unità interna contro i raggi del sole.

Sostituzione delle pile del telecomando

- Togliere le pile del telecomando a partire dalla botola posteriore.
- Utilizzare due pile da 1,5 di tipo **AAA**.
- Le pile usate devono essere riciclate.

MANUTENZIONE

Manutenzione periodica

- Per ottenere un corretto funzionamento dell'installazione, è necessario procedere a una manutenzione preventiva delle unità interna ed esterna da personale qualificato.

Impianto generale

- Eseguire un'ispezione visiva dell'insieme dell'impianto in funzione.
- Verificare la pulizia dell'impianto in generale e verificare che gli scarichi delle condense non siano otturati, in particolare quello dell'unità interna, prima della stagione estiva.
- Verificare lo stato del recipiente.

UNITÀ ESTERNA

Circuito frigorifero

- Pulire lo scambiatore ad aria mediante un prodotto speciale per le batterie alluminiorame e risciacquare con acqua. Non utilizzare acqua calda né vapore. Ciò potrebbe provocare un aumento della pressione del refrigerante.
- Verificare che la superficie delle alette in alluminio dello scambiatore non sia stata danneggiata da colpi o graffi, e se necessario, pulirla con l'apposito utensile.

Parte elettrica

- Verificare che il cavo di alimentazione generale non presenti alterazioni che potrebbero danneggiare il dispositivo di isolamento.
- Verificare che i cavi di interconnessione situati tra le due unità non presentino alterazioni e siano correttamente collegati.
- Se necessario, procedere al serraggio degli stessi.
- Verificare il collegamento alla terra.

UNITÀ INTERNA

- Per un buon funzionamento dell'impianto, è indispensabile pulire regolarmente il filtro a aria situato a livello dell'aspirazione dell'unità interna. Si consiglia di sostituire il filtro regolarmente.
- Il filtro sporco provoca una riduzione della portata dell'aria attraverso la batteria dell'unità interna, il che riduce il rendimento dell'impianto e impedisce il buon raffreddamento del motore di ventilazione.
- Verificare lo stato di pulizia della batteria interna.

ATTENZIONE

PRIMA DI PROCEDERE A QUALSIASI MANIPOLAZIONE DEL MATERIALE, OCCORRE ASSICURARSI CHE L'ALIMENTAZIONE ELETTRICA SIA TOLTA ECHE NON ESISTI ALCUNA POSSIBILITÀ DI AVVIAMENTO IMPREVISTA.

