

FICHE TECHNIQUE

**YND 024**

Monosplit / DC Inverter



YND 024



COMPATIBLE AVEC  
HND



## [ DONNÉES TECHNIQUES ]

Unité extérieure YND 024		
<b>Puissance frigorifique</b>	<b>kW</b>	<b>7,05 (2,7-7,8)</b>
Puissance absorbée nominale (refroidissement)	kW	2,32
<b>Puissance calorifique</b>	<b>kW</b>	<b>7,3 (1,6-8,7)</b>
Puissance absorbée nominale (chauffage)	kW	2,11
Protection préconisée	A	25
Pression acoustique unité extérieure	dB(A)	59
Poids unité extérieure	kg	48,4
Préchargé	kg (5m)	2,25
Appoint de charge	g/m	30
Consommation annuelle du groupe (refroidissement)	kW/h	422
Consommation annuelle du groupe (chauffage)	kW/h	2358
Longueur max	m	50
Hauteur max	m	25
Contrôle réfrigérant	type	Tube capillaire

## [ PROCÉDURE DE CONTRÔLE DU COMPRESSEUR ]

→ Mesurer la valeur de résistance de chaque enroulement à l'aide du testeur.

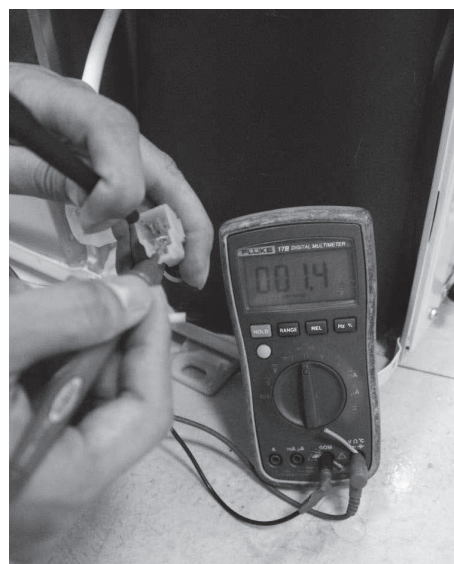
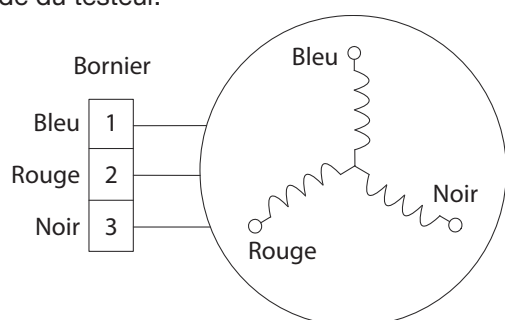

Position	Valeur de résistance		
	ASN108D22UEZ	DA150S1C-20FZ	DA250S2C-30MT
Bleu - Rouge			
Bleu - Noir	1,5 Ω (20 °C)	0,95 Ω (20 °C)	0,55 Ω (20 °C)
Rouge - Noir			



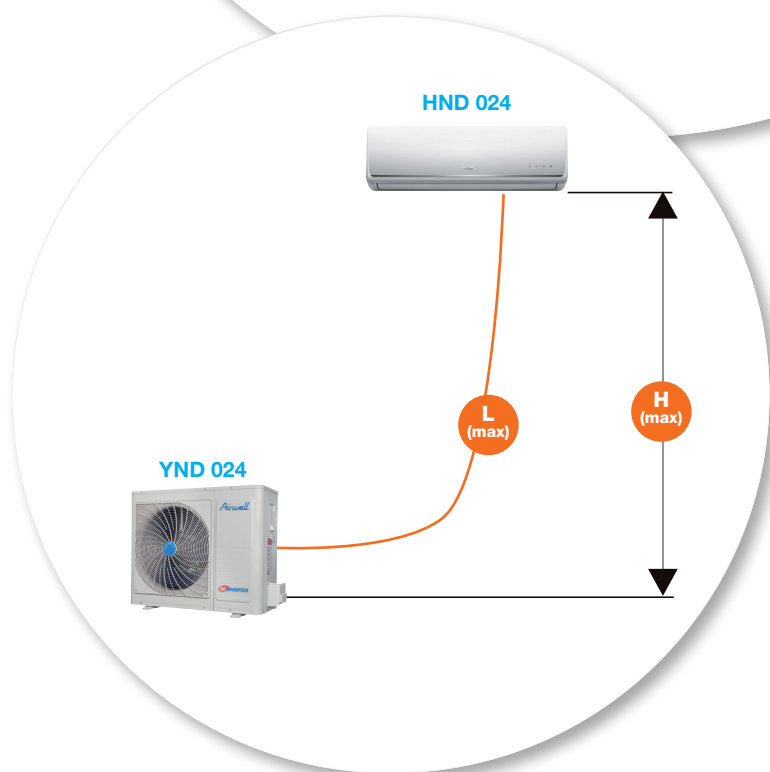
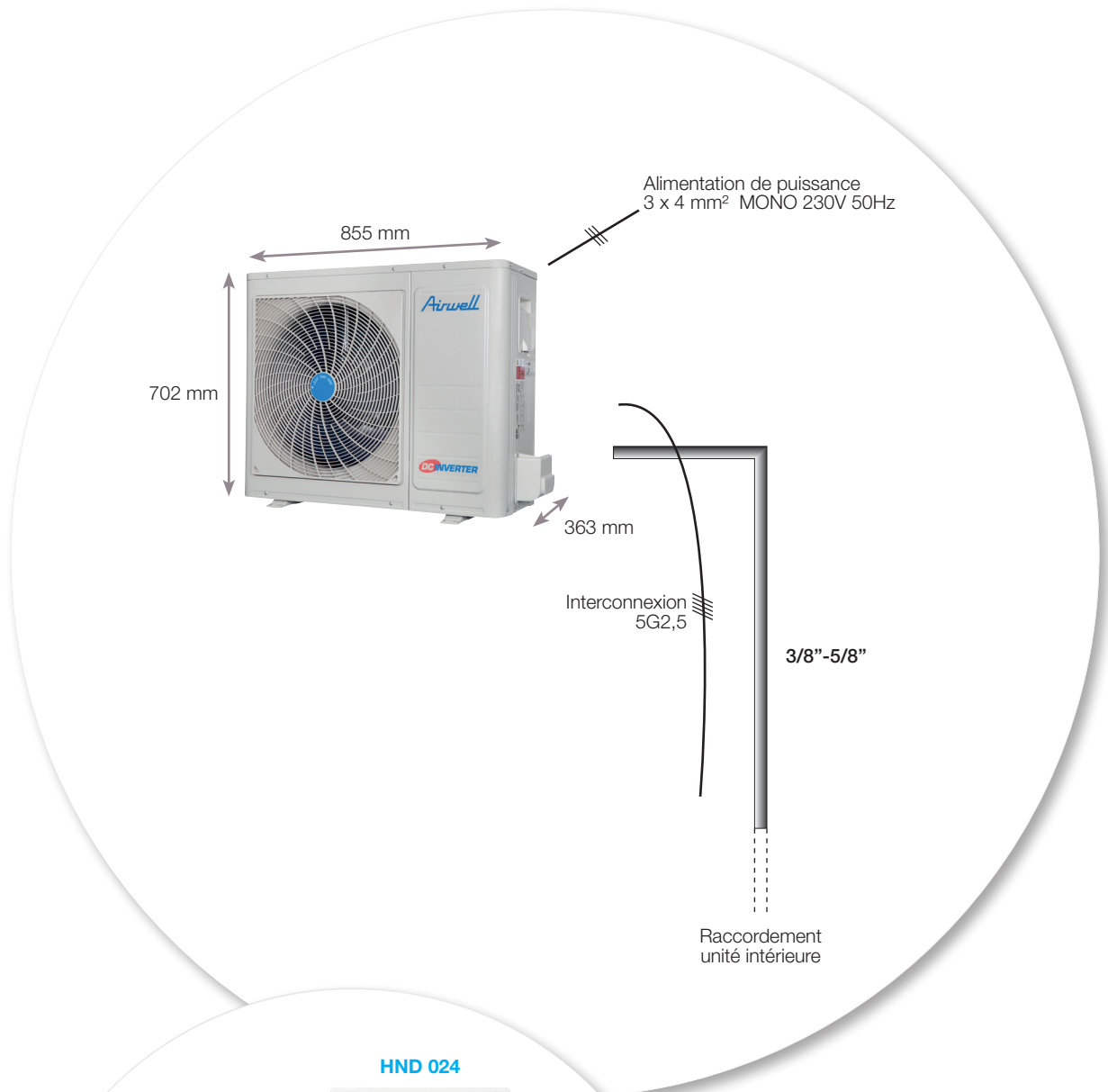

→ L(max) = 50 m

→ H(max) = 25 m

- Câble
- ▬ Tube
- ≡ Nombre de fils

## [ DESCRIPTION LECTURE DES CODES DÉFAUTS HND ]

Affichage côté UI			LED STATUS
Écran	LEDs	Affichage	
E0	☆ 1 fois	□	EEPROM sur unité intérieure
E1	☆ 2 fois	□	Mauvaise communication entre l'unité intérieure et l'unité extérieure
E3	☆ 4 fois	□	La vitesse du ventilateur a été hors de contrôle
E4	☆ 5 fois	□	Température ambiante intérieure (Sonde T1) – Circuit ouvert ou court-circuit
E5	☆ 6 fois	□	Température de l'évaporateur (Capteur T2) – Circuit ouvert ou court-circuit
EC	☆ 7 fois	□	Détection fuite de réfrigérant
F1	☆ 2 fois	■	Sonde extérieure T4 (température ambiante) – circuit ouvert ou court-circuit
F2	☆ 3 fois	■	Sonde de batterie du condenseur en défaut T3 – circuit ouvert ou court-circuit
F3	☆ 4 fois	■	Sonde de température de refoulement en défaut T5 – circuit ouvert ou court-circuit
F4	☆ 5 fois	■	Unité extérieure en défaut EEPROM
F5	☆ 6 fois	■	La vitesse du ventilateur est hors de contrôle
P0	☆ 1 fois	☆	Carte IPM en défaut ou sur-intensité IGBT
P1	☆ 2 fois	☆	Protection sur-tension ou sous tension d'alimentation
P2	☆ 3 fois	☆	Surcharge compresseur solution par diagnostic et solution
P4	☆ 5 fois	☆	Variateur du compresseur en défaut

□ LED éteinte / ■ LED allumée / ☆ LED clignotante

## [ PROCÉDURE DE CONTRÔLE DU MOTEUR INTÉRIEUR HND ]

→ Mesurer la valeur de résistance de chaque enroulement à l'aide du testeur.

Position	Valeur de résistance	
	RPG50C	
Noir - Rouge	110 Ω ± 8 % (20 °C)	123 Ω ± 8 % (20 °C)
Blanc - Noir	93 Ω ± 8 % (20 °C)	99 Ω ± 8 % (20 °C)

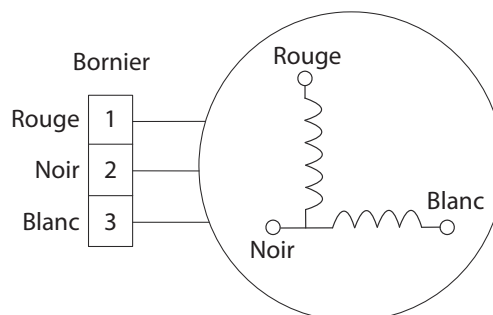

## [ PROCÉDURE DE CONTRÔLE DE L'ALIMENTATION DU MOTEUR VENTILATION EXTÉRIEUR ]

→ Lorsque l'unité extérieure est en veille, mesurer la tension entre le point 1 et 3 et entre le point 4 et 3 de l'alimentation du moteur. Si la valeur de la tension lue ne correspond pas au tableau ci-dessous, la carte intérieure ou extérieure est défectueuse. Elle nécessite donc un remplacement.

Voltage entrée/sortie du moteur de ventilation			
N°	Couleur	Signal	Voltage
1	Rouge	Vs/Vm	280~380 V
2	-	-	-
3	Noir	GND	0 V
4	Blanc	Vcc	14~17,5 V
5	Jaune	Vsp	0~5,6 V
6	Bleu	FG	14~17,5 V

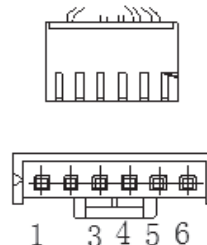

## [ TABLEAU DE VALEUR DE RÉSISTANCE DE SONDE POUR RAT, ICT, OCT, OAT ]

Température	°C	5	10	15	20	25	30	40	50	60
Valeur de résistance	kΩ	26,9	20,7	16,1	12,6	10	8	5,2	3,5	2,4

Remarque : RAT : Sonde de reprise. ICT : Sonde de batterie intérieure. OCT : Sonde de batterie du condenseur. OAT : Sonde extérieure.

## [ TABLEAU DE VALEUR DE RÉSISTANCE DE SONDE POUR CTT ]

Température	°C	5	15	25	35	60	70	80	90	100
Valeur de résistance	kΩ	141,6	88	56,1	36,6	13,8	9,7	6,9	5	3,7

Remarque : CTT : Sonde de température de refoulement.

## Notre Service Après-Vente

Tél. ■ +33 (0)1 76 21 82 94

**COMMANDES PIÈCES DÉTACHÉES :**

e-mail ■ [spfr@airwell-res.com](mailto:spfr@airwell-res.com)

**SUPPORT TECHNIQUE :**

e-mail ■ [technical-spfr@airwell-res.com](mailto:technical-spfr@airwell-res.com)

**Airwell**  
Residential