

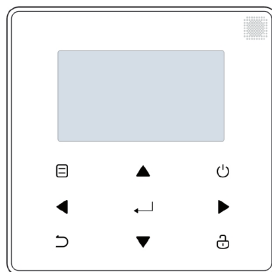

# INSTRUKCJA OBSŁUGI

**RCW30**

*Polski*



- Niniejsza instrukcja szczegółowo wymienia środki ostrożności, które należy wziąć pod uwagę podczas obsługi urządzenia.
- Aby zapewnić prawidłową pracę kontrolera przewodowego, zanim zaczniesz korzystać z jednostki, uważnie przeczytaj niniejszą instrukcję.
- Po przeczytaniu instrukcji zachowaj ją. Możliwe, że będzie potrzebna w przyszłości.

# SPIS TREŚCI

## 1 OGÓLNE ŚRODKI OSTROŻNOŚCI

- 1.1 Dokumentacja ..... 1
- 1.2 Menu użytkownika ..... 2

## 2 INFORMACJE OGÓLNE O INTERFEJSIE UŻYTKOWNIKA

- 2.1 Wygląd kontrolera przewodowego ..... 5
- 2.2 Ikony stanu ..... 6

## 3 KORZYSTANIE ZE STRON GŁÓWNYCH

- 3.1 Informacje o stronach głównych ..... 7

## **4 STRUKTURA MENU**

- 4.1 Informacje o strukturze menu ..... 11
- 4.2 Przejdź do struktury menu ..... 11
- 4.3 Aby przejść do struktury menu ..... 11

## **5 PODSTAWOWA OBSŁUGA**

- 5.1 Odblokowywanie ekranu ..... 12
- 5.2 Klawisz ON/OFF..... 14
- 5.3 Regulacja temperatury ..... 19
- 5.4 Regulacja trybu pracy w przestrzeni ..... 22

## **6 INSTRUKCJA MONTAŻU**

- 6.1 Środki ostrożności..... 25
- 6.2 Inne środki ostrożności..... 28
- 6.3 Procedura montażu i konfiguracja kontrolera przewodowego ..... 29
- 6.4 Montaż osłony przedniej..... 36

# 1 OGÓLNE ŚRODKI OSTROŻNOŚCI

## 1.1 Dokumentacja

- Oryginalna dokumentacja powstała w języku angielskim. Pozostałe wersje to tłumaczenia.
- Środki ostrożności wymienione w niniejszym dokumencie obejmując wyjątkowo ważne sprawy. Uważnie się z nimi zapoznaj.
- Działania wymienione w instrukcji montażu mogą wykonywać wyłącznie autoryzowani monterzy.

### 1.1.1 Znaczenie ostrzeżeń i symboli



#### **NIEBEZPIECZEŃSTWO**

Oznacza stan, który może doprowadzić do zgonu lub groźnego urazu.



#### **NIEBEZPIECZEŃSTWO: RYZIKO RAŻENIA PRĄDEM**

Oznacza stan, w wyniku którego może dojść do porażenia prądem.



#### **NIEBEZPIECZEŃSTWO: RYZIKO OPARZEN**

Oznacza stan, który może być przyczyną oparzeń lub odmrożeń w wyniku działania ekstremalnych temperatur.

## **OSTRZEŻENIE**

Oznacza stan, w wyniku którego może dojść do zgonu lub groźnego urazu.

## **UWAGA**

Oznacza stan, w wyniku którego może dojść do niegroźnego urazu lub urazu.

## **UWAGA**

Oznacza stan, w wyniku którego może dojść do uszkodzenia sprzętu lub mienia.

## **INFORMACJE**

Oznacza użyteczne wskazówki lub informacje dodatkowe.

### **1.2 Menu użytkownika**

- Jeśli nie masz pewności, jak obsługiwać jednostkę, skontaktuj się z osobą, która ją zamontowała.

- Z urządzenia nie mogą korzystać osoby o ograniczonych zdolnościach fizycznych, zmysłowych lub psychicznych, niedoświadczone lub niewyszkolone oraz dzieci, chyba że są nadzorowane lub zostały poinstruowane w zakresie obsługi urządzenia przez osoby odpowiedzialne za ich bezpieczeństwo. Nie wolno pozwalać dzieciom bawić się produktem.



## UWAGA

NIE splukuj jednostki. W przeciwnym wypadku może dojść do porażenia prądem lub pożaru.



## UWAGA

- NIE kładź przedmiotów ani sprzętu na jednostce.
- NIE siadaj, nie stawaj na jednostce ani nie wspinaj się na nią.

- Jednostki są oznaczone następującym symbolem:



Ten symbol oznacza, że produktów elektrycznych ani elektronicznych nie wolno mieszać ze zmieszanyimi odpadami z gospodarstw domowych. NIE demontuj systemu samodzielnie: demontaż systemu, wymianę chłodziwa lub oleju czy części można wyłącznie zlecić uprawnionemu monterowi i wykonać zgodnie z obowiązującym prawem. Jednostki należy dostarczyć do punktu zbiórki, skąd zostaną przekazane do ponownego użytku lub recyklingu. Gwarantując prawidłową utylizację produktu pomagasz niwelować negatywny wpływ na środowisko i zdrowie. Więcej informacji uzyskasz od montera lub przedstawicieli władzy lokalnej.

## 2 INFORMACJE OGÓLNE O INTERFEJSIE UŻYTKOWNIKA

### 2.1 Wygląd kontrolera przewodowego

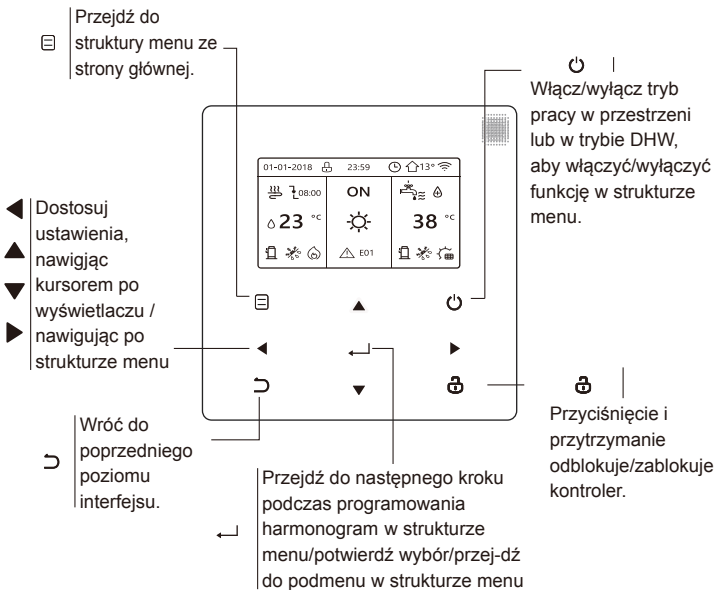



## 2.2 Ikony stanu

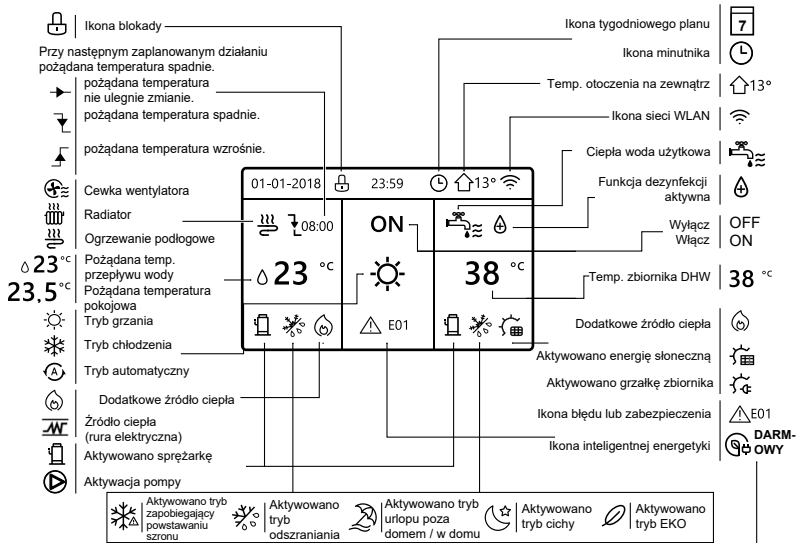

	Cewka wentylatora	Radiator	Ogrzewanie podłogowe	Ciepła woda użytkowa
ON (WL.)				
OFF (WYL.)				

	Darmowy prąd	Prąd standardowy	Prąd szczytowy
Inteligentna energetyka			
	DARMOWY	STANDARDOWY	SZCZYTOWY

## 3 KORZYSTANIE ZE STRON GŁÓWNYCH

### 3.1 Informacje o stronach głównych

Na stronach głównych odczytasz i zmienisz ustawienia przeznaczone do codziennego użytku. Elementy i funkcje stron głównych opisano, gdy mają zastosowanie. Zależnie od układu systemu dostępne są poniższe strony główne:

- Pożądana temperatura pokojowa (POKÓJ)
- Pożądana temperatura przepływu wody (GŁÓWNY)
- Faktyczna temperatura zbiornika DHW (ZBIORNIK)







DHW = ciepła woda użytkowa

strona główna1 :

eśli w menu TEMP. PRZEPLÝWU WODY ustawiono pozycj TAK, a w menu TEMPERATURA POKOJOWA pozycj NIE, a system wyposaono w funkcj ogrzewania podłogowego i podgrzewania wody utykowej, wywietlona zostanie strona głwna 1:

UWAGA

Wszystkie rysunki w instrukcji zamieszczono w celach informacyjnych. Faktyczny wygld ekranw moe si rni.







01-01-2018 			23:59 			13° 		
		ON						
23 °C				38 °C				
								

## strona główna 2:

Jeśli w menu TEMP. PRZEPŁYWU WODY ustawiono pozycję NIE, a w menu TEMPERATURA POKOJOWA pozycję TAK, a system wyposażono w funkcję ogrzewania podłogowego i ciepłej wody użytkowej, wyświetlona zostanie strona główna 2:

### UWAGA

Kontroler przewodowy zamontuj w pomieszczeniu, w którym ma działać ogrzewanie podłogowe, aby możliwy był pomiar temperatury.

01-01-2018 	23:59 	 13°
 <b>23.5 °C</b> 	<b>ON</b> 	 <b>38 °C</b>

### strona główna 3:

Jeśli w menu TRYB DHW ustawiono pozycję NIE, w menu „TEMP. PRZEPŁYWU WODY” ustawiono pozycję TAK, a w menu „TEMP. POKOJOWA” ustawiono pozycję TAK wyświetlona zostanie strona główna i strona dodatkowa. System wyposażono w wiele funkcji, w tym ogrzewanie podłogowe i ogrzewanie przestrzeni (cewka wentylatora). Wyświetlona zostanie strona 3:

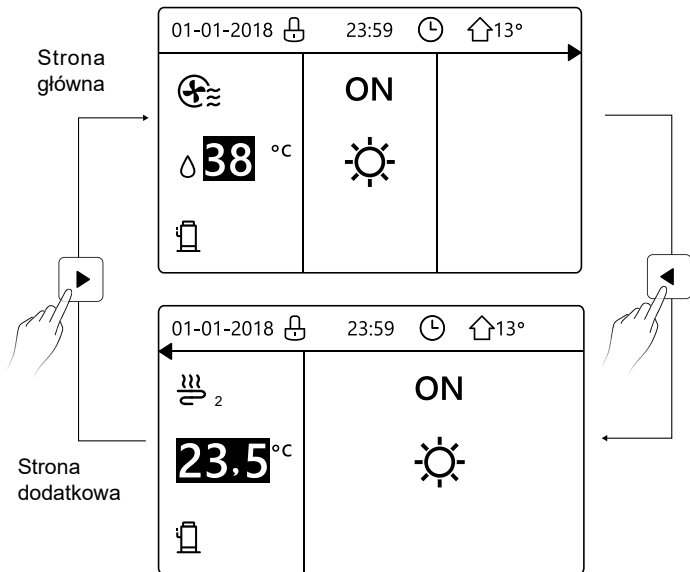

## strona główna 4:

Jeśli w menu TERMOSTAT POKOJOWY ustawiono pozycję PODWÓJNA STREFA lub w menu PODWÓJNA STREFA ustawiono pozycję TAK, wyświetlona zostanie strona główna i strona dodatkowa. System ma wiele funkcji, w tym chłodzenie podłogi, chłodzenie przestrzeni (cewka wentylatora) i ciepła woda użytkowa. Wyświetlona zostanie strona 4:

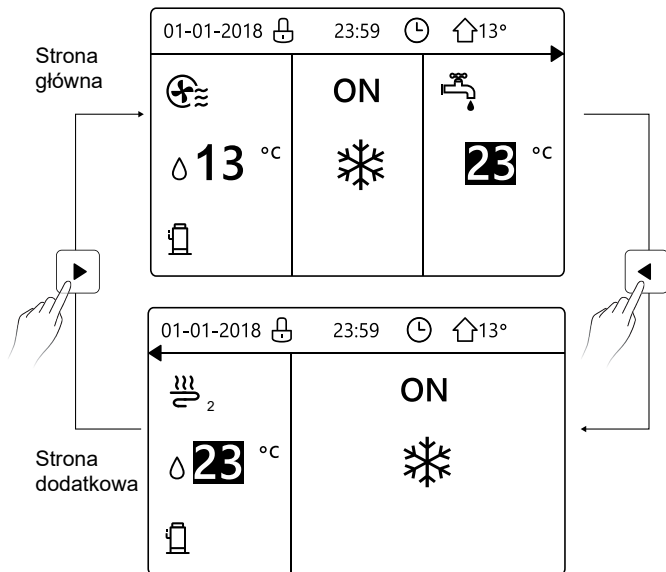



## 4 STRUKTURA MENU



### 4.1 Informacje o strukturze menu

W strukturze menu możesz sprawdzać i konfigurować ustawienia, które NIE są używane codziennie. Niektóre elementy widoczne w strukturze menu i ich zastosowania zostały opisane.

### 4.2 Przejdź do struktury menu

Na stronie głównej przyciśnij klawisz „”. Wynik: wyświetlona zostanie struktura menu:

MENU	1/2
<b>TRYB PRACY</b>	
OBECNA TEMP.	
CIEPŁA WODA UŻYTKOWA (DHW)	
HARMONOGRAM	
OPCJE	
BLOKADA ZABEZPIELAJĄCA PRZED DZIEĆMI	
 ZATWIERDŹ	

MENU	2/2
<b>DANE SERWISOWE</b>	
PARAMETR OPERACJI	
MENU SERWISANTA	
KONFIGURACJA SIECI WLAN	
 ZATWIERDŹ	

### 4.3 Aby przejść do struktury menu:



Klawiszami „”, „”, możesz nawigować po menu.

## 5 PODSTAWOWA OBSŁUGA

### 5.1 Odblokowywanie ekranu

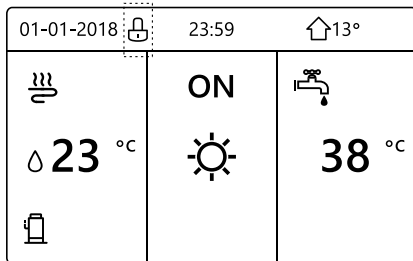
Jeśli ikona  jest na ekranie, kontroler jest zablokowany. Wyświetlona zostanie poniższa strona:



Przyciśnij dowolny klawisz, a ikona  zacznie migać. Przyciśnij i przytrzymaj klawisz „”, a ikona  zniknie. Wtedy możliwe będzie korzystanie z interfejsu.

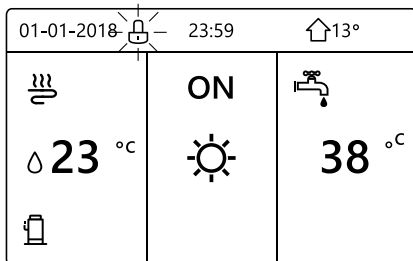

Interfejs zostanie zablokowany po długim okresie bezczynności (około 120 sekund). Jeśli interfejs jest odblokowany, przyciśnij i przytrzymaj klawisz „”, aby zablokować interfejs.

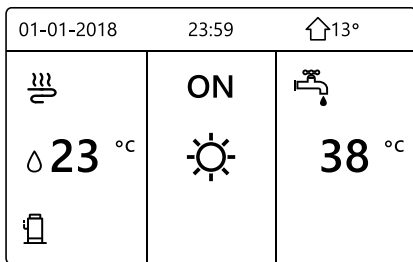

Przyciśnij i  
przytrzymaj klawisz  
UNLOCK



Przyciśnij i  
przytrzymaj klawisz  
UNLOCK

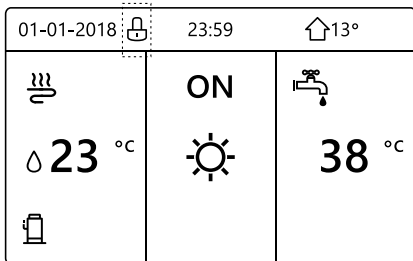



## 5.2 Klawisz ON/OFF

Korzystając z interfejsu, włącz lub wyłącz ogrzewanie lub chłodzenie przestrzeni przez jednostkę.

- Klawiszem ON/OFF jednostki można sterować z pozycji interfejsu, jeśli w menu TERMOSTAT POKOJOWY ustawiono opcję NIE (patrz sekcja „KONFIGURACJA TERMOSTATU POKOJOWEGO” w instrukcji dotyczącej montażu i obsługi wewnętrznej jednostki dzielonej firmy Wellea).

Przyciśnij klawisz „◀”, „▲” na stronie głównej, a wyświetlony zostanie czarny kursor:

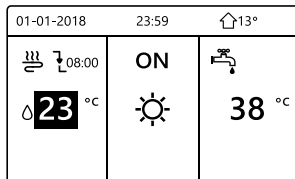

1 ) Gdy kursor znajduje się nad temperaturą strony trybu pracy w przestrzeni (obejmuje tryb grzania ☼, tryb chłodzenia ☼, tryb automatyczny (A)), przyciśnij klawisz „⏻”, aby włączyć/wyłączyć ogrzewanie lub chłodzenie przestrzeni.

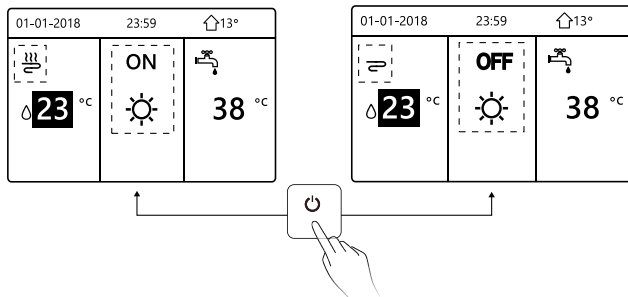

Jeśli w menu TYP DHW ustawiono pozycję NIE, wyświetlone zostaną poniższe strony:

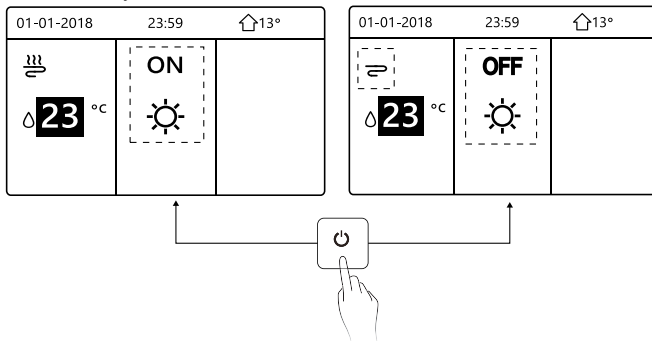

Jeśli w menu TYP TEMP. ustawiono pozycję TEMP. POKOJOWA, wyświetlone zostaną poniższe strony:

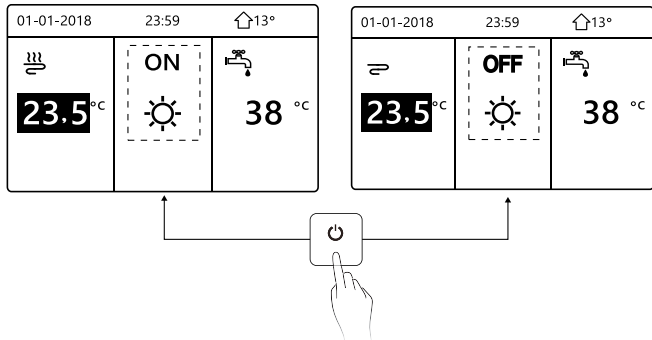

Korzystając z termostatu pokojowego, włącz lub wyłącz ogrzewanie lub chłodzenie przestrzeni przez jednostkę.

- ① Jeśli w menu termostatu pokojowego nie ustawiono pozycji **USTAW BRAK** (patrz sekcja „**KONFIGURACJA TERMOSTATU POKOJOWEGO**” w instrukcji dotyczącej montażu i obsługi wewnętrznej jednostki dzielonej firmy Wellea), jednostka ogrzewająca lub chłodząca przestrzeń zostanie włączona lub wyłączona przez termostat. Przcisnij klawisz , a wyświetlona zostanie poniższa strona:

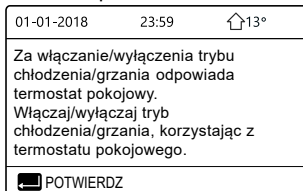

- ② Jeśli w menu termostatu pokojowego ustawiono pozycję **USTAW STREFĘ PODWÓJNĄ** (patrz sekcja „**KONFIGURACJA TERMOSTATU POKOJOWEGO**” w instrukcji dotyczącej montażu i obsługi wewnętrznej jednostki dzielonej firmy Wellea), termostat pokojowy przypisany do cewki wentylatora zostanie wyłączony, termostat pokojowy ogrzewania podłogowego zostanie włączony, jednostka będzie działać, ale wyświetlacz pozostanie OFF. Wyświetlona zostanie poniższa strona:

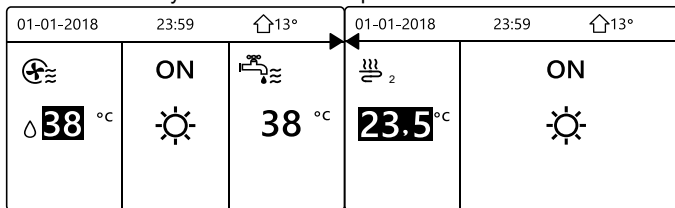

01-01-2018		23:59		🏠 13°		01-01-2018		23:59		🏠 13°	
⊕		<b>OFF</b>		🚰		🌀 <sub>2</sub>		<b>OFF</b>		☀️	
Δ <b>38</b> °C		☀️		<b>38</b> °C		<b>23.5</b> °C		☀️			

Korzystając z interfejsu, włącz lub wyłącz jednostkę DHW. Przyciśnij klawisz „▶”, „▼” na stronie głównej, a wyświetlony zostanie czarny kursor:

01-01-2018		23:59		🏠 13°	
🌀		<b>ON</b>		🚰	
Δ <b>23</b> °C		☀️		<b>38</b> °C	

- 2) Gdy kursor znajduje się na temperaturze trybu DHW, przyciśnij klawisz „”, aby go włączyć lub wyłączyć.

Jeśli tryb pracy w przestrzeni zostanie **WŁĄCZONY**, wyświetlone zostaną poniższe strony:

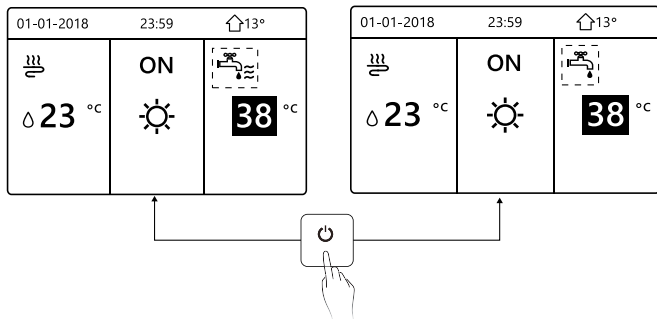

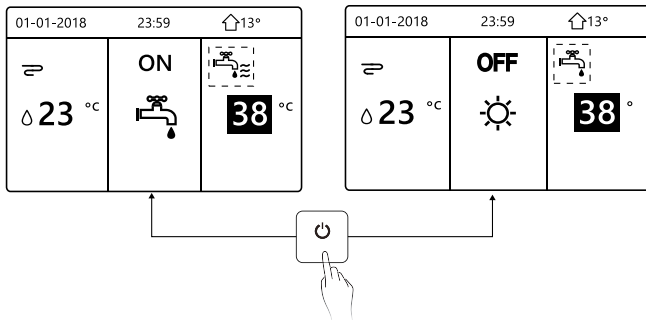

Jeśli tryb pracy w przestrzeni zostanie **WYŁĄCZONY**, wyświetlone zostaną poniższe strony:





## 5.3 Regulacja temperatury

Przyciśnij klawisz „◀”, „▲” na stronie głównej, a wyświetlony zostanie czarny kursor:

01-01-2018	23:59	🏠 13°
 23 °C	ON 	 38 °C

- Jeśli kursor znajduje się nad temperaturą, klawiszami „◀”, „▶” wybierz pozycję, a klawiszami „▼”, „▲” dostosuj temperaturę.

01-01-2018	23:59	🏠 13° ▶
 23 °C	ON 	 38 °C

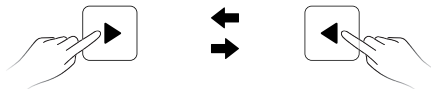

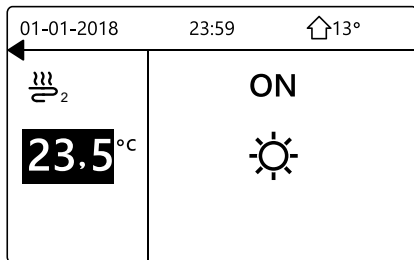
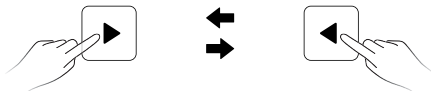
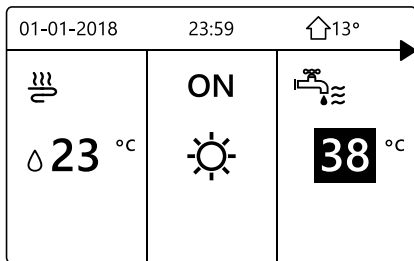

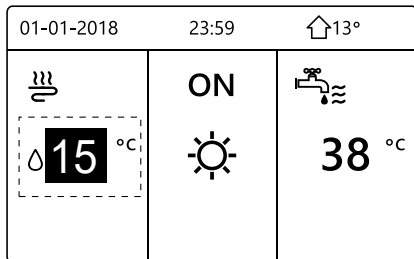
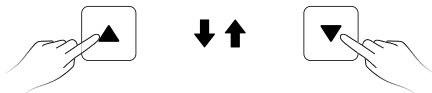
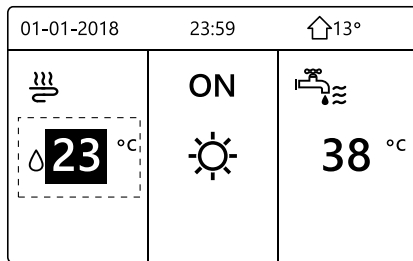



## 5.4 Regulacja trybu pracy w przestrzeni

- Regulacja trybu pracy w przestrzeni przy użyciu interfejsu Wybierz kolejno opcje „☒” > „TRYB PRACY”. Przyciśnij klawisz „←”, a wyświetlona zostanie poniższa strona:

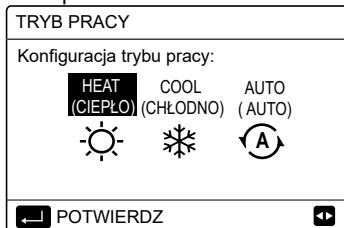



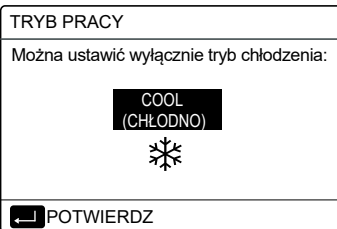
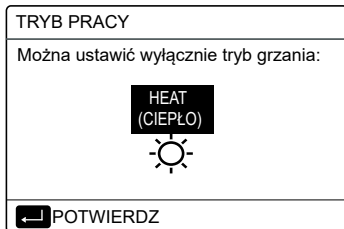

- Do wyboru są trzy tryby, w tym GRZANIE, CHŁODZENIE i AUTO. Używaj klawiszy „◀”, „▶”, aby nawigować, a klawiszem „←” zatwierdzaj wybór. Nawet jeśli nie przyciśniesz klawisza ← i wyjdiesz ze strony, przyciskając klawisz ⏏, tryb zostanie aktywowany mimo to, o ile kursor został przeniesiony na tryb pracy.



Jeśli działa jedynie tryb GRZANIE (CHŁODZENIE), wyświetlona zostanie poniższa strona:



- Trybu pracy nie można zmienić.

Jeśli wybierzesz...	Wtedy tryb pracy w przestrzeni zostanie...
 HEAT (CIEPŁO)	Tryb ciągłego grzania
 COOL (CHŁODNO)	Tryb ciągłego chłodzenia
 AUTO (AUTO)	<p>Automatycznej zmiany dokonało oprogramowanie na podstawie temperatury na zewnątrz (i zależnie od ustawień montera temperatury wewnętrznej). Funkcja wymaga miesięcznych ograniczeń konta.</p> <p>Uwaga: automatyczna zmiana pracy jest możliwa wyłącznie w konkretnych warunkach. Zapoznaj się z sekcją „MENU SERWISANTA” &gt; „KONF. TRYBU AUTO” w instrukcji dotyczącej montażu i obsługi wewnętrznej jednostki dzielonej firmy Wellea.</p>

- Dostosuj tryb pracy w przestrzeni wg termostatu pokojowego. Więcej szczegółów znajdziesz w sekcji „TERMOSTAT POKOJOWY” w instrukcji dotyczącej montażu i obsługi wewnętrznej jednostki dzielonej firmy Wellea. Wybierz kolejno opcje „~~WYBÓR~~”  „TRYB PRACY”. Jeśli przyciśniesz dowolny klawisz, aby wybrać lub dostosować pozycję, wyświetlona zostanie poniższa strona:

01-01-2018	23:59	 13°
Tryb chłodzenia/grzania kontroluje termostat pokojowy.		
Dostosuj tryb pracy, korzystając z termostatu pokojowego.		
 POTWIERDZ		

## 6 PROCEDURA MONTAŻU

### 6.1 Środki ostrożności

- Zanim zaczniesz montować jednostkę, zapoznaj się ze środkami ostrożności.
- Poniżej wymieniono kwestie z zakresu bezpieczeństwa, z którymi musisz zachować zgodność.
- Podczas rozruchu testowego sprawdź, czy wszystkie procesy odbywają się prawidłowo, a następnie przekaż instrukcję użytkownikowi.
- Wyjaśnienia znaków:



#### **OSTRZEŻENIE**

Nieprawidłowe postępowanie może doprowadzić do urazu lub zgonu.

---



#### **UWAGA**

Nieprawidłowe postępowanie może doprowadzić do urazu lub zniszczenia mienia.



## OSTRZEŻENIE

Montaż jednostki powierz dystrybutorowi lub wykwalifikowanym pracownikom.

Montaż wykonywany przez inną osobę grozi nieprawidłowościami, porażeniem prądem lub pożarem.

---

Zachowaj pełną zgodność z instrukcją.

Nieprawidłowy montaż grozi porażeniem prądem elektrycznym lub pożarem.

---

Ponowny montaż mogą wykonać wyłącznie wykwalifikowani pracownicy.

Nieprawidłowy montaż grozi porażeniem prądem elektrycznym lub pożarem.

---

Nie demontuj lub przerabiaj klimatyzatora.

Demontaż wbrew instrukcji może być przyczyną nieprawidłowej pracy lub przegrzewania się urządzenia, co może prowadzić do pożaru.



## UWAGA

Nie instaluj jednostki w miejscu, w którym może dojść do wycieku łatwopalnych gazów.

Wyciek gazu w pobliżu kontrolera może być przyczyną pożaru.

---

Oprzewodowanie należy dostosować do natężenia kontrolera przewodowego.

W przeciwnym wypadku może dojść do przebicia lub przegrzania, a ostatecznie nawet do pożaru.

---

Konieczne użyj wyszczególnionych w liście oprzewodowania przewodów. Uważaj, aby na terminal nie oddziaływała żadna zewnętrzna siła.

W przeciwnym wypadku może dojść do przecięcia przewodu lub przegrzania, a ostatecznie nawet do pożaru.

---

Nie stawiaj pilota przewodowego w pobliżu lamp.

W przeciwnym wypadku mogą występować zakłócenia sygnału kontrolera (patrz rys. po prawej).



## 6.2 Inne środki ostrożności

### 6.2.1. Miejsce montażu

Nie instaluj jednostki w miejscu, w którym występuje wysokie stężenie olejów, pary lub gazów z siarką.

W przeciwnym wypadku może dojść do deformacji i awarii produktu.

### 6.2.2 Przygotowania do montażu

1) Sprawdź, czy poniższe zespoły są kompletne:

NR	Nazwa	Ilość	Uwagi
1	Kontroler przewodowy	1	_____
2	Drewnokręt z łbem okrągłym i gniazdem krzyżowym	3	Montaż na ścianie
3	Wkręt z łbem okrągłym i gniazdem krzyżowym	2	Montaż w puszcze na przełącznik
4	Instrukcja montażu i obsługi	1	_____
5	Plastikowa śruba	2	Akcesorium używaj podczas instalacji kontrolera centralnego wewnątrz szafy elektrycznej.
6	Plastikowy kołek rozporowy	3	Montaż na ścianie

### 6.2.3 Uwagi do montażu kontrolera przewodowego:

- 1) Niniejsza instrukcja montażu zawiera informacje o procedurze instalacji pilota przewodowego. Aby połączyć pilota przewodowego z jednostką wewnętrzną, postępuj zgodnie z instrukcją montażu jednostki wewnętrznej.
- 2) Pilot przewodowy to urządzenie niskonapięciowe. Nigdy nie podłączaj go do standardowego obwodu 220 V/380 V ani do samej rury uzwojenia w ramach obwodu.
- 3) Kabel ekranowany musi mieć stabilne połączenie z uziemieniem. W przeciwnym wypadku mogą występować problemy z transmisją.
- 4) Nie próbuj przedłużać kabla ekranowanego poprzez przecinanie. Jeśli jest to konieczne, skorzystaj z kostki zaciskowej.
- 5) Po przygotowaniu przyłączenia użyj przyrządów Megger do sprawdzenia izolacji przewodu sygnałowego.

### **6.3 Procedura montażu i konfiguracja kontrolera przewodowego**



### 6.3.1 Rysunek obrazujący rozmiar struktury

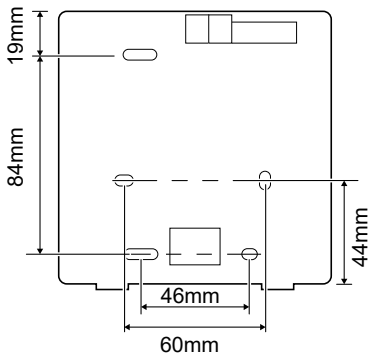
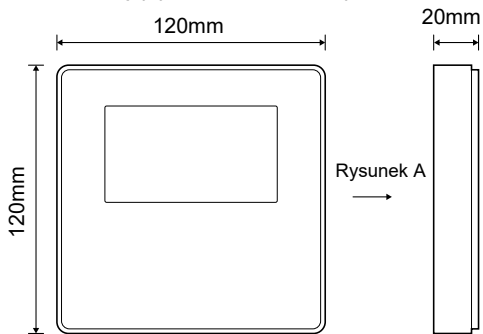

### 6.3.2 Oprzewodowanie

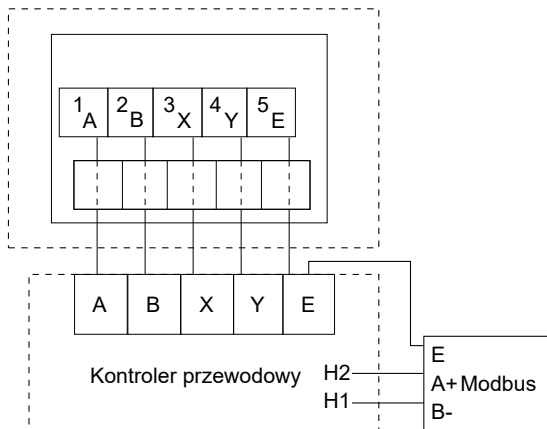

Napięcie wejściowe (A/B)	13,5VAC
Rozmiar oprzewodowania	0,75mm <sup>2</sup>

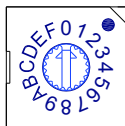

Obrotowy przełącznik oznaczony kolorami S3(0-F) na płycie głównej modułu hydraulicznego służy do konfiguracji adresu modbus.

Domyślnie oznaczony przełącznik ustawiony jest w pozycji =0, ale ustawienie odpowiada adresowi modbus 16.

Pozostałe pozycje odpowiadają liczbom, tj. pos=2 to adres 2, pos=5 to adres 5.

### 6.3.3 Montaż osłony tylnej

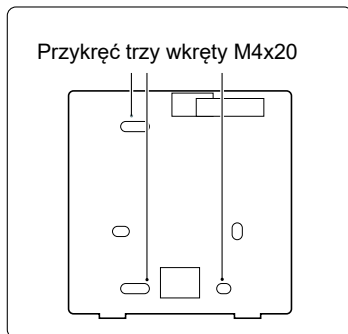
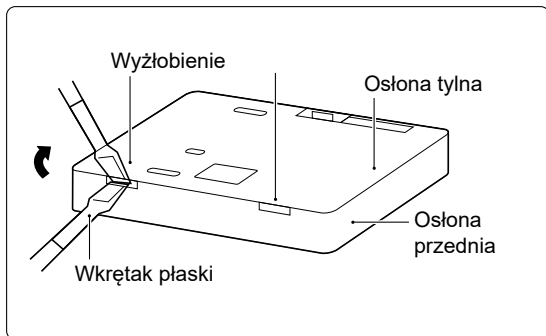

Przykręć trzy wkręty M4x20

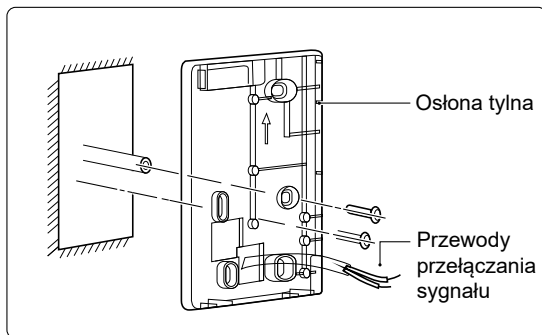

- 1) Wkrętakiem z łbem płaskim obróć wkręt blokady u dołu kontrolera przewodowego tak, aby móc zdjąć osłonę tylną (zwróć uwagę na kierunek obrotu, aby nie uszkodzić osłony tylnej!).
- 2) Trzema wkrętami M4x20 bezpośrednio przykręć osłonę tylną do ściany.
- 3) Dwoma wkrętami M4x25 zamontuj osłonę tylną puszkii elektrycznej 86, a następnie przykręć ją do ściany jednym wkrętem M4x20.
- 4) Dostosuj długość dwóch plastikowych wkrętów akcesorium do standardowej długości od puszki elektrycznej do ściany. Podczas montażu upewnij się, że element znajduje się w pozycji równoległej do ściany.
- 5) Korzystając z gwintów wkręta, przykręć do ściany dolną osłonę kontrolera przewodowego wkrętami z gniazdami krzyżowymi. Upewnij się, że po montażu dolna osłona kontrolera przewodowego znajduje się na tym samym poziomie, a następnie zamontuj kontroler przewodowy ponownie na osłonie dolnej.
- 6) Aby uniknąć deformacji osłony tylnej, nie dokręcaj wkrętów na siłę.

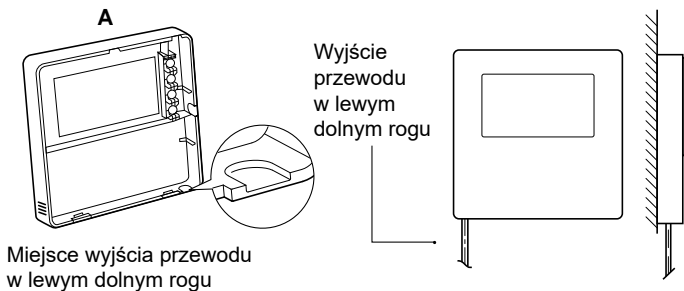

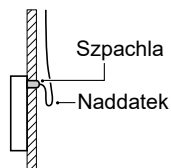
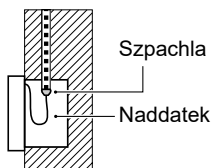
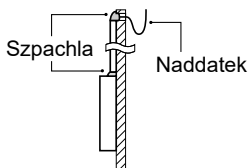
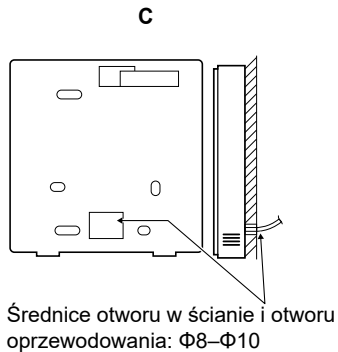
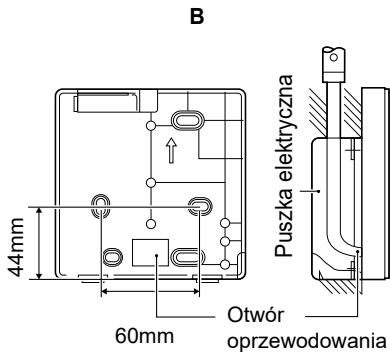

Zabezpiecz przewodowy kontroler zdalny przed dostawianiem się wody.  
Uszczelnij złącza przewodów podczas instalacji oprzewodowania, korzystając ze szpachli i pozostaw zapas przewodu.

## 6.4 Montaż osłony przedniej

Po dopasowaniu osłony przedniej załóż osłonę tylną. Uważaj, aby podczas montażu nie przyciąć przewodu przełączającego komunikację.

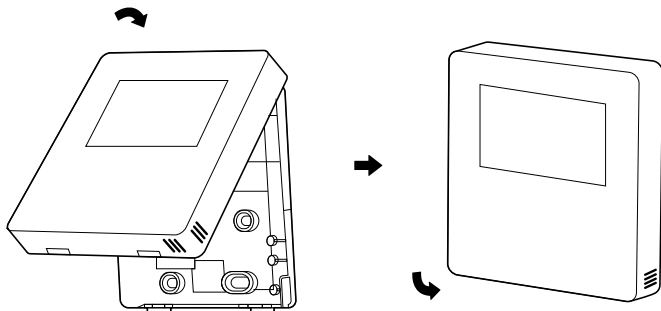

Zabezpiecz czujnik  
przed kontaktem  
z wilgocią.

Prawidłowo zainstaluj osłonę tylną i do oporu zablokuj osłony przednią i tylną. W przeciwnym wypadku osłona przednia spadnie.







Languages



GRUPE **AIRWELL**

10, RUE DU FORT DE SAINT CYR - 78180 MONTIGNY LE BRETONNEUX, FRANCE

TEL.: +33 (0)1 76 21 82 00 - [www.airwell.com](http://www.airwell.com)