

Airwell

CLIMATISATION ET CHAUFFAGE

CLIMATISEUR

Manuel du propriétaire

Traduction de la notice originale

Climatiseur split HDL



Hi-wall 9K DCI Hi-wall 12K DCI



Merci d'avoir choisi parmi nos climatiseurs commerciaux.
Lisez attentivement ce manuel du propriétaire avant toute
utilisation et conservez-le pour vous y reporter plus tard.

Table des matières

Notes relatives au fonctionnement

Fluide frigorigène.....	1
Précautions.....	2
Nomenclature	7

Guide d'utilisation de l'écran

Touches de la télécommande.....	9
Introduction aux icônes de l'écran	9
Introduction aux touches de la télécommande	10
Fonctions commandées par des combinaisons de touches.....	14
Guide d'utilisation	16
Remplacement des piles de la télécommande.....	16
Bouton de secours.....	17

Entretien

Nettoyage et entretien	17
------------------------------	----

Dépannage

Diagnostic.....	20
-----------------	----

Notes d'installation

Utilisation en toute sécurité du fluide frigorigène inflammable	24
Schéma des dégagements.....	26
Précautions de sécurité pour l'installation et le déplacement de l'unité.....	27
Outils nécessaires à l'installation.....	28
Sélection de l'emplacement d'installation.....	28
Conditions de raccordement électrique.....	29

Installation

Installation de l'unité intérieure	30
Contrôle post-installation	35

Essai et utilisation

Opération d'essai.....	35
------------------------	----

Raccordements

Configuration du conduit de réfrigérant	36
Méthode d'évasement du tube	38

Cet appareil ne doit pas être utilisé par des personnes (y compris des enfants) aux capacités physiques, sensorielles ou mentales réduites, ou dépourvues d'expérience et de connaissances, à moins qu'elles ne bénéficient d'une supervision ou d'instructions sur son utilisation par une personne responsable de leur sécurité. Les enfants doivent être surveillés de manière à ce qu'ils ne jouent pas avec l'appareil.

Si le climatiseur doit être installé, déplacé ou entretenu, contacter en premier lieu votre revendeur ou votre centre local de SAV pour réaliser cette opération. Le climatiseur doit être installé, déplacé et entretenu par une unité habilitée sous peine de graves dégâts et de blessures pouvant être mortelles. Bande(s) de fréquence de l'équipement radio: 2 400 MHz-2 483,5 MHz

Puissance maximale des fréquences émises dans la bande de fréquence de l'équipement radio : 20 dB



Ce symbole indique que le produit ne doit pas être mis au rebut avec les ordures ménagères dans l'Union Européenne. Pour éviter tout dégât sur l'environnement ou la santé humaine dû à un rejet non contrôlé des déchets et pour une réutilisation durable des ressources en matériaux, recycler le produit de façon responsable. Pour retourner l'appareil, utiliser les systèmes de retour et de collecte ou contacter le revendeur. Ils pourront assurer à ce produit un recyclage environnemental sûr.

Explication des symboles



DANGER

Indique une situation dangereuse qui, si elle n'est pas évitée, entraînera la mort ou des blessures graves.



AVERTISSEMENT

Indique une situation dangereuse qui, si elle n'est pas évitée, peut entraîner la mort ou des blessures graves.



ATTENTION

Indique une situation dangereuse qui, si elle n'est pas évitée, peut entraîner des blessures légères ou modérées.

NOTE

Indique des informations importantes, mais non liées à un danger, relatives à un risque de dégât matériel.



Indique un danger associé à une mention AVERTISSEMENT ou ATTENTION.

Lire attentivement ce manuel avant d'utiliser l'unité.



Équipement contenant du gaz inflammable R32.



Lire le manuel d'utilisation avant de faire fonctionner l'appareil.



Lire le manuel d'installation avant d'installer l'appareil.



Lire le manuel d'entretien avant toute intervention sur l'appareil.

L'appareil représenté sur les figures de ce manuel pouvant différer de celui livré, se reporter à l'appareil réel.

● **Fluide frigorigène**

- Le fonctionnement du climatiseur repose sur l'utilisation d'un fluide frigorigène spécial qui circule dans le système. Ce fluide est du fluorure R32, à faible impact environnemental. Il est inflammable et inodore. De plus, il peut entraîner une explosion dans certaines conditions. Son degré d'inflammabilité est néanmoins très faible. Il ne peut entrer en ignition que sous l'effet d'une flamme.
- Comparé aux réfrigérants courants, le R32 ne pollue pas et ne détruit pas la couche d'ozone. Son impact sur l'effet de serre est également mineur. Il bénéficie d'excellentes caractéristiques thermodynamiques, qui lui apportent un rendement énergétique élevé. Pour cette raison, il peut être utilisé en quantité relativement faible dans les unités.

AVERTISSEMENT :

N'utiliser aucune autre méthode de dégivrage ou de nettoyage que celles recommandées par le constructeur. Si une réparation est nécessaire, contacter le centre de SAV agréé le plus proche.

Toute intervention réalisée par du personnel non qualifié peut être dangereuse.

L'appareil doit être stocké dans un local exempt de toute source de flamme en fonctionnement continu (exemple : feu nu, appareil à gaz ou radiateur électrique en fonctionnement).

Ne pas percer ou brûler.

L'appareil doit être installé, utilisé et stocké dans un local dont la surface au sol est supérieure à "X" m² (voir tableau 1) (ne s'applique qu'aux unités qui ne sont pas fixées).

Équipement contenant du gaz inflammable R32. Pour toute intervention, suivre rigoureusement et exclusivement les instructions du constructeur.

Ne pas oublier que les fluides frigorigènes sont inodores.

Lire le manuel concerné.

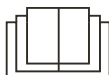



AVERTISSEMENT

Utilisation et entretien

- Cet équipement ne peut être utilisé par des enfants qu'à partir de 8 ans et par des personnes aux capacités physiques, sensorielles ou mentales réduites ou dont l'expérience et les connaissances sont déficientes que si elles bénéficient d'une supervision ou d'instructions sur son utilisation en toute sécurité et qu'elles comprennent les dangers qu'elles encourent.
- Les enfants ne doivent pas jouer avec l'appareil.
- Le nettoyage et l'entretien relevant de l'utilisateur ne doivent pas être confiés à des enfants sans supervision.
- Ne pas brancher le climatiseur sur une multiprise.
- Ce branchement présenterait un risque d'incendie.
- Débrancher l'alimentation électrique avant de nettoyer le climatiseur pour ne pas risquer un choc électrique.
- Tout cordon d'alimentation endommagé doit être remplacé par le constructeur, par son réparateur agréé ou par des personnes également qualifiées pour éviter tout risque.
- Pour éviter un choc électrique, ne pas laver le climatiseur à l'eau.
- Ne pas vaporiser d'eau sur l'unité intérieure. Cela risquerait de provoquer un choc électrique ou un dysfonctionnement.
- Lorsque le filtre est retiré, ne pas toucher les ailettes pour éviter tout risque de blessure.
- Afin d'éviter une déformation ou un risque d'incendie, ne pas utiliser de flamme ou de sèche-cheveux pour sécher le filtre.



AVERTISSEMENT

- La maintenance doit être confiée à des professionnels qualifiés pour éviter tout risque de dégât corporel ou matériel.
- Ne pas tenter de réparer par soi-même le climatiseur. Vous pourriez subir un choc électrique ou des dégâts. Si le climatiseur doit être réparé, contacter votre revendeur.
- Ne pas introduire vos doigts ou de quelconques objets dans l'entrée ou la sortie d'air. Il pourrait en résulter des dommages corporels ou matériels.
- Ne pas obturer l'entrée ou la sortie de l'air pour ne pas entraîner un risque de dysfonctionnement.
- Ne pas renverser d'eau sur la télécommande : vous risqueriez de l'endommager.
- Si l'un des phénomènes ci-dessous se produit, arrêter immédiatement le climatiseur et débrancher son alimentation, puis contacter votre revendeur ou un professionnel qualifié pour le faire réparer.
 - Le cordon d'alimentation est en surchauffe ou endommagé.
 - Le climatiseur émet un bruit anormal en fonctionnement.
 - L'appareil disjoncte de façon répétée.
 - Une odeur de brûlé s'échappe du climatiseur.
 - L'unité intérieure fuit.
- Des conditions anormales de fonctionnement du climatiseur peuvent provoquer un dysfonctionnement, un choc électrique ou un risque d'incendie.
- Lorsque l'appareil est mis en marche à l'aide de l'interrupteur d'arrêt d'urgence, il doit l'être à l'aide d'un objet isolant non métallique.
- Ne pas marcher sur le panneau supérieur de l'unité extérieure et n'y placer aucun objet lourd. Vous risqueriez de provoquer des dommages corporels ou matériels.



AVERTISSEMENT

Raccordements

- L'installation doit être réalisée par des professionnels qualifiés.
Vous pourriez sinon subir des dommages corporels ou matériels.
- L'installation de l'unité doit respecter les réglementations concernant la sécurité électrique.
- Le circuit d'alimentation et le disjoncteur doivent être conformes aux réglementations concernant la sécurité électrique.
- Le disjoncteur doit impérativement être installé.
Son absence pourrait provoquer des dysfonctionnements.
- Il est nécessaire de câbler en dur un interrupteur omnipolaire avec une distance d'ouverture des contacts d'au moins 3 mm sur chaque pôle.
- Un disjoncteur magnéto-thermique, de calibre suffisant, doit être installé, pour protéger des courts-circuits et des surcharges – Voir tableau ci-dessous.
- Le climatiseur doit être correctement mis à la terre.
Une mise à la terre incorrecte peut entraîner des chocs électriques.
- Ne pas utiliser de cordons d'alimentation non adaptés.
- Vérifier que l'alimentation est conforme aux spécifications du climatiseur. Une alimentation instable ou un câblage incorrect peuvent entraîner un choc électrique, un incendie ou un dysfonctionnement. Installer des câbles d'alimentation adaptés avant d'utiliser le climatiseur.
- Connecter correctement les fils de phase, de neutre et de terre de la prise d'alimentation.
- Veiller à couper l'alimentation avant de procéder à une quelconque intervention concernant le circuit électrique et la sécurité.



AVERTISSEMENT

- Ne pas mettre le système sous tension avant d'avoir terminé l'installation.
- Tout cordon d'alimentation endommagé doit être remplacé par le constructeur, par son réparateur agréé ou par des personnes également qualifiées pour éviter tout risque.
- En raison de la température élevée du circuit de réfrigérant, maintenir le câble d'interconnexion à l'écart du tube de cuivre.
- L'appareil doit être installé en conformité avec les réglementations nationales de câblage.
- L'installation doit être réalisée conformément aux prescriptions des normes NEC et CEC et par du personnel habilité uniquement.
- Le climatiseur est un appareil électrique de classe 1. Il doit être correctement mis à la terre par un professionnel avec un dispositif spécialisé de mise à la terre. Veiller à ce qu'il soit toujours réellement relié à la terre pour éviter tout choc électrique.
- Le fil jaune et vert du climatiseur est le fil de terre et ne doit pas servir à un autre usage.
- La résistance de terre doit être conforme aux réglementations nationales de sécurité électrique.
- L'appareil doit être placé de manière à ce que les branchements soient accessibles.
- Tous les fils des unités intérieure et extérieure doivent être branchés par un professionnel.
- Si la longueur du câble d'alimentation est insuffisante, en obtenir un autre auprès du fournisseur. L'utilisateur ne doit pas tenter de prolonger le câble lui-même.

Précautions



AVERTISSEMENT

- Pour les climatiseurs comportant une fiche d'alimentation secteur, celle-ci doit être accessible après l'installation.
- Sur les climatiseurs sans fiche d'alimentation, un disjoncteur doit être installé sur la ligne.
- Si le climatiseur doit être déplacé, cette opération ne peut être réalisée que par du personnel qualifié. Dans le cas contraire, elle pourrait provoquer des dommages corporels ou matériels.
- Choisir un emplacement hors de portée des enfants et éloigné des animaux et des plantes. Si un tel emplacement n'est pas disponible, installer une barrière de sécurité.
- L'unité intérieure doit être installée près du mur.
- Les instructions d'installation et d'utilisation de ce produit sont fournis par le constructeur.

Plage des températures de fonctionnement

Pour certains modèles :

	Côté intérieur BS/BH (°C)	Côté extérieur BS/BH (°C)
Refroidissement maximum	32/23	43/26
Chauffage maximum	27/-	24/18

NOTE :

- La plage de températures de fonctionnement (température extérieure) est de -15 °C à 43 °C pour l'unité à refroidissement seul et de -20 °C à 24 °C pour la pompe à chaleur.

Pour certains modèles :

	Côté intérieur BS/BH (°C)	Côté extérieur BS/BH (°C)
Refroidissement maximum	32/23	43/26
Chauffage maximum	27/-	24/18

NOTE :

- La plage de températures de fonctionnement (température extérieure) est de -15 °C à 43 °C pour l'unité à refroidissement seul et de -15 °C à 24 °C pour la pompe à chaleur.

Nomenclature

Unité intérieure

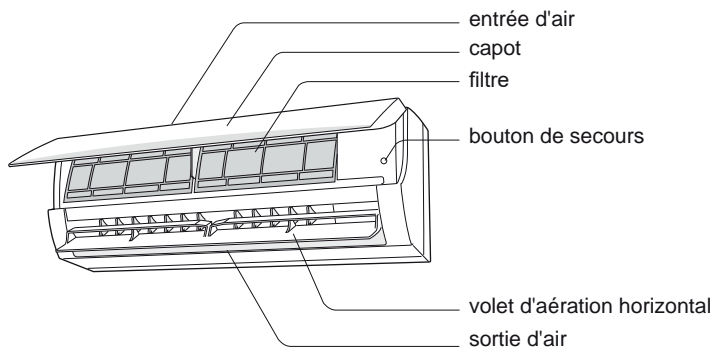

(Les éléments ou leur position peuvent être différents de la figure ci-dessus. Se reporter à l'équipement réellement fourni)



télécommande

NOTE :

Le produit réel peut être différent des figures ci-dessus et doit seul être pris en compte.

Nomenclature

Écran

Sur certains modèles :

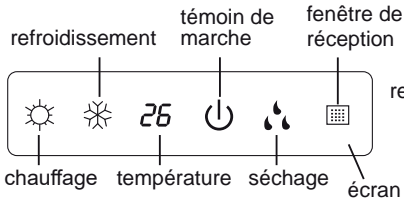

Sur certains modèles :

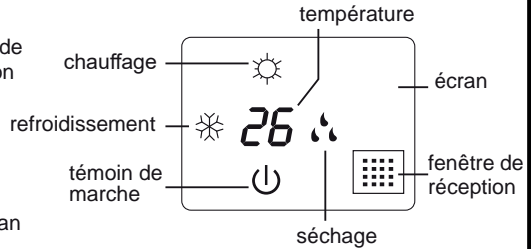

Sur certains modèles :

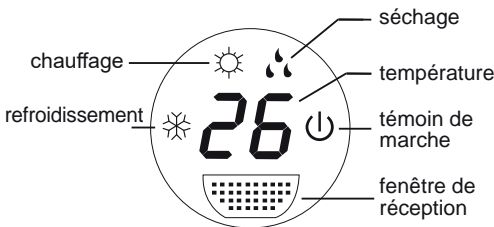

Sur certains modèles :

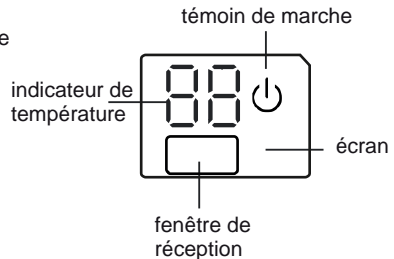

Sur certains modèles :

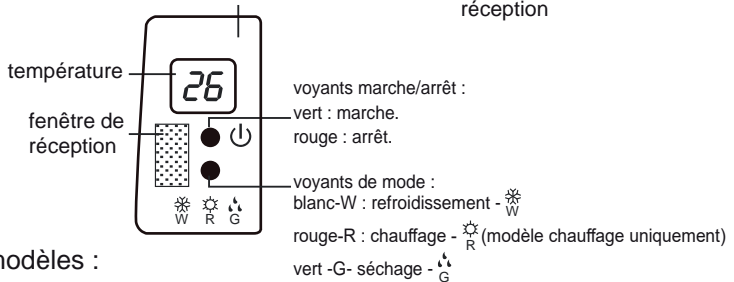

Sur certains modèles :

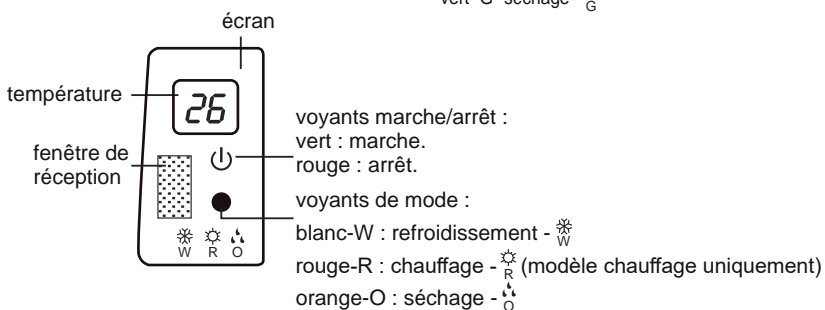

Les éléments ou leur position peuvent être différents de la figure ci-dessus.
Se reporter à l'équipement réellement fourni.

Touches de la télécommande



- 1 Touche marche/arrêt
- 2 Touche MODE
- 3 Touche FAN (ventilation)
- 4 Touche SWING (oscillation du volet d'air)
- 5 Touche TURBO
- 6 Touche ▲/▼
- 7 Touche SLEEP (programme nocturne)
- 8 Touche TEMP
- 9 Touche WiFi
- 10 Touche LIGHT (éclairage)
- 11 Touche CLOCK (horloge)
- 12 Touche TIMER ON /
TIMER OFF (marche/arrêt temporisateur)

Introduction aux icônes de l'écran

I FEEL

Mode de fonctionnement

- Mode auto
- Mode refroidissement
- Mode séchage
- Mode ventilateur
- Mode chauffage

Horloge

Mode programme nocturne

Éclairage

Type affichage temp.

- 🏠 : temp. de consigne
- 🏠 : temp. intérieure ambiante
- 🌡️ : temp. extérieure ambiante

Réglage de vitesse ventilateur

Signal d'émission

Mode Turbo

Fonction chauffage 8 °C

Température de consigne

WiFi

Réglage de l'heure

Marche temporisateur / Arrêt temporisateur

Verrouillage de sécurité enfants

Balayage haut/bas

Introduction aux touches de la télécommande

Remarque :

- La télécommande est une télécommande universelle, utilisable pour les climatiseurs multifonction. Si le modèle ne comporte pas une fonction présente sur la télécommande, la touche correspondante n'a aucun effet sur l'appareil.
- À la mise sous tension, le climatiseur émet un son.
Le voyant de marche est sur ON (voyant rouge, ou d'une autre couleur selon le modèle).
Vous pouvez alors utiliser le climatiseur à l'aide de la télécommande.
- À l'état ON, un appui sur la touche marche/arrêt de la télécommande fait clignoter une fois l'icône du signal “” sur l'écran et le climatiseur émet un bip indiquant qu'il a reçu le signal.
- À l'arrêt, la température de consigne et l'icône de l'horloge s'allument sur l'écran de la télécommande (si les fonctions de marche ou arrêt du temporisateur et la fonction éclairage sont activées, les icônes correspondantes s'affichent en même temps sur la télécommande). En fonctionnement, l'écran affiche les icônes des fonctions actives correspondantes.

1 Touche marche/arrêt

Appuyer sur cette touche pour allumer l'unité. Appuyer une deuxième fois sur cette touche pour l'éteindre.

2 Touche MODE

Appuyer sur cette touche pour sélectionner le mode de fonctionnement requis.



- En mode auto, le climatiseur fonctionne automatiquement selon les réglages usine. La température de consigne ne peut pas être modifiée et n'est pas affichée. Un appui sur la touche “FAN” permet de régler la vitesse de ventilation. Un appui sur la touche “SWING” permet de régler l'angle d'oscillation du volet d'air.
- Lorsque le mode refroidissement est sélectionné, le climatiseur fonctionne en mode refroidissement. Le voyant de refroidissement de l'unité intérieure est allumé (ce voyant ne figure pas sur tous les modèles). Appuyer sur la touche “▲” ou “▼” pour régler la température de consigne. Appuyer sur la touche “FAN” pour régler la vitesse de ventilation. Appuyer sur la touche “SWING” pour régler l'angle d'oscillation du volet d'air.
- Lorsque le mode séchage est sélectionné le climatiseur fonctionne à vitesse réduite en mode séchage. Le voyant de séchage de l'unité intérieure est allumé (ce voyant ne figure pas sur tous les modèles). En mode séchage, il n'est pas possible de régler la vitesse du ventilateur. Appuyer sur la touche “SWING” pour régler l'angle d'oscillation du volet d'air.
- Lorsque le mode ventilateur est sélectionné, seul le ventilateur fonctionne, sans refroidissement ni chauffage. Appuyer sur la touche “FAN” pour régler la vitesse de ventilation. Appuyer sur la touche “SWING” pour régler l'angle d'oscillation du volet d'air.
- Lorsque le mode chauffage est sélectionné, le climatiseur fonctionne dans ce mode. Le voyant de chauffage de l'unité intérieure est allumé (ce voyant ne figure pas sur tous les modèles).

Introduction aux touches de la télécommande

Appuyer sur la touche “▲” ou “▼” pour régler la température de consigne. Appuyer sur la touche “FAN” pour régler la vitesse de ventilation. Appuyer sur la touche “SWING” pour régler l'angle d'oscillation du volet d'air. (Les unités à refroidissement seul ne reçoivent pas le signal du mode chauffage. Si le mode chauffage est activé sur la télécommande, il n'est pas possible de mettre en marche ces unités à l'aide du bouton marche/arrêt).

Remarque :

- Pour que de l'air froid ne sorte pas de l'unité après activation du mode chauffage, l'unité intérieure attend entre 1 et 5 minutes avant d'émettre de l'air (ce délai dépend de la température intérieure ambiante).
- Gamme de réglage de la température de consigne sur la télécommande : 16~30 °C ; vitesses de ventilation : auto, basse vitesse, vitesse moyenne, haute vitesse.

3 Touche FAN

Cette touche permet de régler la vitesse de ventilation de façon cyclique : auto (AUTO), basse (▲), moyenne (▲▲), haute (▲▲▲).

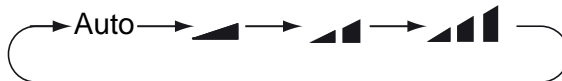

Remarque :

- En vitesse AUTO, le climatiseur sélectionne automatiquement la vitesse adaptée selon le réglage usine.
- En mode séchage, le ventilateur fonctionne à basse vitesse.
- Fonction X-FAN : si la touche de vitesse du ventilateur est maintenue enfoncée pendant 2 s en mode refroidissement ou chauffage, l'icône “☼” s'affiche et le ventilateur intérieur continue de tourner pendant quelques minutes pour sécher l'unité intérieure, même si vous avez arrêté l'unité. À la mise sous tension, la fonction X-FAN est désactivée par défaut. Cette fonction n'est pas disponible dans les modes Auto, Ventilation et Chauffage.

Cette fonction sert à éliminer l'humidité sur l'évaporateur de l'unité intérieure après l'arrêt celle-ci, afin d'éviter la moisissure.

- Lorsque la fonction X-FAN est activée : Après arrêt de l'unité à l'aide de la touche marche/arrêt, le ventilateur continue de tourner pendant quelques minutes à basse vitesse. Pendant cette période, le ventilateur intérieur peut être arrêté directement par un appui pendant 2 s sur la touche de vitesse de ventilation.
- Lorsque la fonction X-FAN est désactivée : Après arrêt de l'unité à l'aide de la touche Marche/Arrêt, l'unité s'arrête directement.





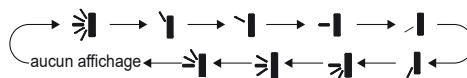



4 Touche SWING

Un appui sur cette touche permet de sélectionner l'angle d'oscillation du volet d'air vers le haut et le bas. La sélection de l'angle d'oscillation s'effectue de façon cyclique comme indiqué ci-dessous :





(le volet horizontal s'arrête à la position en cours)



Introduction aux touches de la télécommande

- Lorsque “” est sélectionné, l'oscillation du climatiseur est automatique. Le volet horizontal monte et descend automatiquement à l'angle maximal.
- Lorsque “”, “”, “” ou “” est sélectionné, la position de la ventilation est statique. Le volet horizontal envoie l'air à l'angle fixé.
- Lorsque “”, “” ou “” est sélectionné, l'oscillation a lieu sur un angle déterminé. Le volet horizontal envoie l'air à l'angle fixé.
- Maintenir la touche “” plus de 2 s pour définir l'angle d'oscillation requis. Lorsque l'angle souhaité est atteint, relâcher la touche.

Remarque :

“”, “” et “” peuvent ne pas être disponibles. Dans ce cas, lorsque le climatiseur reçoit le signal, il passe en oscillation automatique.

5 Touche TURBO

Lorsque le climatiseur est en mode Refroidissement ou Chauffage, cette touche passe l'unité en mode Refroidissement rapide ou Chauffage rapide. L'icône “” s'affiche sur la télécommande. Un second appui sur la touche met fin à la fonction Turbo et l'icône “” disparaît.

6 Touche ▲/▼

- Un appui sur “▲” ou sur “▼” incrémente ou décrémente la température de consigne de 1 °C.
Un appui de plus de 2 s sur la touche “▲” ou “▼” fait défiler rapidement les valeurs de consigne. Lorsque la touche est relâchée, la température affichée sur l'unité intérieure est modifiée en conséquence. (La température ne peut pas être réglée en mode auto)
- Pour régler le déclenchement ou l'arrêt du temporisateur, ou l'horloge, appuyer sur la touche “▲” ou “▼” de manière à définir l'heure. (Se reporter aux touches CLOCK, TIMER ON et TIMER OFF). Pour régler le déclenchement ou l'arrêt du temporisateur ou l'horloge, appuyer sur la touche “▲” ou “▼”. (Se reporter aux touches CLOCK, TIMER ON et TIMER OFF)

7 Touche SLEEP

En mode Refroidissement ou Chauffage, appuyer sur cette touche pour activer le programme nocturne.

L'icône “” s'affiche sur la télécommande. Appuyer une seconde fois sur cette touche pour annuler le programme nocturne.



L'icône “” disparaît alors.

8 Touche TEMP

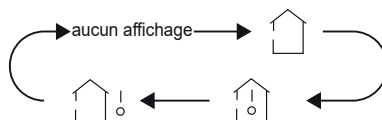
Cette touche affiche la température de consigne ou la température intérieure ou extérieure ambiante sur l'écran de l'unité intérieure. La température à afficher se règle de façon cyclique :



Introduction aux touches de la télécommande

- La sélection de “” ou d'aucun affichage avec la télécommande affiche la température de consigne sur l'unité intérieure.
- La sélection de “” sur la télécommande affiche la température intérieure ambiante sur l'unité intérieure.
- La sélection de “” sur la télécommande affiche la température extérieure ambiante sur l'unité intérieure.

Remarque :



- Certains modèles n'affichent pas la température extérieure. Dans ce cas, l'unité intérieure affiche la température de consigne lorsqu'elle reçoit le signal “”.
- Par défaut, la température de consigne s'affiche lorsque l'unité est mise en marche et aucune température ne s'affiche sur la télécommande.
- Uniquement pour les modèles dont l'unité intérieure est dotée d'un écran 8 segments.
- Lorsque la température intérieure ou extérieure ambiante est sélectionnée, Cette température est affichée pendant trois à cinq secondes sur l'unité intérieure avant de revenir à la température de consigne.

9 Touche WiFi









Appuyer sur la touche “**WiFi**” pour activer ou désactiver la fonction WiFi. Lorsque la fonction est activée, l'icône “**WiFi**” apparaît sur la télécommande ; lorsque le statut de la télécommande est en “OFF”, appuyer simultanément sur les touches “MODE” et “**WiFi**” pendant 1 s pour ramener le module WiFi à son réglage usine par défaut.

- Cette fonction n'existe que sur certains modèles.

10 Touche LIGHT

Appuyer sur cette touche pour éteindre l'éclairage de l'écran sur l'unité intérieure. L'icône “” disparaît sur la télécommande. Appuyer de nouveau sur la touche pour réactiver l'éclairage de l'écran. L'icône “” s'affiche.

11 Touche CLOCK

Appuyer sur ce bouton pour régler l'horloge. Sur la télécommande, l'icône “” clignote. Appuyer sur “” ou sur “” dans un délai de 5 s pour régler l'horloge. Chaque appui sur “” ou “” incrémente ou décrémente l'horloge de 1 minute. Un appui prolongé de plus de 2 s sur “” ou “” fait défiler rapidement les minutes. Relâcher la touche lorsque l'heure requise s'affiche. Appuyer sur la touche “CLOCK” pour valider l'heure. L'icône “” cesse de clignoter.

Remarque :

- L'horloge est affichée dans un format sur 24 heures.
- L'intervalle entre deux étapes du réglage ne peut pas dépasser 5 s, sinon, la télécommande revient à son état hors réglage. Il en va de même du réglage du temporisateur.

12 Touche TIMER ON / TIMER OFF

Introduction aux touches de la télécommande

• Touche TIMER ON

La touche "TIMER ON" permet de régler l'heure de déclenchement du temporisateur. Un appui sur cette touche fait disparaître l'icône "🕒" et le mot "ON" clignote sur la télécommande. Appuyer sur "▲" ou "▼" pour régler le déclenchement du temporisateur. Chaque appui sur "▲" ou "▼" incrémente ou décrémente l'heure de déclenchement de 1 min. Un appui de plus de 2 s sur "▲" ou "▼" fait défiler rapidement les minutes.

Appuyer sur "TIMER ON" pour confirmer. Le mot "ON" cesse de clignoter. L'icône "🕒" réapparaît. Annulation du déclenchement : Lorsque le déclenchement du temporisateur est activé, il est possible de l'annuler en appuyant sur la touche "TIMER ON".

• Touche TIMER OFF

La touche "TIMER OFF" permet de régler l'heure d'arrêt du temporisateur. Un appui sur cette touche fait disparaître l'icône "🕒" et le mot "OFF" clignote sur la télécommande. Appuyer sur "▲" ou "▼" pour régler l'arrêt du temporisateur. Chaque appui sur "▲" ou "▼" incrémente ou décrémente l'heure d'arrêt de 1 min. Un appui de plus de 2 s sur "▲" ou "▼" fait défiler rapidement les minutes.

Appuyer sur "TIMER OFF" pour valider. Le mot "OFF" cesse de clignoter. L'icône "🕒" réapparaît. Annulation de l'arrêt : Lorsque l'arrêt du temporisateur est activé, il est possible de l'annuler en appuyant sur la touche "TIMER OFF".

Remarque :

- Que le climatiseur soit ou non en marche, il est possible de régler simultanément le déclenchement et l'arrêt du temporisateur.

- Régler l'horloge avant le déclenchement et l'arrêt du temporisateur.

- Après l'activation du déclenchement ou de l'arrêt du temporisateur, régler la durée.

Le climatiseur sera alors mis en marche ou arrêté selon les heures définies. Le bouton Marche/Arrêt n'a aucun effet sur le réglage. La fonction peut être désactivée à l'aide de la télécommande si elle n'est pas utile.

Fonction Santé

La fonction Santé peut être définie pendant le fonctionnement du ventilateur intérieur.

L'arrêt de l'unité désactive cette fonction.

Elle n'est disponible que sur certains modèles.

Fonctions commandées par des combinaisons de touches

Fonction Économie d'énergie

En mode refroidissement, appuyer simultanément sur les touches "TEMP" et "CLOCK" pour activer ou désactiver la fonction Économie d'énergie. Lorsque la fonction est activée, "SE" s'affiche sur la télécommande et le climatiseur adapte automatiquement la température de consigne selon le réglage usine de manière à économiser l'énergie de façon optimale. Pour désactiver la fonction, appuyer de nouveau simultanément sur les touches "TEMP" et "CLOCK".

Remarque :

- En économie d'énergie, la vitesse du ventilateur est automatique et ne peut être réglée.

- En économie d'énergie, il n'est pas possible de régler la température. La touche "TURBO" n'envoie alors aucun signal de la télécommande.

Fonctions commandées par des combinaisons de touches

- Les fonctions Programme nocturne et Économie d'énergie ne peuvent pas être activées en même temps. Si la fonction Économie d'énergie a été activée en mode refroidissement, elle peut être désactivée par un appui sur la touche SLEEP. De même, si le programme nocturne a été activé en mode refroidissement, l'activation de la fonction Économie d'énergie le désactive.

Fonction chauffage 8 °C

En mode chauffage, appuyer simultanément sur les touches "TEMP" et "CLOCK" pour activer ou désactiver la fonction de chauffage à 8 °C. Lorsque cette fonction est activée, "Ⓢ" et "8°C" s'affichent sur la télécommande et le climatiseur maintient le chauffage à 8 °C. Appuyer de nouveau simultanément sur "TEMP" et "CLOCK" pour désactiver la fonction 8 °C.

Remarque :

- Lorsque la fonction de chauffage à 8 °C est activée, il n'est pas possible de régler la vitesse du ventilateur, qui est automatique.
- La fonction de chauffage à 8 °C ne permet pas de régler la température. La touche "TURBO" n'envoie alors aucun signal de la télécommande.
- Les fonctions Programme nocturne et Chauffage à 8 °C ne peuvent pas être actives en même temps. Si la fonction Chauffage à 8 °C a été activée en mode refroidissement, il est possible de la désactiver en appuyant sur la touche SLEEP. De même, si le programme nocturne a été activé en mode refroidissement, l'activation de la fonction Chauffage à 8 °C le désactive.
- Si l'affichage de la température est paramétré en °F, la télécommande affiche 46°F.

Verrouillage de sécurité enfants

Appuyer simultanément sur "▲" et "▼" pour activer ou désactiver la sécurité enfants. Lorsque la sécurité enfants est activée, l'icône "🔒" s'affiche sur la télécommande. Si vous manipulez la télécommande, l'icône "🔒" clignote trois fois et n'envoie aucun signal à l'unité.

Changement d'unité de la température

Lorsque le climatiseur est à l'arrêt, appuyer simultanément sur les touches "▼" et "MODE" pour basculer l'affichage de la température entre °C et °F.

Fonction I FEEL

Appuyer simultanément sur les touches "▲" et "MODE" pour activer la fonction I FEEL. L'icône "🌡️" s'affiche sur la télécommande. Lorsque cette fonction est activée, la télécommande envoie au régulateur la température ambiante qu'elle détecte et l'unité ajuste automatiquement la température intérieure à cette température détectée à l'endroit de la télécommande. Appuyer de nouveau sur ces deux touches pour désactiver la fonction I FEEL. L'icône "🌡️" disparaît.

- Lorsque cette fonction est active, placer la télécommande vers l'utilisateur. Ne pas la placer à proximité d'un objet très chaud ou très froid pour éviter de fausser la mesure de la température ambiante. Lorsque cette fonction est activée, la télécommande doit se trouver dans une zone d'où l'unité intérieure peut recevoir son signal.

Guide d'utilisation

1. Après avoir mis l'appareil sous tension, appuyer sur le bouton Marche/Arrêt de la télécommande pour mettre en marche le climatiseur.
2. Appuyer sur la touche "MODE" pour sélectionner le mode souhaité : AUTO, REFROIDISSEMENT, SÉCHAGE, VENTILATION, CHAUFFAGE.
3. Appuyer sur la touche "▲" ou "▼" pour régler la température souhaitée. (La température ne peut pas être réglée en mode auto)
4. Appuyer sur la touche "FAN" pour régler la vitesse de ventilation : auto, basse, moyenne ou haute.
5. Appuyer sur la touche "SWING" pour régler l'angle d'oscillation des volets d'air.

Remplacement des piles de la télécommande

1. Appuyer sur "OPEN" à l'arrière de la télécommande comme indiqué sur la figure, puis tirer le couvercle du compartiment des piles dans la direction de la flèche.
2. Installer deux piles sèches LR3 (AAA 1,5 V) et vérifier que la position de leurs pôles "+" et "-" est correcte.
3. Réinstaller le couvercle du compartiment des piles.

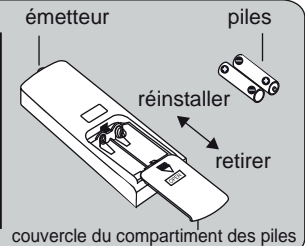

NOTE

- En fonctionnement, pointer l'émetteur de signal de la télécommande sur la fenêtre de réception de l'unité intérieure.
- La distance entre l'émetteur de signal et la fenêtre de réception ne doit pas dépasser 8 m, et aucun obstacle ne doit se trouver entre ces deux points.
- Le signal peut être facilement perturbé dans une pièce comportant une lampe fluorescente ou un téléphone sans fil ; si c'est le cas, la télécommande doit être utilisée à proximité de l'unité intérieure.
- Lorsque les piles doivent être remplacées, utiliser des piles de même modèle.
- Lorsque la télécommande doit rester inutilisée pendant une durée prolongée, en retirer les piles.
- Si l'affichage est flou ou inexistant, remplacer les piles.

Bouton de secours

En cas de perte ou de panne de la télécommande, utiliser le bouton de secours pour mettre en marche ou arrêter le climatiseur. La procédure est la suivante :

Comme indiqué sur la figure, ouvrir le capot et appuyer sur le bouton de secours pour allumer ou éteindre la télécommande. Lorsque le climatiseur est mis en marche, il fonctionne en mode auto.

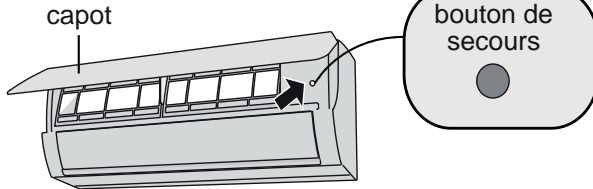

AVERTISSEMENT :

Utiliser un objet isolant pour appuyer sur le bouton de secours

Nettoyage et entretien



AVERTISSEMENT

- Pour éviter tout choc électrique, arrêter le climatiseur et débrancher son alimentation avant de le nettoyer.
- Pour éviter tout choc électrique, ne pas laver le climatiseur à l'eau.
- Ne pas utiliser de liquide volatil pour nettoyer le climatiseur.

Nettoyage de la surface de l'unité intérieure

Lorsque la surface de l'unité intérieure est sale, il est recommandé de l'essuyer à l'aide d'un chiffon doux sec.

NOTE :

- Ne pas retirer le capot lors du nettoyage.

Nettoyage et entretien

Nettoyer le filtre

1 Ouvrir le capot

Tirer le capot à un certain angle comme indiqué sur la figure

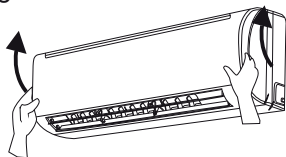

2 Retirer le filtre

Retirer le filtre comme indiqué sur la figure.

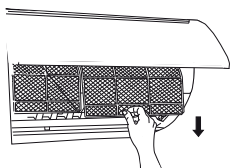

3 Nettoyer le filtre

- Utiliser un dépoussiéreur ou de l'eau pour nettoyer le filtre.
- Lorsque le filtre est très sec, utiliser de l'eau (en dessous de 45 °C) pour le nettoyer avant de le placer dans un endroit frais à l'ombre pour le laisser sécher.

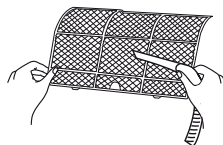

4 Réinstaller le filtre

Installer le filtre et fermer hermétiquement le capot.

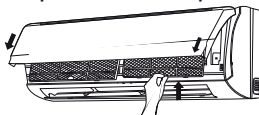

AVERTISSEMENT

- Le filtre doit être nettoyé tous les trois mois. Dans un environnement poussiéreux, la fréquence de nettoyage peut être augmentée.
- Lorsque le filtre est retiré, ne pas toucher les ailettes pour éviter tout risque de blessure.
- Afin d'éviter une déformation ou un risque d'incendie, ne pas utiliser de flamme ou de sèche-cheveux pour sécher le filtre.

Nettoyage et entretien

NOTE : Contrôle avant la saison d'utilisation

1. Vérifier que les entrées et sorties ne sont pas obstruées.
2. Vérifier que le disjoncteur, la fiche et la prise sont en bon état.
3. Vérifier que le filtre est propre.
4. Vérifier que le support de l'unité extérieure n'est pas endommagé ni corrodé.
S'il l'est, contacter le revendeur.
5. Vérifier que le tuyau d'évacuation des condensats n'est pas endommagé.

NOTE : Contrôle après la saison d'utilisation

1. Débrancher l'alimentation.
2. Nettoyer le filtre et le capot de l'unité intérieure.
3. Vérifier que le support de l'unité extérieure n'est pas endommagé ni corrodé.
S'il l'est, contacter le revendeur.

Recyclage et élimination

1. Une grande partie de l'emballage est faite de matériaux recyclables. Ils doivent être déposés dans les unités de recyclage appropriées.
2. Pour la mise au rebut du climatiseur, contacter le revendeur local ou le service client pour connaître la procédure à suivre.

Diagnostic

Problèmes généraux

Vérifier les points suivants avant de faire appel à un réparateur. Si le problème ne peut être résolu, contacter le revendeur ou un professionnel qualifié.

Problème	Points à vérifier	Solution
L'unité intérieure ne reçoit pas les signaux de la télécommande ou la télécommande ne fonctionne pas.	• Sources importantes d'interférences (électricité statique, tension instable, etc.) ?	• Débrancher la fiche de la prise. La réintroduire au bout de 3 min, puis remettre l'unité en marche.
	• L'unité intérieure est-elle à portée de réception du signal de la télécommande ?	• La portée du signal est de 8 m.
	• Y a-t-il des obstacles ?	• Retirer les obstacles.
	• La télécommande point-elle vers la fenêtre de réception ?	• Se placer à l'angle approprié et pointer la télécommande sur la fenêtre intérieure de l'unité intérieure.
	• La sensibilité de la télécommande est-elle faible ? L'écran flou ou vide ?	• Vérifier les piles. Si la charge des piles est trop faible, les remplacer.
	• Rien ne s'affiche lorsque la télécommande est actionnée.	• Vérifier que la télécommande n'est pas endommagée. Si elle l'est, la remplacer.
	• Y a-t-il une lampe fluorescente dans la pièce ?	• Rapprocher la télécommande de l'unité. • Réessayer après avoir éteint la lampe fluorescente.
L'unité intérieure n'émet pas d'air	• L'entrée ou la sortie d'air de l'unité intérieure sont-elles obstruées ?	• Éliminer les obstacles.
	• En mode chauffage, la température intérieure a-t-elle atteint la valeur fixée ?	• Après avoir atteint la température fixée, l'unité intérieure n'émet plus d'air.
	• Le mode chauffage vient-il d'être activé ?	• Pour éviter une émission d'air froid, l'unité intérieure ne se met en marche qu'après plusieurs minutes, ce qui est normal.

Diagnostic

Problème	Points à vérifier	Solution
Le climatiseur ne fonctionne pas	• Panne de courant ?	• Attendre que le courant revienne.
	• La fiche est-elle sortie ?	• Réintroduire la fiche.
	• Le circuit a-t-il disjoncté ou le fusible grillé ?	• Faire remplacer le disjoncteur ou le fusible par un professionnel.
	• Le câblage est-il défaillant ?	• Faire réparer par un professionnel.
	• L'unité a-t-elle redémarré immédiatement après s'être arrêtée ?	• Attendre 3 min avant de remettre l'unité en marche.
	• Le paramétrage des fonctions est-il correct sur la télécommande ?	• Réinitialiser la fonction.
Un brouillard s'échappe de la sortie d'air de l'unité intérieure	• La température et l'humidité intérieures sont-elles élevées ?	• L'air intérieur est refroidi rapidement. Au bout d'un moment, la température et l'humidité intérieures se réduiront et le brouillard disparaîtra.
Impossible de régler la température de consigne	• L'unité fonctionne-t-elle en mode auto ?	• La température ne peut pas être réglée en mode auto. Changer de mode de fonctionnement pour régler la température.
	• Tentez-vous de choisir une valeur hors de la plage de températures ?	• Gamme des températures de consigne : 16 °C~30 °C.
Le refroidissement (chauffage) n'est pas correct.	• La tension est-elle trop faible ?	• Attendre que la tension revienne à la normale.
	• Le filtre est-il sale ?	• Nettoyer le filtre.
	• La température de consigne est-elle dans la gamme ?	• Régler la température à l'intérieure de la gamme.
	• Des portes ou fenêtres sont-elles ouvertes ?	• Fermer les portes et fenêtres.

Diagnostic

Problème	Points à vérifier	Solution
Le climatiseur dégage des odeurs	<ul style="list-style-type: none">• La pièce comporte-t-elle une source d'odeurs telle qu'un meuble, une cigarette, etc. ?	<ul style="list-style-type: none">• Éliminer la source des odeurs.• Nettoyer le filtre.
Le climatiseur fonctionne anormalement	<ul style="list-style-type: none">• Des interférences sont-elles présentes, telles que tonnerre, appareils sans fil, etc. ?	<ul style="list-style-type: none">• Débrancher, puis rebrancher l'alimentation et remettre l'unité en marche.
Bruit d'eau qui coule	<ul style="list-style-type: none">• Le climatiseur vient-il d'être mis en marche ou arrêté ?	<ul style="list-style-type: none">• Le son est celui du fluide frigorigène qui coule à l'intérieur de l'unité, ce qui est normal.
Craquement	<ul style="list-style-type: none">• Le climatiseur vient-il d'être mis en marche ou arrêté ?	<ul style="list-style-type: none">• Ce bruit est dû à une friction provoquée par l'expansion ou la contraction du capot ou d'autres pièces en raison du changement de température.

Diagnostic

Codes d'erreur

- En cas d'état anormal du climatiseur, l'indicateur de température sur l'unité intérieure clignote et affiche le code d'erreur correspondant. Les codes d'erreur sont décrits ci-dessous.

Code d'erreur	Dépannage
E5	L'erreur peut être éliminée après redémarrage de l'unité. Dans le cas contraire, faire appel à un professionnel qualifié.
E8	L'erreur peut être éliminée après redémarrage de l'unité. Dans le cas contraire, faire appel à un professionnel qualifié.
U8	L'erreur peut être éliminée après redémarrage de l'unité. Dans le cas contraire, faire appel à un professionnel qualifié.
H6	L'erreur peut être éliminée après redémarrage de l'unité. Dans le cas contraire, faire appel à un professionnel qualifié.
C5	Faire appel à un professionnel qualifié.
F0	Faire appel à un professionnel qualifié.
F1	Faire appel à un professionnel qualifié.
F2	Faire appel à un professionnel qualifié.
H3	L'erreur peut être éliminée après redémarrage de l'unité. Dans le cas contraire, faire appel à un professionnel qualifié.
E1	L'erreur peut être éliminée après redémarrage de l'unité. Dans le cas contraire, faire appel à un professionnel qualifié.
E6	L'erreur peut être éliminée après redémarrage de l'unité. Dans le cas contraire, faire appel à un professionnel qualifié.

Remarque : Si d'autres codes d'erreur s'affichent, faire appel à un professionnel qualifié.



AVERTISSEMENT

- Si l'un des phénomènes ci-dessous se produit, arrêter immédiatement le climatiseur et débrancher son alimentation, puis contacter le revendeur ou un professionnel qualifié pour le faire réparer.
 - Le cordon d'alimentation est en surchauffe ou endommagé.
 - Le climatiseur émet un bruit anormal en fonctionnement.
 - Le disjoncteur déclenche fréquemment.
 - Une odeur de brûlé s'échappe du climatiseur.
 - L'unité intérieure fuit.
- L'utilisateur ne doit pas tenter de réparer lui-même le climatiseur.
- Des conditions anormales de fonctionnement du climatiseur peuvent provoquer un dysfonctionnement, un choc électrique ou un risque d'incendie.

Utilisation en toute sécurité du fluide frigorigène inflammable

Conditions de qualification du personnel réalisant l'installation et l'entretien

- Tout le personnel intervenant sur le système de réfrigération doit disposer d'une certification valide accordée par l'autorité concernée et d'une qualification reconnue par la profession permettant de travailler sur les systèmes de réfrigération. Si d'autres techniciens sont nécessaires pour entretenir et réparer l'équipement, ils doivent être supervisés par la personne habilitée à utiliser le réfrigérant inflammable.
- L'équipement ne peut être réparé que selon la méthode indiquée par le constructeur.

Notes d'installation

- Le climatiseur ne doit pas être utilisé dans une pièce comportant une flamme vive (telle que foyer, réchaud à gaz, chauffage en fonctionnement).
- Il est interdit de percer un trou dans le tuyau de connexion ou de le soumettre à une flamme.
- Le climatiseur doit être installé dans une pièce dont la surface est supérieure à la surface minimale. La surface minimale de la pièce est indiquée sur la plaque signalétique ou dans le tableau ci-dessous.
- Un test d'étanchéité est impératif après l'installation.

Tableau 1- Surface minimale de la pièce (m²)

Surface minimale de la pièce (m ²)	Charge (kg)	≤1,2	1,3	1,4	1,5	1,6	1,7	1,8	1,9	2	2,1	2,2	2,3	2,4	2,5
	installation au sol	/	14,5	16,8	19,3	22	24,8	27,8	31	34,3	37,8	41,5	45,4	49,4	53,6
montage sur fenêtre	/	5,2	6,1	7	7,9	8,9	10	11,2	12,4	13,6	15	16,3	17,8	19,3	
montage mural	/	1,6	1,9	2,1	2,4	2,8	3,1	3,4	3,8	4,2	4,6	5	5,5	6	
montage au plafond	/	1,1	1,3	1,4	1,6	1,8	2,1	2,3	2,6	2,8	3,1	3,4	3,7	4	

Notes d'entretien

- Vérifier que la zone d'entretien ou la surface de la pièce répondent aux exigences indiquées sur la plaque signalétique.
 - Le climatiseur n'est autorisé à fonctionner que dans les pièces répondant aux exigences spécifiées sur la plaque signalétique.
- Vérifier que la zone d'entretien est bien ventilée.
 - Une ventilation continue doit être maintenue pendant toute l'opération.
- Vérifier qu'aucune source de flamme réelle ou potentielle n'est présente dans la zone d'entretien.
 - Toute flamme nue est interdite dans la zone d'entretien, où un panneau interdisant de fumer doit être accroché.
- Vérifier que le marquage de l'appareil est en bon état.
 - Remplacer tout marquage flou ou endommagé.

Soudage

- Si les tuyaux du circuit de réfrigérant doivent être coupés ou soudés lors d'une intervention d'entretien, respecter la procédure suivante :

Utilisation en toute sécurité du fluide frigorigène inflammable

- a. Arrêter l'unité et couper l'alimentation électrique
 - b. Purger le fluide frigorigène
 - c. Tirer au vide
 - d. Nettoyer au gaz N₂
 - e. Couper ou souder
 - f. Vérifier les points de brasure
- Le fluide frigorigène doit être recyclé dans le réservoir de stockage spécialisé.
 - S'assurer de l'absence de flamme nue à proximité de la sortie de la pompe à vide ainsi que de la bonne ventilation.

Remplissage de réfrigérant

- Utiliser des dispositifs de remplissage de réfrigérant spécialisés pour le R32. S'assurer que différents types de réfrigérants ne se contamineront pas entre eux.
- Le réservoir de réfrigérant doit être maintenu vertical pendant la durée du remplissage.
- Coller l'étiquette sur le circuit lorsque le remplissage est terminé (ou en cours).
- Ne pas dépasser la quantité prescrite.
- Lorsque le remplissage est terminé, effectuer le test d'étanchéité avant l'essai de fonctionnement. Un autre test d'étanchéité devra encore être réalisé lorsque le dispositif de remplissage sera retiré.

Instructions de sécurité pour le transport et le stockage

- Utiliser le détecteur de gaz inflammable avant de décharger et d'ouvrir le récipient.
- Toute source de flamme est interdite et il est interdit de fumer.
- Respecter les règlements et lois en vigueur.

Schéma des dégagements

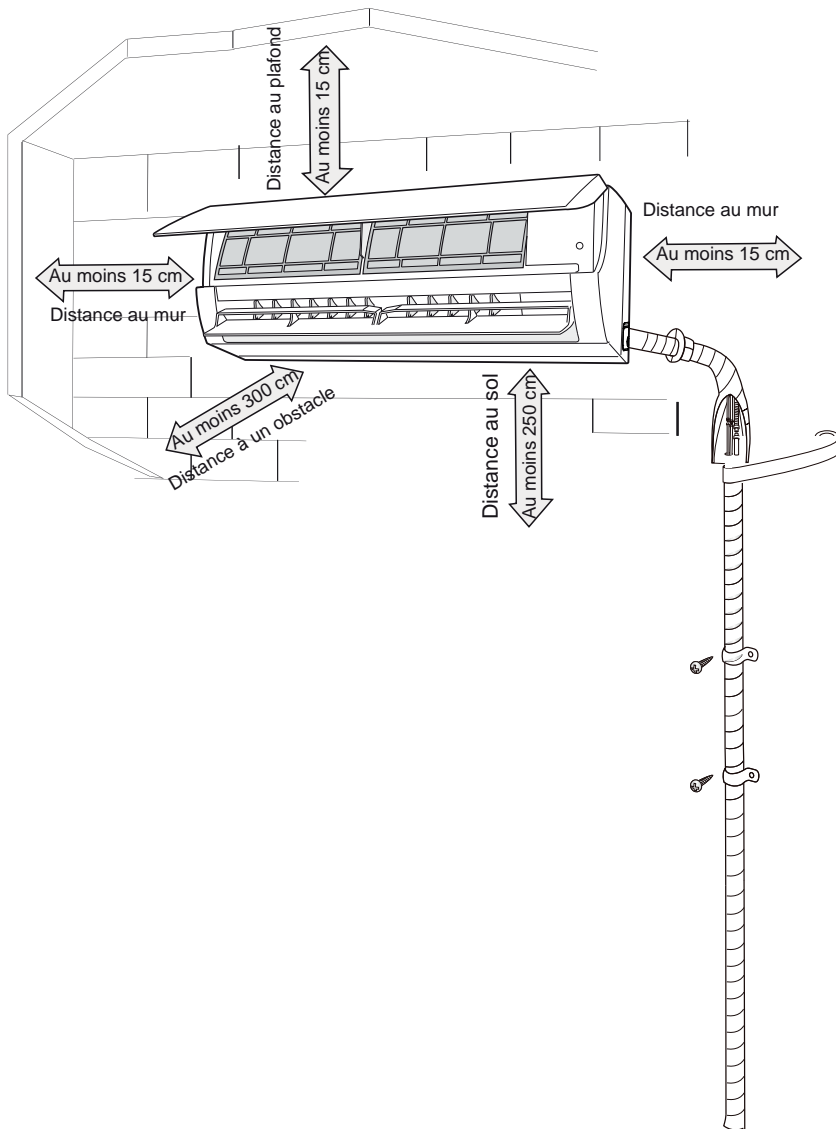

Pour assurer la sécurité, veiller à respecter les précautions ci-après.

Avertissement

- **Lors de l'installation ou du déplacement de l'unité, s'assurer de maintenir le circuit de réfrigérant exempt d'air ou de substances autres que le fluide frigorigène spécifié.**
La présence d'air ou d'une autre substance étrangère dans le circuit provoquerait une augmentation de la pression dans le système ou une rupture du compresseur, entraînant des blessures.
- **Lors de l'installation ou du déplacement de l'unité, ne pas la charger d'un fluide frigorigène différent de celui indiqué sur la plaque signalétique ou inadapté.**
Cela pourrait provoquer un fonctionnement anormal, un comportement intempestif, une défaillance mécanique, voire une série d'accidents.
- **Lorsque le réfrigérant doit être récupéré pendant le déplacement ou la réparation de l'unité, veiller à ce que celle-ci fonctionne en mode de refroidissement. Noter que la durée de récupération du réfrigérant ne doit pas dépasser 1 minute.**
Si la récupération de réfrigérant dure trop longtemps, de l'air peut être aspiré à l'intérieur et provoquer une augmentation de la pression ou une rupture du compresseur, entraînant des blessures.
- **Pendant la récupération du réfrigérant, s'assurer que les vannes de liquide et de gaz sont complètement fermées et que l'alimentation électrique est débranchée avant de détacher le conduit frigorifique.**
Si le compresseur démarrait alors que la vanne d'arrêt est ouverte et que le conduit n'est pas encore branché, de l'air serait aspiré à l'intérieur et provoquerait une augmentation de la pression ou une rupture du compresseur, ce qui entraînerait des blessures.
- **Lors de l'installation de l'unité, s'assurer que le conduit de réfrigérant est solidement connecté avant le démarrage du compresseur.**
Si le compresseur démarrait alors que la vanne d'arrêt est ouverte et que le conduit n'est pas encore branché, de l'air serait aspiré à l'intérieur et provoquerait une augmentation de la pression ou une rupture du compresseur, ce qui entraînerait des blessures.
- **L'unité ne doit en aucun cas être installée dans un endroit où une fuite de gaz corrosif ou inflammable est susceptible de se produire.**
Une fuite de gaz autour de l'unité pourrait provoquer une explosion ainsi que d'autres accidents.
- **Ne pas utiliser de cordons prolongateurs pour les connexions électriques. Si le câble électrique n'est pas assez long, se procurer un câble approprié auprès d'un centre de SAV local.**
De mauvaises connexions peuvent provoquer un choc électrique ou un incendie.
- **Utiliser les types de câbles spécifiés pour les connexions électriques entre les unités intérieure et extérieure. Fixer solidement les câbles pour que leurs extrémités ne soient pas soumises à des contraintes externes.**
Des fils électriques de capacité insuffisante, un câblage inapproprié et des bornes mal fixées peuvent provoquer des chocs électriques ou des incendies.

Outils nécessaires à l'installation

1 Limnimètre	2 Tournevis	3 Perceuse à percussion
4 Foret	5 Dudgeonnière	6 Clé dynamométrique
7 Clé plate	8 Coupe-tube	9 Détecteur de fuites
10 Pompe à vide	11 Manomètre	12 Multimètre
13 Clé Allen		14 Mètre ruban

Remarque :

- Contacter votre agent local pour l'installation.
- Ne pas utiliser de cordons d'alimentation non adaptés.

Sélection de l'emplacement d'installation

Exigences de base

L'installation de l'unité aux emplacements ci-dessous peut entraîner des dysfonctionnements. Si aucun autre emplacement n'est disponible, consulter le revendeur :

1. Lieu comportant de fortes sources de chaleur, des vapeurs, des gaz inflammables ou explosifs ou des substances volatiles disséminées dans l'air.
2. Emplacement comportant des appareils à haute fréquence (tels que machine de soudage ou équipement médical).
3. Proximité d'une zone côtière.
4. Lieu où l'air contient de l'huile ou des vapeurs.
5. Lieu comportant des gaz soufrés.
6. Autres emplacements soumis à des circonstances spéciales.
7. L'appareil ne doit pas être installé dans une buanderie.

Unité intérieure

1. Aucun obstacle ne doit se trouver à proximité de l'arrivée d'air.
2. Choisir un emplacement où l'eau de condensation peut s'évacuer facilement sans gêner personne.
3. Choisir un emplacement où il est facile de connecter l'unité extérieure et à proximité d'une prise électrique.
4. Choisir un emplacement hors d'atteinte des enfants.
5. L'emplacement doit pouvoir supporter le poids de l'unité intérieure sans amplifier les bruits et les vibrations.
6. L'appareil doit être installé à 2,5 m au-dessus du sol.
7. Ne pas installer l'unité intérieure au-dessus d'un appareil électrique.
8. Éviter la proximité d'une lampe fluorescente.

Conditions de raccordement électrique

Précautions de sécurité

1. L'installation de l'unité doit respecter les réglementations concernant la sécurité électrique.
2. Utiliser un disjoncteur à l'air libre adapté au circuit d'alimentation conformément aux réglementations de sécurité locales.
3. Vérifier que l'alimentation est conforme aux spécifications du climatiseur. Une alimentation instable ou un câblage incorrect peuvent entraîner un choc électrique, un incendie ou un dysfonctionnement. Installer des câbles d'alimentation adaptés avant d'utiliser le climatiseur.
4. Connecter correctement les fils de phase, de neutre et de terre de la prise d'alimentation.
5. Veiller à couper l'alimentation avant de procéder à une quelconque intervention concernant le circuit électrique et la sécurité. Si le modèle comporte une fiche d'alimentation secteur, veiller à ce qu'elle soit accessible après l'installation.
6. Ne pas mettre le système sous tension avant d'avoir terminé l'installation.
7. Tout cordon d'alimentation endommagé doit être remplacé par le constructeur, par son réparateur agréé ou par des personnes également qualifiées pour éviter tout risque.
8. En raison de la température élevée du circuit de réfrigérant, maintenir le câble d'interconnexion à l'écart du tube de cuivre.
9. L'appareil doit être installé en conformité avec les réglementations nationales de câblage.
10. L'appareil doit être installé, utilisé et stocké dans un local dont la surface au sol est supérieure à "X" m² (voir tableau 1).



Noter que l'unité contient du gaz inflammable R32. Un traitement inapproprié de l'unité peut entraîner de graves dommages pour les personnes et le matériel. Des informations détaillées sur le réfrigérant sont indiquées au chapitre Fluide frigorigène.

Exigences de mise à la terre

1. Le climatiseur est un appareil électrique de classe 1. Il doit être correctement mis à la terre par un professionnel avec un dispositif spécialisé de mise à la terre. Veiller à ce qu'il soit toujours réellement relié à la terre pour éviter tout choc électrique.
2. Le fil jaune et vert du climatiseur est le fil de terre et ne doit pas servir à un autre usage.
3. La résistance de terre doit être conforme aux réglementations nationales de sécurité électrique.
4. L'appareil doit être placé de manière à ce que les branchements soient accessibles.
5. Il est nécessaire de câbler en dur un interrupteur omnipolaire avec une distance d'ouverture des contacts d'au moins 3 mm sur chaque pôle.

Installation de l'unité intérieure

Première étape : Choix de l'emplacement

Recommander au client l'emplacement d'installation et confirmer avec lui.

Étape 2 : Installation du cadre de montage sur le mur

1. Accrocher le cadre de montage au mur, le fixer en position horizontale à l'aide d'un niveau et pointer les trous de fixation des vis sur le mur.
2. Percer les trous de fixation des vis avec la perceuse à percussion (le diamètre du foret doit être le même que celui des chevilles à expansion en plastique) et introduire les chevilles dans les trous.
3. Fixer le cadre de montage sur le mur à l'aide des vis autotaraudeuses (ST4.2X25TA), puis vérifier si le cadre est bien installé en exerçant une traction. Si une cheville coulisse dans le mur, percer un autre trou de fixation à proximité.

Étape 3 : Ouverture du passage des conduits

1. Choisir la position du trou de passage des conduits selon la direction du tuyau de sortie. Le trou doit se trouver un peu plus bas que le cadre, comme illustré ci-dessous.

QD :

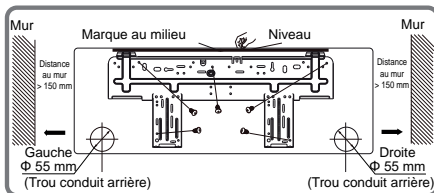

QE :

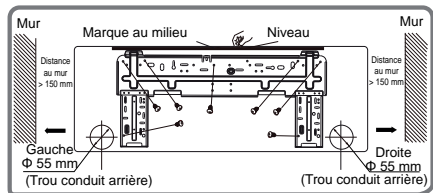

QB :

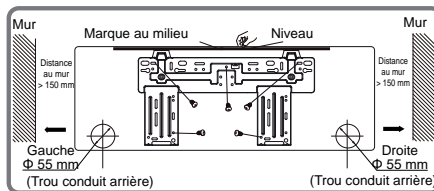

QC :

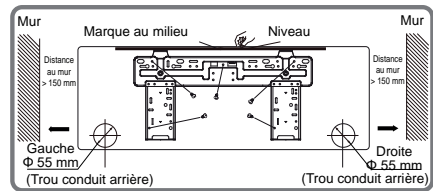

2. Percer un trou de diamètre $\Phi 55$ ou $\Phi 70$ à la position du tuyau de sortie sélectionné. Pour que l'eau de condensation s'évacue correctement, incliner légèrement le trou vers le bas en direction de l'extérieur, d'un angle de 5 à 10°.

Installation de l'unité intérieure

Remarque :

- Veiller à se protéger contre la poussière et prendre les mesures de sécurité appropriées lors du perçage du trou.
- Les chevilles à expansion en plastique ne sont pas fournies et doivent être achetées séparément.

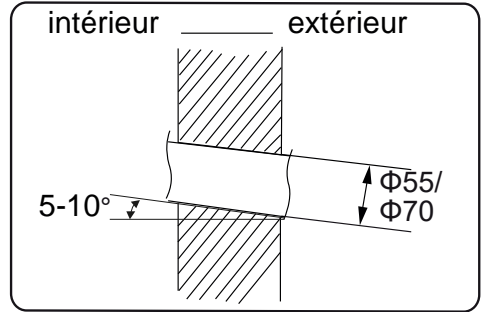

Étape 4 : Tuyau de sortie

1. Le tuyau peut être déployé vers la droite, vers la gauche ou vers l'arrière du côté droit ou gauche.

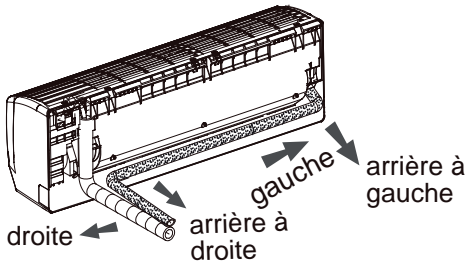

2. Si le tuyau doit partir du côté gauche ou droit, découper le trou correspondant en bas du boîtier.

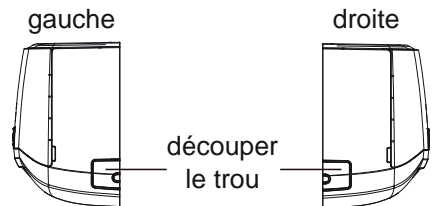

Étape 5 : Branchement du tuyau de l'unité intérieure

1. Diriger le raccord du tuyau sur l'évasement de tuyau correspondant.
2. Pré-serrer l'écrou de raccord à la main.

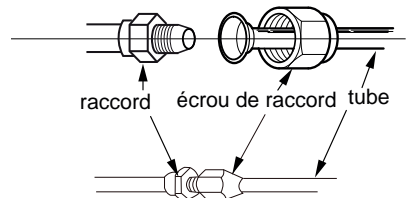

3. Serrer au couple indiqué dans le tableau ci-après. Placer la clé plate sur le raccord et la clé dynamométrique sur l'écrou du raccord. Serrer l'écrou à l'aide de la clé dynamométrique.

Installation de l'unité intérieure

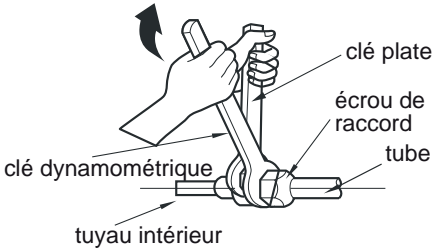

Diamètre de l'écrou hexagonal	Couple de serrage (N.m)
Φ 6	15 à 20
Φ 9,52	30 à 40
Φ 12	45 à 55
Φ 16	60 à 65
Φ 19	70 à 75

4. Envelopper le tuyau intérieur et le raccord du tuyau de connexion dans de la gaine isolante, puis entourer de ruban adhésif.

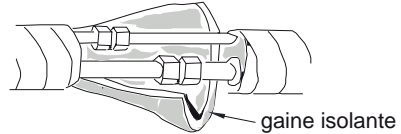

Étape 6 : Installation du tuyau d'évacuation des condensats

1. Brancher le tuyau d'évacuation sur le tuyau de sortie de l'unité intérieure.

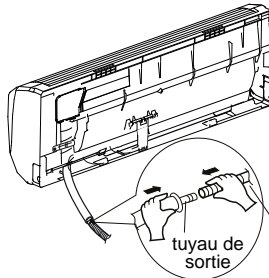

2. Fixer le raccord avec de la bande adhésive.

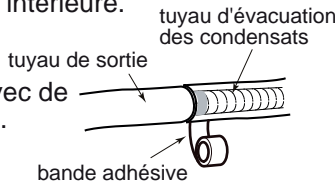

Remarque :

- Entourer de gaine isolante le tuyau d'évacuation intérieur pour éviter la condensation.
- Les chevilles d'expansion en plastique ne sont pas fournies.

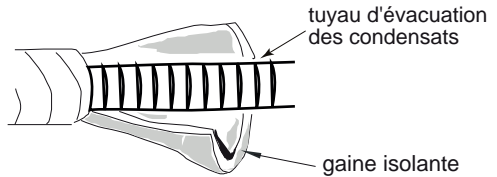

Étape 7 : Branchement du câble de l'unité intérieure

1. Ouvrir le capot et retirer le cache du bornier après avoir retiré sa vis.

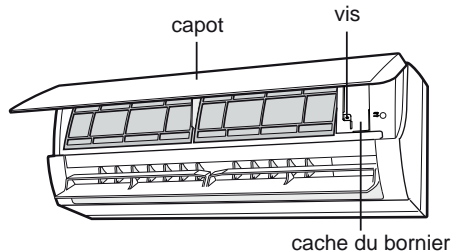

Installation de l'unité intérieure

2. Faire passer le câble de raccordement de l'alimentation par le trou de passage à l'arrière de l'unité intérieure et le tirer à l'extérieur.

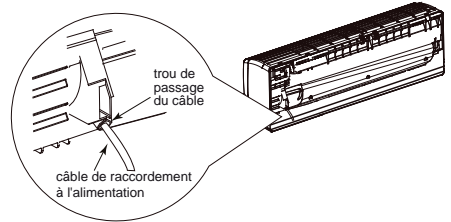

3. Retirer le collier ; brancher le câble de raccordement d'alimentation aux bornes en respectant les couleurs ; serrer la vis, puis fixer le câble à l'aide du collier.

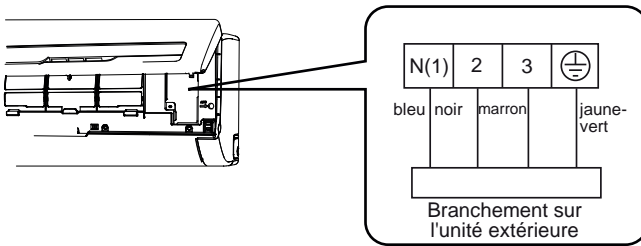

Remarque : le bornier représenté n'a qu'une valeur indicative, se reporter au bornier réel.

4. Replacer le cache et le revisser.
5. Fermer le capot.

Remarque :

- Tous les fils des unités intérieure et extérieure doivent être branchés par un professionnel.
- Si la longueur du câble d'alimentation est insuffisante, en obtenir un autre auprès du fournisseur. L'utilisateur ne doit pas tenter de prolonger le câble lui-même.
- Pour les climatiseurs comportant une fiche d'alimentation secteur, celle-ci doit être accessible après l'installation.
- Sur les climatiseurs sans fiche d'alimentation, un disjoncteur à l'air libre doit être installé sur la ligne. Le disjoncteur doit couper tous les pôles et la distance de séparation des contacts doit être supérieure à 3 mm.

Installation de l'unité intérieure

Étape huit : Fixation des tuyaux

1. Regrouper les tuyaux de raccordement, les câbles d'alimentation et le tuyau d'évacuation en les enveloppant de bande adhésive.

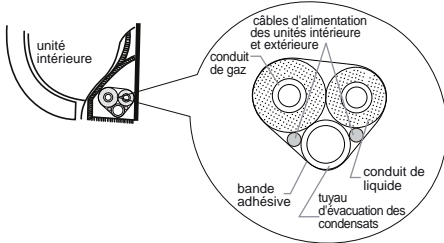

2. Laisser libre une certaine longueur de tuyau d'évacuation et de cordon d'alimentation pour l'installation. Après avoir enveloppé les tuyaux et câbles jusqu'à un certain point, séparer le câble d'alimentation de l'unité intérieure, puis le tuyau d'évacuation.

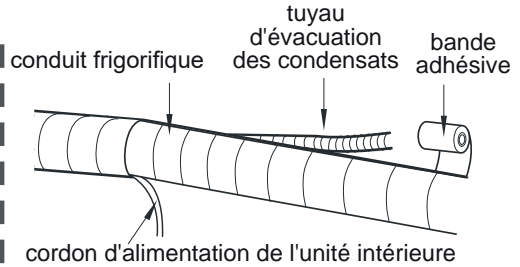

3. Les envelopper de façon homogène.
4. Le tuyau de liquide et celui de gaz doivent être enveloppés séparément à leur extrémité.

Remarque :

- Le câble d'alimentation et le câble de commande ne doivent pas être croisés ni enroulés.
- Le tuyau d'évacuation doit être fixé à son extrémité inférieure.

Étape 9 : Fixation de l'unité intérieure

1. Introduire dans la gaine murale les conduits enveloppés et les faire passer de l'autre côté du mur.
2. Accrocher l'unité intérieure sur son cadre de fixation.
3. Remplir de pâte à joint l'espace vide entre les tuyaux et le trou du mur.
4. Fixer la gaine murale.
5. Vérifier que l'unité intérieure est installée solidement et qu'elle est appuyée contre le mur.

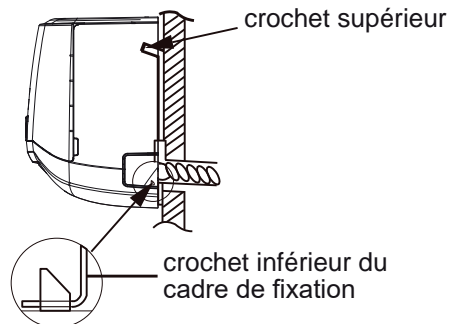
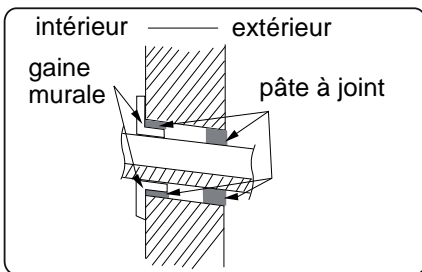

Remarque :

- Ne pas plier excessivement le tuyau d'évacuation pour éviter de l'obstruer.

Contrôle post-installation

- Procéder à ce contrôle selon les instructions ci-dessous après l'installation.

Éléments à vérifier	Défaillances possibles
L'unité a-t-elle été installée solidement ?	L'unité peut tomber, vibrer ou émettre du bruit.
Le test d'étanchéité du réfrigérant a-t-il été effectué ?	Une fuite peut rendre la puissance de refroidissement (ou chauffage) insuffisante.
L'isolation thermique des conduits est-elle suffisante ?	Les conduits peuvent provoquer de la condensation et suinter.
L'eau est-elle bien drainée ?	Elle peut provoquer de la condensation et suinter.
La tension d'alimentation correspond-elle à celle indiquée sur la plaque signalétique ?	Elle peut entraîner des défaillances et endommager des composants.
Le câblage électrique et les conduits sont-ils installés correctement ?	Ils peuvent entraîner des défaillances et endommager des composants.
L'unité est-elle mise à la terre correctement ?	Des courants de fuite peuvent être présents.
Le cordon d'alimentation est-il conforme aux spécifications ?	Il peut entraîner des défaillances et endommager des composants.
L'entrée et la sortie d'air sont-elles dégagées de tout obstacle ?	La puissance de refroidissement (de chauffage) peut être rendue insuffisante.
La poussière et les résidus divers de l'installation ont-ils été retirés ?	Ils peuvent entraîner des défaillances et endommager des composants.
Les vannes de gaz et de liquide du conduit entre les deux unités sont-elles complètement ouvertes ?	La puissance de refroidissement (de chauffage) peut être rendue insuffisante.
L'entrée et la sortie du conduit ont-elles été recouvertes ?	Cela peut rendre la puissance de refroidissement (de chauffage) insuffisante ou gaspiller de l'électricité.

Opération d'essai

1. Préparation de l'essai

- Le client réceptionne le climatiseur.
- Spécifier au client les informations importantes concernant le climatiseur.

2. Méthode d'essai

- Brancher l'alimentation et appuyer sur le bouton marche/arrêt de la télécommande pour mettre l'appareil en marche.
- Appuyer sur le bouton MODE pour sélectionner AUTO, COOL (refroidissement), DRY (séchage), FAN (ventilation) et HEAT (chauffage) et vérifier ainsi que le climatiseur fonctionne normalement.
- Si la température ambiante est inférieure à 16 °C, le climatiseur ne peut fonctionner en mode Refroidissement.

Configuration du conduit de réfrigérant

1. Longueur standard du conduit
 - 5 m, 7,5 m, 8 m
2. Longueur minimale du conduit
Pour les unités avec tuyau standard de 5 m, la longueur minimale du tuyau n'est pas limitée. Pour les unités avec tuyau standard de 7,5 m ou 8 m, la longueur minimale du tuyau est de 3 m.
3. Longueur maximale du conduit

Fiche 1 Longueur maximale du conduit

Unité : m

Puissance	Longueur maximale du conduit	Puissance	Longueur maximale du conduit
5000 Btu/h (1465 W)	15	24000 Btu/h (7032 W)	25
7000 Btu/h (2051 W)	15	28000 Btu/h (8204 W)	30
9000 Btu/h (2637 W)	15	36000 Btu/h (10548 W)	30
12000 Btu/h (3516 W)	20	42000 Btu/h (12306 W)	30
18000 Btu/h (5274 W)	25	48000 Btu/h (14046 W)	30

4. Méthode de calcul de la charge d'huile de compresseur et de fluide frigorigène après prolongement du conduit :

Lorsque le conduit est prolongé de 10 m par rapport à la longueur standard, 5 ml d'huile frigorigène doivent être ajoutés pour chaque longueur de 5 m supplémentaire.

Méthode de calcul de la charge supplémentaire de réfrigérant (par rapport au conduit de liquide) :

- (1) Charge supplémentaire de réfrigérant = longueur supplémentaire du conduit de liquide x quantité de réfrigérant supplémentaire par mètre
- (2) En fonction de la longueur du conduit standard, ajouter le réfrigérant selon les données du tableau. La quantité de réfrigérant supplémentaire par mètre dépend du diamètre du conduit de liquide. Voir Fiche 2.

Configuration du conduit de réfrigérant

Fiche 2. Quantité de réfrigérant supplémentaire R32

Diamètre du conduit mm		Étrangleur de l'unité intérieure	Étrangleur de l'unité extérieure	
Conduit de liquide	Conduit de gaz		Refroidissement seul, refroidissement et chauffage (g/m)	Refroidissement et chauffage (g/m)
Φ 6	Φ 9,5 ou Φ 12	16	12	16
Φ 6 ou Φ 9,5	Φ 16 ou Φ 19	40	12	40
Φ 12	Φ 19 ou Φ 22,2	80	24	96
Φ 16	Φ 25,4 ou Φ 31,8	136	48	96
Φ 19	–	200	200	200
Φ 22,2	–	280	280	280

Remarque : Les quantités supplémentaires de réfrigérant indiquées sur la Fiche 2 sont les valeurs recommandées, mais non obligatoires.

Méthode d'évasement du tube

Remarque :

Un évasement incorrect du tube est la principale cause de fuite de réfrigérant. Procéder comme suit pour évaser le conduit :

A : Couper le tube

- Vérifier la longueur de conduit nécessaire entre les unités intérieure et extérieure.
- Couper la longueur nécessaire à l'aide du coupe-tube.

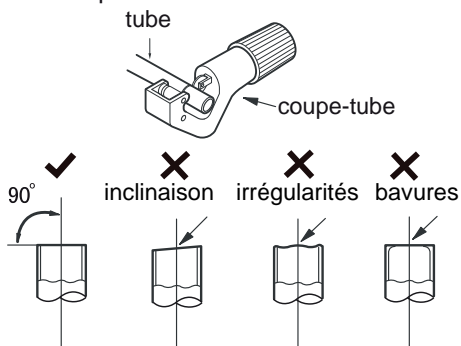

B : Ébavurer

- Retirer les bavures à l'aide d'un ébavureur en empêchant la limaille de pénétrer dans le tube.

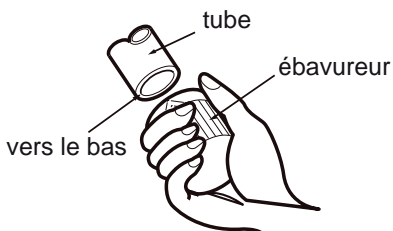

C : Introduire un tuyau isolant adapté

D : Installer l'écrou de raccord

- Retirer l'écrou de raccord du conduit intérieur et de la vanne extérieure et le placer sur le tube.

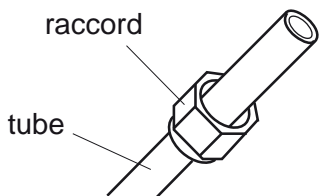

E : Évaser le tube

- Évaser le tube à l'aide de la dudgeonnière.

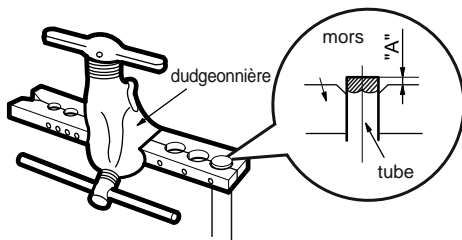

Remarque :

- "A" diffère selon le diamètre, reportez-vous au tableau ci-dessous :

Diamètre extérieur (mm)	A (mm)	
	Max	Min
Φ 6 - 6,35 (1/4")	1,3	0,7
Φ 9,52 (3/8")	1,6	1,0
Φ 12-12,7 (1/2")	1,8	1,0
Φ 15,8-16 (5/8")	2,4	2,2

F : Inspection

- Vérifier la qualité de l'évasement. En cas de défaut quelconque, recommencer le dudgeonnage en suivant la procédure ci-dessus.

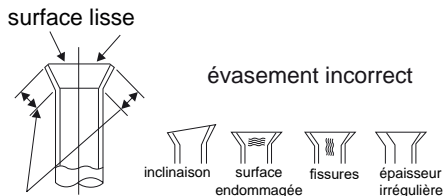

les longueurs sont égales

Airwell

CLIMATISATION ET CHAUFFAGE

