

MANUAL DE USO

Gama de montaje mural HAF/JAF/FHA
R410A

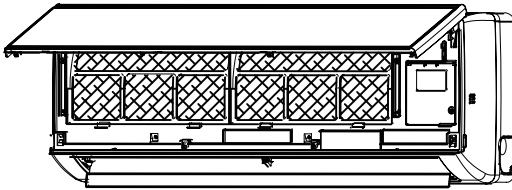

ÍNDICE

CARACTERÍSTICAS Y FUNCIONES	1
PRECAUCIONES.....	2
NOMBRES DE COMPONENTES	3-4
CONSEJOS DE USO.....	5
MODOS DE PROTECCIÓN.....	6
CUIDADO Y MANTENIMIENTO	7-8
SOLUCIÓN DE PROBLEMAS	9



**Gracias por adquirir
nuestro climatizador
de sala.**

Antes de utilizarlo, lea con atención estas instrucciones de uso y consérvelas para consultas futuras.

Nº ref. 468100399/01
OM HAF/JAF/FHA 1-N.1 E

CARACTERÍSTICAS Y FUNCIONES

OSCILACIÓN DE AIRE VERTICAL

Oscilación automática del aire en dirección vertical. El deflector se mueve arriba y abajo de forma automática para distribuir el aire por la sala de modo uniforme.

MANDO A DISTANCIA INALÁMBRICO

La unidad de mando a distancia inalámbrico permite un control práctico del funcionamiento del aparato.

TEMPERATURA DE FUNCIONAMIENTO

		Interior		Exterior	
		DB[°C]	WB[°C]	DB[°C]	WB[°C]
Refrigeración	Límite superior	32	23	46	N.A.
	Límite inferior	21	15	10	N.A.
Calefacción	Límite superior	27	N.A.	24	18
	Límite inferior	10	N.A.	-15	-16

CAMBIO AUTOMÁTICO

El modo operativo (refrigeración, deshumidificador, calefacción) cambia de modo automático para conservar la temperatura ajustada, que se mantiene constante en todo momento.

MODO NOCTURNO (SLEEP)

Pensado para crear un entorno de descanso nocturno agradable. En modo de refrigeración, la temperatura aumenta un grado centígrado cada hora, hasta tres horas, desde la puesta en marcha del modo. El aumento de la temperatura evita una sensación de frío excesiva durante el sueño (cuando el cuerpo está en reposo). En el modo de calefacción sucede lo contrario; el aparato rebaja la temperatura un grado cada hora. En modo SLEEP el aparato se apaga de forma automática transcurridas siete horas. El resultado es un descanso agradable y reparador tras el que despertará fresco y revigorizado.

PRECAUCIONES

Peligro

Este signo advierte del riesgo de sufrir lesiones graves o mortales.

- El usuario no debe tratar de instalar el aparato de aire acondicionado por sí mismo.
- Esta unidad no contiene piezas que el usuario pueda sustituir. Consulte siempre a personal autorizado antes de realizar la instalación o reparaciones.
- Si se va a mudar, consulte a personal autorizado para desconectar e instalar la unidad.
- No se quede expuesto al caudal directo de aire de refrigeración durante periodos prolongados.
- No introduzca los dedos ni ningún objeto en la toma de salida ni en las rejillas de entrada.
- No siga el método de enchufar y desenchufar el cable de alimentación para poner en marcha y detener el aparato.
- Tenga cuidado de no dañar el cable de alimentación.
- En caso de fallo de funcionamiento (olor a quemado, etc.), detenga de inmediato el aparato, desenchufe el cable de alimentación y consulte al personal autorizado.
- Si el cable de alimentación o el aparato están dañados, la sustitución debe dejarse en manos de personal técnico autorizado, puesto que se precisan herramientas especiales y un cable específico.
- No se recomienda el uso sin supervisión de este aparato por parte de niños o personas con limitaciones.
- Precaliente el aparato de aire acondicionado durante un mínimo de 12 horas antes de ponerlo en marcha. Si lo va a utilizar durante un periodo prolongado, mantenga la alimentación eléctrica.

Peligro

Este signo advierte de posibles daños materiales.

- Durante el uso, facilite ventilación ocasional.
- No dirija el caudal de aire hacia fuegos ni aparatos de calefacción.
- No se encarama al aparato ni deje objetos sobre él.
- No cuelgue objetos de la unidad de interior.
- No coloque floreros ni recipientes con agua sobre el aparato.
- Evite la exposición directa del aparato de aire acondicionado al agua.
- No manipule el aparato con las manos húmedas.
- No tire del cable de alimentación.
- Desconecte la alimentación eléctrica si no utiliza el aparato durante periodos prolongados.
- Compruebe el estado de la instalación para detectar posibles daños.
- No deje animales ni plantas en la corriente directa de aire.
- El agua que libera el aparato no es apta para el consumo.
- No utilice el aparato para la conservación de comida, la cría de plantas o animales ni el mantenimiento de equipos de precisión u obras de arte.
- Las válvulas de conexión se calientan durante la calefacción; manéjelas con cuidado.
- No aplique ninguna presión excesiva a las aletas del intercambiador de calor.
- Utilice el equipo sólo con los filtros de aire instalados.
- No obstruya ni cubra la rejilla de entrada ni la toma de salida.
- Asegúrese de que cualquier equipo electrónico queda al menos a un metro de la unidad de interior y la de exterior.
- Evite la instalación del aparato cerca de chimeneas o aparatos de calefacción.
- Durante la instalación de la unidad de interior y la de exterior, evite que los niños accedan a ella.
- No utilice gases inflamables cerca del aire acondicionado.

NOMBRES DE COMPONENTES

UNIDAD DE INTERIOR

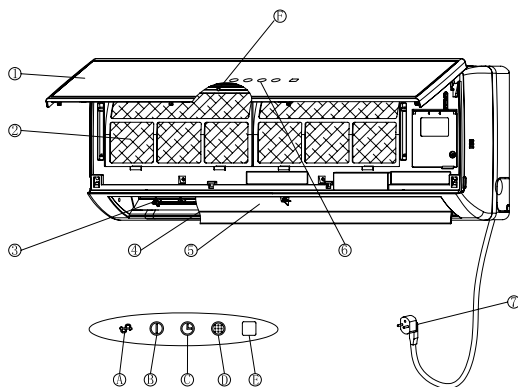

- 1 Rejilla de entrada de aire
- 2 Filtro de aire
- 3 Deflector de aire impulsado (lama)
- 4 Lamas de desvío horizontal de aire
- 5 Salida de aire
- 6 Indicadores y mandos de unidad
- 7 Cable de alimentación (opcional)

A (Indicador de funcionamiento)

Se enciende durante el funcionamiento. Parpadea una vez para indicar la recepción y el almacenamiento de una señal infrarroja del mando a distancia. Parpadea de forma continua en modo de protección.

B (Indicador de espera)

Se enciende en el modo de espera y se apaga durante el funcionamiento.

C (Indicador de temporizador)

Se enciende durante el funcionamiento con temporizador y en el modo nocturno (Sleep). Parpadea cuando el temporizador no es válido (tras un fallo de alimentación).

D (Indicador de filtro)

Se ilumina cuando es preciso limpiar el filtro de aire.

E (Indicador de IR)

Recibe señales del mando a distancia.

F (Botón de modo y de reinicio)

Siempre que el piloto LED de filtro está apagado, el botón Modo/Reinicio funciona como conmutador de modo. Si el LED de filtro está encendido, el botón Modo/Reinicio funciona como conmutador de reinicio.

Función de modo:

Con cada pulsación breve se selecciona el modo operativo siguiente, en este orden: Espera → Frío → Calor → Espera → ...

Función de reinicio:

Si el indicador de filtro está encendido, una pulsación breve apaga este indicador y reinicia la función de filtro (una vez colocado de nuevo el filtro limpio).

NOMBRES DE COMPONENTES

Nota: Si su aparato no cuenta con alguna de estas funciones, puede pasar por alto las instrucciones.

Si no es posible accionar el aparato con el mando a distancia, puede encenderlo para refrigeración o calefacción y apagarlo por completo con una pulsación corta del botón MODE del propio aparato. El botón MODE cambia el estado operativo de la unidad entre las posiciones COOLING-HEATING-STAND BY de forma secuencial; con cada cambio se iluminará el piloto correspondiente.

UNIDAD DE EXTERIOR

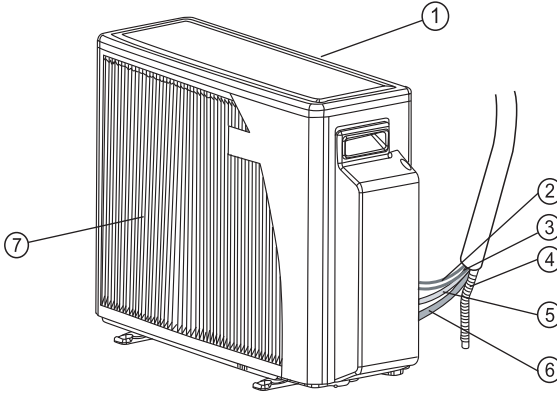

- ① Entrada de aire de unidad de exterior
- ② Cable de alimentación
- ③ Cable de control (opcional)
- ④ Manguera de desagüe
- ⑤ Conducción de líquido
- ⑥ Conducción de succión
- ⑦ Salida de aire de unidad de exterior

Nota: Estas instrucciones son válidas también para aquellos productos distintos en su apariencia externa de los mostrados en el manual.

CONSEJOS DE USO

- Ajuste una temperatura de sala agradable; un nivel demasiado bajo es perjudicial para la salud y supone un consumo excesivo de electricidad. Evite el ajuste frecuente de la temperatura.
- Durante la refrigeración, evite la luz solar directa. Mantenga cerradas cortinas y persianas. Cierre puertas y ventanas para mantener el aire frío dentro de la sala.
- Evite la generación de calor y el uso de aparatos de calefacción con el aire acondicionado en modo de refrigeración.
- Asegúrese de la correcta colocación del deflector de aire: el caudal debe ser horizontal en modo de refrigeración y vertical (hacia abajo) en el de calefacción.
- Ajuste las hojas de aire vertical izquierda y derecha para mantener una temperatura de sala uniforme.
- Coloque el deflector de aire y las hojas izquierda y derecha de modo que su propio cuerpo no quede expuesto a corrientes de aire directas.
- Durante el funcionamiento prolongado, abra una ventana de vez en cuando para ventilar la sala.
- En caso de fallo de alimentación, la memoria del microprocesador se conserva. Al reiniciar el aparato se retoma el último modo de funcionamiento. Tras un fallo de alimentación, los tiempos predefinidos se borran. El sistema entra en modo de espera y el piloto TIMER parpadea. El parpadeo se detiene cuando se acepta un mensaje nuevo del mando a distancia.
- Tras el encendido, deben transcurrir más de 3 minutos hasta que empiece el funcionamiento en modo de refrigeración, calefacción o deshumidificador.
- En modo de deshumidificador (DRY), asegúrese de mantener una temperatura de sala entre 20°C y 27°C. De lo contrario es posible que la unidad entre en modo de protección y deje de funcionar.
- En los modos de refrigeración o deshumidificador, asegúrese de que la humedad relativa de la sala no supera el 78%. Si la unidad funciona durante periodos prolongados en entornos de humedad elevada, en la salida de aire puede formarse humedad que llegue a gotear.
- Si la tapa de mandos de la unidad de interior está expuesta a luz directa e intensa, solar o artificial, es posible que no reciba las señales del mando a distancia. Si es el caso, bloquee la luz solar o atenúe la iluminación.
- El mando a distancia tiene un alcance de 8 metros. Si supera esta distancia puede experimentar dificultades para transmitir señales.

MODOS DE PROTECCIÓN (opcional)

Este aparato incluye diversos modos de protección automática que permiten utilizarlo en cualquier momento y época del año con independencia de la temperatura exterior. A continuación se enumeran algunos de los modos de protección:

Modo	Condiciones operativas	Protección contra:	Solución controlada:
Refrigeración	Temperatura exterior baja	Congelación de bobina interior	El ventilador exterior y el compresor se detienen al aproximarse al estado de congelación. El funcionamiento se reanuda de modo automático. El indicador de funcionamiento parpadea.
	Temperatura exterior alta	Calentamiento excesivo de bobina exterior	El compresor se detiene al acercarse al estado de calentamiento excesivo. El funcionamiento se reanuda de modo automático. El indicador de funcionamiento parpadea.
Calefacción	Temperatura exterior baja	Acumulación de hielo en bobina exterior	Se invierte el funcionamiento de calor a frío durante periodos breves para descongelar la bobina exterior. El indicador de funcionamiento parpadea.
	Temperatura interior o exterior alta	Calentamiento excesivo de bobina interior	El ventilador exterior y el compresor se detienen cuando la bobina interior se acerca a una temperatura excesiva. El funcionamiento se reanuda de modo automático. El indicador de funcionamiento parpadea.

Nota: Al apagar la unidad tras el funcionamiento en modo de calefacción, ésta puede iniciar una operación de descongelación de la bobina exterior. Si es el caso, el compresor seguirá funcionando un tiempo tras el apagado de la unidad, aunque las lamapas de la unidad de interior se cierren. Es una característica normal del funcionamiento de la unidad.

CUIDADO Y MANTENIMIENTO

Antes de llevar a cabo tareas de mantenimiento, asegúrese de desconectar el aparato de la red eléctrica.

CÓMO LIMPIAR EL PANEL PLANO

El panel plano debe limpiarse con un paño suave humedecido con agua o un detergente suave.

Evite el empleo de limpiadores abrasivos o corrosivos.

No utilice productos químicos para la limpieza.

CÓMO DESMONTAR EL PANEL

Abra el panel frontal y empújelo a la derecha; tire de la manivela derecha y, a continuación, tire del panel frontal hacia la izquierda y extráigalo del bastidor frontal.

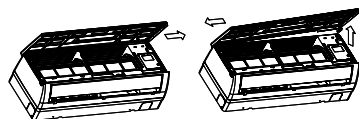

LIMPIEZA DEL FILTRO DE AIRE

Para extraer los filtros de aire, levante el panel, empuje con suavidad los filtros para desbloquearlos y tire de ellos; límpielos con agua tibia y jabonosa y séquelos a fondo. Alinee los filtros en su posición y colóquelos. Para cerrar el panel, presione por la parte central hasta que encaje en su posición.

Si su aparato cuenta con indicador de limpieza de filtros, deberá retirarlos para su limpieza tan pronto como se ilumine; utilice el botón Reinicio para apagar el indicador tras la limpieza.

¡NO UTILICE EL APARATO SIN LOS FILTROS!

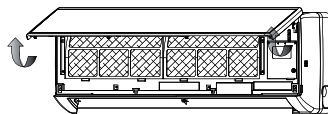
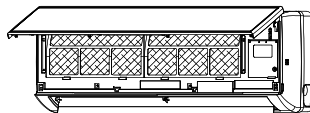

SUSTITUCIÓN DEL FILTRO PURIFICADOR

El filtro purificador de aire debe retirarse de la unidad y sustituirse una vez al año, del modo siguiente:

1 Tire del filtro.

2 Coloque el filtro nuevo en su sitio.

Nota: El procedimiento indicado es válido para la sustitución del filtro de carbón activado (si se suministra).

Filtro purificador de aire



Filtro de aire

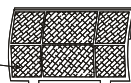

LIMPIEZA DEL APARATO

- Limpie la unidad con un paño suave y seco o bien utilice una aspiradora.
- No utilice agua caliente ni materiales volátiles que puedan dañar la superficie del aparato.

AL COMIENZO DE LA TEMPORADA

- Asegúrese de retirar cualquier obstáculo que impida la entrada y salida de aire, tanto en la unidad de interior como en la de exterior.
- Asegúrese de que la alimentación eléctrica está bien conectada.

PROTECCIÓN DEL SISTEMA ELECTRÓNICO

- La unidad de interior y el mando a distancia deben estar a una distancia mínima de 1 metro de televisores, radios o cualquier otro aparato electrónico.
- Proteja la unidad de interior de iluminación o luz solar directa.

SOLUCIÓN DE PROBLEMAS

Antes de solicitar asistencia técnica, consulte la siguiente tabla para corregir las anomalías más frecuentes.

Problema	Causa	Solución
<ul style="list-style-type: none">La unidad no funciona. El indicador de espera no se enciende.	<ul style="list-style-type: none">Unidad no conectada a la corriente.Fallo de alimentación.	<ul style="list-style-type: none">Enchufe el cable de corriente.Compruebe el fusible principal.
<ul style="list-style-type: none">La unidad no funciona. El indicador de espera se enciende.	<ul style="list-style-type: none">Fallo de mando a distancia.Mando a distancia bloqueado.	<ul style="list-style-type: none">Compruebe pilas de mando a distancia.Trate de accionarlo a una distancia menor.Utilice los mandos de la unidad.Desbloquee el mando a distancia.
<ul style="list-style-type: none">La unidad no responde bien a las órdenes del mando a distancia.	<ul style="list-style-type: none">La señal de IR no llega a la unidad.Distancia excesiva entre mando a distancia y unidad, o bien ángulo de orientación incorrecto.Receptor de IR de la unidad expuesto a luz excesiva.	<ul style="list-style-type: none">Compruebe posibles obstáculos entre unidad y mando a distancia. Apártelos si es preciso.Acérquese más a la unidad.Atenúe la iluminación, en particular la fluorescente.
<ul style="list-style-type: none">No sale aire de la unidad de interior.	<ul style="list-style-type: none">Modo de protección de descongelación activado.Unidad en modo de ventilador automático (AUTO FAN).Exceso de frío en modo de deshumidificador (DRY).	<ul style="list-style-type: none">Funcionamiento normal en modo de calefacción (HEATING).Funcionamiento normal en modo de deshumidificador.
<ul style="list-style-type: none">El modo de refrigeración, deshumidificador o calefacción no arranca de inmediato.	<ul style="list-style-type: none">Arranque diferido del compresor de 3 minutos.	<ul style="list-style-type: none">Funcionamiento normal en estos modos.
<ul style="list-style-type: none">La unidad funciona pero no rinde lo suficiente.	<ul style="list-style-type: none">Ajuste de temperatura incorrecto.Capacidad de la unidad insuficiente para régimen o tamaño de sala.	<ul style="list-style-type: none">Reinicie la temperatura.Consulte con su distribuidor.