

# BEDIENUNGSANLEITUNG

HAF/JAF/FHA Wandmontagebereich  
R410A

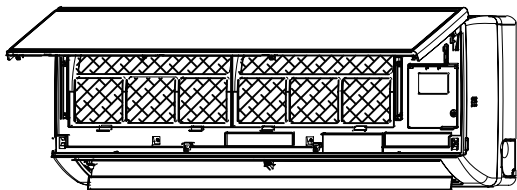

## INHALT

EIGENSCHAFTEN UND FUNKTIONEN .....	1
VORSICHTSMASSNAHMEN .....	2
NAME JEDES TEILS .....	3-4
TIPPS ZUM BETRIEB .....	5
SCHUTZMODI .....	6
PFLEGE UND WARTUNG .....	7-8
FEHLERSUCHE .....	9



**Vielen Dank, dass Sie sich zum Kauf unserer Raumklimaanlage entschieden haben.**

Bitte lesen Sie die Bedienungsanleitung der Klimaanlage vor deren Erstinbetriebnahme durch und bewahren Sie sie zum späteren Nachschlagen auf.

Teilenr. 468100399/01  
OM HAF/JAF/FHA 1-N.1 D

# EIGENSCHAFTEN UND FUNKTIONEN

## VERTIKALE LUFTKLAPPEN-EINSTELLUNG

Automatische Umstellung des Luftstroms in vertikale Richtung. Die Luftklappe bewegt sich automatisch nach oben und unten, um die klimatisierte Luft gleichmäßig im Raum zu verteilen.

## DRAHTLOSE FERNBEDIENUNG

Die drahtlose Fernbedienung der Einheit ermöglicht eine bequeme Bedienung der Klimaanlage.

## BETRIEBSTEMPERATURBEREICH

		Innengerät		Außengerät	
		DB[°C]	WB[°C]	DB[°C]	WB[°C]
Kühlen (Cooling)	Obergrenze	32	23	46	NA
	Untergrenze	21	15	10	NA
Heizen	Obergrenze	27	NA	24	18
	Untergrenze	10	NA	-15	-16

## AUTOMATISCHE UMSCHALTUNG

Der Betriebsmodus (Kühlen, Trocknen, Heizen) wird automatisch so geschaltet, dass die eingestellte Temperatur stets konstant gehalten wird.

## SCHLUMMERZEIT

Stellt komfortable Bedingungen zum Schlafen her. Im Modus Kühlen (COOLING) steigt die Temperatur vom Beginn dieses Modus nach einer Stunde um jeweils ein Grad an; dieser Vorgang geht bis zu drei Stunden. Der Temperaturanstieg verhindert eine Unterkühlung beim Schlafen (wenn Ihr Körper sich in der Ruhe befindet). Im Modus Heizen (HEATING) geschieht das Umgekehrte; die Klimaanlage senkt ihre Temperatur pro Stunde um ein Grad. Im SCHLUMMER-Modus wird die Klimaanlage automatisch nach sieben Stunden abgeschaltet. Das Ergebnis ist ein sehr angenehmer und erholsamer Schlaf, aus dem Sie morgens frisch und energiegeladener wieder aufwachen.

# VORSICHTSMASSNAHMEN

## Gefahr

Dieses Zeichen warnt vor Tod oder ernsthaften Verletzungen.

- Bitte unternehmen Sie nicht den Versuch, diese Klimaanlage selbst zu installieren.
- Dieses Gerät enthält keine Teile, die von Privatpersonen gewartet werden können. Bitte wenden Sie sich für die Installation und für Reparaturen stets an technisches Fachpersonal einer autorisierten Kundendienststelle.
- Wenn Sie umziehen, wenden Sie sich bitte zum Abklemmen und zur Neuinstallation des Gerätes an autorisiertes Fachpersonal.
- Halten Sie sich nicht längere Zeit im direkten gekühlten Luftstrom auf, da dies zu Unterkühlung führen kann.
- Stecken Sie keine Finger oder Gegenstände in die Auslassöffnung oder in die Ansauggitter.
- Starten und unterbrechen Sie die Funktion der Klimaanlage nicht dadurch, dass Sie den Netzstecker herausziehen oder wieder einstecken!
- Achten Sie darauf, dass das Netzkabel nicht beschädigt wird.
- Im Fall einer Störung (verbrannter Geruch o.ä.) beenden Sie sofort den Betrieb der Klimaanlage, ziehen Sie den Netzstecker aus der Steckdose und rufen Sie den Kundendienst.
- Falls das Netzkabel oder das Gerät beschädigt sind, dürfen sie nur durch autorisiertes Fachpersonal ausgetauscht werden, da hierzu Spezialwerkzeug und ein bestimmtes vorgeschriebenes Kabel erforderlich sind.
- Das Gerät darf nicht ohne Aufsicht von kleinen Kindern oder Personen mit Behinderungen bedient werden.
- Bitte lassen Sie das Gerät vor der Inbetriebnahme mindestens 12 Stunden vorwärmen. Wenn Sie das Gerät langfristig benutzen möchten, lassen Sie bitte den Strom an.

## Gefahr

Dieses Zeichen warnt vor Schäden an Eigentum.

- Bitte lüften Sie den Raum gelegentlich bei Verwendung der Klimaanlage.
- Richten Sie den direkten Luftstrom nicht auf offene Kamine oder Heizgeräte.
- Klettern Sie nicht auf die Klimaanlage, und legen Sie keine Gegenstände auf dem Gerät ab.
- Hängen Sie keine Gegenstände an das Innengerät der Klimaanlage.
- Stellen Sie keine Blumenvasen oder Wasserbehälter oben auf die Klimaanlage.
- Die Klimaanlage darf nicht direkt mit Wasser in Berührung kommen.
- Fassen Sie die Klimaanlage nicht mit feuchten Händen an.
- Ziehen Sie nicht Netzkabel.
- Schalten Sie den Strom ab, wenn Sie das Gerät für längere Zeit nicht in Betrieb nehmen.
- Prüfen Sie den Zustand der Installation auf Schäden.
- Setzen Sie Tiere oder Pflanzen nicht dem direktem Luftstrom aus.
- Trinken Sie kein Wasser, das aus der Klimaanlage stammt.
- Verwenden Sie dieses Gerät nicht zur Speicherung von Lebensmitteln, Pflanzen oder Tieren, Präzisionsinstrumenten oder Kunstgegenständen.
- Die Anschlussventile werden beim Heizen heiß; bitte fassen Sie sie nur vorsichtig an.
- Auf die Wärmetauscherlamellen darf kein schwerer Druck ausgeübt werden.
- Betreiben Sie das Gerät nur mit installierten Luftfiltern.
- Das Ansaugluftgitter und die Auslassöffnung müssen stets frei sein; sie dürfen nicht verdeckt oder blockiert sein.
- Stellen Sie sicher, dass elektronische Geräte mindestens einen Meter von einem Innengerät entfernt sind.
- Vermeiden Sie die Installation der Klimaanlage neben einem Kamin, Herd oder einem Heizgerät.
- Achten Sie darauf, dass keine Kinder bei der Installation der Innen- und Außengeräte in der Nähe sind.
- Neben der Klimaanlage ist der Umgang mit brennbaren Gasen nicht zulässig.

# NAME JEDES TEILS

## INNENGERÄT

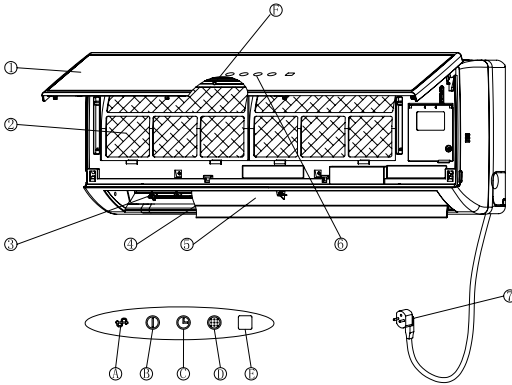

- ① Lufteinlassgitter
- ② Luftfilter
- ③ Versorgungsluftklappe (Lamelle)
- ④ Horizontaler Luftstrom verstellte Lüfterlamellen
- ⑤ Luftauslass
- ⑥ Anzeigen der Einheit an der Bedienblende
- ⑦ Netzkabel (optional)

### A (Betriebsanzeige)

Leuchtet beim Betrieb auf. Blinkt einmal, um zu melden, dass das Infrarot-Signal der Fernbedienung eingegangen und gespeichert ist. Blinkt ständig im Schutzmodus.

### B (Standby-Anzeige)

Ist eingeschaltet im Standby-Modus (STBY) und ausgeschaltet im Betriebsmodus.

### C (Timeranzeige)

Leuchtet auf bei Timer- und Schlumber-Betrieb. Blinkt, wenn der Timer bei einem Stromausfall ungültig ist.

### D (Filteranzeige)

Leuchtet auf, wenn der Luftfilter gereinigt werden muss.

### E (IR-Infrarotanzeige)

Empfängt Signale von der Fernbedienung.

### F (Modus-Taste und Reset-Taste)

So lange die Filter-LED ausgeschaltet ist, funktioniert die MODE-/RESET-Taste als Modus-Schalter. Wenn die Filter-LED eingeschaltet ist, funktioniert die MODE-/RESET-Taste als Reset-Rückstellschalter.

#### Modus-Funktion:

Bei jedem kurzen Drücken wird der nächste Betriebsmodus ausgewählt, in dieser Reihenfolge: SB → Kühl-Modus → Heiz-Modus → SB → ...

#### Reset-Rückstellfunktion:

Wenn die Filteranzeige eingeschaltet ist, lässt sie sich durch ein kurzes Drücken ausschalten und stellt die Filterfunktion wieder zurück, nachdem der gereinigte Filter wieder eingesetzt wurde.

# NAME JEDES TEILS

Hinweis: Falls Ihr Gerät einige Funktion nicht hat, gelten die betreffenden Anweisungen nicht für Sie.

Falls sich die Klimaanlage nicht mit der Fernbedienung bedienen lässt, kann sie zum Kühlen oder Heizen eingeschaltet oder komplett abgeschaltet werden. Drücken Sie dazu die Taste MODE an der Klimaanlage; sie wird den Betriebsstatus der Einheit zwischen KÜHLEN-HEIZEN-STANDBY abwechselnd ändern. Die zugehörige Kontrolllampe ändert sich dann entsprechend.

## AUSSENGERÄT

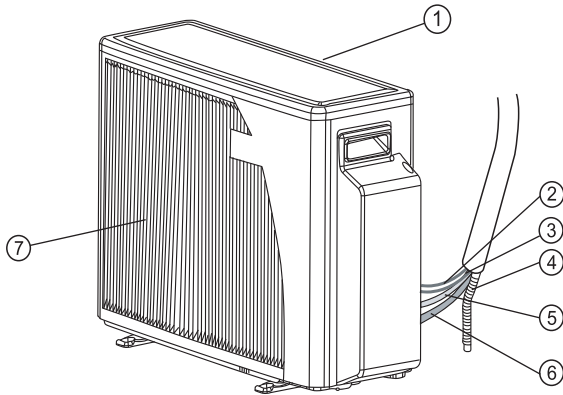

- |                           |                           |
|---------------------------|---------------------------|
| ① Außengerät, Lufteinlass | ⑤ Flüssigkeitsleitung     |
| ② Netzkabel               | ⑥ Saugleitung             |
| ③ Steuerkabel (optional)  | ⑦ Außengerät, Luftauslass |
| ④ Darin-Schlauch          |                           |

Hinweis: Diese Anweisungen gelten auch, falls die Produkte sich äußerlich von den in diesem Handbuch dargestellten unterscheiden.

# TIPPS ZUM BETRIEB

- Stellen Sie eine geeignete Raumtemperatur ein; eine sehr niedrige Raumtemperatur ist nicht gut für Ihre Gesundheit und eine Energieverschwendung (Elektrizität). Vermeiden Sie häufiges Einstellen der Temperatur.
- Vermeiden Sie direktes Sonnenlicht im Modus Kühlen (COOLING). Halten Sie Vorhänge und Jalousien in diesem Fall geschlossen. Schließen Sie die Türen und Fenster, um die kalte Luft im Raum zu halten.
- Wenn die Klimaanlage im Modus Kühlen (COOLING) läuft, sollten Sie es vermeiden, im Raum Wärme zu erzeugen oder Heizgeräte zu verwenden.
- Stellen Sie sicher, dass die Luftklappe korrekt positioniert ist: horizontaler Fluss beim Kühlen und nach unten gerichteter vertikaler Fluss beim Heizen.
- Halten Sie die Raumtemperatur gleichmäßig, indem Sie die rechten/linken vertikalen Luftlamellen einstellen.
- Bitte positionieren Sie die Luftklappe und die linken/rechten Luftlamellen so, dass Sie nicht direkt im Luftzug sitzen/stehen.
- Bei einem längeren Betrieb im Modus Kühlen (COOLING) sollten Sie den Raum gelegentlich durch Öffnen eines Fensters lüften.
- Bei einem Stromausfall wird der Speicher des Mikroprozessors beibehalten. Bei einem Neustart wird der Vorgang im letzten Betriebsmodus wieder aufgenommen. Nach einem Stromausfall werden alle voreingestellten Zeiten gelöscht. Das System wird zwangsweise in einen Standby-Modus geschaltet, und die TIMER LED blinkt. Sie hört auf zu blinken, wenn eine neue Meldung von der Fernbedienung akzeptiert wird.
- Nach dem Einschalten kann es bis zu 3 Minuten dauern, bis die Kühlung, Heizung oder der Trockenvorgang beginnt.
- Im Modus Trocken (DRY) muss die Raumtemperatur zwischen 20°C und 27°C Celsius liegen. Außerhalb dieses Bereichs kann sich die Einheit selbst schützen und abschalten.
- In den Modi Kühlen (COOL) oder Trocknen (DRY) muss die relative Raumfeuchte 78% betragen. Wird die Einheit längere Zeit bei hoher Feuchtigkeit betrieben, kann sich diese Feuchtigkeit an den Luftlamellen absetzen und nach unten tropfen.
- Die Signale der Fernbedienung werden nicht empfangen, wenn die Abdeckung über der Steuerung des Innengerätes direktem Sonnenlicht oder einer starken Bestrahlung ausgesetzt ist. In einem solchen Fall muss das Sonnenlicht abgeschattet oder die Beleuchtung gedimmt werden.
- Die Fernbedienung arbeitet in einem Bereich von 8 Metern. Außerhalb dieser Zone ist es schwierig für die Fernbedienung, Signale zu übertragen.

# SCHUTZMODI (optional)

Ihre Klimaanlage enthält mehrere automatische Schutzmodi, die es ermöglichen, dass Sie das Gerät quasi ständig und in jeder Jahreszeit nutzen können, ungeachtet der Außentemperatur. Einige der Schutzmodi sind nachstehend aufgelistet:

<b>Modus</b>	<b>Betriebsbedingungen</b>	<b>Schutz bei</b>	<b>kontrollierter Abhilfe</b>
Kühlen (Cooling)	Niedrige Außentemperatur	Innenwärmetauscher friert ein	Stoppt den Außengerätelüfter und Kompressor, wenn Gefrierpunkt in Sicht. Nimmt den Betrieb automatisch wieder auf. Betriebsanzeige blinkt.
	Hohe Außentemperatur	Wärmetauscher überhitzt	Stoppen Sie den Kompressor, wenn eine Überhitzung droht. Nimmt den Betrieb automatisch wieder auf. Betriebsanzeige blinkt.
Heizen	Niedrige Außentemperatur	Wärmetauscher des Außengerätes bildet Eis/Frost	Keht für kurze Zeit den Betrieb von Heizen auf Kühlen um, um den Wärmetauscher des Außengerätes zu enteisen. Betriebsanzeige blinkt.
	Hohe Innen- oder Außentemperatur	Wärmetauscher des Innengerätes überhitzt	Stoppt Außengerätelüfter und Kompressor, wenn eine hohe Wärmetauschertemperatur des Innengerätes beginnt. Nimmt den Betrieb automatisch wieder auf. Betriebsanzeige blinkt.

Hinweis: Wird das Gerät nach dem Modus Heizen ausgeschaltet, kann der Wärmetauscher des Außengerätes einen Enteisungsvorgang durchführen. In einem solchen Fall läuft der Kompressor noch einige Zeit weiter, nachdem das Gerät ausgeschaltet wurde, und die Luftlamellen des Innengerätes sind geschlossen. Diese Funktion ist Teil des normalen Gerätebetriebs.

# PFLEGE UND WARTUNG

Vor der Durchführung von Wartungsarbeiten stellen Sie bitte sicher, dass die Klimaanlage vom Stromnetz abgeklemmt ist.

## SO REINIGEN SIE DIE FLACHE BLENDE

Der Flachschild darf nur mit einem weichen Tuch mit Wasser oder einem milden Reinigungsmittel gereinigt werden.

Keinesfalls scheuernden oder scharfen Reiniger verwenden.

Keinesfalls zum Reinigen Chemikalien verwenden.

## SO BAUEN SIE DIE BLENDE AB

Öffnen Sie die Frontblende und schieben Sie diese nach rechts. Ziehen Sie dann die rechte Kurbel heraus, und ziehen Sie dann die Frontblende nach links und nehmen Sie sie aus dem vorderen Rahmen heraus.

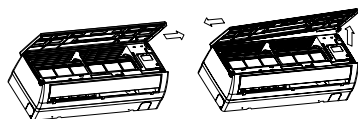

## LUFTFILTER REINIGEN

Um die Luftfilter herauszunehmen, heben Sie die Blende hoch, drücken die Luftfilter leicht nach oben, bis sie ausrasten; ziehen Sie die Filter nach oben heraus, reinigen Sie sie in warmem Seifenwasser und trocknen Sie sie gründlich. Setzen Sie die Filter korrekt ein. Schließen Sie die Blende, indem Sie in der Mitte darauf drücken, bis sie einrastet.

Falls Ihre Klimaanlage mit einer Filter-Reinigungsanzeige ausgestattet ist, sollten Sie die Filter zur Reinigung herausnehmen, sobald diese Anzeige aufleuchtet. Um die Anzeige nach der Reinigung wieder auszuschalten, verwenden Sie die Reset-Taste.

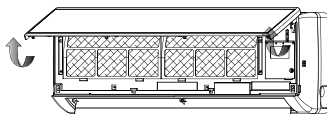
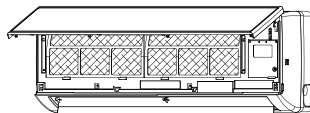

**BETREIBEN SIE DAS GERÄT NIEMALS OHNE FILTER!**

## LUFTREINIGUNGSFILTER AUSTAUSCHEN

Der Luftreinigungsfilter muss einmal im Jahr durch einen neuen Filter ersetzt werden wie folgt:

- 1 Filter herausziehen.
- 2 Filter wieder korrekt einsetzen.

Hinweis: Das oben genannte Verfahren wird zum Ersetzen des Aktivkohlefilters benutzt (falls geliefert).

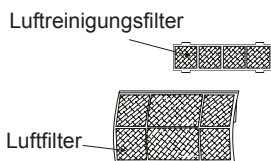



# PFLEGE UND WARTUNG

## KLIMAAANLAGE REINIGEN

- Wischen Sie das Gerät mit einem weichen trockenen Tuch ab oder reinigen Sie es mit einem Staubsauger.
- Verwenden Sie kein Wasser und keine flüchtigen Stoffe, die die Oberfläche der Klimaanlage beschädigen können.

## ZU BEGINN DER SAISON

- Stellen Sie sicher, dass keine Hindernisse den Ein- und Auslassluftstrom eim Innen- und Außengerät blockieren.
- Stellen Sie sicher, dass der Stromanschluss richtig ist.

## SCHÜTZT DAS ELEKTRONIKSYSTEM

- Innengerät und Fernbedienung müssen mindestens 1 Meter von Fernseh-, Radiogeräten oder anderen elektronischen Haushaltsgeräten entfernt sein.
- Schützen Sie das Innengerät vor direktem Sonnenlicht oder direkter Beleuchtung.

# FEHLERSUCHE

Bevor Sie den Kundendienst rufen, prüfen Sie bitte, ob die folgenden normalen Störungen vorliegen, und beheben Sie diese.

Problem	Ursache	Abhilfe
<ul style="list-style-type: none"> <li>Das Gerät funktioniert nicht. Standby-Anzeige leuchtet nicht auf.</li> </ul>	<ul style="list-style-type: none"> <li>Gerät ist nicht ans Netz angeschlossen.</li> <li>Stromausfall.</li> </ul>	<ul style="list-style-type: none"> <li>Netzkabel einstecken.</li> <li>Hauptsicherung prüfen.</li> </ul>
<ul style="list-style-type: none"> <li>Das Gerät funktioniert nicht. Standby-Anzeige leuchtet.</li> </ul>	<ul style="list-style-type: none"> <li>Störung der Fernbedienung.</li> <li>Die Fernbedienung ist verriegelt.</li> </ul>	<ul style="list-style-type: none"> <li>Batterien der Fernbedienung prüfen.</li> <li>Versuchen Sie es aus größerer Nähe zu bedienen.</li> <li>Beginnen Sie mit den Bedienelementen an der Einheit.</li> <li>Entriegeln Sie die Fernbedienung.</li> </ul>
<ul style="list-style-type: none"> <li>Das Gerät spricht nicht richtig auf die Befehle der Fernbedienung an.</li> </ul>	<ul style="list-style-type: none"> <li>Das Infrarot-Signal erreicht das Gerät nicht.</li> <li>Der Abstand zwischen der Fernbedienung und dem Gerät ist zu groß, oder die Fernbedienung wird im falschen Winkel auf das Gerät gehalten.</li> <li>Der Infrarot-Empfänger am Gerät ist einer zu starken Lichtquelle ausgesetzt.</li> </ul>	<ul style="list-style-type: none"> <li>Auf ein Hindernis zwischen Einheit und Fernbedienung prüfen. Bei Bedarf löschen.</li> <li>Gehen Sie näher an das Gerät heran.</li> <li>Blenden Sie die Leuchten herunter, besonders die Fluoreszenz-Anzeige.</li> </ul>
<ul style="list-style-type: none"> <li>Das Innengerät bläst keine Luft aus.</li> </ul>	<ul style="list-style-type: none"> <li>Der Entfrostens-Schutzmodus ist aktiviert.</li> <li>Einheit ist im Auto LÜFTER Modus.</li> <li>Überkühlung in Modus DRY (Trocknen).</li> </ul>	<ul style="list-style-type: none"> <li>Normaler Betrieb im Heizen-Modus (HEATING).</li> <li>Normaler Betrieb im Trocknen-Modus (DRY).</li> </ul>
<ul style="list-style-type: none"> <li>Die Betriebsarten Kühlen (COOLING), Trocknen (DRY) oder Heizen (HEATING) starten nicht sofort.</li> </ul>	<ul style="list-style-type: none"> <li>3 Min. Vom Kompressor verzögerter Start.</li> </ul>	<ul style="list-style-type: none"> <li>Normaler Betrieb für diese Modi.</li> </ul>
<ul style="list-style-type: none"> <li>Gerät funktioniert, aber nur unzureichend.</li> </ul>	<ul style="list-style-type: none"> <li>Falsche Temperatureinstellung.</li> <li>Leistung des Gerätes ungenügend für Last oder Raumgröße.</li> </ul>	<ul style="list-style-type: none"> <li>Temperatur neu einstellen.</li> <li>Kontaktieren Sie Ihren Fachhändler/Kundendienst.</li> </ul>