

Gamma Comfort**R410A****Bomba calor**

L'apparecchio non sarà installato nella lavanderia.

NOTA: Questo manuale è per l'applicazione della singola spaccata
Per la applicazione del multi spaccate, ti prego usare il manuale
dell'installazione fornito dentro il pacchetto dell'unità esterna.



MESSA FUORI TENSIONE PRIMA DI QUALSIASI INTERVENTO SULLE SCATOLE ELETTRICHE

RACCOMANDAZIONI GENERALI

- Congratulazioni per avere scelto un condizionatore d'aria.

CONSIGLI DI SICUREZZA

- In caso intervento sul materiale, seguire le regole di sicurezza in vigore.
- L'installazione e la manutenzione del materiale dovranno essere eseguite da personale qualificato.
- Assicurarsi che l'alimentazione elettrica disponibile e la frequenza della rete siano adeguate alla corrente di funzionamento necessaria tenuto conto delle condizioni specifiche della zona di installazione e della corrente necessaria a tutti gli altri apparecchi collegati al circuito.

AVVERTENZA

- Prima di eseguire qualsiasi intervento o operazione di manutenzione, mettere fuori tensione l'apparecchio.
- Il fabbricante declina qualsiasi responsabilità in caso di mancato rispetto delle presenti istruzioni. Inoltre, in questo caso la garanzia cesserà di essere valida.
- In caso di difficoltà, si prega di contattare il Servizio Tecnico di xona.
- Prima dell'installazione del materiale, procedere, se possibile al montaggio degli accessori obbligatori o meno (ved manuale fornito con ogni accessorio).
- Per una migliore conoscenza del prodotto, vi consigliamo di consultare anche il nostro manuale tecnico.
- Le informazioni contenute nelle presenti istruzioni sono soggette a modifiche senza preavviso.
- Per unità con riscaldatori supplementari la distanza minima tra unità e combustibile deve essere 50 cm, diversamente vi è pericolo d'incendio.

PRECAUZIONI

 Pericolo	Il simbolo significa morte o lesione grave.
--	---

- Non tentare di installare il climatizzatore da soli.
- All'interno non vi sono parti riparabili dall'utente. Per le riparazioni rivolgersi sempre a personale di assistenza autorizzato.
- Nel caso sia necessario spostare l'apparecchio, contattare sempre il personale di assistenza per lo scollegamento e l'installazione dell'apparecchio.
- Non rimanere esposti per periodi prolungati alla corrente di aria raffreddata.
- Non inserire dita o oggetti nell'apertura di erogazione o nelle griglie di immissione.
- Non avviare né arrestare il climatizzatore scollegando o collegando direttamente il cavo di alimentazione.
- Prestare attenzione a non danneggiare il cavo dell'alimentazione.
- In caso di malfunzionamento (odore di bruciato, ecc.) arrestare immediatamente l'apparecchio, scollegare il cavo di alimentazione e rivolgersi a personale di assistenza autorizzato.
- Nel caso in cui il cavo di alimentazione di questo apparecchio sia danneggiato, deve essere sostituito solo da personale autorizzato, in possesso degli utensili speciali e di cavi con specifiche apposite.
- L'elettrodomestico non è destinato all'uso senza supervisione da parte dei bambini o di persone inferme
- Si suggerisce di pre-riscaldare il condizionatore per almeno 12 ore prima del funzionamento. Se usato a lungo, è preferibile tenere accesa l'alimentazione elettrica.

 Vorsicht	Dieses Symbol warnt vor Sachbeschädigung.
--	---

- Favorire la sporadica aerazione durante l'uso.
- Non direzionare il flusso di aria in direzione di camini o apparecchi di riscaldamento.
- Non salire sull'apparecchio, né posizionare oggetti sul climatizzatore.
- Non appendere oggetti all'unità interna.
- Non posizionare vasi di fiori o oggetti contenenti acqua sull'apparecchio.
- Non esporre il climatizzatore direttamente all'acqua.
- Non tirare il cavo di alimentazione.
- Togliere l'alimentazione in caso di non utilizzo per periodi di tempo prolungati.
- Verificare l'eventuale presenza di danni sul supporto del climatizzatore.
- Non posizionare animali o piante in direzione della corrente d'aria.
- Non bere l'acqua di scarico del climatizzatore.
- Non utilizzare in applicazioni che prevedono la conservazione di cibi, piante o animali, attrezzatura di precisione o opere d'arte.
- Le valvole di collegamento si surriscaldano durante il riscaldamento; maneggiare con cura.
- Non applicare eccessiva pressione alle alette del radiatore. Utilizzare solo con i filtri dell'aria installati.
- Non ostruire o coprire la griglia di immissione e l'apertura di erogazione.
- Assicurarsi che eventuali apparecchiature elettroniche siano ad almeno un metro dall'unità interna e da quella esterna.
- Evitare l'installazione del climatizzatore vicino a camini o apparecchi di riscaldamento.
- Durante l'installazione dell'unità interna ed esterna, evitare che i bambini abbiano accesso all'ambiente.
- Non utilizzare gas infiammabili in prossimità del climatizzatore.

CONSIGLI DI FUNZIONAMENTO

- Impostare una temperatura ambiente appropriata; una temperatura eccessivamente bassa non è salutare e provoca sprechi energetici. Evitare frequenti impostazioni di temperatura.
- Durante il raffreddamento, evitare l'esposizione diretta ai raggi solari. Tenere chiuse le tende tirate e le tapparelle. Chiudere le porte e le finestre per mantenere l'aria fresca all'interno della stanza.
- Evitare la generazione di calore o l'uso di apparecchiature di riscaldamento quando il climatizzatore funziona in modalità raffreddamento.
- Assicurarsi che l'aletta di direzione dell'aria sia posizionata correttamente. Flusso orizzontale per il raffreddamento e flusso verticale (verso il basso) per il riscaldamento.
- Mantenere la temperatura del locale uniforme tramite la regolazione delle pale di direzione dell'aria verticali destra/sinistra.
- Posizionare l'aletta di direzione dell'aria e le pale sinistra/destra in modo tale da evitare che il corpo sia direttamente esposto alle correnti d'aria.
- Durante il funzionamento prolungato, aerare il locale di tanto in tanto aprendo una finestra.
- In caso di caduta di tensione, la memoria del microprocessore sarà conservata. Al riavvio, il funzionamento riprenderà nell'ultima modalità di funzionamento. Tuttavia, in caso di utilizzo del timer, l'apparecchio si spegnerà all'orario prestabilito solo se il telecomando è puntato in direzione dell'apparecchio. In caso contrario, la caduta di tensione causerà la cancellazione dei dati del timer dalla memoria del microprocessore.
- Dopo l'accensione, saranno necessari circa 3 minuti per avviare la funzione di raffreddamento, riscaldamento e deumidificazione.
- Durante l'utilizzo della modalità di DEUMIDIFICAZIONE, assicurarsi che la temperatura ambiente sia compresa tra 20 °C e 27 °C. Nel caso di utilizzo con temperature superiori o inferiori a tale intervallo, l'apparecchio potrebbe entrare in autoprotezione e cessare di funzionare.
- Nel caso di utilizzo in modalità RAFFREDDAMENTO o DEUMIDIFICAZIONE, assicurarsi che l'umidità relativa della stanza sia inferiore al 78%; se l'apparecchio viene utilizzato per periodi di tempo prolungati in presenza di elevata umidità, è possibile che si formi condensa sull'apertura di erogazione dell'aria con conseguente gocciolamento.
- Il segnale del telecomando potrebbero non essere ricevuti nel caso in cui il coperchio dei comandi dell'unità interna sia esposto direttamente ai raggi solari o luce intensa. In tal caso, ostruire l'esposizione ai raggi solari o attenuare la luce.
- Il telecomando funziona entro un raggio di 8 metri. Al di fuori di questo raggio, il telecomando potrebbe avere difficoltà nella trasmissione dei segnali.

INDICE

DESCRIZIONE

Strumenti per l'installazione e la manutenzione	5
Campo di temperatura di funzionamento	6
Dimensioni dell'unità interna	6
Dimensioni dell'unità esterna	6

INSTALLAZIONE

Localizzazione dell'unità esterna	7-8
Localizzazione dell'unità interna	9
Collegamento frigorifero	10
Installazione	11
Collegamenti elettrici	13

FUNZIONAMENTO

Manutenzione	15
--------------------	----

STRUMENTI PER L'INSTALLAZIONE E LA MANUTENZIONE

ATTENZIONE**Installazione del condizionatore con il nuovo refrigerante**

● IL PRESENTE CONDIZIONATORE D'ARIA UTILIZZA IL NUOVO REFRIGERANTE HFC (R410A) PER LA PROTEZIONE DELLO STRATO DI OZONO.

Il refrigerante R410A è facilmente soggetto ad alterazioni ad opera di impurità quali acqua, membrane ossidanti e olio, poiché la sua pressione di esercizio è di circa 1,6 volte superiore a quella del refrigerante R22. In seguito all'adozione del nuovo refrigerante, è stato modificato anche l'olio refrigerante per macchine. Durante l'installazione è pertanto consigliabile verificare che acqua, polvere, il refrigerante utilizzato in precedenza o Folio refrigerante per macchine non entrino nel circuito di refrigerazione del condizionatore con il nuovo refrigerante R410A.







Per evitare di mischiare il refrigerante con l'olio refrigerante, le dimensioni delle sezioni di collegamento della porta di caricamento dell'unità principale o degli strumenti di installazione sono diverse da quelle delle unità con refrigeranti convenzionali. Di conseguenza, per le unità con il nuovo refrigerante (R410A) sono necessari degli strumenti appositi. Per il collegamento dei tubi, utilizzare tubi nuovi e puliti con raccordi ad alta resistenza alla pressione, realizzati appositamente per il refrigerante R410A, onde evitare l'entrata di acqua e/o polvere. In particolare si consiglia di non utilizzare le tubazioni già esistenti, poiché possono contenere impurità e presentano dei problemi relativamente ai raccordi a pressione.

Modifiche del prodotto e dei componenti

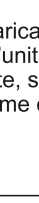
Nei condizionatori che utilizzano il refrigerante R410A, onde evitare di caricare accidentalmente un refrigerante diverso, è stato modificato il diametro della porta di servizio della valvola di controllo dell'unità esterna (valvola a 3 vie). (1/2 UNF 20 filetti per pollice)

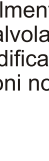
● Per aumentare la resistenza alla pressione della tubazione refrigerante, sono stati modificati il diametro della svasatura sul lato di lavorazione e le misure del codolo svasati sul lato opposto. (per tubi in rame con dimensioni nominali di 1/2 e 5/8)

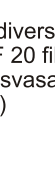
Nuovi strumenti per R410A

Nuovi strumenti per R410A	Applicabile al modello R22	Modifiche
Manometro collettore	×	 Poiché la pressione di esercizio è elevata, non è possibile misurarla con manometri convenzionali. Per evitare l'introduzione di un refrigerante diverso, sono stati modificati i diametri della porta.
Tubo di caricamento	×	 Per aumentare la resistenza alla pressione, sono stati modificati i materiali del tubo e le misure delle porte (a 1/2 UNF 20 filetti per pollice). All'acquisto di un tubo di caricamento, assicurarsi di controllare le misure delle porte.
Bilancia elettronica per il caricamento del refrigerante	○	 L'elevata pressione e la rapidità di gassificazione provocano la formazione di bolle, che rendono difficile la lettura del valore indicato mediante un cilindro di caricamento.
Chiave torsiometrica (diametro nominale 1/2, 5/8)	×	 È stata aumentata la misura del codolo svasati opposti. Per diametri nominali di 1/4 e 3/8 viene utilizzata una chiave normale.
Strumento per svasatura (di tipo a innesto)	○	 Aumentando la misura del foro di alloggiamento della barra di bloccaggio, è stata migliorata la forza della molla dello strumento.
Calibro di regolazione della sporgenza	—	Da utilizzare quando la svasatura viene eseguita con uno strumento di svasatura convenzionale.
Adattatore della pompa a vuoto	○	 Da collegare a una pompa a vuoto convenzionale. L'uso dell'adattatore è necessario per impedire il ritorno dell'olio della pompa a vuoto nel tubo di caricamento. Il raccordo di collegamento del tubo di caricamento è provvisto di due porte, una per il refrigerante convenzionale (7/16 UNF 20 filetti per pollice) e una per l'R410A. Se Folio (minerale) della pompa a vuoto si mescola con l'R410A, si può creare un deposito di morchia che potrebbe danneggiare l'apparecchiatura.
Rilevatore di perdite di gas	×	 Solo per refrigerante HFC.

● Il "cilindro refrigerante" viene fornito con la designazione del refrigerante (R410A) e il rivestimento di protezione di colore rosa, secondo quanto specificato dall'ARI (Air Conditioning and Refrigeration Institute, Ente americano per la climatizzazione e refrigerazione) (codice colore ARI: PMS 507).

● La "porta di caricamento e le tenute del cilindro refrigerante" richiedono inoltre attacchi da 1/2 UNF 20 filetti per pollice, corrispondenti alle dimensioni della porta del tubo di caricamento.

CAMPO DI TEMPERATURA DI FUNZIONAMENTO

		UNITÀ INTERNA		UNITÀ ESTERNE	
		DB[°C]	WB[°C]	DB[°C]	WB[°C]
Raffreddamento	Limite superiore	32	23	46	NA
	Limite inferiore	21	15	-10	NA
Riscaldamento	Limite superiore	27	NA	24	18
	Limite inferiore	10	NA	-7	-8

DIMENSIONI DELL'UNITÀ INTERNA

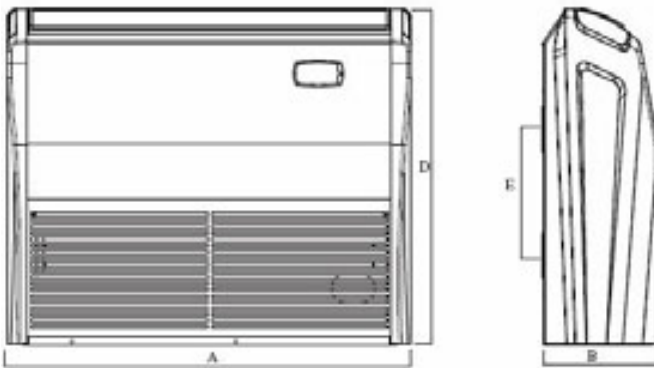

Unit: mm

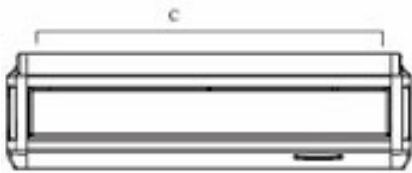

Model	A	B	C	D	E
12/18/24	1300	188	1202	600	260
030	1420	245		700	
036/042	1590	238	1491	695	260

DIMENSIONI DELLE UNITÀ ESTERNE

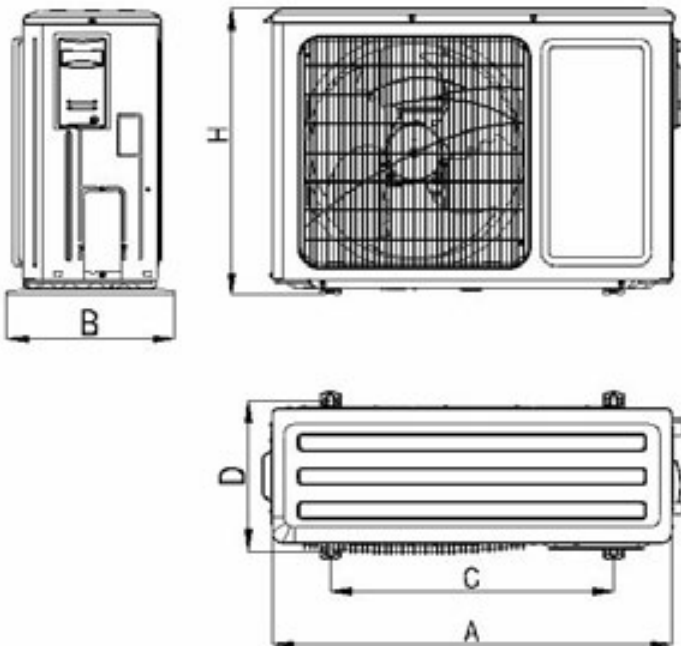

Model	A	B	C	H	D
009	848	320	540	540	286
012					
018					
024	1018	412	572	700	300
030	980	427		790	
036	1018	412	572	840	378
036T					
042T	950	412	572	1250	378
060T					

SELEZIONE DELLA POSIZIONE D'INSTALLAZIONE.

- Una posizione in cui l'acqua può essere facilmente drenata.
- Una posizione che ben sopporta il peso dell'unità interna.
- In cui l'accesso alle operazioni di manutenzione sia agevole. Che consenta il facile collegamento dell'unità esterna.
- La posizione deve trovarsi a più di 1 m di distanza dalle apparecchiature elettriche quali televisore e dispositivi audio.
- Devono essere evitate posizioni prossime ad una fonte di calore, gas infiammabile o di alta umidità.
- Evitare la prossimità di una lavanderia, un bagno, una doccia o una piscina.
- Assicurare che l'installazione sia conforme alle disposizioni dello schema con le dimensioni d'installazione.
- Lo spazio attorno all'unità deve essere ben ventilato (fare riferimento alla Fig.23)

I TIPI DI INSTALLAZIONE SONO DUE:

- **IL TIPO A SOFFITTO**
- **IL TIPO A PAVIMENTO**

I due tipi sono simili, come segue;

Determinare la posizione d'installazione sul soffitto o sulla parete usando la maschera di carta che rappresenta il telaio dell'unità interna. Segnare la posizione degli attacchi e rimuovere la maschera.

Rimuovere la griglia di ritorno dell'aria, il pannello laterale e la staffa per sospendere l'unità interna secondo la procedura che segue.

- Premere la borchia di fissaggio della griglia di ritorno dell'aria. La griglia si apre. Staccarla quindi dal suo alloggiamento.
- Rimuovere le viti di fissaggio del pannello laterale tirare in avanti per rimuoverlo (come illustrato e secondo la freccia). (Fare riferimento alla Fig. 24).
- Allentare le due viti di regolazione della staffa di sospensione (M8) su ciascuno dei lati, per meno di 10 mm. Rimuovere le due viti di fissaggio (M6) della staffa di sospensione sul lato posteriore. Staccare la staffa di sospensione tirandola all'indietro (fare riferimento alla Fig.26)

ATTENZIONE: EVITARE L'INSTALLAZIONE DOVE POSSONO AVER LUOGO GUASTI.

- Dove c'è molto olio.
- In zone acide o alcaline.
- Dove l'alimentazione elettrica è irregolare.

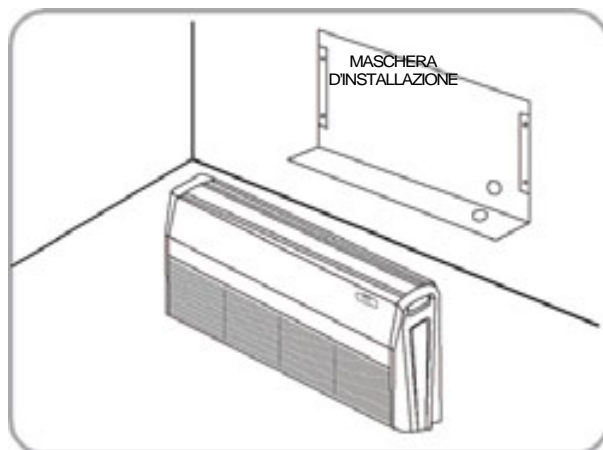

Fig.22

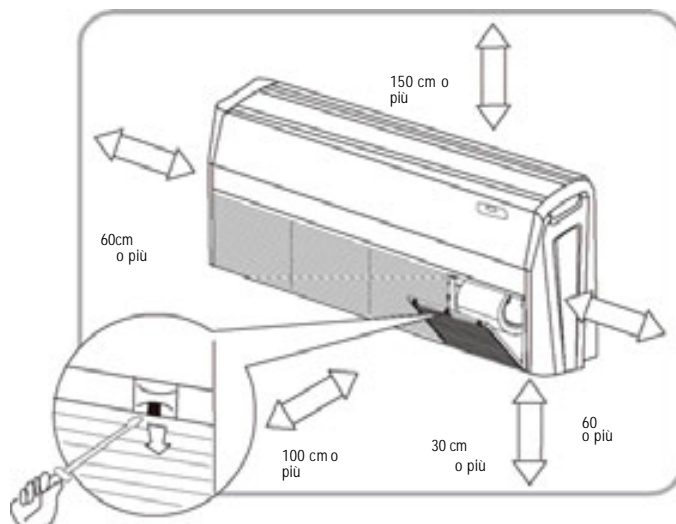

Fig. 23

Viti di fissaggio del pannello laterale (M4)

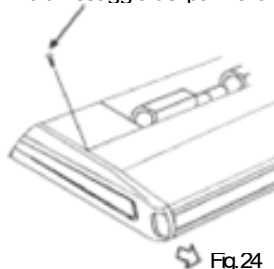

Fig.24

Installazione dell'unità interna

ISTRUZIONI PER L'INSTALLAZIONE

Fissare la vite di sospensione. (Usare viti di sospensione W3/8 o M10)

- Regolare in anticipo la distanza dell'unità dalla superficie del soffitto (fare riferimento alla Fig.25)

Fissare la staffa di sospensione alla vite di sospensione.

AVVERTENZA

- Assicurare che l'estensione della vite di sospensione dal soffitto resti all'interno dell'area segnata con le frecce. Risistemare la staffa di sospensione se si trova al di fuori dell'area segnata con le frecce (fare riferimento alla Fig. 27).
- La vite di sospensione deve restare all'interno del coperchio. Non rimuovere mai il coperchio.

Sollevare l'unità, farla slittare in avanti fino all'arresto (fare riferimento alla Fig. 28).

Serrare le due viti di regolazione della staffa di sospensione (M8) (fare riferimento alla Fig. 26).

Serrare le due viti di fissaggio della staffa di sospensione (M6) per prevenire il movimento dell'unità interna (fare riferimento alla Fig. 26).

Regolare l'altezza dell'unità in modo che la parte posteriore del tubo di drenaggio sia leggermente in discesa per migliorare il drenaggio. **ATTENZIONE**

- Regolare l'altezza girando il dado con una chiave.

Inserire la chiave dall'apertura della staffa di sospensione (fare riferimento alla Fig. 29).

In caso di sospensione

è possibile installare l'unità usando staffe di sospensione rivolte verso l'interno non rimuovendo le staffe dall'unità interna (fare riferimento alla Fig. 3).

Assicurare di fare uso solo degli accessori e delle parti specifiche per le operazioni d'installazione.

<p>Soffitto</p> <p>40 mm o meno</p> <p>Vite di sospensione</p> <p>Staffa di sospensione</p>		<p>Staffa di sospensione</p> <p>Vite di regolazione della staffa di sospensione (M8)</p> <p>Vite di fissaggio della staffa di sospensione (M6)</p>
<p>Piastra del soffitto</p>	<p>Posizione della vite verso l'interno</p>	
<p>Staffa di sospensione</p>		

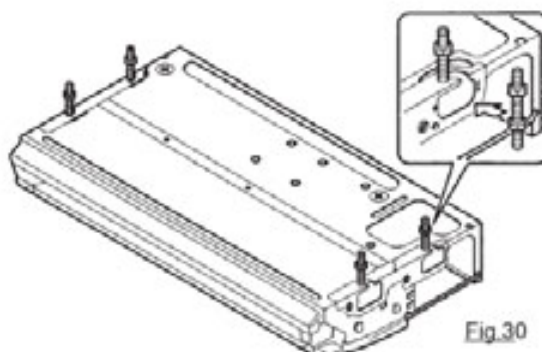
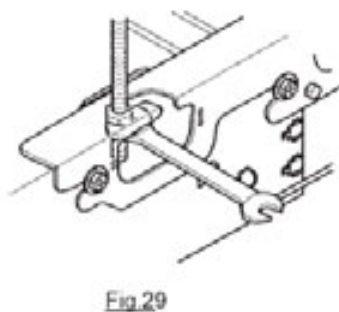
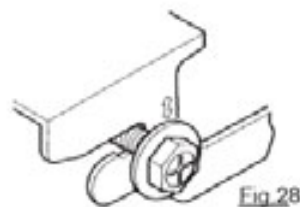
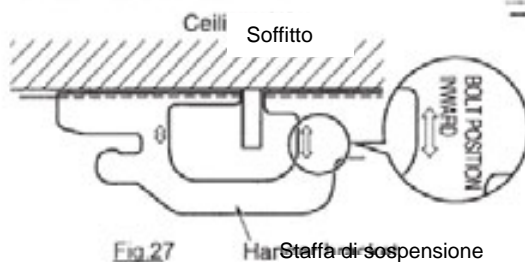
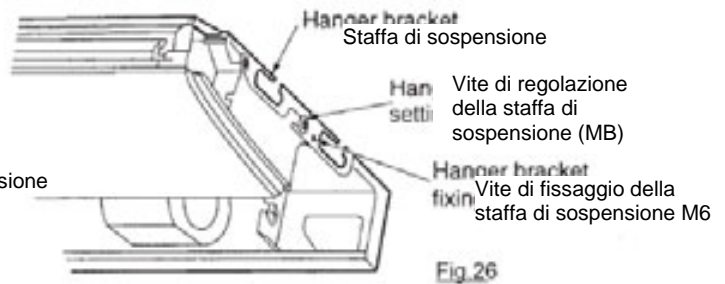
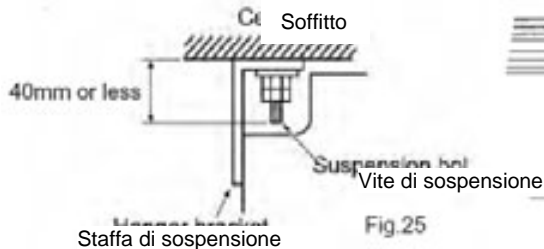

INSTALLAZIONE DELL'UNITÀ ESTERNA

- Spazio libero minimo da prevedere (in mm)

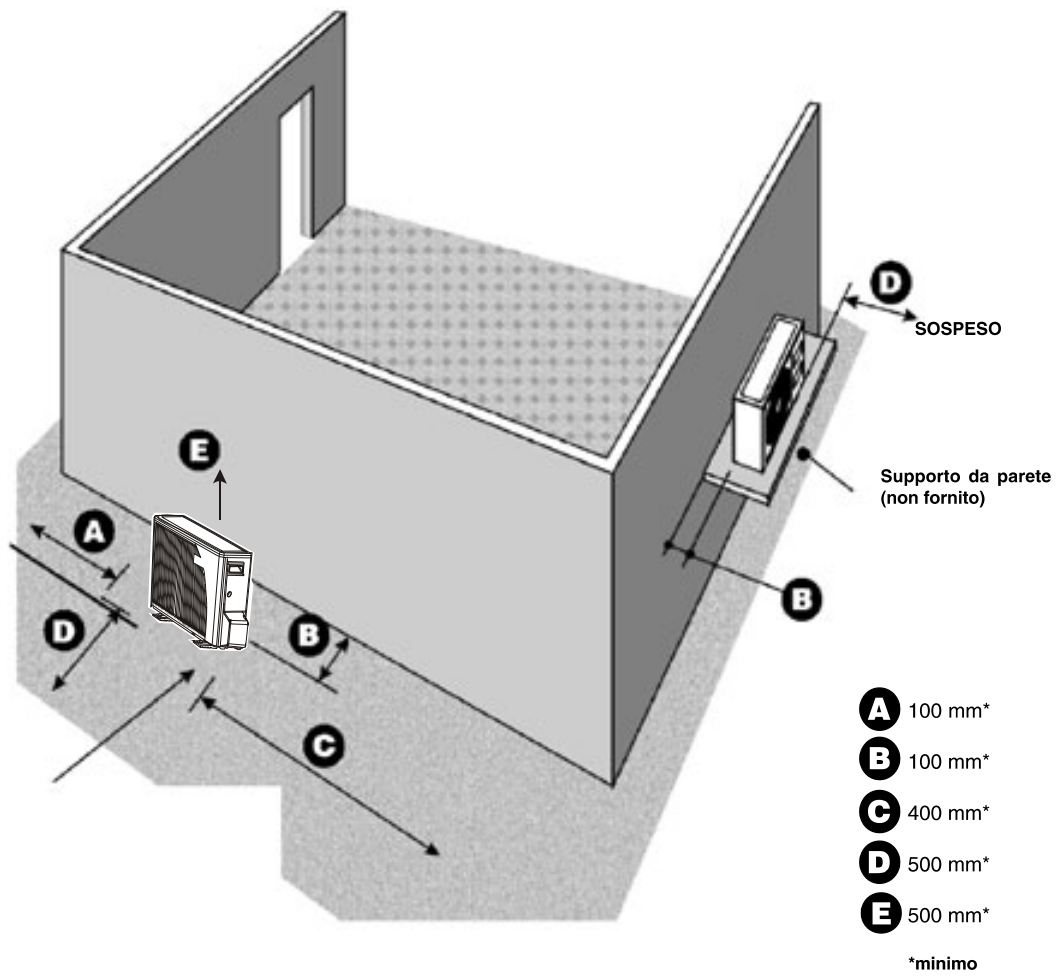

SCARICO DELLE CONDENDE

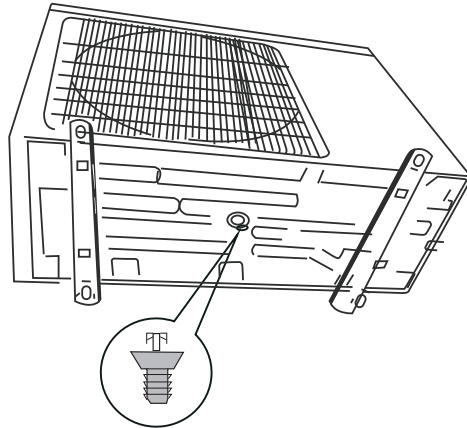

ATTENZIONE

Qualora l'unità esterna reversibile fosse installata in zone climatiche dove la temperatura esterna può essere inferiore a + 1°C, è tassativo prevedere un sistema di prevenzione degli eventuali rischi di congelazione delle condense (esempio: cordone riscaldante).

COLLEGAMENTI FRIGORIFERI

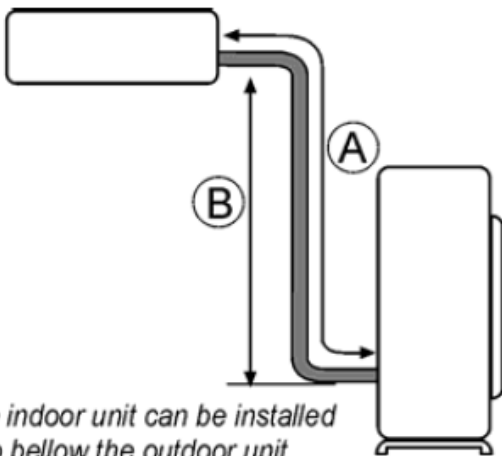

MAXIMUM PIPES LENGTH & HEIGHT

CAPACITY	TUBES OD	LENGTH(A)	HEIGHT(B)	ADDITIONAL CHARGE
09KBTU	1/4''-3/8''	20	15	30
12KBTU	1/4''-1/2''	20	15	30
18KBTU	1/4''-1/2''	20	15	30
24KBTU	3/8''-5/8''	30	15	60
30KBTU	3/8''-5/8''	30	15	60
36KBTU	1/2''-3/4''	50	30	120
42KBTU	1/2''-3/4''	50	30	120
60KBTU	1/2''-3/4''	50	30	120

POSIZIONAMENTO DEL TUBING SUL SUPPORTO A PARETE

- Dopo aver scelto il vostro dei tubi frigoriferi (destra, sinistra o posteriore), si può realizzare il tubing. Occorrerà utilizzare la sagoma di montaggio onde incurvare correttamente i tubi per facilitare il collegamento.

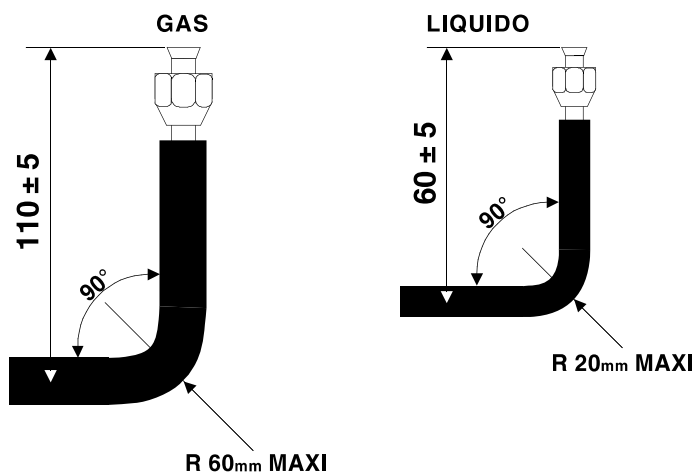

POSIZIONAMENTO DEL TUBING SUL SUPPORTO DA PARETE

- Per una buona installazione dei tubi, posizionare il tubo LIQUIDO in alto ed tubo GAS al di sotto di questo ultimo.

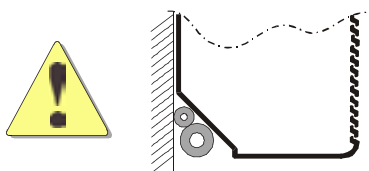

- Posizionare i dadi dei tubi (incurvati) nell'apposito alloggiamento della sagoma.
- Mantenere i tubi in posizione mediante i collari in dotazione.
- Togliere la sagoma tubi, si può quindi montare l'apparecchio sul suo supporto.

NOTA

uscita verso la parte posteriore

- Il foro inclinato permette di evitare l'ingresso delle condense o della pioggia.
- Posizionare nel foro, un manicotto Ø 70 mm

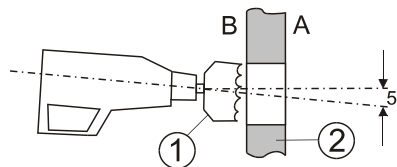

- A Lato esterno
- B Lato interno
- 1 Trapano Ø 70 mm
- 2 Parete

SVUOTAMENTO DEI TUBI FRIGORIFERI E DELL'UNITÀ INTERNA

- Il carico in R410A viene immesso soltanto nel cassone esterno. L'unità interna contiene una piccola quantità di gas neutro. Pertanto dopo aver installato i collegamenti, occorre tassativamente svuotare i collegamenti e l'unità interna.

PROCEDURA DI MONTAGGIO

- Il gruppo esterno possiede una valvola che permette lo svuotamento dell'installazione (grossa valvola).

1 Collegare i tubi di collegamento al cassone esterno e all'unità interna.

- Per ottenere un buon serraggio, ricoprire la superficie con dell'olio di refrigerazione.



- L'utilizzo di una controchiave è indispensabile per il serraggio delle valvole.



- I valori della coppia di serraggio vengono riportati nella tabella di cui sotto.

<u>Ø dei tubi</u>	<u>Coppia</u>
Tubo 1 / 4"	15-20 Nm
Tubo 3 / 8"	30-35 Nm
Tubo 1 / 2"	50-54 Nm
Tubo 5 / 8"	70-75 Nm
Tubo 7 / 8"	90-95 Nm

2 Collegare la pompa a vuoto al raccordo flare del cassone esterno dotato della valvola di servizio (grosso raccordo).

3 Mettere la pompa a vuoto in funzione e verificare che l'ago dell'indicatore scenda a 0,2 mm Hg. La pompa deve funzionare per almeno 15 minuti.

4 Prima di togliere la pompa a vuoto, occorre verificare che l'indicatore di vuoto sia stabile per almeno cinque minuti.

5 Scollegare la pompa a vuoto e chiudere la valvola di servizio.

6 Togliere il tappo della valvola "GAS" e "LIQUIDO" e aprirli per mezzo di una chiave esagonale onde liberare l'R410A contenuto nel gruppo o esterno.

7 Verificare la tenuta stagna dei collegamenti. Utilizzare un rilevatore di fuga elettronico o una spugna insaponata.

COLLEGAMENTO ELETTRICO FRA L'UNITÀ INTERNA ED ESTERNA

REQUISITI ELETTRICI

I collegamenti ed i collegamenti elettrici dovrebbero essere fatti dagli elettricisti qualificati ed in conformità con i codici e la regolazione elettrici locali. Le unità del condizionatore dell'aria devono essere collegate alla terra.

L'unità del condizionatore dell'aria deve essere collegata ad una presa di alimentazione sufficiente da un circuito separato del ramo protetto entro termine l'interruttore, come specificato sulla targhetta dell'unità.

La tensione non dovrebbe variare oltre 10% della tensione nominale. L'interruttore di disinserione di tutti i poli che ha l'apertura dei contatti disinseriti di almeno 3mm in tutti i poli deve essere collegato con la derivazione rigida.

1. Per collegare l'unità interna all'unità esterna usi i seguenti cavi elettrici.

#	Desc.	24K	30K/36K (1 PH)	36/42/48/60K (3 PH)
①	Power Cable(ODU)	3 x 2.5 mm ²	3 x 6.0 mm ²	5 x 4.0 mm ²
②	Power Cable(IDU)	3 x 1.5 mm ²		
③	Communication	2 x 0.75 mm ²		

2. Preparare i cavi necessari al collegamento elettrico.
3. Collegli le estremità del cavo ai terminali delle unità interna ed esterna.
4. Fissi il cavo elettrico con fili multipli con il clip.

NOTE: Il codice di colore dei fili può essere selezionato dall'installatore.

La temperatura del circuito refrigerante è elevata. Tenere a distanza il cavo di interconnessione dal tubo.

• Cavo fra le unità interna ed esterna

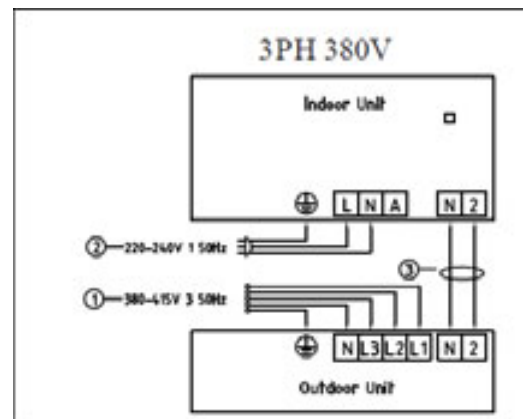
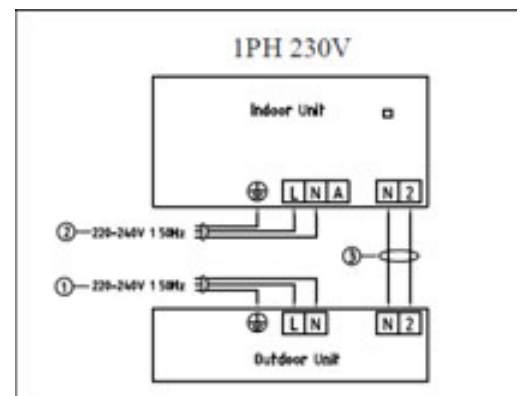
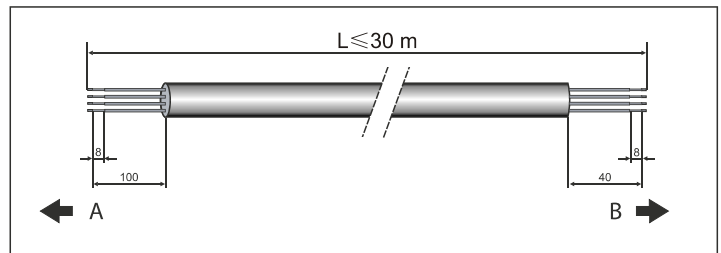

SPIE E COMANDI DELL'APPARECCHIO

-  **A) INDICATORE DI RISCALDAMENTO**
Si accende durante il funzionamento Riscalda e filtra l'aria ambiente. Mantiene costante la temperature ambiente desiderata.
-  **B) INDICATORE DI RAFFREDDAMENTO**
Si accende durante il funzionamento. Raffredda, umidifica e filtra l'aria ambiente. Mantiene costante la temperature ambiente desiderata.
-  **C) INDICATORE D'ALIMENTAZIONE ELETTRICA**
Si accende quando l'unità è alimentata.

FILTRO ELETTROSTATICO

- Un filtro elettrostatico, nonché il suo supporto vengono forniti con l'apparecchio (accessori).
- Onde ottimizzare la filtrazione dell'aria, il filtro in questione può essere posizionato come segue.

MANUTENZIONE E RIPARAZIONE

PRIMA DI ESEGUIRE LE OPERAZIONI DI MANUTENZIONE, VERIFICARE CHE IL CLIMATIZZATORE SIA FUORI TENSIONE.

Pulizia del filtro ad aria

- Il vostro condizionatore è dotato di una spia di controllo del filtro ad aria. Quando questa spia F si accende, il filtro deve essere pulito.
- Per rimuovere il filtro, tirare in avanti la griglia di aspirazione, spingere leggermente i filtri verso il basso per aprirli.
- Reiniziare l'apparecchio premendo il tasto Reset. La spia di controllo del filtro F si spegne.

NON FARE FUNZIONARE IL CONDIZIONATORE SENZA FILTRO!

Pulizia del condizionatore

- Stofinare l'unità interna con un panno morbido e asciutto o pulirlo con un aspirapolvere.
- Non utilizzare acqua calda o prodotti detergenti volatili che potrebbero danneggiare il frontale del condizionatore.

Precauzioni da prendere all'inizio della stagione

- Verificare che non vi sia alcun ostacolo al flusso di aria aspirata ed immessa sulle due unità interna ed esterna.
- Verificare che il condizionatore sia correttamente collegato.

Protezione del sistema elettronico

- L'unità interna e il telecomando non devono essere situati a meno di un metro di un televisore, di una radio o di qualsiasi altro elettrodomestico onde evitare le interferenze.
- Proteggere l'unità interna contro i raggi del sole.

Sostituzione delle pile del telecomando

- Togliere le pile del telecomando a partire dalla botola posteriore.
- Utilizzare due pile da 1,5 di tipo **AAA**.
- Le pile usate devono essere riciclate.

MANUTENZIONE

Manutenzione periodica

- Per ottenere un corretto funzionamento dell'installazione, è necessario procedere a una manutenzione preventiva delle unità interna ed esterna da personale qualificato.

Impianto generale

- Eseguire un'ispezione visiva dell'insieme dell'impianto in funzione.
- Verificare la pulizia dell'impianto in generale e verificare che gli scarichi delle condense non siano otturati, in particolare quello dell'unità interna, prima della stagione estiva.
- Verificare lo stato del recipiente.

UNITÀ ESTERNA

Circuito frigorifero

- Pulire lo scambiatore ad aria mediante un prodotto speciale per le batterie alluminiorame e risciacquare con acqua. Non utilizzare acqua calda né vapore. Ciò potrebbe provocare un aumento della pressione del refrigerante.
- Verificare che la superficie delle alette in alluminio dello scambiatore non sia stata danneggiata da colpi o graffi, e se necessario, pulirla con l'apposito utensile.

Parte elettrica

- Verificare che il cavo di alimentazione generale non presenti alterazioni che potrebbero danneggiare il dispositivo di isolamento.
- Verificare che i cavi di interconnessione situati tra le due unità non presentino alterazioni e siano correttamente collegati.
- Se necessario, procedere al serraggio degli stessi.
- Verificare il collegamento alla terra.

UNITÀ INTERNA

- Per un buon funzionamento dell'impianto, è indispensabile pulire regolarmente il filtro a aria situato a livello dell'aspirazione dell'unità interna. Si consiglia di sostituire il filtro regolarmente.
- Il filtro sporco provoca una riduzione della portata dell'aria attraverso la batteria dell'unità interna, il che riduce il rendimento dell'impianto e impedisce il buon raffreddamento del motore di ventilazione.
- Verificare lo stato di pulizia della batteria interna.

ATTENZIONE

PRIMA DI PROCEDERE A QUALSIASI MANIPOLAZIONE DEL MATERIALE, OCCORRE ASSICURARSI CHE L'ALIMENTAZIONE ELETTRICA SIA TOLTA ECHE NON ESISTI ALCUNA POSSIBILITÀ DI AVVIAMENTO IMPREVISTA.