

РУССКИЙ

КОНДИЦИОНЕР КАНАЛЬНОГО С ЭЛЕКТРОННЫМ УПРАВЛЕНИЕМ



ИНСТРУКЦИИ ПО МОНТАЖУ

Начало Работы...

перечень потребных инструментов

- | | | |
|--|--|-------------------|
| 1. Отвёртка | 8. Детектор утечки газа | 15. Торцевой ключ |
| 2. Электродрель,
сверло-коронка (60 мм) | 9. Рулетка | 18 Nm (1.8 кгс.м) |
| 3. Торцевой гаечный ключ | 10. Термометр | 45 Nm (4.5 кгс.с) |
| 4. Гаечный ключ | 11. Мегаметр | 65 Nm (6.5 кгс.м) |
| 5. Труборез | 12. Универсальный
измерительный прибор | 75 Nm (7.5 кгс.с) |
| 6. Развёртка | 13. Вакуумный насос | 85 Nm (8.5 кгс.с) |
| 7. Нож | 14. Патрубок с манометрами
(для R-410A) | |

ВНИМАНИЕ

- Выбор основания для установки.
Выбрать основание, достаточно жесткое и прочное для поддержки установки, выбрать основание, удобное для обслуживания.
- Не допускать утечки хладагента при монтаже и повторном монтаже труб и при ремонте деталей охладителя. Осторожно обращайтесь с жидким охладителем, он может вызвать обморожение.
- Монтажные работы. Для выполнения монтажных работ могут понадобиться два человека.
- Данное устройство не следует монтировать в прачечной или во влажной среде, там, где вода может капать с потолка и т.д.

Рабочая температура

-9°C ~ -43°C

Содержание:

Инструменты для монтажа/обслуживания.....	5
Прилагаемые материалы.....	7
Общие сведения	8
Общие предосторожности	11
Внутренняя установка	11
Доступ к установке.....	11
Монтаж установки.....	12
Монтаж дренажа.....	13
Размещение воздушного фильтра.....	14
Наружная установка	15
Размеры установки.....	15
Некоторые типы наружной установки.	15
Отвод конденсированной воды от наружной установки.....	16

Соединения трубопроводов	16
Резка и расширение.....	16
Изоляция труб.....	16
Присоединение трубы к установке ...	17
Вакуумирование труб и внутренняя установка.....	18
Электрические соединения	19
Блок управления дисплеем	21
Перечень проверок перед вводом в эксплуатацию	22

Указания по безопасности

Перед монтажом внимательно прочтите данные «УКАЗАНИЯ ПО БЕЗОПАСНОСТИ». Работы по электро-монтажу должны выполняться дипломированным электриком.

Убедитесь в том, что используется разъем электро-питания правильного значения и электросеть соответствует модели монтируемой установки.

Вышеуказанные предосторожности следует соблюдать, поскольку они относятся к безопасности. Каждое обозначение используется как указано ниже.

Неправильный монтаж вследствие пренебрежения инструкциями нанесёт ущерб здоровью или вызовет повреждение, тяжесть которых классифицируется ниже следующими показателями. Выполните испытания и убедитесь в том, что после завершения монтажа никаких отклонений не происходит. Затем объясните пользователю работу установки, уход и эксплуатацию, как указано в инструкциях. Напомните заказчику о том, что для справок в будущем следует пользоваться рабочими инструкциями.

Позиции, которые следует выполнять, обозначаются следующими символами:



ПРЕДУПРЕЖДЕНИЕ

Это обозначение указывает на возможность смерти или серьёзного ранения.







Символ на белом фоне означает позицию, которую **ЗАПРЕЩАЕТСЯ** выполнять.

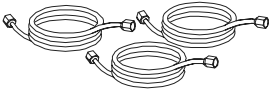

ПРЕДУПРЕЖДЕНИЕ

1. Работа должна выполняться квалифицированным монтажником, тщательно соблюдайте инструкции, в противном случае может произойти поражение электрическим током, водяная протечка или могут возникнуть эстетические проблемы.
2. Монтаж следует производить на прочном и жестком основании, способном выдержать вес комплекта. Если прочность основания недостаточна, либо монтаж выполнен неправильно, установка упадет, и это может принести ущерб.
3. При выполнении электромонтажа соблюдайте местные стандарты по электропроводке, правила и инструкции по монтажу. Следует применять независимую схему и одиночный вывод. Если нагрузочная способность схемы недостаточна, это вызовет поражение электрическим током или пожар.
4. Пользуйтесь кабелем, указанным в спецификации и надёжно выполняйте внутренние/наружные соединения. Надёжно соединяйте и фиксируйте кабель т.о., чтобы на зажимах не действовала электрическая мощность. Если соединение или закрепление несовершенно, это приведёт к перегреву или возгоранию на соединении.
5. Маршрутизация проводки должна быть выполнена надлежащим образом с тем, чтобы крышка панели управления надёжно закреплялась. Если крышка панели управления не закрывается как надо, это приведёт к перегреву в точке соединения на терминале, возгоранию или поражению электрическим током.
6. Перед получением доступа к терминалам, все контуры подачи мощности должны быть отсоединены.
7. Перед выполнением соединения трубопроводов проследите, чтобы в цикле охлаждения не были использованы воздушные смеси, отличные от указанного охладителя, иначе это приведёт к снижению объёма, слишком высокому давлению в цикле охлаждения, взрыву и ранению. 
8. Не пользуйтесь повреждённым или отличным от указанного в спецификации шнуром питания. В противном случае это приведёт к возгоранию или поражению электрическим током. 
9. Не изменяйте длины шнура питания, не пользуйтесь шнуром-удлинителем, не используйте единственный вывод для присоединения других электрических устройств. В противном случае это приведёт к возгоранию или поражению электрическим током.
10. Оборудование установки должно быть заземлено. Если заземление несовершенно, это может привести к поражению током. 
11. Не монтируйте установку в том месте, где может произойти утечка горячего газа. Если вблизи установки будет происходить утечка и скопление газа, может произойти возгорание.
12. Дренажный трубопровод следует выполнить в соответствии с указаниями инструкций по монтажу. Если дренаж выполнен неправильно, вода может оказаться в помещении и повредить мебель.
13. Поврежденный шнур питания должен быть заменен изготовителем, его агентом по обслуживанию или лицом соответствующей квалификации с тем, чтобы избежать ущерба.

Монтаж/обслуживание инструментов для R410A	Изменения
Патрубок с манометрами 	Поскольку рабочее давление высокое, невозможно измерять рабочее давление при помощи обычных манометров. Диаметры впускных отверстий уменьшены для предотвращения загрузки охладителя, отличного от указанного.
Загрузочный шланг 	Для увеличения силы сопротивления давлению, материалы шланга и размеры впускных отверстий изменены (до 1/2 витков UNF 20 на дюйм). При заказе загрузочного шланга убедитесь в его соответствии по размерам впускных отверстий.
Электронные весы для загружаемого хладагента 	Поскольку рабочее давление велико и скорость газификации велика, затруднительно прочесть указываемые значения при помощи загрузочного цилиндра, так как возникают воздушные пузырьки.
Торцевой ключ (номинальный диаметр 1/2, 5/8) 	Размер противолежащих конусных гаек увеличен. Однако обычный ключ используется для номинальных диаметров 1/4 и 3/8.
Инструмент для расширения труб (типа тисков) 	Вследствие увеличения прижимных планок, воспринимающих размер отверстия, сила пружины в инструменте увеличена.
Калибр для регулировки проекции	Применяется в том случае, если расширение выполняется обычным инструментом для расширения.
Адаптер и обратный клапан вакуум-насоса	Присоединяется к обычному вакуум-наосу. Необходимо пользоваться адаптером для предотвращения обратного тока масла из вакуум-насоса в загрузочный шланг. Соединительная часть загрузочного шланга имеет два впускных отверстия – одно для обычного охладителя (7/16 UNF 20 витков на дюйм) и одно для R410A. Если масло вакуум-насоса (минеральное) смешать с R410A, может образоваться шлам и произойдет повреждение оборудования.
Детектор утечки газа 	Только для охладителя HFC.

Следует заметить, что «баллон с хладагентом» поступает с обозначением хладагента (R410A) и с защитным покрытием розового цвета в соответствии с указаниями U.S.'s ARI (ARI кодовая окраска: PMS 507). Кроме того, для «впускного отверстия и упаковки баллона хладагента» требуется 1/2 UNF 20 витков на дюйм в соответствии с размером впускного отверстия шланга.

Предостережение при монтаже кондиционера с R410A

В ЭТОМ КОНДИЦИОНЕРЕ ИСПОЛЬЗУЕТСЯ НОВЫЙ ХЛАДАГЕНТ HFC (R410A), НЕ РАЗРУШАЮЩИЙ ОЗОНОВЫЙ СЛОЙ. Хладагент R410A склонен подвергаться влиянию загрязнений, таких, как вода, окисляющая плёнка и масла, поскольку рабочее давление хладагента R410A примерно в 1.6 раз превышает давление хладагента R22. Совместно с использованием нового хладагента, смазочное масло охлаждения также было заменено. Поэтому при выполнении монтажных работ следует убедиться в том, что в кондиционер с новым типом хладагента R410A не проникают вода, прежний хладагент или смазочное масло охлаждения. Для предотвращения смешивания хладагента или смазочного масла охлаждения, размер соединительных частей на впускных отверстиях основной установки и на монтажных инструментах отличаются от применяемых для установок с обычным хладагентом. Соответственно, для установок с новым хладагентом (R410A) требуется использование специальных инструментов. Для соединительных трубопроводов следует использовать трубы из новых, чистых материалов с соединительными частями для высокого давления, выполненными специально для R410A.

Не выпускайте **R410A** в атмосферу: **R410A** представляет собой фторированный газ, вызывающий парниковый эффект, предусматриваемый протоколом Киото, с потенциалом глобального потепления (GWP) = **1730**

Помимо этого, не используйте существующие трубопроводы, поскольку в существующих трубопроводах возникают проблемы с соединительными частями и возможными загрязнениями.

Изменения в продукте и в компонентах

В кондиционерах с использованием R410A, для того, чтобы предотвратить случайную загрузку другого хладагента, размер диаметра впускного отверстия контрольного клапана (трёхходового клапана) наружной установки изменён. (1/2 UNF 20 витков на дюйм).









Для увеличения силы сопротивления давлению в трубопроводах хладагента, размеры диаметра расширения и противоположной конусной гайки были изменены (для медных труб с номинальными размерами 1/2 и 5/8). В случае сварки труб убедитесь в том, что внутри труб используется сухой азот).

Для R410A используйте медные трубы специальной толщины :

1/4"-1/2" 0.8 мм

5/8"-3/4" 1 мм

ПРИЛАГАЕМЫЕ МАТЕРИАЛЫ

Описание	К-ство	Наименование	Назначение
	1	Руководство для техника-монтажника	Инструкции по монтажу
	1	Руководство по дистанционному управлению	Рабочие инструкции по дистанционному управлению
	1	Руководство по дисплею установки	Рабочие инструкции
	1	Дистанционное управление с батарейками	Включение кондиционера
	1	Держатель для дистанционного управления	Подвеска дистанционного управления на стене
	1	Дисплей пульта управления	Оперативный и основной рабочий дисплей
	по 4	Дюбели-винты-шайбы	Монтаж консоли для дистанционного управления и дисплея центрального управления
	1	Сливное колено	Присоединение дренажного шланга к наружной установке
	1+1	Изоляция газопроводов	Дополнительная изоляция двух присоединений газопроводов

ОБЩИЕ СВЕДЕНИЯ

Внутренняя установка

Установка может быть смонтирована как скрытая установка над подвесным потолком или вертикально над полом. Поскольку установка скрытая, а не канальная установка, очень важно, чтобы длина каналов соответствовала значениям максимально допустимого наружного статического давления, указанного в таблице на стр. 9.

Горизонтальный монтаж



наружный модуль



MAXIMUM PIPES LENGTH & HEIGHT				
CAPACITY	TUBES OD	LENGTH(A)	HEIGHT(B)	ADDITIONAL CHARGE
09KBTU	1/4"-3/8"	20	15	30
12KBTU	1/4"-1/2"	20	15	30
18KBTU	1/4"-1/2"	20	15	30
24KBTU	3/8"-5/8"	30	15	60
30KBTU	3/8"-5/8"	30	15	60
36KBTU	1/2"-3/4"	50	30	120
42KBTU	1/2"-3/4"	50 </td <td>30</td> <td>120</td>	30	120
60KBTU	1/2"-3/4"	50	30	120

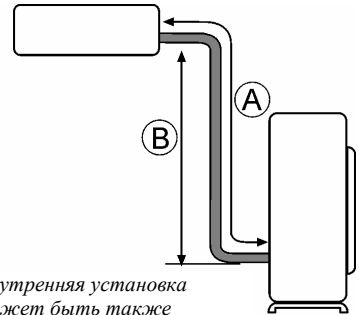

*Внутренняя установка
может быть также
смонтирована ниже
наружной установки*

НАРУЖНОЕ СТАТИЧЕСКОЕ ДАВЛЕНИЕ		
номинальная мощность	номинальное	максимальное
9K~18K	25	25
24K	25	80
30K	35	50
36~42K	37	150
60K	50	150

ОБЩИЕ ПРЕДОСТОРОЖНОСТИ

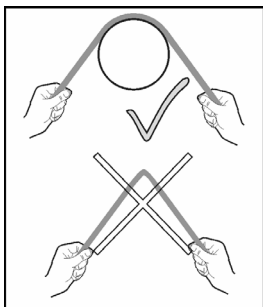

При бандажировании труб всегда пользуйтесь опорами из цилиндров большого радиуса, применяя трубогибочные инструменты

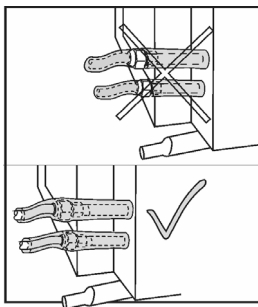

Не оставляйте незакрытыми гайки газопроводов. Изолируйте соединения поставляемой изоляцией для труб

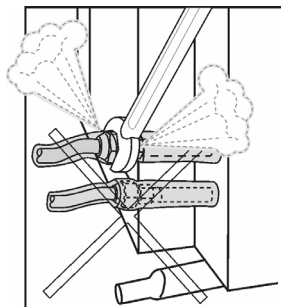

Не отвинчивайте гайки газопроводов после монтажа

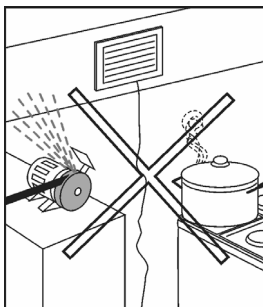

Избегайте расположения внутренней установки вблизи паров воды или масла

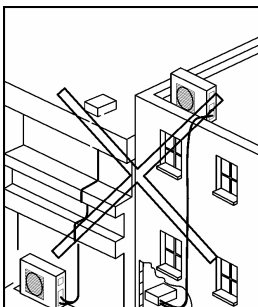

Избегайте перегибов труб и старайтесь, чтобы их прокладка была как можно короче, минимум 3 метра

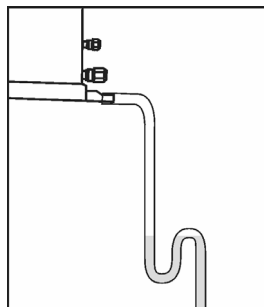

Создание водяного затвора (сифона) предотвратит плохие запахи

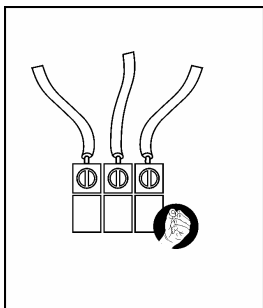

Затяните кабели в электрической схеме

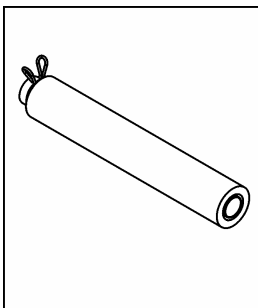

Изолируйте дренажную трубу

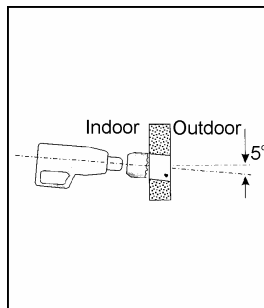

Сверлите отверстие под углом, чтобы избежать проникновения конденсатной или дождевой воды обратно в помещение

ВНУТРЕННЯЯ УСТАНОВКА

РАСПОЛОЖЕНИЕ УСТАНОВКИ

При выборе места для внутренней установки :

- а. Обеспечьте максимальный воздушный поток в предполагаемом месте.
 - б. Обеспечьте максимальный возвратный поток воздуха.
 - в. Обеспечьте достаточный дренаж конденсатной воды.
 - г. Обеспечьте снижение шума возле спален.
 - д. С задней стороны установки оставьте свободное пространство минимум 200 мм.
 - е. Обеспечьте свободный доступ для обслуживания распределительного ящика.
 - ж. Обеспечьте доступ к основанию внутренней установки, создавая достаточное расстояние до потолка.
3. Для предотвращения резонансных вибраций используйте рифлёную резину под установкой и гибкие соединения.

РАЗМЕРЫ УСТАНОВКИ

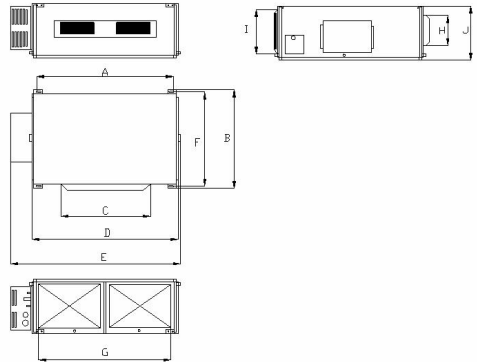

Unit: mm

Model	A	B	C	D	E	F	G	H	I	J
009	856	571	515	790	913	680	750	100	172	220
012										
018	932	627	738	894	1012	736	738	125	207	266
024	1101	395	820	1159	1270	504	1002	160	235	268
030										
036	1011	635	820	1115	1251	744	980	160	231	290
042										
060	1015	679	820	1115	1251	788	980	160	261	330

РАЗМЕРЫ УСТАНОВКИ

ПРОСВЕТ ВОКРУГ УСТАНОВКИ И ДОСТУП ДЛЯ ОБСЛУЖИВАНИЯ

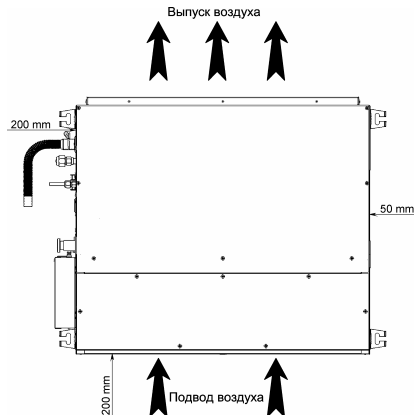

МОНТАЖ УСТАНОВКИ

- а. Вмонтировать в потолок стержни с резьбой 4 М10 или 3/8".
- б. Пропустить стержни через прорези в кронштейне подвески установки
- в. Установить амортизаторы, поставить шайбы и затягивать гайки до тех пор, пока установка не будет надёжно закреплена.
- г. В случае, если между установкой и потолком существует просвет, вставить в него лист резины или неопрена.

ВАЖНО установка должна быть выровнена

МОНТАЖ ДРЕНАЖА

Общая часть

Для того, чтобы дренажная система действовала эффективно, следует выполнить следующее :

- Установка всегда должна быть установлена с уклоном 2° в сторону дренажа.
- Используйте дренажную трубу диаметром 19 мм.
- Рекомендуется, чтобы сантехник-профессионал подготовил точку дренажа вблизи установки.
- Для правильного дренажа проход через стену должен быть выполнен с уклоном 1° вниз.
- На всём протяжении дренажа следует предотвращать обратный поток.
- Для предотвращения неприятных запахов в помещении в монтаже следует установить сифон.
- Дренажная труба должна быть смонтирована в рукаве термоизоляции толщиной 6 мм.

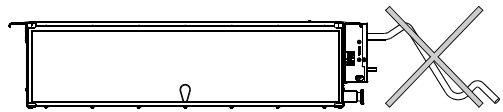
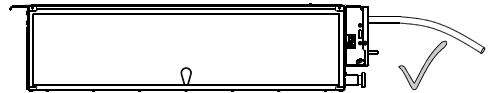
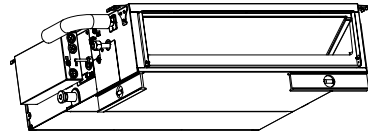

Горизонтальный дренаж

- В установку включен дренажный насос, способный поднять конденсатную воду на 120 см выше самого низкого уровня установки. Дренажная труба присоединяется к верхнему дренажному патрубку.
- Нижний дренажный патрубок предназначен для опорожнения дренажного поддона перед обслуживанием установки.
- Для предотвращения капания дренажная труба монтируется в рукаве из термоизоляции толщиной 5-10 мм.

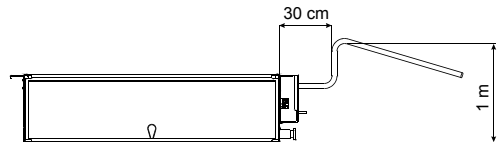

РАЗМЕЩЕНИЕ ВОЗДУШНОГО ФИЛЬТРА

Воздушный фильтр располагается на задней стороне установки (стандарт завода) но если потребуется, его легко переместить на низ установки. При вертикальном монтаже рекомендуется переместить фильтр в переднюю часть установки.

ОЧИСТКА ВОЗДУШНОГО ФИЛЬТРА

Для очистки фильтр следует удалить, протолкнув его к задней стороне установки и вытащив его, как показано ниже.

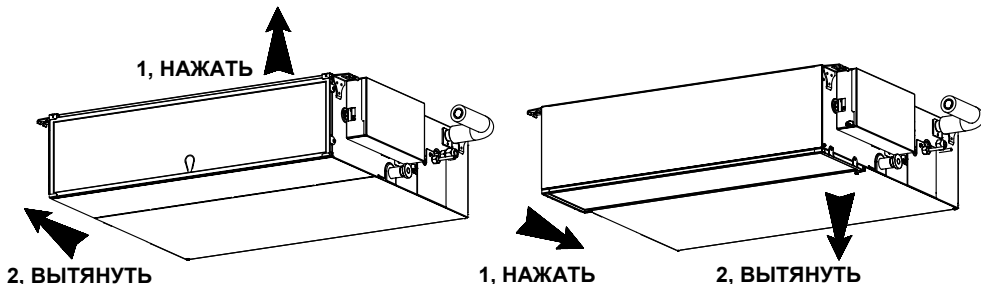

ПЕРЕМЕЩЕНИЕ ВОЗДУШНОГО ФИЛЬТРА

31. Удалить воздушный фильтр из установки.
32. Снять панель 4.
33. Снять подставки фильтра 2-3.

34. Установить подставки фильтра 2-3 на противоположной стороне установки.
35. Закрыть панель 4 на задней стороне установки.
36. Вставить фильтр в подставки.

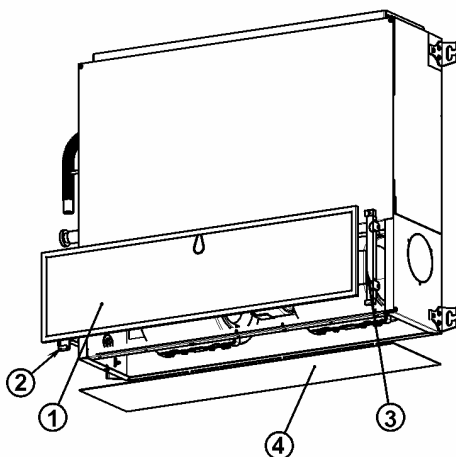
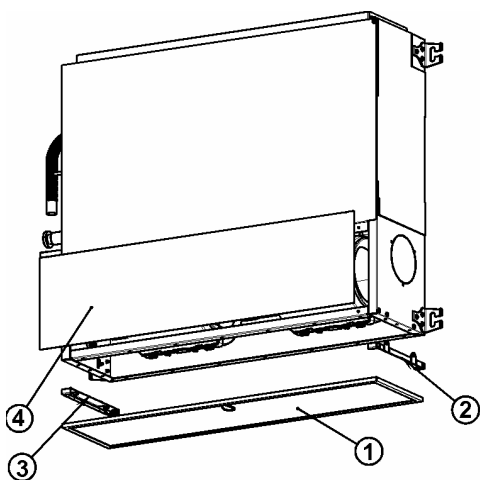

НАРУЖНАЯ УСТАНОВКА

РАЗМЕРЫ УСТАНОВКИ

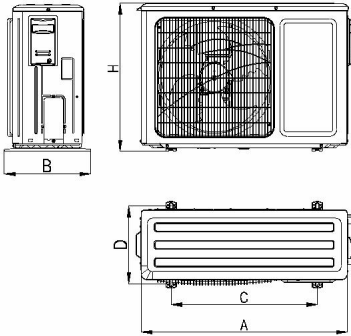

Model	A	B	C	H	D
009					
012	848	320	540	540	286
018					
024	1018	412	572	700	300
030	980	427		790	
036					
036T	1018	412	572	840	378
042T					
060T	950	412	572	1250	378

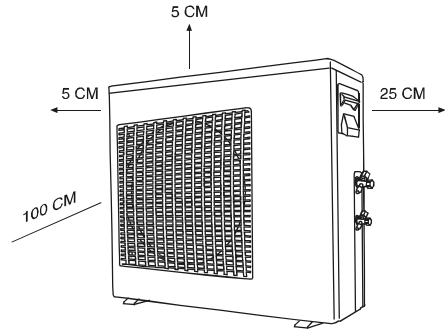

НЕСКОЛЬКО НАРУЖНЫХ УСТАНОВОК

При монтаже нескольких наружных установок следует учитывать создание потока воздуха вокруг установок и соблюдать указания по минимальным дистанциям как указано на расположенных ниже диаграммах.

Установка в ряд

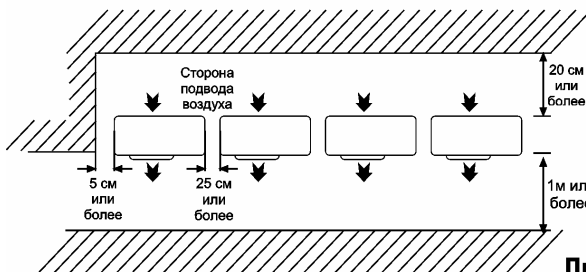

Спиной к спине Лицом к лицу

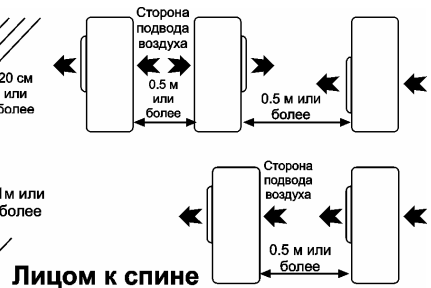

ОТВОД КОНДЕНСАТНОЙ ВОДЫ ОТ НАРУЖНОЙ УСТАНОВКИ

При использовании сливного колена установка должна монтироваться на подставке высотой минимум 3 см. Для обеспечения беспрепятственного стока дренажной воды шланг следует монтировать направленным вниз.

Для дренажа использовать трубу с внутренним диаметром 16 мм.

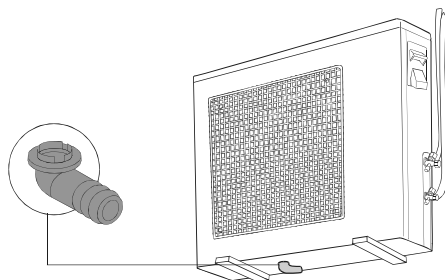

СОЕДИНЕНИЯ ТРУБ

РАЗРЕЗАНИЕ И РАСШИРЕНИЕ ТРУБ

1. Для разрезания труб пользуйтесь труборезом.
2. При пользовании развёртки удаляйте все заусеницы. Если не удалить заусеницы, может произойти утечка газа! Для того, чтобы металлическая пыль не попала в трубы, следует повернуть трубу концом вниз.
3. После установки конусной гайки в медную трубу следует выполнить расширение.

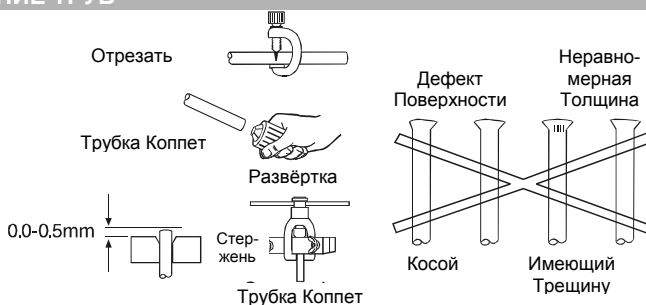

ИЗОЛЯЦИЯ ТРУБ

1. Изоляцию на соединительных частях труб следует выполнять в соответствии с указаниями на Диаграмме Монтажа Внутренней/Наружной Установки. Заверните конец изолированной трубы с тем, чтобы предотвратить попадание воды внутрь трубопроводов.
2. Если дренажный рукав или соединительные трубы расположены в помещении (где может произойти отпотевание) – следует усилить изоляцию за счет использования POLY-E FOAM толщиной 9 мм или более.



ПРИСОЕДИНЕНИЯ ТРУБ К УСТАНОВКЕ

Присоединение к внутренней установке

1. Выровняйте центры труб и затяните пальцами конусную гайку.
2. Для прочного затягивания гайки используйте торцевой ключ.

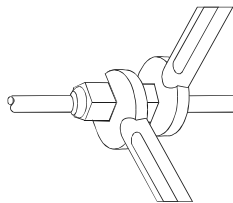

Присоединение к наружной установке

1. Выровняйте центры труб по отношению к клапанам.
2. Для затягивания клапанов используйте торцевой ключ как указано в таблице:

Труба(дюйм)/ Момент(N·m)	1/4	3/8	1/2	5/8	3/4
Конусные гайки	13-18	40-45	60-65	70-75	80-85
Крышка клапана	13-20	13-20	18-25	18-25	40-50
Крышка сосуда	11-13	11-13	11-13	11-13	11-13

ВАКУУМ В ТРУБАХ И ВО ВНУТРЕННЕЙ УСТАНОВКЕ

После выполнения соединений внутренней и наружной установки следует удалить воздух из труб и из внутренней установки следующим образом :

1. Присоедините загрузочные шланги с нажимным штифтом к верхней и нижней стороне загрузочного комплекта и к вспомогательным сосудам клапана всасывания и жидкостного затвора. Убедитесь в том, что конец загрузочного шланга соединен с нажимным штифтом вспомогательного сосуда.
2. Присоедините центральный шланг загрузочного комплекта к вакуум-насосу.
3. Поверните выключатель электропитания вакуум-насоса и убедитесь в том, что игла измерителя движется от 0 МПа (0 см Hg) до - 0.1 Мпа (-76cm Hg). Оставьте насос работать в течение 15 минут.
4. Закройте клапана на нижней и верхней стороне загрузочного комплекта и выключите вакуум-насос. Проследите, чтобы игла измерителя не двигалась в течение примерно пяти минут.
5. Отсоедините загрузочный шланг от вакуум-насоса и от вспомогательных сосудов клапана всасывания и жидкостного затвора.
6. Затяните крышки вспомогательных сосудов обоих клапанов и откройте их с помощью гексагонального торцевого внутреннего ключа.
7. Снимите крышки обоих клапанов и откройте их с помощью гексагонального торцевого внутреннего ключа.
8. Вновь установите крышки на обоих клапанах.
9. Проверьте четыре соединения и крышки клапанов на утечку газа. Проведите испытание с помощью электронного детектора утечек или с помощью губки, погружаемой в мыльную воду на появление воздушных пузырьков.

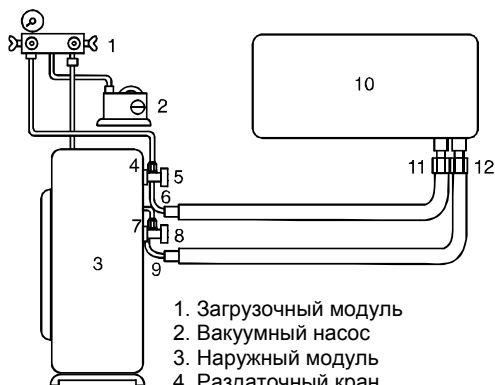

1. Загрузочный модуль
2. Вакуумный насос
3. Наружный модуль
4. Раздаточный кран
5. Крышка
6. Клапан всасывающего трубопровода
7. Раздаточный кран
8. Крышка
9. Клапан жидкостного трубопровода
10. Внутренний модуль
11. Конусное соединение всасывающего трубопровода
12. Конусное соединение жидкостного трубопровода

Sample

CAPACITY AND REFRIGERANT CHARGE FOR VARIOUS APPLICATIONS					
INDUSTRY	WFO 30	WFO 35	EFF. XL 30	EFF. XL 35	EFF. XL 36
MODEL NO.	WFO 30	WFO 35	WFO 30	WFO 35	WFO 36
CONDENSER	COND	COND	COND	COND	COND
EVAPORATOR	EVAP	EVAP	EVAP	EVAP	EVAP
REFRIGERANT	REFR	REFR	REFR	REFR	REFR
PIPEWORK	PIPE	PIPE	PIPE	PIPE	PIPE
CHARGE	CHARGE	CHARGE	CHARGE	CHARGE	CHARGE
REFRIGERANT	REFR	REFR	REFR	REFR	REFR

ПРИМЕЧАНИЕ: В отношении дополнительной загрузки при различных длинах труб см таблицу для наружной установки.

ПОДАЧА ЭЛЕКТРОПИТАНИЯ

Монтаж электропроводки и соединений должен выполнять дипломированный электрик в соответствии с местными нормами и инструкциями по электрическим работам. Установки кондиционеров должны быть заземлены.

Установки кондиционера должны быть соединены с соответствующей сетевой розеткой от отдельной параллельной цепи, защищенной разъединителем шунтирующей цепи как указано на щитке установки. Напряжение не должно выходить за пределы $\pm 10\%$ от заданного.

1. Подготовьте концы многопроводного кабеля к присоединению.
2. Снимите крышки внутренней/наружной установки и откройте зажимы, удалите винт зажима кабеля и переверните зажим кабеля.
3. Соедините концы кабеля с зажимами внутренней и наружной установки.
4. Соедините другой конец двужильного кабеля с двужильным зажимом наружной установки.
5. Закрепите многопроводный кабель электропитания кабельными зажимами.

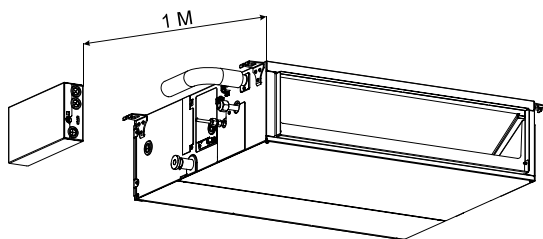
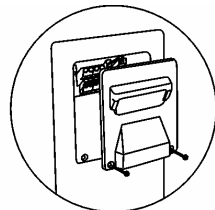
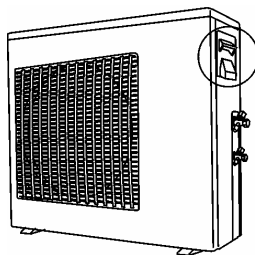

1PH 230V

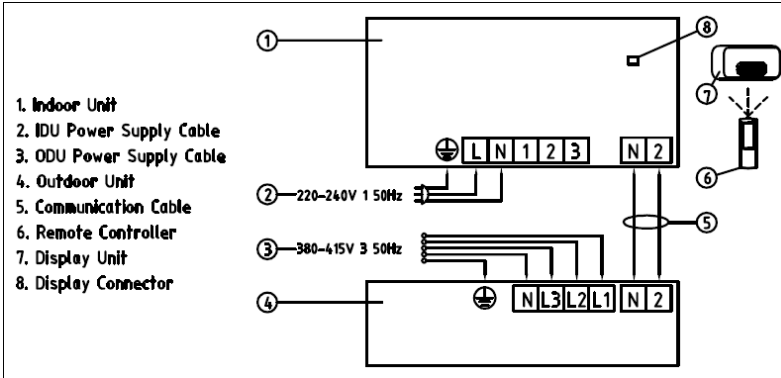

3PH 380V

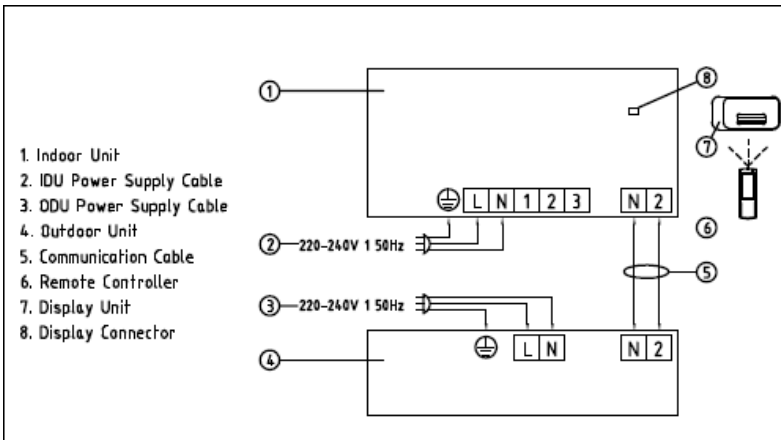

Desc.	1 PH 230V		3 PH 380V
	9000Btu/h~24000Btu/h	30000Btu/h~36000Btu/h	
Power Cable(ODU)	3 x 2.5 mm ²	3 x 6.0 mm ²	5 x 4.0 mm ²
Power Cable(IDU)	3 x 1.5 mm ²		
Communicate	2 x 0.75 mm ²		

БЛОК УПРАВЛЕНИЯ ДИСПЛЕЕМ

ПРИНЦИПЫ РАСПОЛОЖЕНИЯ

В стандартных условиях блок управления дисплеем рекомендуется устанавливать близко к потолку в центральной и нейтральной зоне. Кроме того, следует учитывать эстетический аспект. Блок управления дисплеем соединяется с главной панелью управления на кондиционере (внутренняя установка) кабелем связи. Кабель присоединяется к блоку управления дисплеем при помощи быстродействующего соединителя. (8 штепсельная гайка)

МОНТАЖ БЛОКА УПРАВЛЕНИЯ ДИСПЛЕЕМ НА СТЕНЕ

Для прокладки соединительного кабеля просверлить в стене отверстие диаметром 12 мм. Снять крышку установки, просверлить 3 отверстия в стене, соответствующие отверстиям в блоке управления дисплеем, установить вставки и прикрепить установку к стене тремя винтами.

Блок управления дисплеем снабжен специальным кабелем связи длиной 7 метров, ограниченным штепселем, присоединяемым в самом корпусе к распределительной коробке, обеспечивающей управление кондиционером из нескольких разных помещений, в каждом из которых устанавливается свой блок управления дисплеем. Соедините быстродействующий соединитель с соответствующим гнездом главной панели управления распределительной панели внутренней установки.



ВНИМАНИЕ

В случае, если длина кабеля недостаточна, штепсель не следует отрезать от кабеля. В таком случае следует добавить 5-метровый кабель-удлинитель

СООБРАЖЕНИЯ ПО ПОВОДУ РАСПОЛОЖЕНИЯ БЛОКА ДИСТАНЦИОННОГО УПРАВЛЕНИЯ

- a) Блок дистанционного управления следует располагать так, чтобы при установке на своей опоре на стене он был на линии визирной видимости с Блоком Управления Дисплеем (менее 8 м).
- b) Рекомендуется назначать окончательное расположение блока дистанционного управления только после первоначального включения, чтобы убедиться в правильной передаче и приеме между блоком дистанционного управления и блоком управления дисплеем.

Перечень проверок перед включением

ПРОВЕРКА ДРЕНАЖА

Влить воду в дренажный поддон из пенополистирола.
Убедитесь в том, что вода вытекает из сливной трубы наружной установки.

ОЦЕНКА ИСПОЛНЕНИЯ

Включите установку в режиме охлаждения при высокой скорости вентилятора на 15 минут или более. Измерьте температуру на входе и выходе воздуха. Убедитесь в том, что разница между температурой входа и выхода превышает 8 °С.

ПОЗИЦИИ ПРОВЕРКИ

- | | | | |
|--------------------------|---|--------------------------|--|
| <input type="checkbox"/> | Есть ли утечка газа в соединениях с конусной гайкой ? | <input type="checkbox"/> | Правильно ли укреплена внутренняя установка к потолку? |
| <input type="checkbox"/> | Выполнена ли теплоизоляция на соединении конусной гайки? | <input type="checkbox"/> | Соответствует ли напряжение электропитания заданным значениям? |
| <input type="checkbox"/> | Прочно ли присоединён соединительный кабель к щитку с зажимами? | <input type="checkbox"/> | Существует ли необычный шум? |
| <input type="checkbox"/> | Прочно ли зажат соединительный кабель? | <input type="checkbox"/> | Нормально ли работает установка при охлаждении ? |
| <input type="checkbox"/> | В порядке ли дренаж? (см. раздел "Проверка дренажа") | <input type="checkbox"/> | Нормально ли работает термостат? |
| <input type="checkbox"/> | Правильно ли выполнено соединение проводки заземления? | <input type="checkbox"/> | Нормально ли действует жидкокристаллический индикатор дистанционного управления? |