

K DC Inverter

Cassettes



	Puissance calorifique (kW)	Puissance frigorifique (kW)
K 9 DC INV	3.4(1.5-5)	2.5 (1.5-3.8)
K 12 DC INV	4.5(1.7-5.8)	3.5(1.7-4.8)
K 18 DC INV	6.3(1.35-7.5)	5(1.35-6.4)

Airwell

GAMME INVERTER

Notice technique

TM-KDCI-A-1-F

Annule et remplace : -



K DC Inverter

S O M M A I R E

PRÉSENTATION	4
SPÉCIFICATIONS TECHNIQUES	6
ZONE D'EXPLOITATION	7
PERFORMANCES CALORIFIQUES	8
PERFORMANCES FRIGORIFIQUES	11
ENCOMBREMENTS	
•Unités intérieures K	14
•Unité extérieure GC	15
INSTALLATION UNITE INTÉRIEURE	16
INSTALLATION UNITE EXTÉRIEURE	17
RACCORDEMENTS	18
LIAISONS FRIGORIFIQUES	18
CHARGES FRIGORIFIQUES	19
SCHÉMA FRIGORIFIQUE	21
SPÉCIFICATIONS ÉLECTRIQUES	22
RACCORDEMENTS ÉLECTRIQUES	22
SCHÉMA ÉLECTRIQUE	23
TÉLÉCOMMANDE A INFRAROUGE	24
FONCTIONNEMENT MANUEL	25
ÉVACUATION DES CONDENSATS	26



K DC Inverter

PRÉSENTATION

Cette gamme est disponible avec le fluide "écologique" R410A.

Celui-ci, facilement recyclable, offre un rendement énergétique élevé, tout en préservant la couche d'ozone.

Sa masse volumique autorise de bons coefficients de performance et des économies d'énergie significatives.

La gamme des climatiseurs CASSETTES DC INVERTER associe la technologie DC INVERTER et l'emploi du fluide vert R410A qui autorisent un rendement optimal (label énergétique classe A) et des performances exceptionnelles. (Fonctionnement en mode chaud jusqu'à -15 °C extérieur).

Ces unités conviennent parfaitement à un montage faux-plafond standard. Cette série est conçue pour un raccordement et une maintenance aisés par l'accès rapide à tous les composants après simple dépose de la façade.

Ces appareils d'une discrétion sans égale sont disponibles en 3 modèles réversibles de 3400 à 6300W.

1. Caisson de traitement cassette K DC INV .

Il allie qualité, fiabilité et facilité d'installation.

Il se compose de :

- Un caisson à encastrer isolé de faible profondeur (287 mm) facile à installer dans tous les types de faux-plafonds (600 mm x 600 mm).
- Coffret électrique de commande et de protection coulissant à l'intérieur avec bornier d'alimentation.
- Trois vitesses de ventilation.
- Soufflage sur 4 côtés avec grille à volets motorisés
- Pompe à condensats intégrée.
- Reprise d'air neuf et la possibilité de climatiser 2 pièces avec 1 seul appareil.
- Filtration haute efficacité.
- Une télécommande infrarouge à afficheur LCD type RC4.

2. Unité extérieure DCI

Elles regroupent dans un faible encombrement au sol le compresseur rotatif DC INVERTER à puissance variable, l'ensemble ventil-condenseur et le boîtier électrique.

- Leur structure en matériau polyester thermostable permet la réduction des niveaux sonores, du poids et l'allongement de leur durée de vie. Le traitement anticorrosion avec revêtement peinture poudre High density assure une haute résistance quelles que soient les conditions de fonctionnement.
- Le condenseur reçoit un traitement hydrophilique "bluefin" favorisant l'écoulement des condensats qui protège de la corrosion garantissant ainsi les performances et allonge sa durée de vie.
- Le moteur ventilateur de type DC INVERTER à puissance variable et l'hélice à 3 pales aérodynamiques qui offre un meilleur équilibrage et améliore l'échange, assurent un fonctionnement silencieux.





K DC Inverter

Consulter les notices correspondantes et respecter les recommandations lors des interventions.

3. Liaisons frigorifiques

Les deux groupes intérieur et extérieur sont munis de raccords FLARE permettant ainsi l'utilisation de liaisons frigorifiques FLARE (tube cuivre de qualité frigorifique muni aux deux extrémités d'écrous).

4. Accessoires

- Cadre pour adaptation plafond plein (voir page 16)
- Support pour le groupe extérieur

5. Documentation

Chaque appareil est livré avec ses schémas électriques de principe et de raccordement, une notice spécifique d'installation et d'utilisation.

Chaque accessoire (ou kit) est accompagné d'une spécification technique de montage et de réglage, le cas échéant.



K DC Inverter

SPÉCIFICATIONS TECHNIQUES

		K 9 DC INV	K 12 DC INV	K 18 DC INV
Puissance calorifique nominale (1)	W	3400(1500-5000)	4500(1700-5800)	6300(1350-7500)
Puissance absorbée chaud	W	915(400-1500)	1180(350-1580)	1740(350-2080)
Coefficient de performances	W/W	3.72	3.81	3.62
Label énergétique		A	A	A
Puissance frigorifique nominale (2)	W	2500(1500-3800)	3500(1700-4800)	5000(1350-6400)
Puissance absorbée froid seul	W	590(420-1000)	870(460-1300)	1550(530-2000)
Coefficient de performances	W/W	4.24	4.02	3.23
Label énergétique		A	A	A

UNITE INTERIEURE

Débit d'air				
• PV Petite Vitesse	m³/h	450	450	510
• MV Moyenne Vitesse	m³/h	530	560	630
• GV Grande Vitesse	m³/h	600	620	510
Pression acoustique à 1 m				
• PV Petite Vitesse	dBA	32	32	36
• MV Moyenne Vitesse	dBA	-	-	44
• GV Grande Vitesse	dBA	38	38	48.5
Dimensions & Poids Unité intérieure				
• Longueur x Profondeur x Hauteur	mm	571x571x287	571x571x287	571x571x287
• Poids unité	kg	22.7	24.4	28
• Dimensions emballée	mm	685x685x415	685x685x415	685x685x415

UNITE EXTERIEURE

Débit d'air				
	m³/h	1780	1780	2160
Pression acoustique à 1 m				
	dBA	51	52	53
Dimensions & Poids				
• Longueur x Profondeur x Hauteur	mm	795x610x290	795x610x290	795x610x290
• Poids	kg	40	40	43
• Dimensions emballée	mm	945x655x393	945x655x393	945x655x393

ACCESSOIRES

Cadre adaptation plafond plein	•	•	•
Support groupe extérieur	•	•	•

NOTA

(1) Conditions internationales : (NF EN 255.2/814.2)

- 20°C/12°C humide
- air extérieur : 7°C/6°C humide.

(2) Conditions internationales : (NF EN 255.2/814.2)

- 27°C/19°C humide
- air extérieur : 35°C/24°C humide.

« Ces caractéristiques sont données à titre indicatif et peuvent être modifiées sans préavis. »



K DC Inverter

ZONE D'EXPLOITATION

Fonctionnement en chaud

Limites basses			
Température extérieure	°C	BS	-15
		BH	-16
Température intérieure	°C	BS	10

Limites hautes			
Température intérieure	°C	BS	27
Température extérieure	°C	BS	24
		BH	18

Fonctionnement en froid

Limites basses			
Température intérieure	°C	BS	21
		BH	15
Température extérieure	°C	BS	-10

Limites hautes			
Température intérieure	°C	BS	32
		BH	23
Température extérieure	°C	BS	46

BS= Température au thermomètre sec (°C)
BH= Température au thermomètre humide (°C)



K DC Inverter

PERFORMANCES CALORIFIQUES

K 9 DC INV

BS= Température au thermomètre sec (°C)

BH= Température au thermomètre humide (°C)

PC= Puissance calorifique (kW)

PA= Puissance absorbée (kW)

Température de l'air à l'entrée de l'évaporateur (°C)		Température de l'air à l'entrée au condensateur(°C) BS					
		15		20		25	
BS	BH	PC(kW)	PA(kW)	PC(kW)	PA(kW)	PC(kW)	PA(kW)
-15	-16	2.16	0.55	2.01	0.60	1.86	0.66
-10	-12	2.41	0.66	2.26	0.72	2.11	0.77
-7	-8	2.59	0.75	2.44	0.80	2.29	0.86
-1	-2	2.68	0.79	2.53	0.84	2.38	0.90
2	1	2.75	0.82	2.59	0.87	2.44	0.93
7	6	3.55	0.86	3.40	0.92	3.25	0.97
10	9	3.75	0.91	3.60	0.97	3.44	1.02
15	12	3.94	0.96	3.79	1.02	3.64	1.07
15	24	85 -105 %	80 -120 %	85 -105 %	80 -120 %	85 -105 %	80 -120 %

FACTEURS DE CORRECTION DE LA PUISSANCE CALORIFIQUE

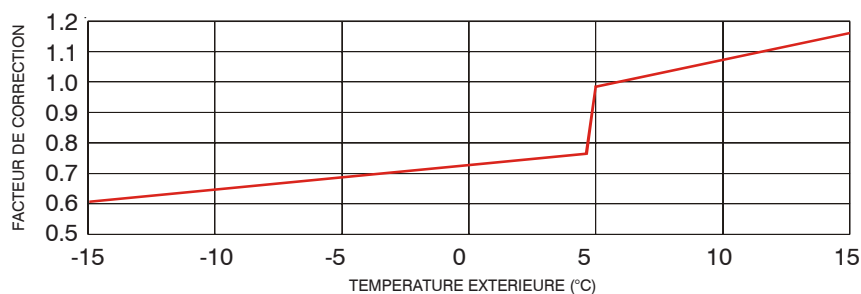



K DC Inverter

PERFORMANCES CALORIFIQUES

K 12 DC INV

BS= Température au thermomètre sec (°C)

BH= Température au thermomètre humide (°C)

PC= Puissance calorifique (kW)

PA= Puissance absorbée(kW)

Température de l'air à l'entrée de l'évaporateur (°C)		Température de l'air à l'entrée au condensateur(°C) BS					
		15		20		25	
BS	BH	PC(kW)	PA(kW)	PC(kW)	PA(kW)	PC(kW)	PA(kW)
-15	-16	2.86	0.71	2.66	0.78	2.46	0.85
-10	-12	3.19	0.85	2.99	0.93	2.79	1.00
-7	-8	3.43	0.96	3.23	1.03	3.03	1.11
-1	-2	3.55	1.02	3.35	1.09	3.15	1.16
2	1	3.63	1.05	3.43	1.13	3.23	1.20
7	6	4.70	1.11	4.50	1.18	4.30	1.25
10	9	4.96	1.17	4.76	1.25	4.56	1.32
15	12	5.22	1.24	5.02	1.31	4.82	1.38
15	24	85 -105 %	80 -120 %	85 -105 %	80 -120 %	85 -105 %	80 -120 %

du nominal

FACTEURS DE CORRECTION DE LA PUISSANCE CALORIFIQUE

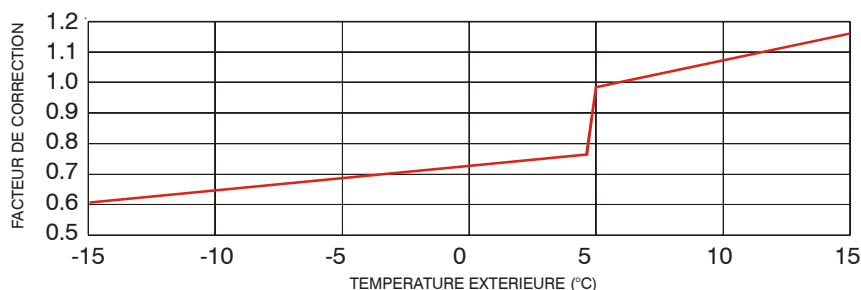



K DC Inverter

PERFORMANCES CALORIFIQUES

K 18 DC INV

BS= Température au thermomètre sec (°C)

BH= Température au thermomètre humide (°C)

PC= Puissance calorifique (kW)

PA= Puissance absorbée(kW)

Température de l'air à l'entrée de l'évaporateur (°C)		Température de l'air à l'entrée au condensateur(°C) BS					
		15		20		25	
BS	BH	PC(kW)	PA(kW)	PC(kW)	PA(kW)	PC(kW)	PA(kW)
-15	-16	2.66	1.15	2.28	1.23	1.90	1.31
-10	-12	3.52	1.30	3.13	1.38	2.75	1.46
-7	-8	4.16	1.41	3.77	1.49	3.39	1.57
-1	-2	4.47	1.46	4.09	1.55	3.71	1.63
2	1	4.69	1.50	4.30	1.58	3.92	1.66
7	6	6.24	1.56	5.85	1.64	5.47	1.72
10	9	6.56	1.59	6.18	1.67	5.79	1.75
15	12	6.88	1.62	6.50	1.70	6.12	1.78
15	24	85 -105 %	80 -120 %	85 -105 %	80 -120 %	85 -105 %	80 -120 %

du nominal

FACTEURS DE CORRECTION DE LA PUISSANCE CALORIFIQUE

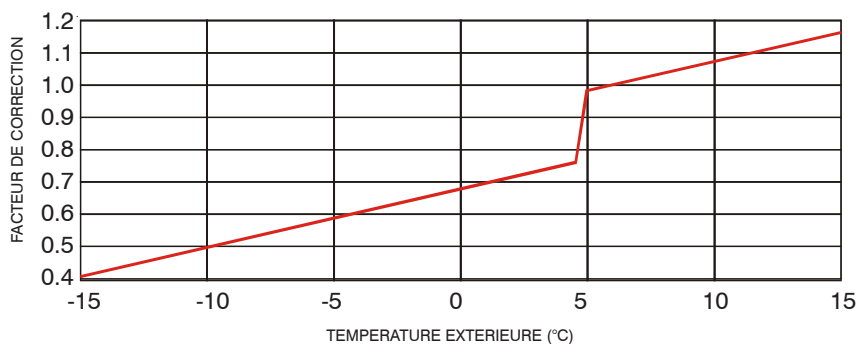



K DC Inverter

PERFORMANCES FRIGORIFIQUES

K9 DC INV

Température de l'air à l'évaporateur (°C)		Température de l'air à l'entrée du condenseur (°C)							
BH	BS			10-20	25	30	35	40	46
15	22	PT	kW	80-110% du nominal	2.42	2.3	2.18	2.07	1.93
		PS	kW	80-105% du nominal	2.09	2.04	1.98	1.93	1.87
		PA	kW	25-50% du nominal	0.46	0.52	0.57	0.63	0.69
17	24	PT	kW	80-110% du nominal	2.57	2.46	2.34	2.23	2.09
		PS	kW	80-105% du nominal	2.13	2.08	2.03	1.97	1.91
		PA	kW	25-50% du nominal	0.47	0.53	0.58	0.64	0.7
19	27	PT	kW	80-110% du nominal	2.73	2.62	2.5	2.38	2.24
		PS	kW	80-105% du nominal	2.18	2.12	2.07	2.02	1.95
		PA	kW	25-50% du nominal	0.48	0.54	0.59	0.64	0.71
21	29	PT	kW	80-110% du nominal	2.89	2.77	2.66	2.54	2.4
		PS	kW	80-105% du nominal	2.22	2.17	2.11	2.06	2
		PA	kW	25-50% du nominal	0.49	0.54	0.6	0.65	0.72
23	32	PT	kW	80-110% du nominal	3.05	2.93	2.82	2.7	2.56
		PS	kW	80-105% du nominal	2.26	2.21	2.16	2.1	2.04
		PA	kW	25-50% du nominal	0.50	0.55	0.61	0.66	0.73

BS= Température au thermomètre sec (°C)

BH= Température au thermomètre humide (°C)

PT= Puissance frigorifique totale (kW)

PA= Puissance absorbée(kW)

PS= Puissance frigorifique sensible (kW)

FACTEURS DE CORRECTION DE LA PUISSANCE FRIGORIFIQUE

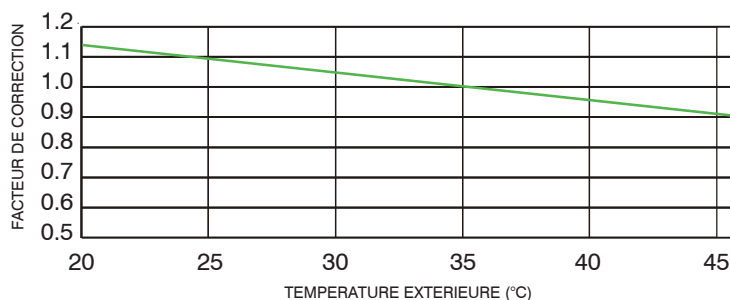



K DC Inverter

PERFORMANCES FRIGORIFIQUES

K12 DC INV

Température de l'air à l'évaporateur (°C)		Température de l'air à l'entrée du condenseur (°C)							
BH	BS			10-20	25	30	35	40	46
15	22	PT	kW	80-110% du nominal	3.38	3.22	3.06	2.89	2.70
		PS	kW	80-105% du nominal	2.65	2.58	2.51	2.45	2.37
		PA	kW	25-50% du nominal	0.68	0.76	0.84	0.92	1.02
17	24	PT	kW	80-110% du nominal	3.60	3.44	3.28	3.12	2.92
		PS	kW	80-105% du nominal	2.70	2.63	2.57	2.50	2.42
		PA	kW	25-50% du nominal	0.70	0.78	0.86	0.94	1.03
19	27	PT	kW	80-110% du nominal	3.83	3.66	3.50	3.34	3.14
		PS	kW	80-105% du nominal	2.75	2.69	2.62	2.55	2.47
		PA	kW	25-50% du nominal	0.71	0.79	0.87	0.95	1.05
21	29	PT	kW	80-110% du nominal	4.05	3.88	3.72	3.56	3.36
		PS	kW	80-105% du nominal	2.81	2.74	2.67	2.61	2.53
		PA	kW	25-50% du nominal	0.72	0.80	0.88	0.96	1.06
23	32	PT	kW	80-110% du nominal	4.27	4.11	3.94	3.78	3.58
		PS	kW	80-105% du nominal	2.86	2.79	2.73	2.66	2.58
		PA	kW	25-50% du nominal	0.74	0.82	0.90	0.98	1.07

BS= Température au thermomètre sec (°C)

BH= Température au thermomètre humide (°C)

PT= Puissance frigorifique totale (kW)

PA= Puissance absorbée(kW)

PS= Puissance frigorifique sensible (kW)

FACTEURS DE CORRECTION DE LA PUISSANCE FRIGORIFIQUE

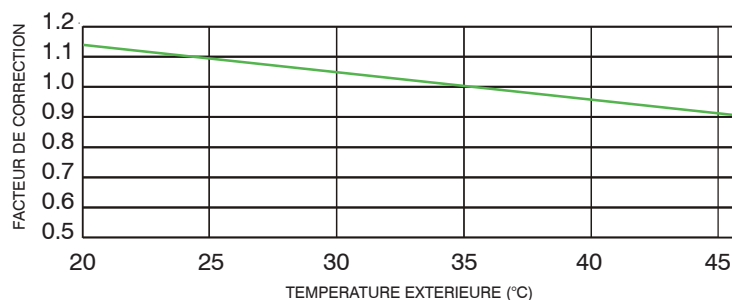



K DC Inverter

PERFORMANCES FRIGORIFIQUES

K18 DC INV

Température de l'air à l'évaporateur (°C)		Température de l'air à l'entrée du condenseur (°C)							
BH	BS			10-20	25	30	35	40	46
15	22	PT	kW	80-110% du nominal	4.85	4.60	4.35	4.10	3.80
		PS	kW	80-105% du nominal	3.30	3.17	3.04	2.91	2.76
		PA	kW	25-50% du nominal	1.20	1.37	1.54	1.70	1.90
17	24	PT	kW	80-110% du nominal	5.13	4.88	4.63	4.39	4.09
		PS	kW	80-105% du nominal	3.35	3.22	3.09	2.96	2.81
		PA	kW	25-50% du nominal	1.23	1.40	1.56	1.73	1.93
19	27	PT	kW	80-110% du nominal	5.42	5.17	4.92	4.67	4.37
		PS	kW	80-105% du nominal	3.40	3.27	3.14	3.01	2.86
		PA	kW	25-50% du nominal	1.26	1.42	1.59	1.76	1.96
21	29	PT	kW	80-110% du nominal	5.70	5.45	5.20	4.96	4.66
		PS	kW	80-105% du nominal	3.45	3.32	3.19	3.06	2.91
		PA	kW	25-50% du nominal	1.28	1.45	1.62	1.78	1.98
23	32	PT	kW	80-110% du nominal	5.99	5.74	5.49	5.24	4.94
		PS	kW	80-105% du nominal	3.50	3.37	3.24	3.11	2.95
		PA	kW	25-50% du nominal	1.31	1.48	1.64	1.81	2.01

BS=Température au thermomètre sec (°C)

BH=Température au thermomètre humide (°C)

PT= Puissance frigorifique totale (kW)

PA= Puissance absorbée(kW)

PS= Puissance frigorifique sensible (kW)

FACTEURS DE CORRECTION DE LA PUISSANCE FRIGORIFIQUE

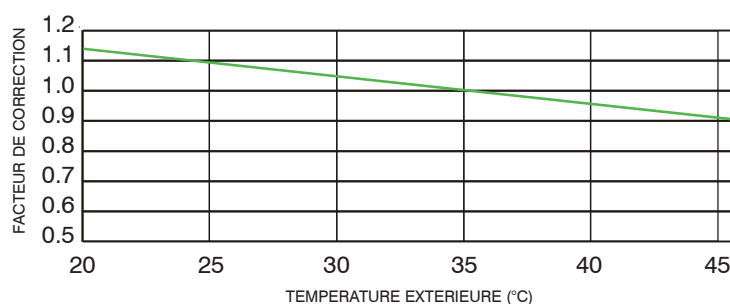



K DC Inverter

ENCOMBREMENTS

Dimensions en mm



Unités intérieures
K 9/12/18 DC INV

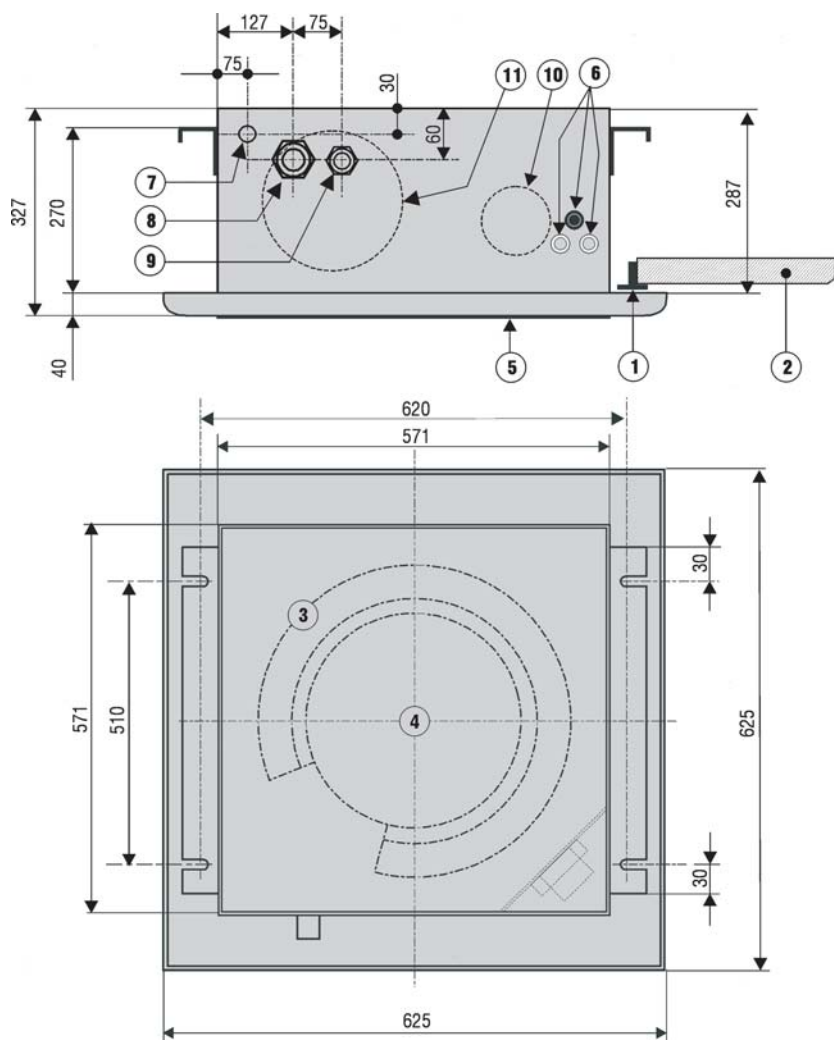

DESCRIPTION

- ① Barre en T (faux-plafond)
- ② Faux plafond
- ③ Evaporateur
- ④ Ventilateur
- ⑤ Grille d'aspiration
- ⑥ Raccordements électriques
- ⑦ Evacuation des condensats
- ⑧ Vanne tube "GAZ"
- ⑨ Vanne tube "LIQUIDE"
- ⑩ Reprise d'air neuf Ø 100
- ⑪ Orifice Ø 200 pour diffusion d'air par gaine dans le local voisin



K DC Inverter

ENCOMBREMENTS

Dimensions en mm



Unités extérieures
GCNG 9/12/18 DCI

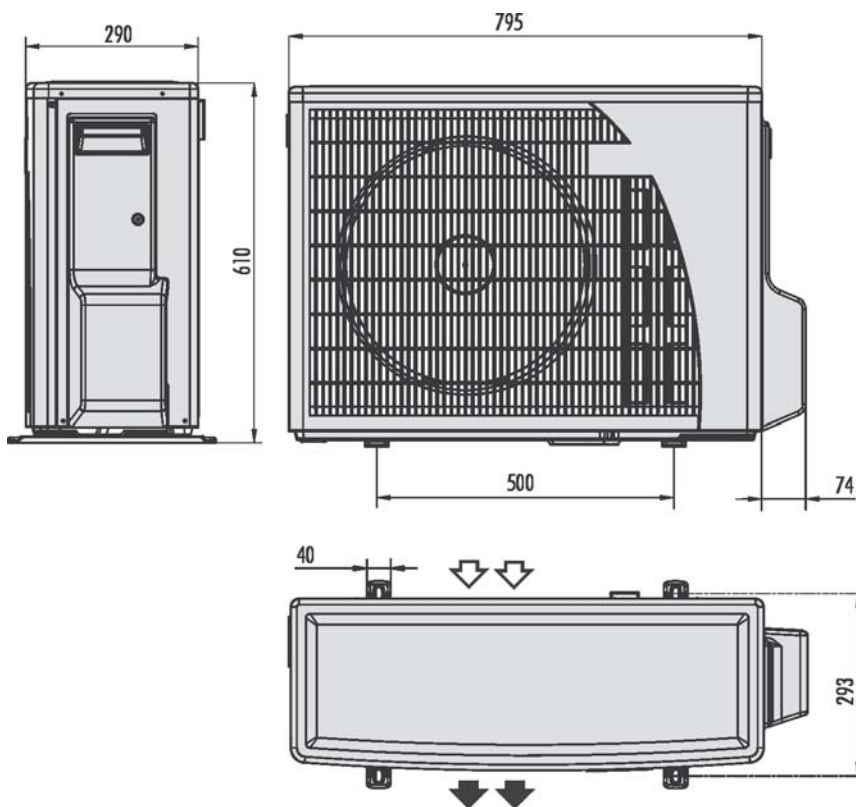



K DC Inverter

INSTALLATION UNITÉ INTÉRIEURE

☞ Voir spécifications de montage détaillées dans la notice d'installation fournie avec le matériel. ☞

Placer l'appareil au milieu de la pièce pour assurer une diffusion d'air sur les 4 faces.

Vérifier qu'aucun objet ou meuble n'entrave la diffusion de l'air.

Ne pas installer l'unité près d'une source de chaleur ou dans un endroit exposé directement aux rayons du soleil.

L'emplacement devra permettre d'effectuer commodément le raccordement des câbles, du flexible d'évacuation et des tubes frigorifiques.

L'unité intérieure K s'encastre dans un faux plafond, de dimensions standard (modules de 600x600 mm).

La fixation s'effectue à l'aide de 4 tiges filetées à fixer sur les pattes de fixation fournies.

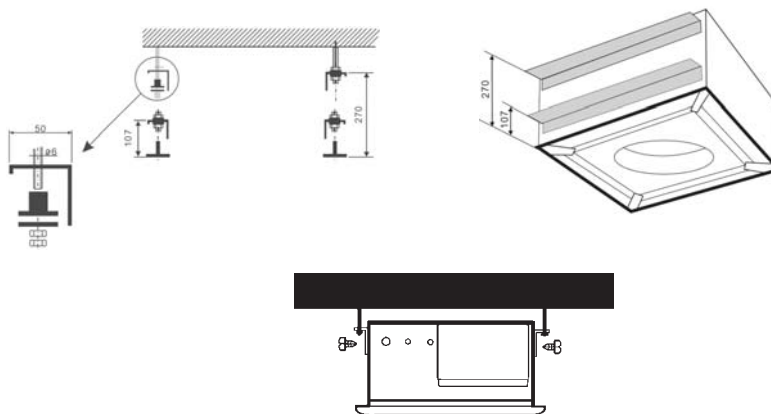

Cadre plafond (Accessoire: 7ACVF0091)

Ce cadre permet d'obtenir une découpe importante dans les faux plafonds "staff" ou tissus pour faciliter la mise en place, la maintenance et les interventions chantiers.

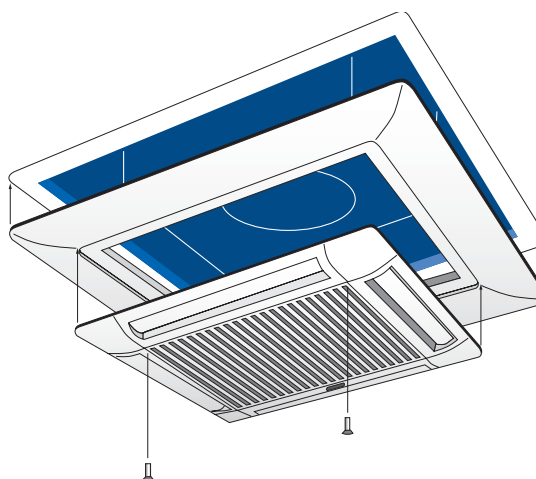



K DC Inverter

Renouvellement d'air neuf et soufflage d'air traité dans un local adjacent

Des ouvertures latérales prédéfoncées pour raccordement à une prise d'air neuf et pour raccordement à une gaine de dérivation pour traiter un local adjacent. Dans ce cas il est nécessaire d'assurer une décompression dans le local annexe (grille ...) pour assurer la reprise d'air sur la Cassette.

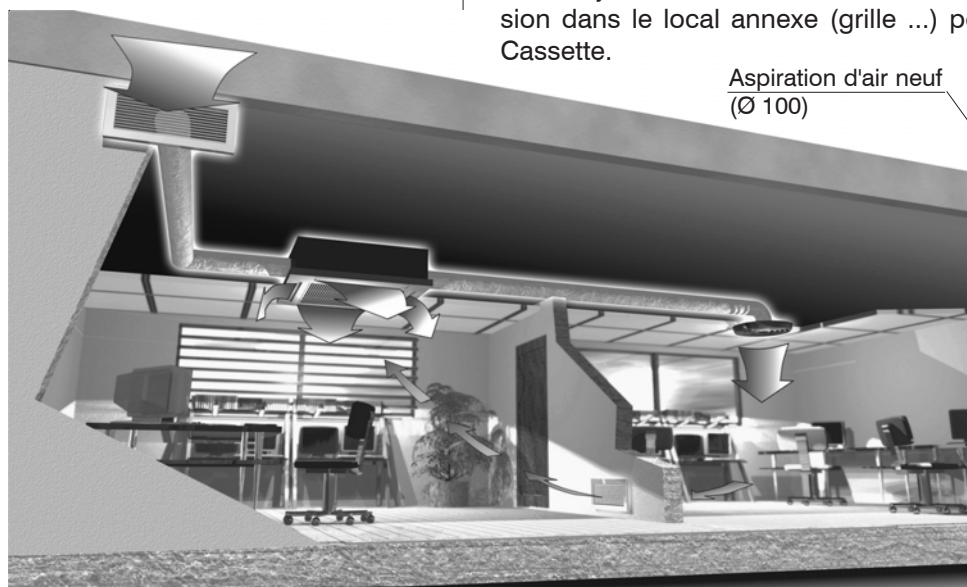

Aspiration d'air neuf
(Ø 100)

Soufflage d'air dans
la pièce voisine (Ø 200)

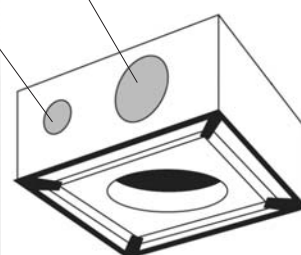

INSTALLATION UNITÉ EXTÉRIEURE

Dégagements

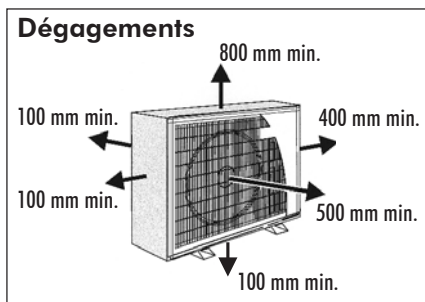

L'emplacement de l'unité extérieure devra faciliter les interventions en respectant les dégagements minimum .

Eviter le recyclage d'air même partiel entre l'aspiration et le soufflage

Il existe 2 systèmes de montage :

1°) l'unité peut-être posée au sol ,surélevée (prévoir des amortisseurs sous les pieds).

2°) l'unité peut-être suspendue au mur, vérifier que le support est solidement fixé et le mur suffisamment robuste pour supporter l'appareil.

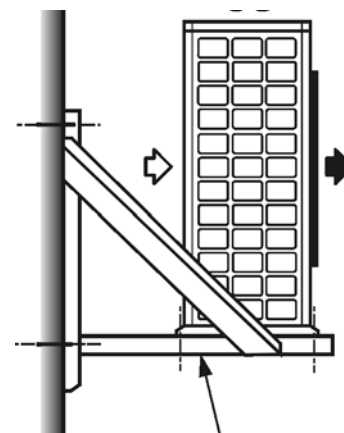
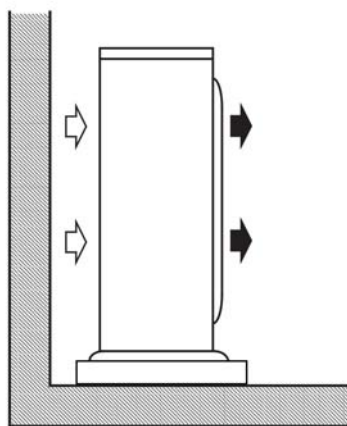

Support mural
(accessoire : 7ACTL0016)

⇨ ASPIRATION
➡ SOUFFLAGE



K DC Inverter

RACCORDEMENTS

Les raccordements frigorifiques et électriques à effectuer entre les deux groupes sont explicités de façon complète et détaillée dans la notice d'installation accompagnant le matériel.

LIAISONS FRIGORIFIQUES

UNITE EXTERIEURE

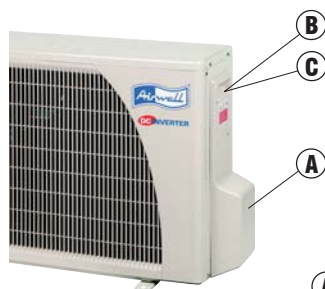

- (A) Liaisons frigorifiques
- (B) Liaisons électriques
- (C) Alimentation électrique générale
- (D) Evacuation des condensats

UNITE INTERIEURE

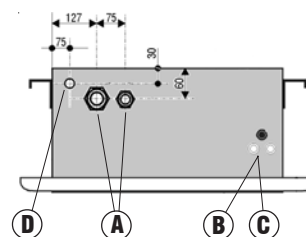

Dimensions en mm

Les cassettes sont étudiées pour être raccordées frigorifiquement aux caissons extérieurs à l'aide de liaisons flare (tube cuivre de qualité frigorifique muni aux extrémités d'écrou flare et isolé sur toute la longueur). Les liaisons flare sont disponibles en usine sous différentes longueurs fixes : 2.5 - 5 - 8 m.

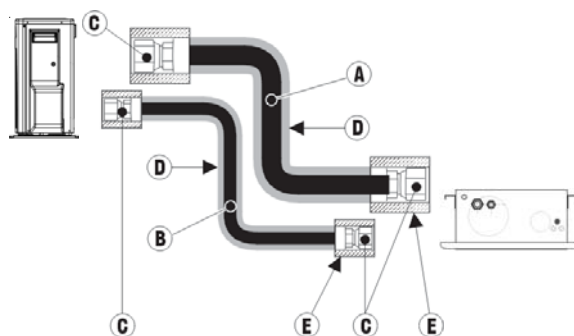

- (A) Tube "GAZ"
- (B) Tube "LIQUIDE"
- (C) Ecrou Flare
- (D) Manchon isolant
- (E) Isolation des écrous

Couple de serrage

Ø des tubes	Couple
Tube 1/4"	11-13 Nm
Tube 3/8"	40-45 Nm
Tube 1/2"	60-65 Nm
Tube 5/8"	70-75 Nm
Tube 3/4"	80-85 Nm

1 Newton-mètre = 0,1 mètre-kilo

Cintrage des tubes frigorifiques

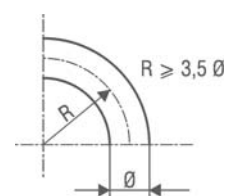



K DC Inverter

C H A R G E S F R I G O R I F I Q U E S

Modèles		K9 DC INV	K12 DC INV	K18 DC INV
Ø Tube GAZ	inch	3/8	3/8	1/2
Ø Tube LIQUIDE	inch	1/4	1/4	1/4
Charge GC (introduite en usine)	g	1100	1200	1500

Longueur maximum des liaisons sans complément de charge :

K9 DC INV 20 m

K12 DC INV 20 m

K18 DC INV 30 m

Si l'unité extérieure est installée au dessus de la cassette il faut un siphon tous les 5m sur la ligne gaz; dans le cas contraire cela n'est pas nécessaire.

UNITÉ EXTÉRIEURE

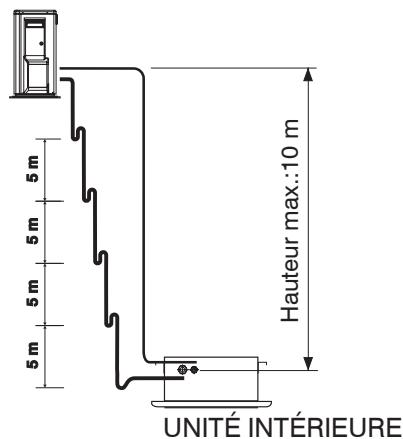

Facteur de correction sur les performances calorifiques suivant la longueur des liaisons

**K9 DC INV
K12 DC INV**

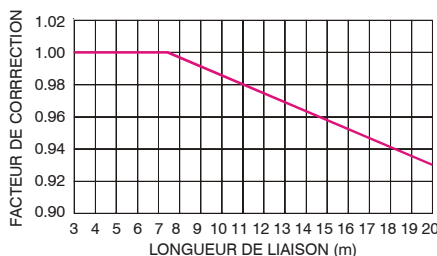

K18 DC INV

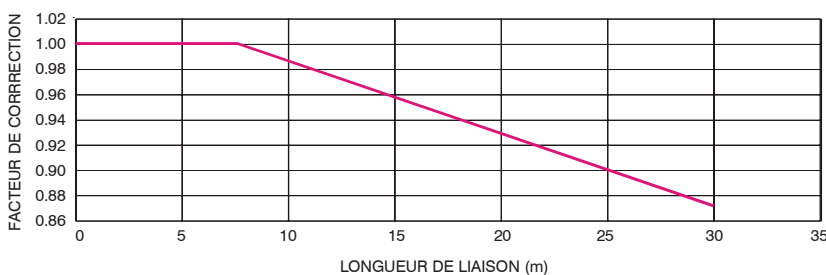



K DC Inverter

K9 DC INV
K12 DC INV

Facteur de correction sur les performances frigorifiques suivant la longueur des liaisons

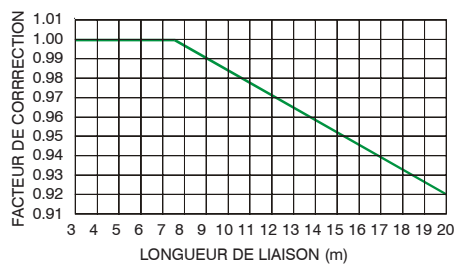

K18 DC INV

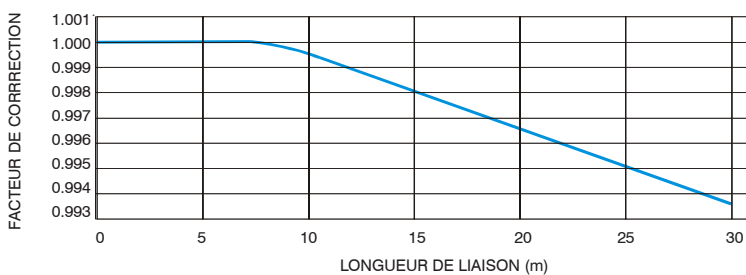



K DC Inverter

S C H E M A F R I G O R I F I Q U E

Fonctionnement en chaud

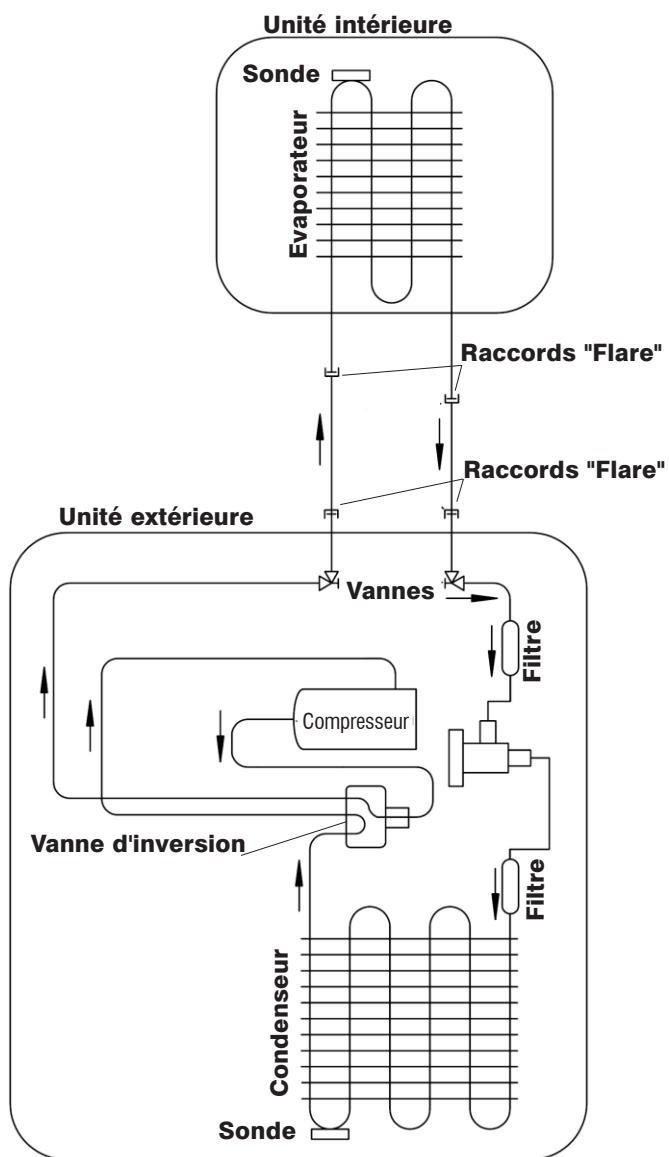



K DC Inverter

SPÉCIFICATIONS ÉLECTRIQUES

Type d'appareil		K 9 DCI	K 12 DCI	K 18 DCI
Alimentation		1 ~ 230 V - 50 Hz		
Côté alimentation		Unité intérieure		
Intensité nominale	A	4.2	5.4	8
Calibre fusible	A	16	16	16
Section de câble*	mm ²	3 x 1.5	3 x 1.5	3 x 2.5
Liaisons				
Section de câble*	mm ²	4 x 1.5	4 x 1.5	4 x 2.5

* IMPORTANT

Ces valeurs sont données à titre indicatif, elles doivent être vérifiées et ajustées en fonction des normes en vigueur : elles dépendent du mode de pose et du choix des conducteurs.

RACCORDEMENTS ÉLECTRIQUES

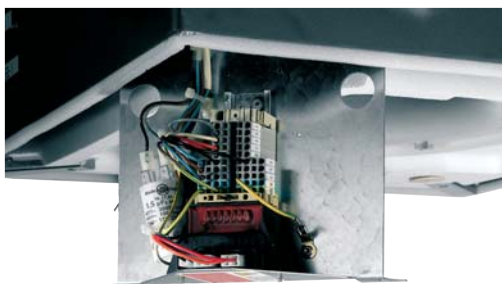

Unité intérieure



Unité extérieure

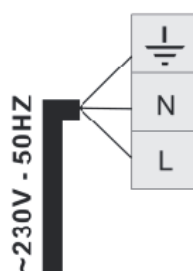
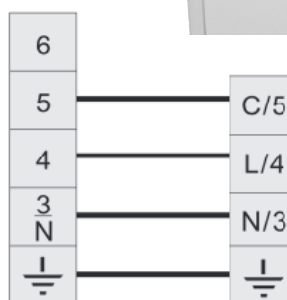

K DC Inverter



SCHÉMA ÉLECTRIQUE

(Fourni avec l'appareil donné à titre indicatif et peut-être modifié sans préavis)

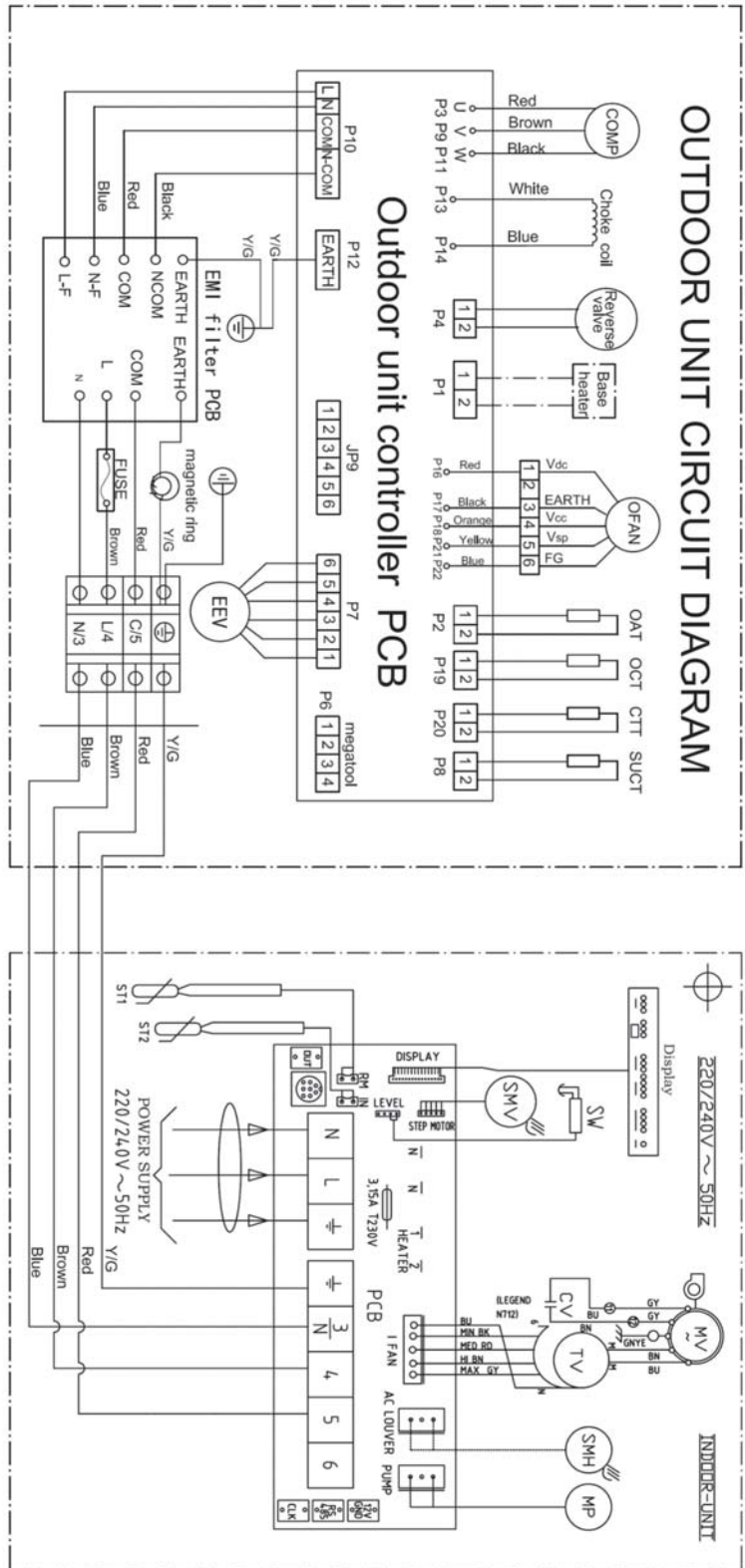



K DC Inverter

TÉLÉCOMMANDE À INFRAROUGE

FONCTION RESET :

- 1) Retirer 1 pile.
- 2) Maintenir simultanément ces 4 touches jusqu'à extinction des symboles.
- 3) Remettre la pile.

Les quatre touches concernées sont :

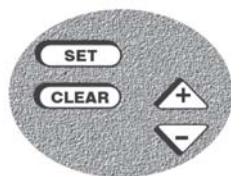

Note :

Ouvrir le couvercle / volet pour accéder aux boutons de commande



- ① Touche START / STOP (Marche / Arrêt)
- ② Touche de sélection du mode de fonctionnement en FROID, CHAUFFAGE, REGULATION AUTOMATIQUE FROID / CHAUD, VENTILATION, DESHUMIDIFICATION
- ③ Touche I FEEL : détection locale de la température
- ④ Touche de sélection de la VITESSE de VENTILATION ou de la VENTILATION AUTOMATIQUE
- ⑤ Touche d'élévation de la température ambiante
- ⑥ Touche d'abaissement de la température ambiante
- ⑦ Touche SLEEP
- ⑧ Touche de commande des volets
- ⑨ Touche de commande des volets
- ⑩ Touche de sélection de la PROGRAMMATION
- ⑪ Touche + : augmente la consigne de durée de fonctionnement
- ⑫ Touche - : diminue la consigne de durée de fonctionnement
- ⑬ Afficheur à cristaux liquides
- ⑭ Capteur I FEEL
- ⑮ Emetteur du signal infrarouge
- ⑯ Touche ROOM : affichage de la température ambiante
- ⑰ Touche SET : fixe les heures de marche et/ou d'arrêt de la PROGRAMMATION
- ⑱ Touche CLEAR : annule les paramètres de l'horloge
- ⑲ Touche VERROUILLAGE



K DC Inverter

FONCTIONNEMENT M A N U E L

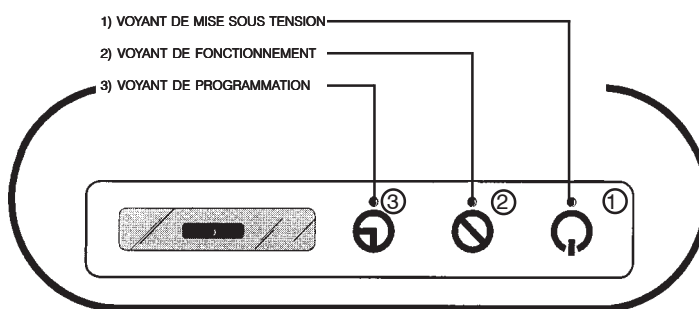
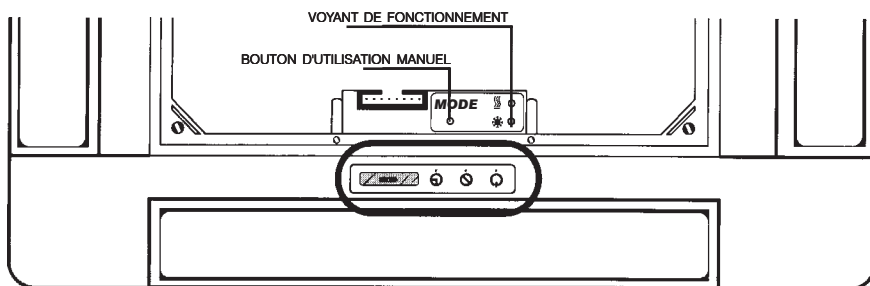

Dans le cas où l'utilisateur ne possède plus sa télécommande, le fonctionnement du climatiseur peut s'effectuer par une platine de commande se trouvant sous la grille d'aspiration.





K DC Inverter

ÉVACUATION DES CONDENSATS

 Voir spécifications de montage détaillées dans la notice d'installation fournie avec le matériel.
 

Spécifications de la pompe		
Tension nominale		~230 V - 50 Hz
Puissance absorbée	W	16
Intensité absorbée	A	0.09
Débits d'eau maximum	l/h	60
Hauteur maximum de refoulement	mm	600

D'un encombrement minimum, la pompe d'évacuation des condensats est parfaitement intégrée à l'intérieur du caisson de traitement. Spécialement étudiée, elle permet le relevage des condensats en partie haute pour une meilleure évacuation. Il suffit de prévoir, selon les règles de l'art, une évacuation par gravité avec pente et siphon à partir de tube de sortie.

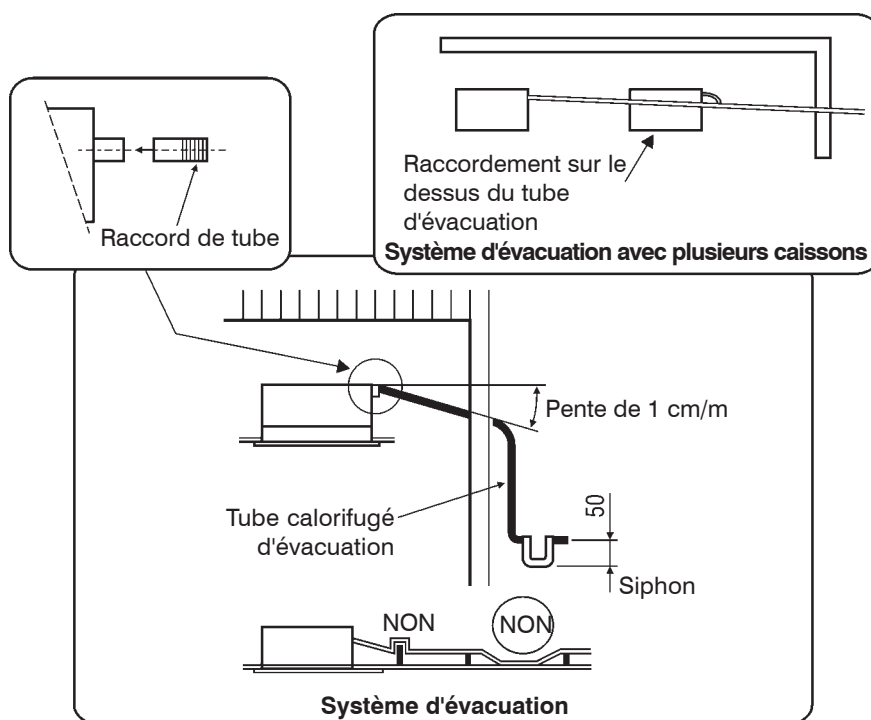

A.C.E Marketing

FRANCE :

1 bis, Avenue du 8 Mai 1945
Saint-Quentin-en-Yvelines
78284 GUYANCOURT Cedex

Tél. 33 1 39 44 78 00

Fax 33 1 39 44 11 55

www.airwell.com

Airwell



Dans un souci d'amélioration constante, nos produits peuvent être modifiés sans préavis. Photos non contractuelles.



ACE

1 bis, Avenue du 8 Mai 1945
Saint-Quentin-en-Yvelines
78284 GUYANCOURT Cedex

