

LOUISIANA XLS

Split-System allège/muraux



	Puissance frigorifique (W)	Puissance calorifique (W)
XLS 7	1980	2240
XLS 9	2500	2720
XLS 12	3230	3500

Airwell

GAMME CONFORT INDIVIDUEL

Notice Technique
TM 03XLS1 F A
Annule et remplace : _

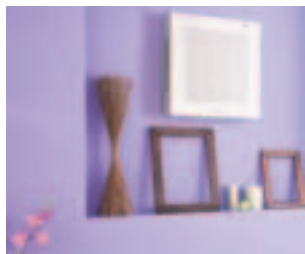

LOUISIANA XLS

Le LOUISIANA XLS résume les nouvelles tendances esthétiques. Les climatiseurs de cette gamme constituent aujourd'hui une alternative aux autres climatiseurs muraux proposés sur le marché, jamais la technologie n'a été si loin pour optimiser le confort et simplifier l'installation.

Sa platine de commande «High Tech» et son exceptionnelle finesse le font s'intégrer harmonieusement dans tous les styles de décors. Une discrétion et une élégance rares qui répondent aux attentes nouvelles de l'habitat et du secteur tertiaire.

Ils apportent un confort nouveau en termes :

- d'encombrement, ils ne mesurent que 14 cm d'épaisseur.
- de qualité de diffusion de l'air, le soufflage de l'air traité s'effectue dans quatre directions. L'utilisateur a la possibilité de fermer 1 ou 2 volets de soufflage pour optimiser son confort en fonction du mode choisi :
 - **Mode refroidissement** : l'air soufflé vers le haut redescend de façon homogène pour rafraîchir la pièce.
 - **Mode chauffage** : l'air soufflé vers le sol remonte progressivement pour mieux se propager dans la pièce.
 - **Soufflage latéral** : assure le restant de la diffusion homogène de l'air sans créer de sensation de courant d'air.
- de qualité d'air : optimisée, outre le filtre standard, les climatiseurs AS possèdent un filtre électrostatique «haute efficacité». Les particules telles que la fumée du tabac, le pollen, etc., sont absorbées, assurant ainsi une qualité d'air irréprochable. Un voyant témoin indique les périodes de nettoyage du filtre.

Le climatiseur LOUISIANA XLS offre un silence de fonctionnement exceptionnel : 29dBA

REGULATION

UN CHOIX DE TELECOMMANDES MULTI-FONCTIONS À LA POINTE DE L'ERGONOMIE

- TELECOMMANDE INFRAROUGE jusqu'à 8 mètres de portée
- TELECOMMANDE MURALE disponible en accessoire : commande filaire ou infrarouge.
- FONCTIONS PRINCIPALES
 - Régulation automatique Froid/Chaud
 - 3 vitesses de ventilation
 - Ventilation automatique
 - Fonction I FEEL
 - Ralenti de nuit
 - Déshumidification
 - 2 plages de programmation journalière
 - Écran LCD rétro-éclairé

Le climatiseur, grâce à son microprocesseur, gère lui-même le confort des utilisateurs. La programmation permet une mise en marche différée ou un arrêt programmé de l'appareil. La réduction de la consommation d'énergie est ainsi optimisée. L'utilisateur dispose de deux plages de programmation journalière.

Ralenti de nuit

Il adapte la température pour que les conditions de repos de l'utilisateur soient idéales et la consommation d'énergie limitée. En mode chaud comme en mode froid, il est possible de programmer automatiquement 3 points de consigne. L'économie réalisée est de 7 % par degré, ce qui représente un gain très sensible sur la consommation énergétique.

LOUISIANA XLS

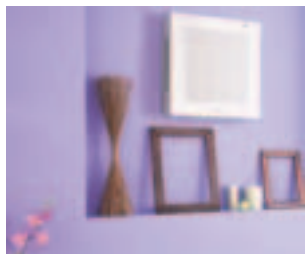

ACCESSOIRES

- Fournis avec le climatiseur



- Sur commande
 - Pompe d'évacuation des condensats (7ACVF0289)
 - Liaisons frigorifiques : 2.5m, 5m, 8m
 - Télécommande murale RCW2
 - Support mural pour l'unité extérieure

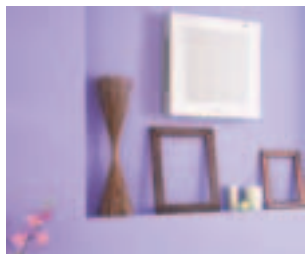

LOUISIANA XLS

SPECIFICATIONS TECHNIQUES

TYPE D'APPAREIL		XLS 7	XLS 9	XLS 12
Réfrigérant		R407C		
Alimentation électrique		~ 230V - 50Hz		
Tensions limites		198V - 254V		
Puissance frigorifique nominale	W	1980	2500	3230
Puissance absorbée nominale	W	770	1050	1310
Puissance calorifique nominale	W	2240	2720	3500
Puissance absorbée nominale	W	720	990	1360
Coefficient de performance	W/W	3.1	4.3	5.9

UNITE INTERIEURE				
DÉBIT D'AIR				
Grande Vitesse	m ³ /h	340	420	460
VENTILATION				
centrifuge				
Puissance ventilateur	W	7	9	12
NIVEAU SONORE				
Petite Vitesse	dB(A)	29	35	35
Moyenne Vitesse	dB(A)	32	37	38
Grande Vitesse	dB(A)	35	39	42
DIMENSIONS ET POIDS				
Largeur x Profondeur x Hauteur	mm	570 x 140 x 570		
poids net	kg	14		
Dimensions emballé	mm	710 x 255 x 710		

UNITE EXTERIEURE				
COMPRESSEUR		Rotatif		
VENTILATION		hélicoïde		
Puissance ventilateur	W	75	75	93
NIVEAU SONORE	dB(A)	40	41	42
DIMENSIONS ET POIDS				
largeur x profondeur x hauteur	mm	770 x 245 x 545		
poids net	kg	30	32	37
Dimensions emballé	mm	880 x 310 x 610		

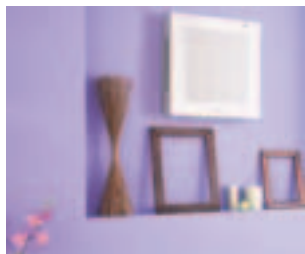

LOUISIANA XLS

PERFORMANCES FRIGORIFIQUES

XLS 7

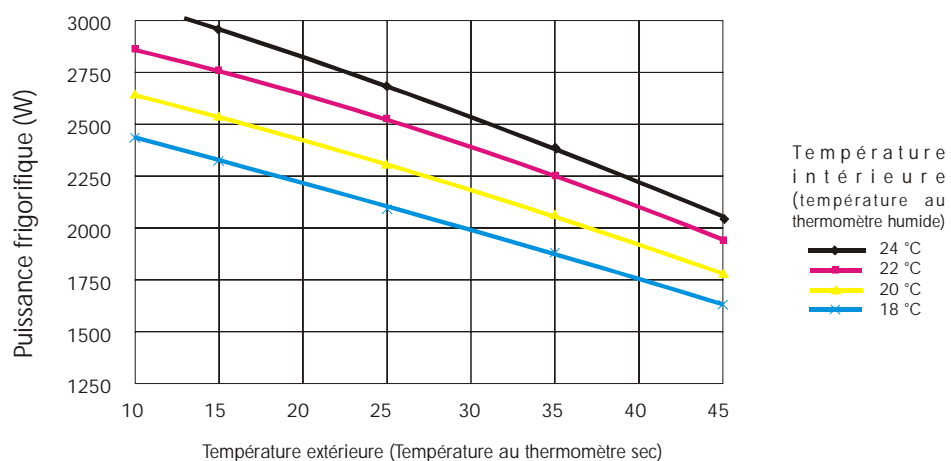

XLS 9

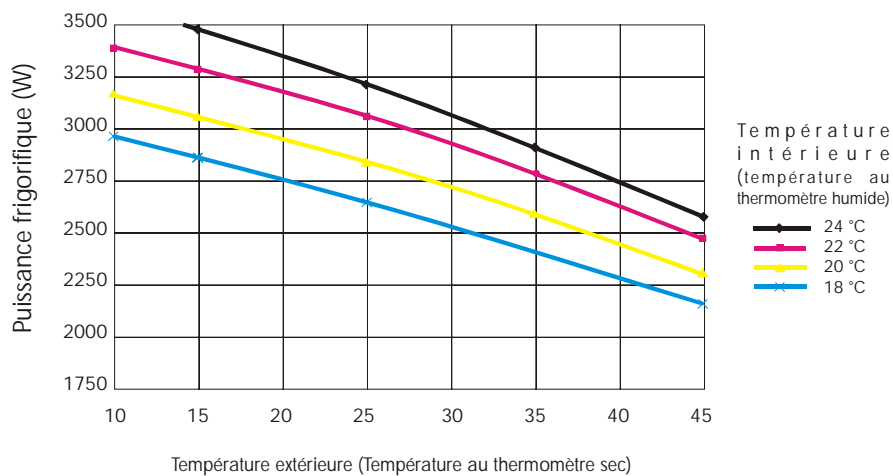

XLS 12

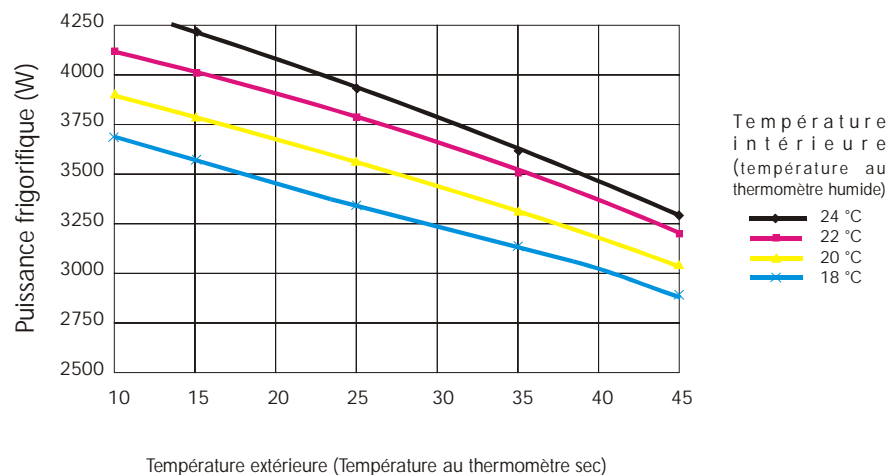

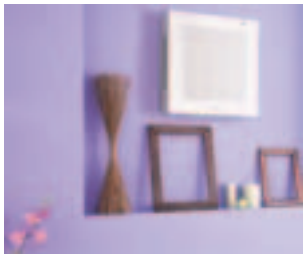

LOUISIANA XLS

PERFORMANCES CALORIFIQUES

XLS 7

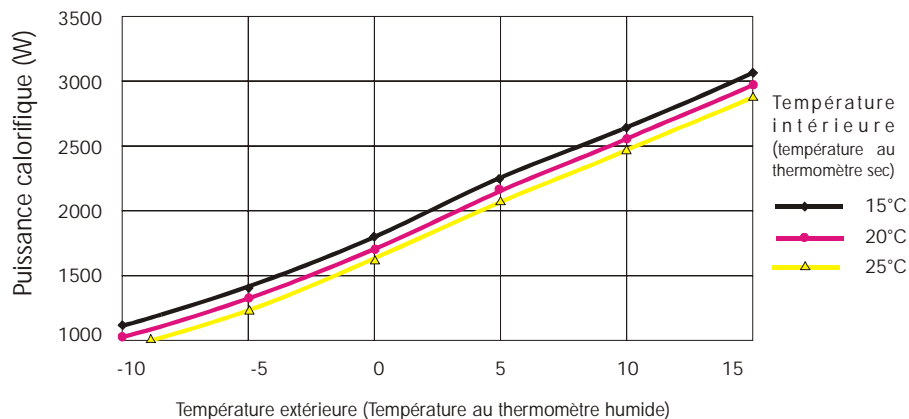

XLS 9

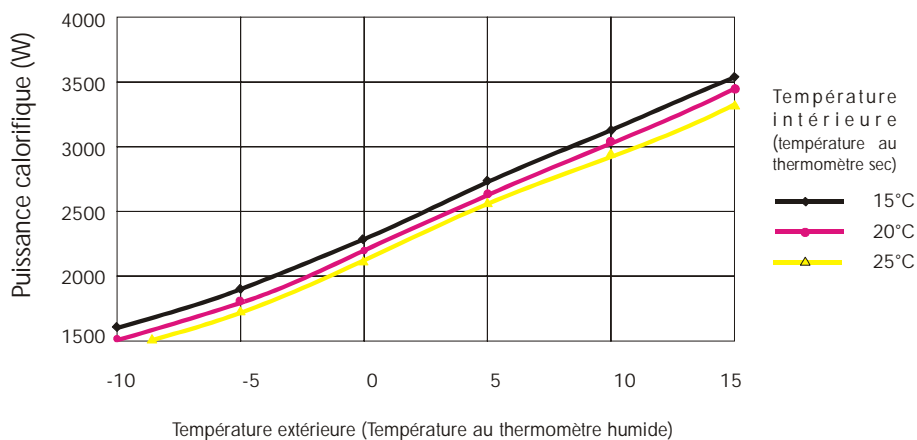

XLS 12

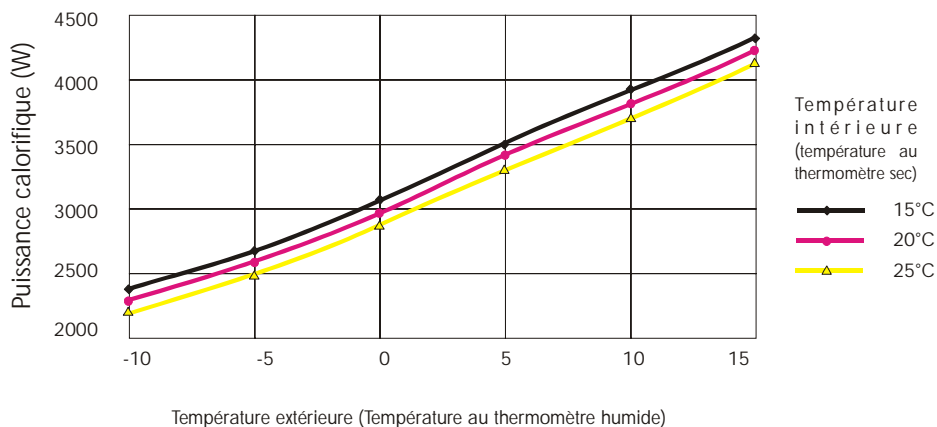

LOUISIANA XLS

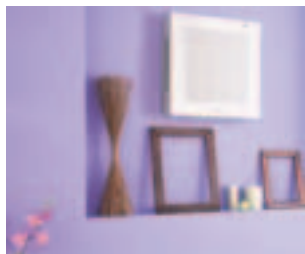

DIMENSIONS
unité intérieure

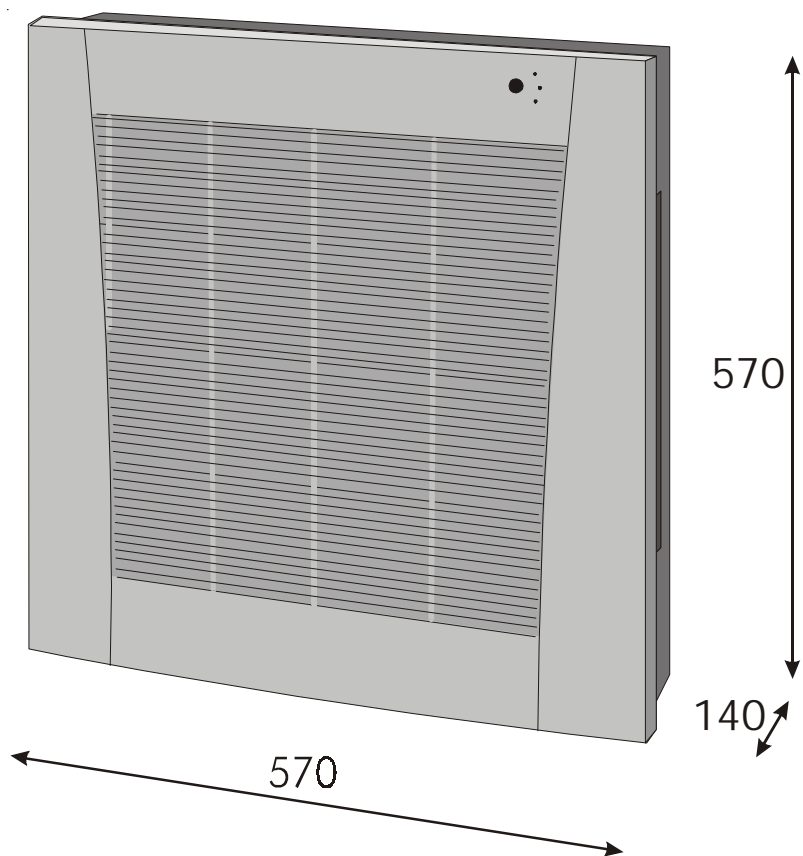

LOUISIANA XLS



DIMENSIONS unité extérieure

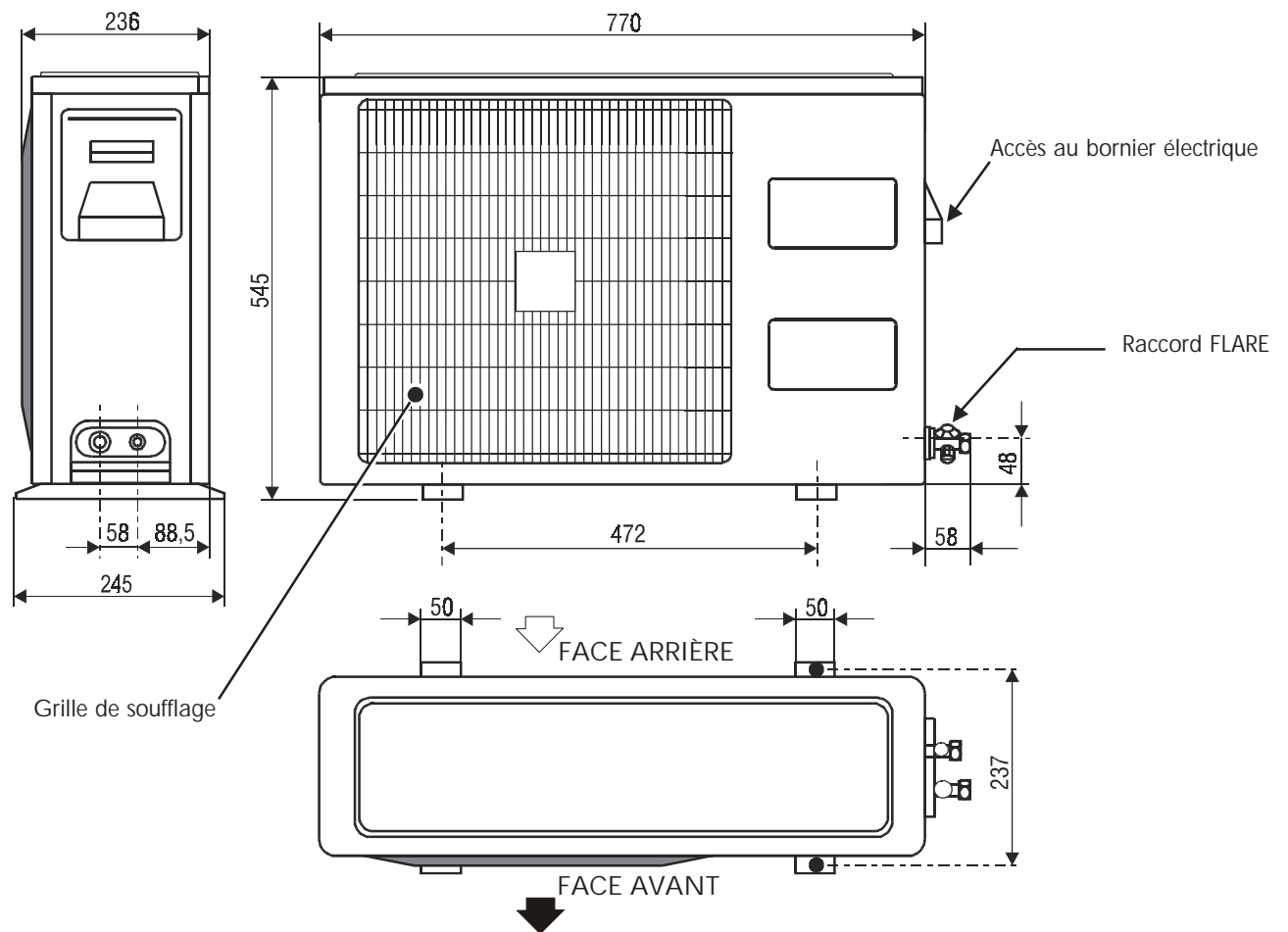

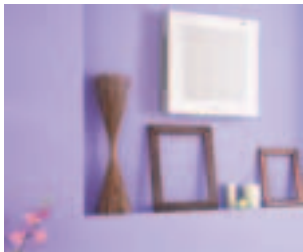

LOUISIANA XLS

INSTALLATION

Support fourni avec l'appareil . Voir montage détaillé dans la notice d'installation fournie avec le matériel.

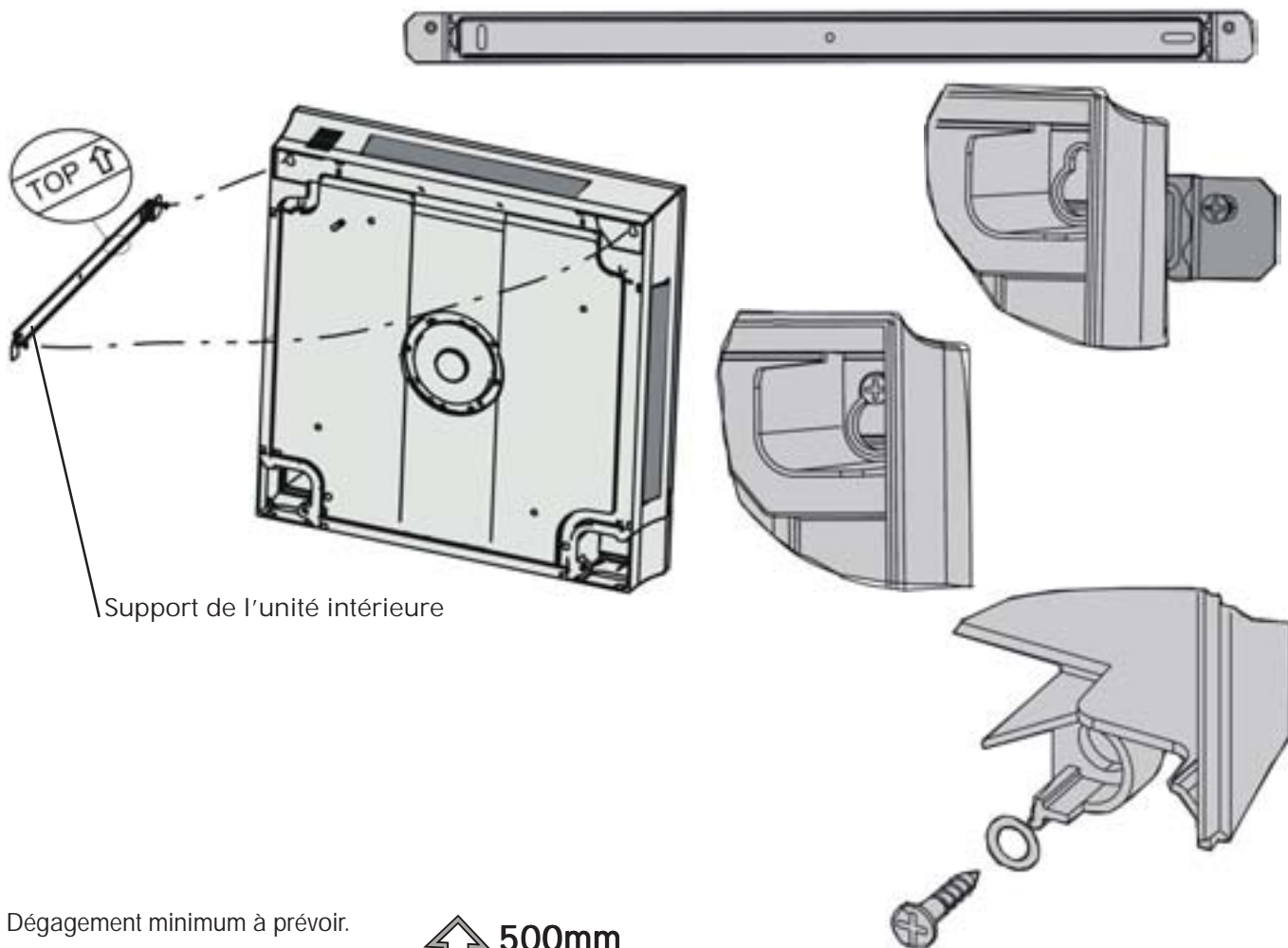

Support de l'unité intérieure

Dégagement minimum à prévoir.

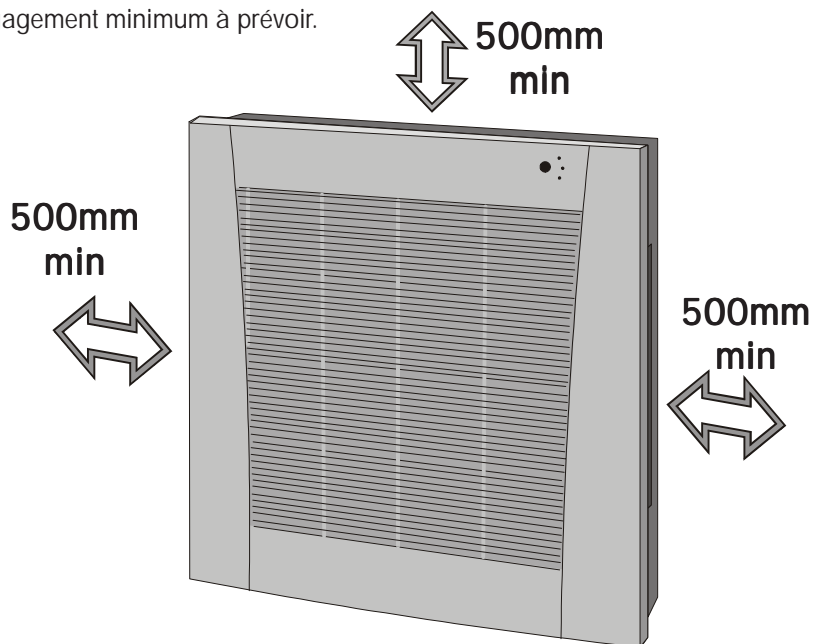

LOUISIANA XLS

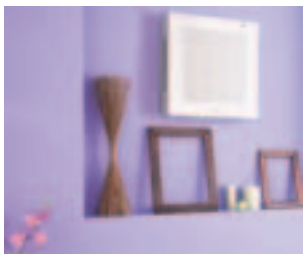

INSTALLATION

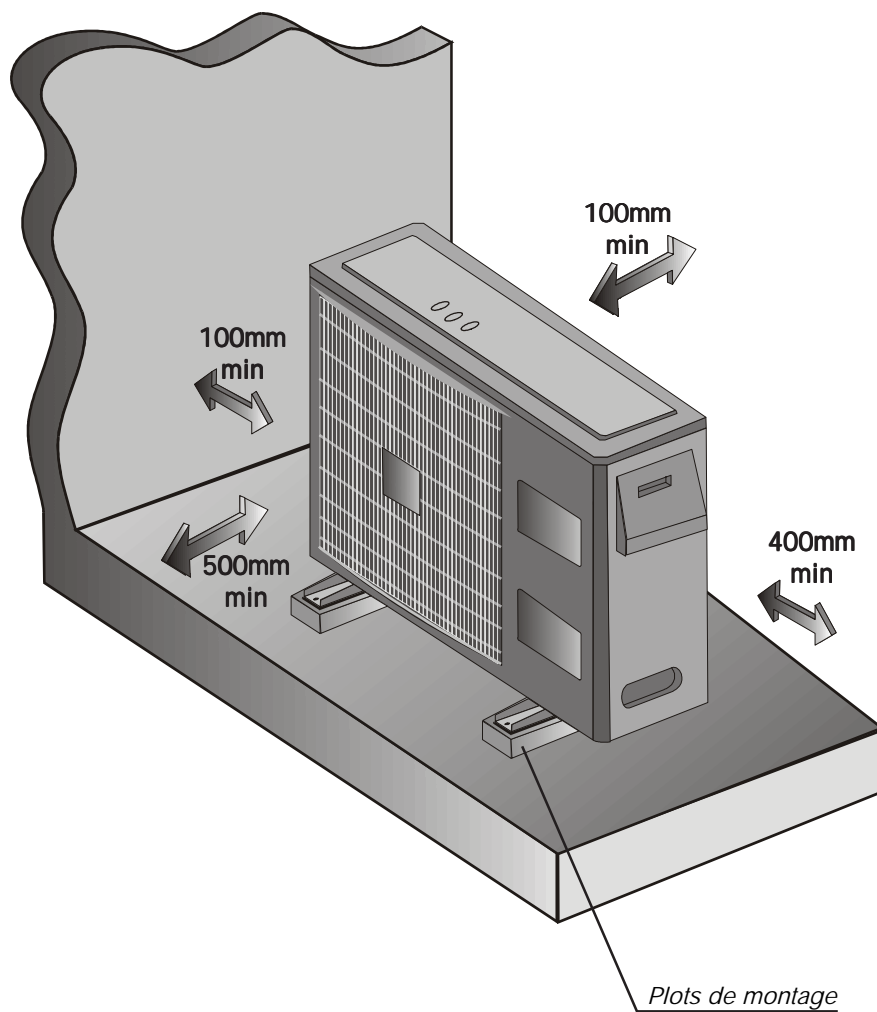

L'unité extérieure peut être suspendue à un mur à l'aide d'un support(en option) ou posée au sol (surélevée).

LOUISIANA XLS

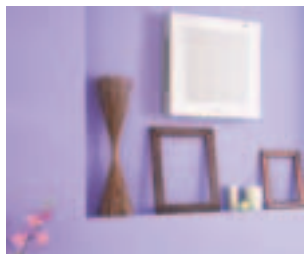

L I A I S O N S FRIGORIFIQUES

UNITÉ INTÉRIEURE

Il existe six possibilités de connexions frigorifiques sur l'unité intérieure .

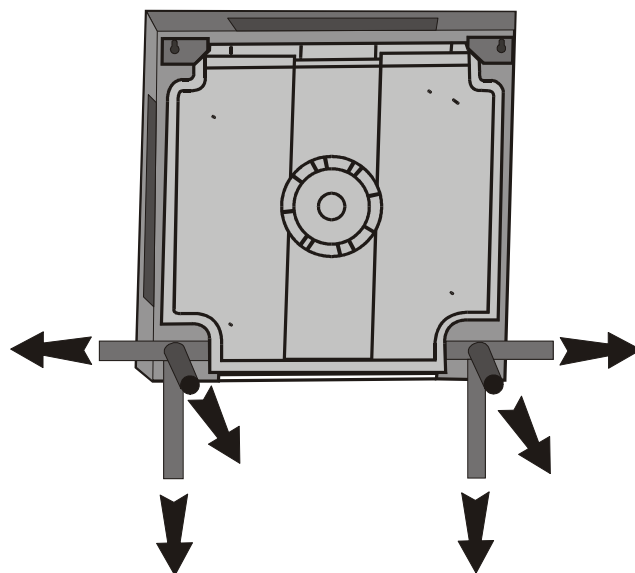

UNITÉ EXTÉRIEURE

La charge en **R407C** est contenue uniquement dans l'unité extérieure pour une **liaison jusqu'à 4 mètres**.

L'unité intérieure contient une petite quantité de gaz neutre .

Après avoir installé les liaisons, il faut impérativement tirer au vide les liaisons et l'unité intérieure (voir notice d'installation)

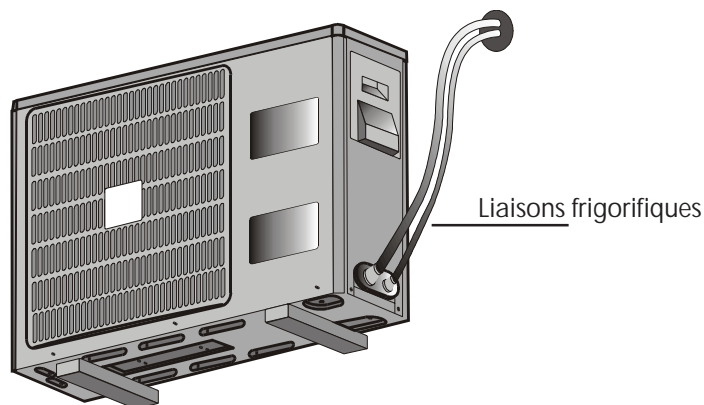

TYPE D'APPAREIL		XLS7	XLS9	XLS12
REFRIGERANT		R407C		
CHARGE (4m)	g	590	810	1130
Ajout de charge 4m < Long < 8m		+ 5 g/m		
Ajout de charge Long > 8m		+ 9g/m		
Diamètre tube liquide	"	1/4		
Diamètre tube "gaz"	"	3/8		1/2
Raccords		flare		
longueur liaisons max	m	10	10	12
dénivellé max	m	6		

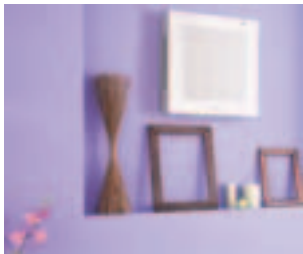

LOUISIANA XLS

RACCORDEMENTS ELECTRIQUES

Alimentation électrique sur XLS par cordon, avec prise, fournie ou câble d'alimentation : 3 x 1.5 mm²

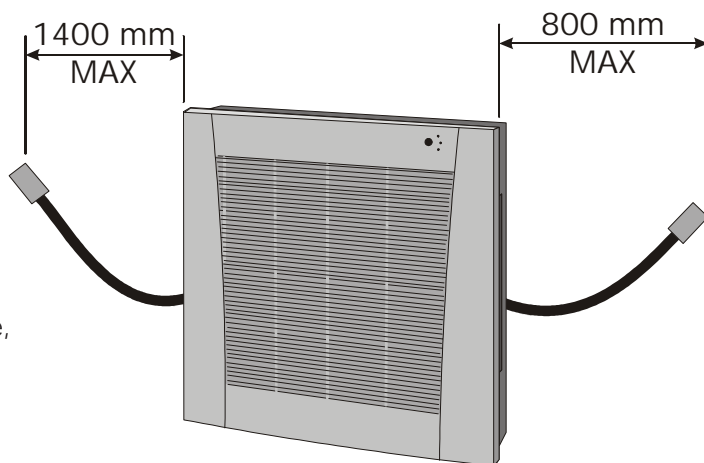

Câbles de liaison

pour les appareils froid seul :
4 x 1.5mm²

pour les appareils réversibles :
5 x 1.5mm² et
2 x 0.5mm² (à connecter à la place de la résistance repère 4)

Repère	
1	bornier de l'unité intérieure
2	bornes 8/9 unité intérieure
3	fil de sonde
4	résistance (froid seul)
5	câble de liaison
6	serre-câbles
7	bornes 8/9 unité extérieure
8	bornier de l'unité extérieure

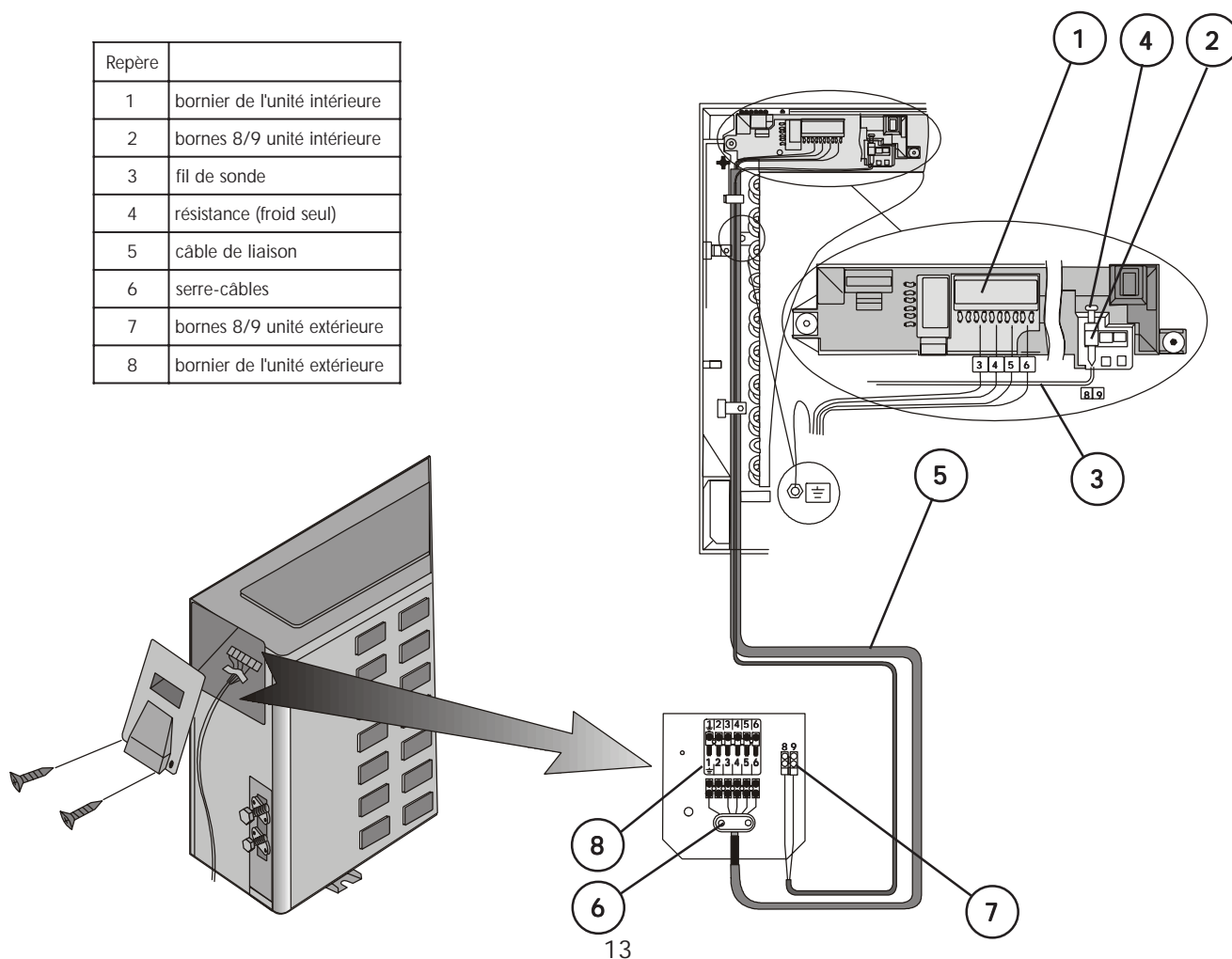

LOUISIANA XLS



TÉLÉCOMMANDE À INFRAROUGE

FONCTION RESET :

- 1) Retirer 1 pile.
- 2) Maintenir simultanément ces 4 touches jusqu'à extinction des symboles.
- 3) Remettre la pile.

Les quatre touches concernées sont :

	SET
HOUR	
	CLR

Note :
Ouvrir le couvercle / volet pour accéder aux boutons de commande.

- 1) Touche START / STOP (Marche / Arrêt)
- 2) Touche de sélection du mode de fonctionnement en FROID, CHAUFFAGE, RÉGULATION AUTOMATIQUE FROID / CHAUD, VENTILATION, DÉSHUMIDIFICATION
- 3) Touche I FEEL :
détection locale de la température
- 4) Touche de sélection de la VITESSE de VENTILATION
ou de la VENTILATION AUTOMATIQUE
- 5) Touche d'élévation de la température ambiante
- 6) Touche d'abaissement de la température ambiante
- 7) Touche SLEEP
- 8) Touche inactive
- 9) Touche inactive
- 10) Touche de sélection de la PROGRAMMATION
- 11) Touche + :
augmente la consigne de durée de fonctionnement
- 12) Touche - :
diminue la consigne de durée de fonctionnement
- 13) Afficheur à cristaux liquides
- 14) Capteur I FEEL
- 15) Emetteur du signal infrarouge
- 16) Touche ROOM :
affichage de la température ambiante
- 17) Touche SET :
fixe les heures de marche et/ou d'arrêt de la PROGRAMMATION
- 18) Touche CLEAR :
annule les paramètres de l'horloge
- 19) Touche VERROUILLAGE

LOUISIANA XLS

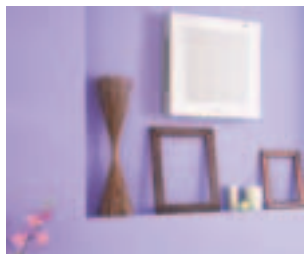

TÉLÉCOMMANDE MURALE RCW (Accessoire)

Une télécommande murale à fil et à infrarouge est disponible en accessoire. Elle regroupe toutes les fonctionnalités de gestion de votre climatiseur (voir le descriptif ci-dessous).

Simple d'utilisation, elle permet une gestion performante de 1 à 15 zones de températures différentes et 32 appareils maximum.

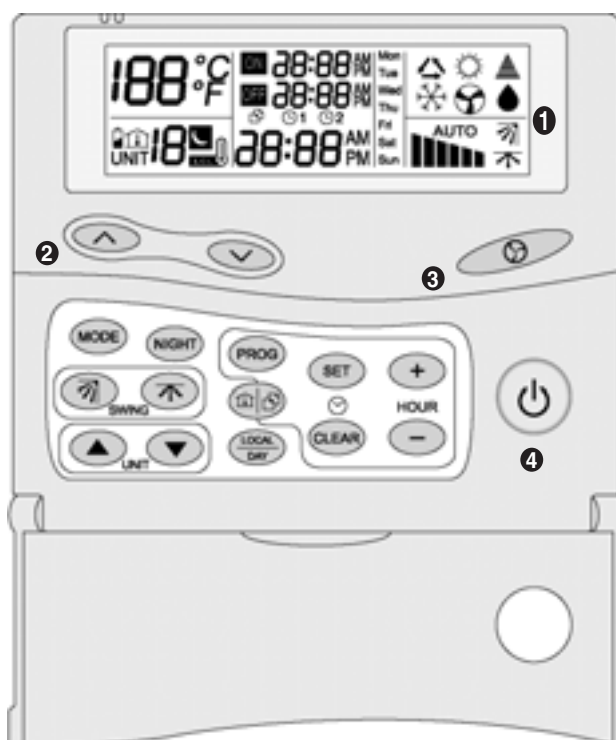

- ① Ecran de visualisation.
- ② Boutons d'augmentation et de diminution de la température de consigne.
- ③ Sélection du mode de ventilation :
 - » Petite Vitesse.
 - »» Moyenne Vitesse.
 - »»» Grande Vitesse.**AUTO** Sélection de vitesse automatique.
- ④ Marche / Veille.
 - SET Accès au mode de réglage de l'heure.
 - + Augmentation du réglage de l'heure.
 - Diminution du réglage de l'heure.
 - CLEAR Permet d'effacer une programmation horaire en mode programmation.
 - LOCAL OFF Bouton de sélection du jour de la semaine ou envoi température locale «I Feel».
 - PROG Touche de mode programmation.
 - »»» Touche «dupliquer», permet de copier des paramètres par zone.
 - MODE Choix du mode de fonctionnement.
 - NIGHT Touche Jour / Nuit.
 - ▲ Réglage de la zone en cours : zone au dessus.
 - ▼ Réglage de la zone en cours : zone en dessous.
 - »» Touche inactive.
 - »» Touche inactive.

A.C.E Marketing

FRANCE :

1 bis,Avenue du 8 Mai 1945
Saint-Quentin-en-Yvelines
78284 GUYANCOURT Cedex

Tél. 33 1 39 44 78 00

Fax 33 1 39 44 11 55

www.airwell.com

ACE Klimatechnik GmbH

DEUTSCHLAND :

Berner Straße 43
60437 FRANKFURT/MAIN

Tel. 0 69/507 02-0

Fax 0 69/507 02-250

www.airwell.de

Itelco-Clima Srl

ITALY :

Via XXV April, 29
20030 BARLASSINA

Tel. 00 39 03.62.6801

Fax 00 39 03.626.80238

www.itelco-clima.com

Iber elco s.a.

SPAIN :

Ciències 71-81
Mòdul 5
POLIGONO PEDROSA
08908 L'HOSPITALET DE LLOBREGAT

Tel. 34-93-264 66 00

Fax 34-93-335 95 38

www.iberelco.es

Airwell



Dans un souci d'amélioration constante, nos produits peuvent être modifiés sans préavis. Photos non contractuelles.
With a concern for a constant improvement, our products can be modified without notice. Photos non contractual.
In dem Bemühen um ständige Verbesserung können unsere Erzeugnisse ohne vorherige Ankündigung geändert werden. Fotos nicht vertraglich bindend.
A causa della politica di continua miglìoria posta in atto dal costruttore, questi prodotti sono soggetti a modifiche senza alcun obbligo di preavviso.
Le foto pubblicate non danno luogo ad alcun vincolo contrattuale.
Con objeto de mejorar constantemente, nuestros productos pueden ser modificados sin previo aviso. Fotos no contractuales.



ACE

1 bis,Avenue du 8 Mai 1945
Saint-Quentin-en-Yvelines
78284 GUYANCOURT Cedex

