



English

Français

Deutsch

Italiano

Español

Domestic hot water tank
Ballon d'eau chaude sanitaire
Brauchwasserversorgung
Palla di acqua calda sanitaria
Acumulador de agua caliente sanitaria

IOM PAC 01-N-81

Part number / Code / Teil Nummer / Codice / Código : **39905461**
Supersedes / Annule et remplace / Annulliert und ersetzt /
Annulla e sostituisce / Anula y sustituye : **IOM PAC 01-N-71**



INSTALLATION INSTRUCTION

NOTICE D'INSTALLATION

INSTALLATIONSHANDBUCH

ISTRUZIONI INSTALLAZIONE

INSTRUCCIONES DE INSTALACIÓN

English

Français

Deutsch

Italiano

Español

INDICE

RACCOMANDAZIONI GENERALI	3
CONSIGLI DI SICUREZZA.....	3
AVVERTENZA	3
CONTROLLO E STOCCAGGIO	4
GARANZIA	4
PRESENTAZIONE DEL PRODOTTO	4
DIMENSIONI	5
DATI TECNICI	5
PERDITA DI CARICO.....	5
INSTALLAZIONE	6
AREA DI SERVIZIO	6
INSTALLAZIONE	6
COLLEGAMENTO IDRAULICO AL CIRCUITO DI RISCALDAMENTO CENTRALE.....	7
VALVOLA A 3 VIE RISCALDAMENTO/ACQUA CALDA SANITARIA.....	7
COLLEDAMENTI ELETTRICI E INTERCONNESSIONI	7
RACCOMANDAZIONI GENERALI PER L'INSTALLAZIONE.....	8
REGOLAZIONE DELLA PRODUZIONE DI ACQUA CALDA SANITARIA	8
LISTA DI CONTROLLO DELLA MANUTENZIONE	9



**PRIMA DI ESEGUIRE
QUALSIASI INTERVENTO
SUL QUADRO ELETTRICO,
METTERE L'UNITÀ FUORI
TENSIONE.**

RACCOMANDAZIONI GENERALI

Leggere attentamente le seguenti avvertenze di sicurezza prima di installare l'apparecchio.

CONSIGLI DI SICUREZZA

Quando intervenite sul vostro materiale, seguite le regole di sicurezza in vigore.

L'installazione, l'utilizzo e la manutenzione devono essere eseguiti da personale qualificato che conosca bene la legislazione e la regolamentazioni locali e avente una certa esperienza per quanto riguarda questo tipo di attrezzature.

L'apparecchio deve essere manipolato per mezzo di sistemi progettati per resistere al suo peso.

Tutti i cablaggi utilizzatore devono essere eseguiti conformemente alla relativa regolamentazione nazionale.

Assicuratevi che l'alimentazione elettrica disponibile e la frequenza della rete siano adatte alla corrente di funzionamento necessaria tenuto conto delle condizioni specifiche dell'ubicazione, e della corrente necessaria a qualsiasi altro apparecchio collegato allo stesso circuito.

L'apparecchio deve essere COLLEGATO ALLA TERRA per evitare gli eventuali pericoli risultanti dai difetti di isolamento.

Tutti gli interventi sugli elementi elettrici dell'apparecchio sono vietato in presenza di acqua e di umidità.

AVVERTENZA

Togliere l'alimentazione elettrica generale prima di eseguire qualsiasi intervento o operazione di manutenzione.

Al momento del collegamento idraulico, far attenzione a evitare ogni introduzione di corpi estranei nella tubazione.

Il fabbricante declina qualsiasi responsabilità e la garanzia non sarà più valida qualora le presenti istruzioni non venissero rispettate.

In caso di difficoltà, non esitate a contattare al Servizio Tecnico della vostra zona di appartenenza.

Prima di posizionare l'apparecchio, procedere se possibile al montaggio degli accessori obbligatori o meno. (Vedi istruzioni fornite con ogni accessorio).

Per una migliore conoscenza del prodotto, vi consigliamo di consultare anche le nostre istruzioni tecniche.

Le informazioni contenute nelle presenti istruzioni per l'uso sono soggette a modifiche senza preavviso.

CONTROLLO E STOCCAGGIO

Al ricevimento dell'attrezzatura, verificare accuratamente tutti gli elementi facendo riferimento alla bolla di trasporto onde assicurarsi che tutte le casse e tutti i cartoni siano stati ricevuti. Controllare tutti gli apparecchi per ricercare i danni visibili o nascosti.

In caso di danneggiamento, avanzare riserve precise sul documento di trasporto e inviare immediatamente una lettera raccomandata al corriere indicando chiaramente i danneggiamenti subiti dall'apparecchio. Trasmettere una copia di questa lettera al costruttore o al rappresentante dello stesso.

Non appoggiare o trasportare l'apparecchio al rovescio. Deve essere immagazzinato, interamente al riparo dalla pioggia, dalla neve, ecc. Le variazioni meteorologiche (temperature elevate e basse) non devono danneggiare l'apparecchio. Temperature troppo elevate (a partire dai 60°C) possono deteriorare alcune materie plastiche e provocare danni permanenti. Inoltre, alcuni componenti elettrici o elettronici possono non funzionare correttamente.

GARANZIA

Qualsiasi modifica alle unità, senza previo assenso scritto del costruttore, comporterà l'annullamento della garanzia.

Per mantenere la validità della garanzia, devono essere tassativamente soddisfatte le seguenti condizioni:

- L'installazione dovrà essere eseguita da tecnici dei servizi autorizzati dal costruttore.
- La manutenzione dovrà essere eseguita da tecnici appositamente formati.
- Dovranno essere usati soltanto pezzi di ricambio originali.
- Tutte le operazioni riportate nel presente manuale dovranno essere eseguite entro i termini concordati.



SE UNA DELLE CONDIZIONI DI SOPRA MENZIONATE NON FOSSE SODDISFATTA, LA GARANZIA SAREBBE AUTOMATICAMENTE ANNULLATA.

PRESENTAZIONE DEL PRODOTTO

Questa palla di Acqua Calda Sanitaria è la soluzione migliore per produrre l'acqua calda sanitaria tramite la vostra PAC, in maniera economica e duratura. La superficie della serpentina di scambio si adatta perfettamente alla potenza delle nostre PAC. Essa consente di raggiungere rapidamente la temperatura di acqua calda sanitaria più elevata con i nostri compressori.

Questa palla in acciaio con superficie interna smaltata è provvista di un isolamento in schiuma di poliuretano (senza CFC). La protezione contro la corrosione è garantita da anodi sacrificali sostituibili.

La cassetta elettrica dei comandi specifica, montata sulla palla e collegata al regolatore della PAC, gestisce:

- Le sicurezze
- la richiesta di produzione di ACS
- il comando della resistenza elettrica di supporto in particolare per il trattamento anti legionella.

DIMENSIONI

VEDA ALLEGATO

DATI TECNICI

La palla è dotata di una resistenza di supporto di 2,5 kW collegabile in mono o trifase. Il supporto delle resistenze elettriche è necessario per il trattamento anti-legionella.

		230V / 1 Ph / 50Hz	400V / 3 Ph / 50Hz
Intensità max	A	15	5
Fusibile Gg	A	16	6
Sezione max. cavo di alimentazione	mm ²	3G2.5	4G1.5

PERDITA DI CARICO

PALLA ACS 300l

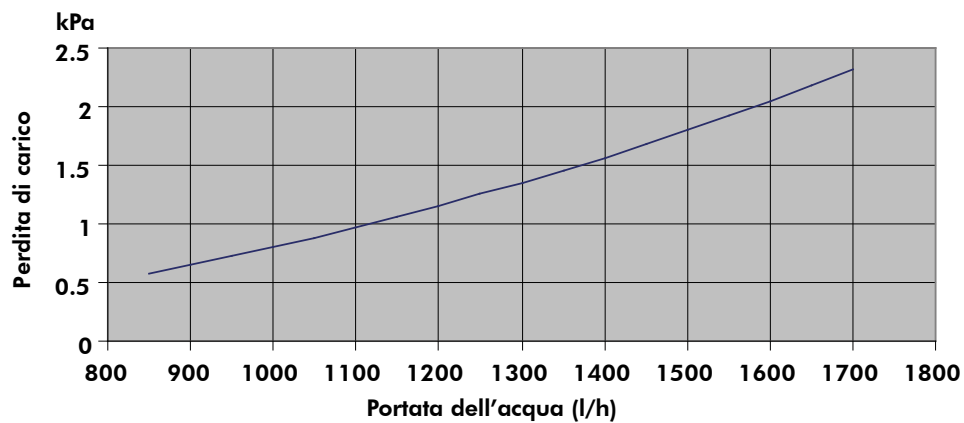

VALVOLA 3 VIE RISCALDAMENTO/ACS

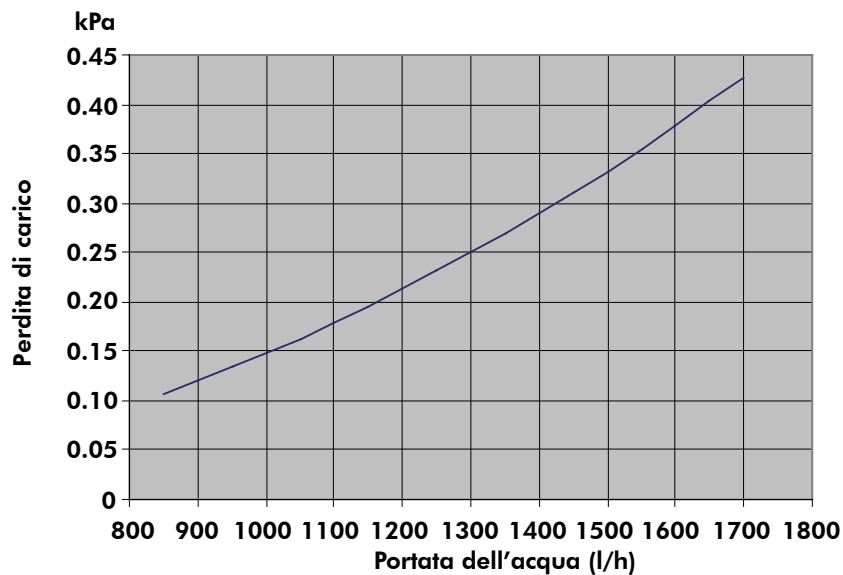

INSTALLAZIONE



La palla di Acqua Calda Sanitaria non è stata progettata per sopportare pesi o tensioni di attrezzature, tubazioni e costruzioni adiacenti. Qualsiasi peso o tensione estranea potrebbe provocare una disfunzione o una caduta che potrebbero essere pericolose e causare danni alle persone. In tal caso, la garanzia sarebbe annullata.

AEREA DI SERVIZIO

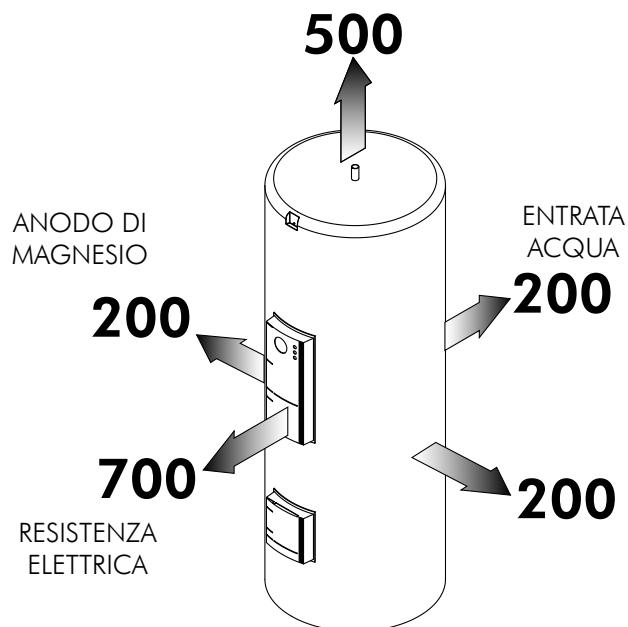

Durante l'installazione, lasciare uno spazio sufficiente attorno alla palla per consentire l'effettuazione delle operazioni di manutenzione. Le dimensioni minime degli spazi sono indicate e devono essere rispettate.

INSTALLAZIONE



Il supporto della palla dovrà essere conforme a quanto previsto nel presente manuale. Qualora il supporto non fosse del tipo adatto, si rischiano danni corporali alle persone.

La palla deve essere installata su una fondazione orizzontale stabile, sufficientemente robusta per sostenere il suo peso quando è in funzione. Essa deve poggiare sui piedini e non deve essere fissata con altri dispositivi.

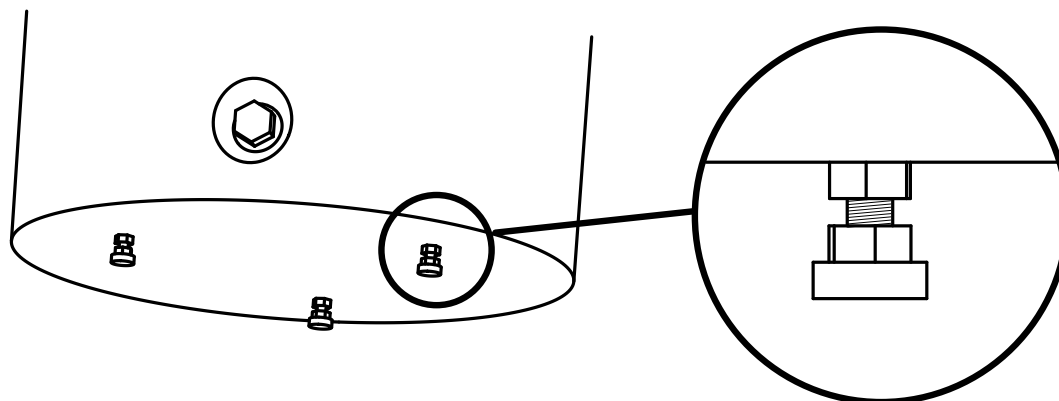

COLLEGAMENTO IDRAULICO AL CIRCUITO DI RISCALDAMENTO CENTRALE

Una valvola a 3 vie tutto o niente consente di dirigere l'acqua calda prodotta dalla **PAC** sia verso il circuito di riscaldamento sia verso la palla di acqua calda sanitaria. Il collegamento idraulico dovrà essere eseguito conformemente agli schemi forniti.

Attenzione :per garantire la conformità con lo schema elettrico fornito è indispensabile rispettare la posizione degli orifizi della valvola a 3 vie (riferimenti A, B e AB).

VALVOLA A 3 VIE RISCALDAMENTO/ACQUA CALDA SANITARIA

Montare la valvola a tre vie prendendo come riferimento i punti delle vie incisi sulla valvola.

IL POSIZIONAMENTO DELLE VIE DEVE ESSERE CONFORME A QUELLO INDICATO SUL DISEGNO CORRISPONDENTE AL TIPO DI IMPIANTO.

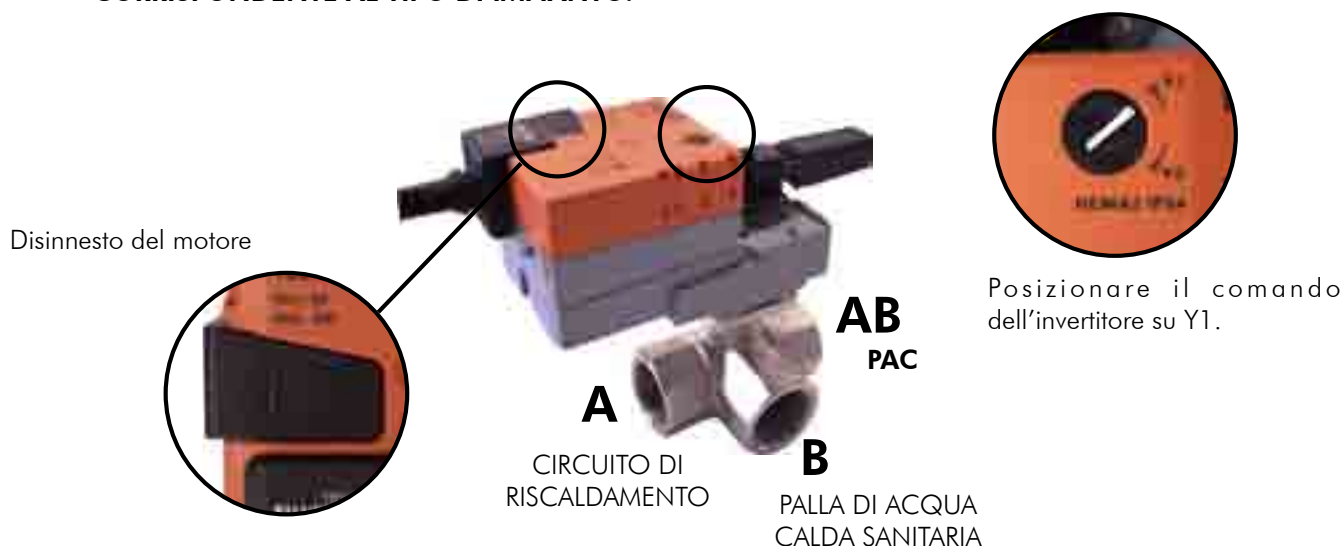

COLLEDAMENTI ELETTRICI E INTERCONNESSIONI

VEDA ALLEGATO

RACCOMANDAZIONI GENERALI PER L'INSTALLAZIONE

1. Il circuito dell'acqua sanitaria deve essere dotato di una valvola di sicurezza, tarata al massimo a 8 bar.
2. Il collegamento dell'alimentazione di acqua fredda dovrà disporre almeno delle seguenti valvole; nell'ordine indicato sul serbatoio:
 - valvola di intercettazione.
 - valvola di ritegno.
 - valvola di sicurezza tarata a < 8 bar.

Quando la pressione di rete supera i 5,25 bar, dovrà essere installato un riduttore di pressione prima delle valvole suddette.

Nei "gruppi di sicurezza sanitaria" le valvole richieste sono incorporate in un monoblocco.

L'evacuazione della valvola di sicurezza dovrà essere sempre collegata ad uno scarico.

Il deflusso o la fuoriuscita dal gruppo di sicurezza devono essere liberi da qualsiasi ostruzione. Il tubo di scarico deve restare libero all'aria.

3. Una volta installato il serbatoio, prima di tutto riempire il circuito dell'acqua sanitaria e metterlo in pressione.
4. Una volta realizzato il punto 3, riempire il circuito primario della **PAC**.
5. Disporre i giunti dielettrici sui raccordi del circuito secondario per evitare il contatto con tubi in rame.
6. Spurgare l'aria dai circuiti dopo aver effettuato il riempimento di acqua.
7. È normale osservare uno scarico di acqua durante il riscaldamento (espansione) il cui volume può raggiungere il 3% della capacità dell'accumulatore.
8. Sarà necessario far funzionare la valvola di sicurezza almeno una volta al mese (avviando il dispositivo di scarico).

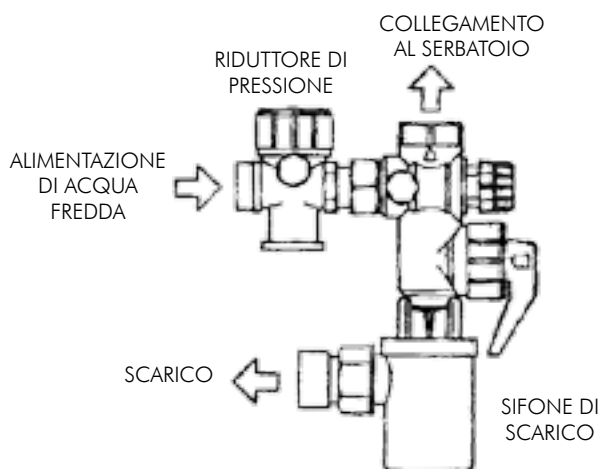

REGOLAZIONE DELLA PRODUZIONE DI ACQUA CALDA SANITARIA

La gestione della produzione di acqua calda sanitaria è garantita dal regolatore della **PAC** secondo i seguenti modi di funzionamento:

- **MODO CONFORT**
La produzione di acqua calda sanitaria è prioritaria rispetto al riscaldamento salvo il caso in cui la differenza tra temperatura ambiente / predefinita sia superiore a 2°C (massimo un'ora).
- **MODO ECONOMICO**
L'acqua calda sanitaria è prodotta solo nelle ore morte (contatto secco) o secondo un programma orario da configurare nel regolatore.
Opzione: Possibilità di riavviare la produzione di acqua calda sanitaria al di fuori delle ore morte, se la temperatura dell'acqua ha raggiunto un minimo programmabile.
- **CARICO ISTANTANEO DI ACQUA CALDA SANITARIA**
Il regolatore della **PAC** permette di forzare la produzione di acqua calda sanitaria. Alla fine del ciclo viene riattivato il modo normale.

Il trattamento anti -legionella, gestito dal regolatore della **PAC**, è interamente programmabile (frequenza, soglia di temperatura, durata del trattamento).



Questa funzione richiede l'installazione del terminale d'atmosfera.

LISTA DI CONTROLLO DELLA MANUTENZIONE

IMPIANTO ELETTRICO

1. Verificare l'intensità nominale e lo stato dei fusibili.
2. Verificare il serraggio dei morsetti a vite.
3. Eseguire un controllo visivo dello stato dei contatti.
4. Verificare il serraggio generale dei fili.

CIRCUITO IDRAULICO

1. Verificare che il circuito idraulico sia correttamente riempito e che il fluido sia in grado di circolare liberamente senza segno di perdita e di bollicine d'aria.

PALLA DI ACQUA CALDA SANITARIA

1. Controllare lo stato dell'anodo di magnesio. Se l'indicatore è nella zona rossa, l'anodo dovrà essere sostituito. Non installare mai anodi di protezione catodici permanenti in combinazione con anodi di magnesio.



APPENDIX
ANNEXE
ANLAGE
ALLEGATO
ANEXO

APPENDIX

DIMENSIONS	III
ELECTRICAL CONNECTIONS AND INTERCONNECTIONS	IV
PAC HT	VI
AQU@SCOP HT	VI
AQU@SCOP HT SPLIT	VII
AQU@SCOP ADVANCE DCI	VII
AQU@SCOP ADVANCE SPLIT DCI	VIII

ANNEXE

DIMENSIONS	III
RACCORDEMENTS ELECTRIQUES ET INTERCONNECTIONS	IV
PAC HT	VI
AQU@SCOP HT	VI
AQU@SCOP HT SPLIT	VII
AQU@SCOP ADVANCE DCI	VII
AQU@SCOP ADVANCE SPLIT DCI	VIII

ANLAGE

ABMESSUNGEN	III
ELEKTRISCHE ANSCHLÜSSE UND VERBINDUNGEN	IV
PAC HT	VI
AQU@SCOP HT	VI
AQU@SCOP HT SPLIT	VII
AQU@SCOP ADVANCE DCI	VII
AQU@SCOP ADVANCE SPLIT DCI	VIII

ALLEGATO

DIMENSIONI	III
COLLEDAMENTI ELETTRICI E INTERCONNESSIONI	IV
PAC HT	VI
AQU@SCOP HT	VI
AQU@SCOP HT SPLIT	VII
AQU@SCOP ADVANCE DCI	VII
AQU@SCOP ADVANCE SPLIT DCI	VIII

ANEXO

DIMENSIONES	III
CONEXIONES ELÉCTRICAS E INTERCONEXIONES	IV
PAC HT	VI
AQU@SCOP HT	VI
AQU@SCOP HT SPLIT	VII
AQU@SCOP ADVANCE DCI	VII
AQU@SCOP ADVANCE SPLIT DCI	VIII

DIMENSIONS

DIMENSIONS

ABMESSUNGEN

DIMENSIONI

DIMENSIONES

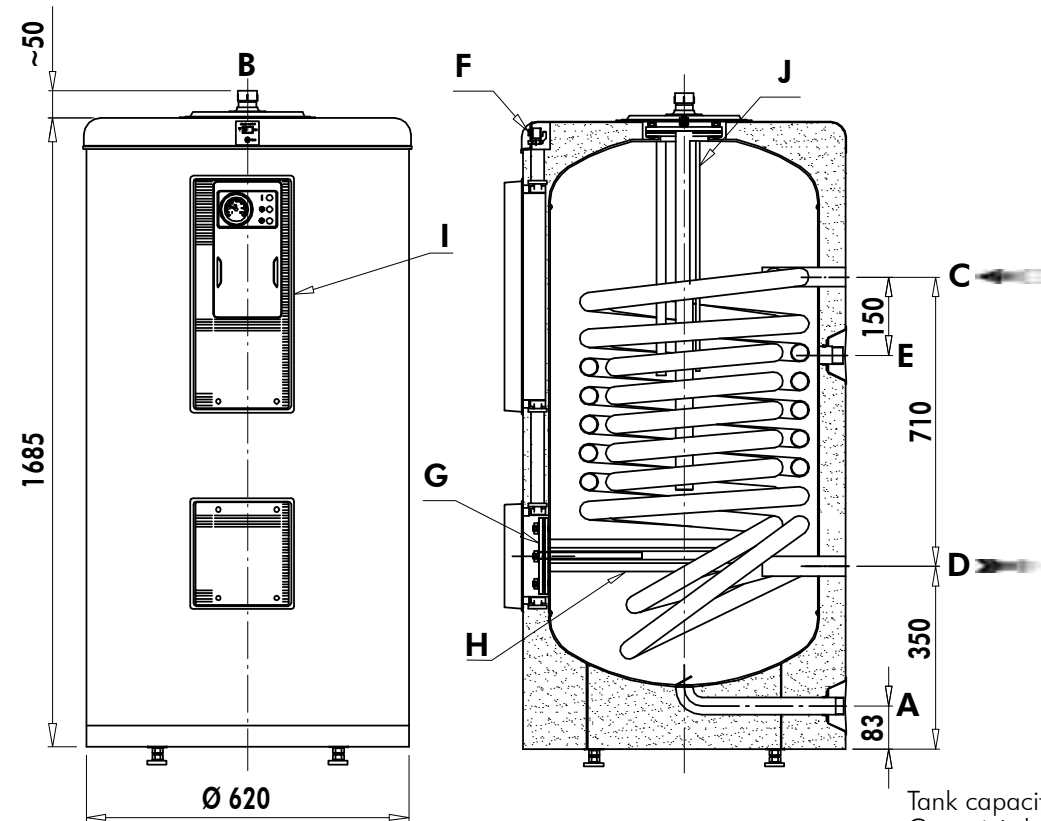

130 kg (dry weight) (à vide) (leer) (a vuoto) (en vacío)

Tank capacity: 300l
 Capacité du ballon: 300l
 Speicherkapazität: 300l
 Capacità della palla: 300l
 Capacidad del acumulador: 300l

	GB	F	D	I	E
A	Cold water inlet 1" male	Entrée eau froide 1"gaz mâle	Kaltwassereintritt 1" Außengewinde Gas	Ingresso acqua fredda 1"gas maschio	Entrada de agua fría 1" gas macho
B	Domestic hot water outlet 1" male gas	Sortie eau chaude sanitaire 1"gaz mâle	Warmwasseraustritt 1" Außengewinde Gas	Uscita acqua calda sanitaria 1"gas maschio	Salida de agua caliente sanitaria 1" gas macho
C	Primary circuit inlet 1" female gas	Entrée circuit primaire 1"gaz femelle	Eintritt Primärkreislauf 1" Innengewinde Gas	Ingresso circuito primario 1"gas femmina	Entrada circuito primario 1" gas hembra
D	Primary circuit outlet 1" female gas	Sortie circuit primaire 1"gaz femelle	Austritt Primärkreislauf 1" Innengewinde Gas	Uscita circuito primario 1"gas femmina	Salida circuito primario 1" gas hembra
E	Recycling circuit (optional)	Circuit de recyclage (optionel)	Umwälzkreislauf (Option)	Circuito di riciclo (opzionale)	Circuito de reciclaje (opcional)
F	Anode tester	Testeur d'anode	Anodenprüfgerät	Tester dell'anodo	Comprobador de ánodo
G	Resistance inspection hatch	Trappe de visite de la résistance	Schauklappe Heizwiderstand	Botola ispezione resistenza	Trampilla de inspección de la resistencia
H	Electric resistances	Résistances électriques	Elektroheizungen	Resistenze elettriche	Resistencias eléctricas
I	Control panel	Panneau de contrôle	Kontrolltafel	Pannello di controllo	Panel de control
J	Anodes	Anodes	Anoden	Anodi	Anodos

APPENDIX / ANNEXE / ANLAGE / ALLEGATO / ANEXO

ELECTRICAL CONNECTIONS AND INTERCONNECTIONS RACCORDI ELETTRICI E INTERCONNESSIONI ELEKTRISCHE ANSCHLÜSSE UND VERBINDUNGEN COLLEDAMENTI ELETTRICI E INTERCONNESSIONI CONEXIONES ELÉCTRICAS E INTERCONEXIONES

POWER WIRING DIAGRAM	
DHW WT	
SE 3773	3991067

* CONFIGURATION USINE
FACTORY CONFIGURATION
WERKSEITIGE EINSTELLUNG
CONFIGURACION DE FABRICA
CONFIGURAZIONE DI FABBRICA

* 230V ~ + \perp

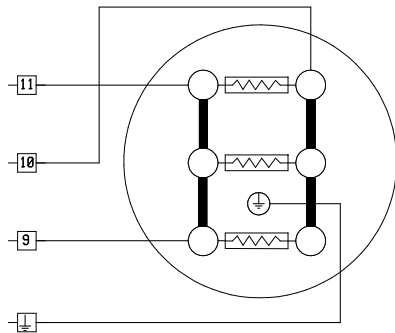

3N400V ~ + \perp

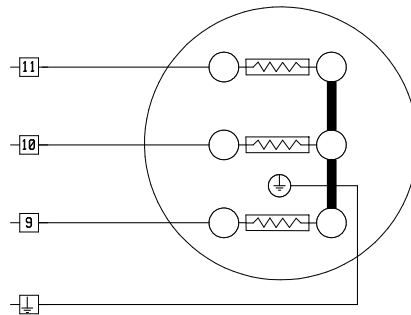

POWER WIRING DIAGRAM	
DHW WT	
SE 3783	3991065

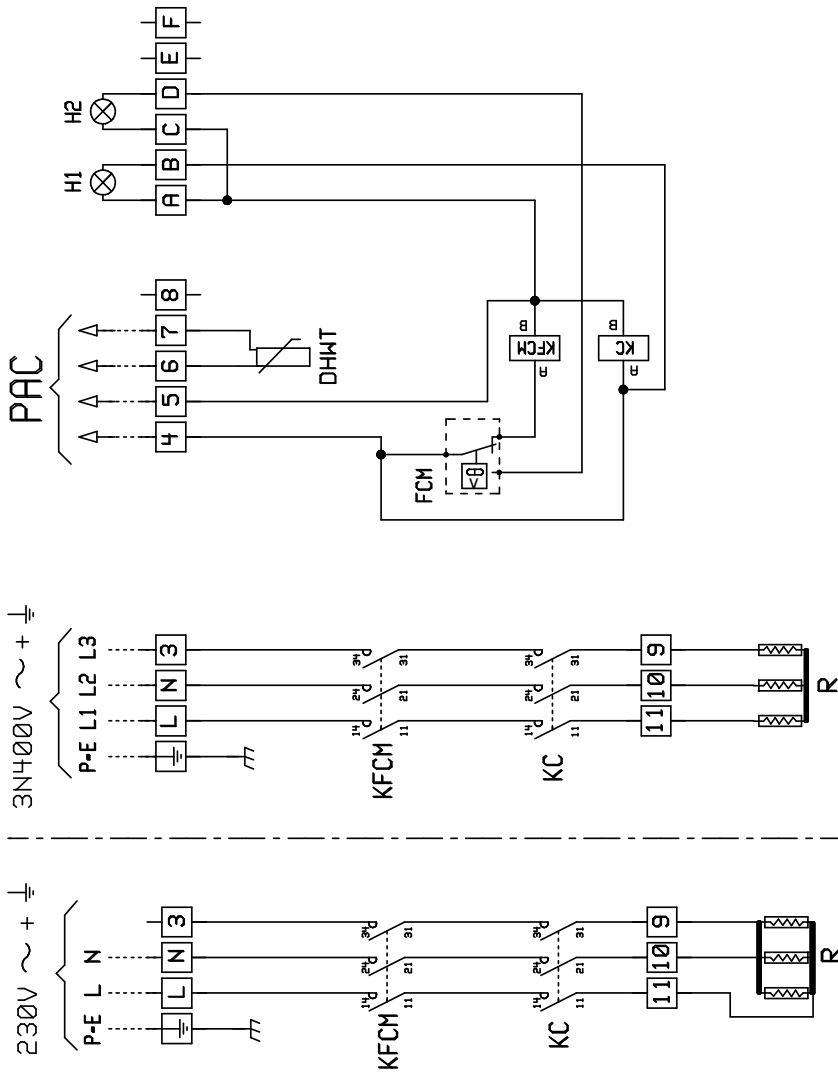

H1 ELECTRIC HEATER OPERATING LIGHT (GREEN)
 H2 HIGH TEMPERATURE CUT-OUT ALARM LIGHT (RED)
 DHWT DOMESTIC HOT WATER SENSOR
 R ELECTRIC HEATERS
 KC ELECTRIC HEATERS RELAY
 KFCM POWER SAFETY RELAY
 FCM HIGH TEMPERATURE MANUAL RESET CUT-OUT
 PAC HEAT PUMP

H1 LEUCHTE BETRIEB ELEKTROHEIZUNG (GRÜN)
 H2 LEUCHTE STÖRUNG SICHERHEITSBEGRENZER (ROT)
 DHWT BRAUCHWASSERTEMPERATURFUHLER
 R ELEKTROHEIZUNG
 KC ELEKTROHEIZUNGSSCHUTZ
 KFCM ELEKTROVERSÖRGUNGSHAUPTSCHUTZ
 FCM ÜBERWACHUNG MIT MANUELLWIEDEREINSTELLUNG
 PAC WÄRME-PUMPE

H1 TESTIGO DE FUNCIONAMIENTO DE LAS RESISTENCIAS ELECTRICAS (VERDE)
 H2 TESTIGO DE ACTIVACION DEL TERMOSTATO DE SEGURIDAD (ROJO)
 DHWT Sonda de temperatura del agua sanitaria
 R RESISTENCIAS ELECTRICAS
 KC RELE DE LAS RESISTENCIAS ELECTRICAS
 KFCM RELE DE DESCONEXION DE POTENCIA
 FCM SEGURIDAD CON REARME MANUAL
 PAC BOMBA DE CALOR

H1 LUCE DI MESSA IN FUNZIONE RESISTENZE ELETTICHE (VERDE)
 H2 LUCE DI INTERVENTO ALLARME DI ALTA TEMPERATURE (ROSSO)
 DHWT SENSORE ACQUA CALDA SANITARIA
 R RESISTENZE ELETTICHE
 KC RELE RESISTENZE ELETTICHE
 KFCM RELE DI SICUREZZA
 FCM PROTEZIONE TERMICA A RIARMO MANUALE
 PAC POMPA DI CALORE

H1 VOYANT DE MARCHE DES RESISTANCES ELECTRIQUES (VERT)
 H2 VOYANT DE DEFAUT DU THERMOSTAT DE SECURITE (ROUGE)
 DHWT SONDE DE TEMPERATURE D'EAU SANITAIRE
 R RESISTANCES ELECTRIQUES
 KC RELAIS DES RESISTANCES ELECTRIQUES
 KFCM RELAIS DE COUPE DE LA PUISSANCE
 FCM SECURITE A REARMEMENT MANUEL
 PAC POMPE A CHALEUR

PAC HT

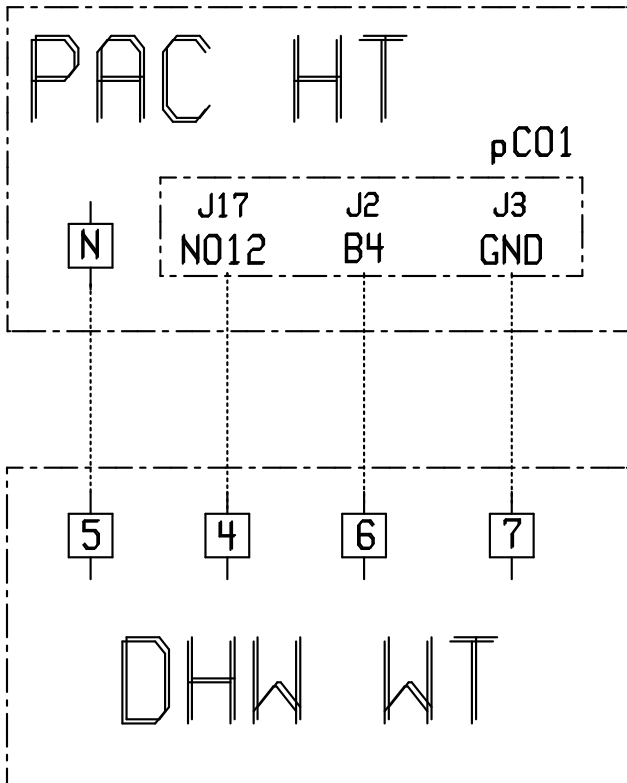

CONNECTION DIAGRAM
SE 3769

- PC01 REGULATEUR DE LA PAC HT
DHW WT BALLON D'EAU CHAUDE SANITAIRE
- PC01 PAC HT CONTROLLER
DHW WT DOMESTIC HOT WATER TANK
- PC01 KONTROLLEUR DES PAC HT
DHW WT BRAUCHWASSERVERSORGUNG
- PC01 CONTROLLO ELETTRONICO DEL PAC HT
DHW WT PALLA DI ACQUA CALDA SANITARIA
- PC01 CONTROL DE LA PAC HT
DHW WT ACUMULADOR DE AGUA CALIENTE SANITARIA

AQU@SCOP HT

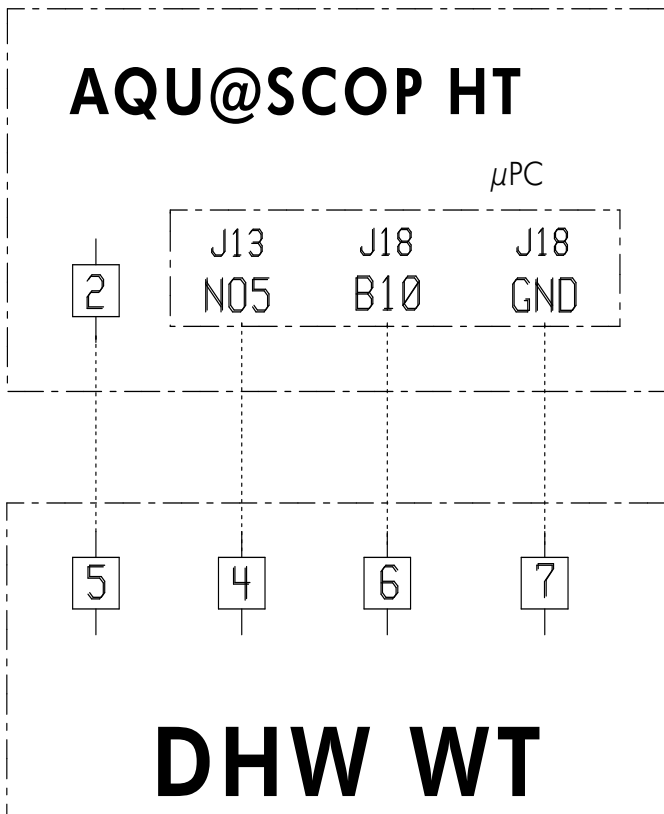

CONNECTION DIAGRAM
SE 4285

- μPC REGULATEUR DE L'AQU@SCOP HT
DHW WT BALLON D'EAU CHAUDE SANITAIRE
- μPC AQU@SCOP HT CONTROLLER
DHW WT DOMESTIC HOT WATER TANK
- μPC KONTROLLEUR DES AQU@SCOP HT
DHW WT BRAUCHWASSERVERSORGUNG
- μPC CONTROLLO ELETTRONICO DEL AQU@SCOP HT
DHW WT PALLA DI ACQUA CALDA SANITARIA
- μPC CONTROL DE LA AQU@SCOP HT
DHW WT ACUMULADOR DE AGUA CALIENTE SANITARIA

AQU@SCOP HT SPLIT

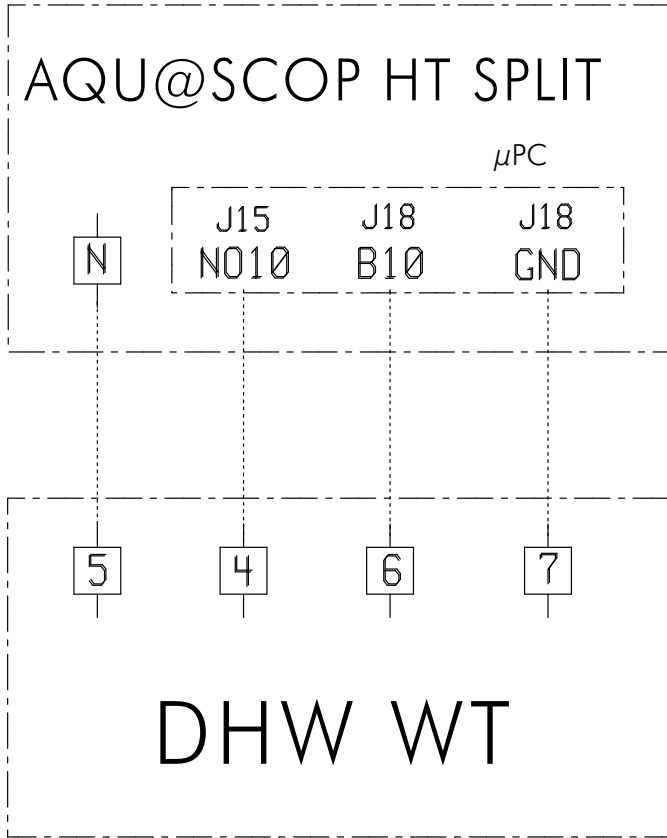

CONNECTION DIAGRAM
SE 4202 A

μPC	REGULATEUR DE L'AQU@SCOP HT SPLIT
DHW WT	BALLON D'EAU CHAUDE SANITAIRE

μPC	AQU@SCOP HT SPLIT CONTROLLER
DHW WT	DOMESTIC HOT WATER TANK

μPC	KONTROLLEUR DES AQU@SCOP HT SPLIT
DHW WT	BRAUCHWASSERVERSORGUNG

μPC	CONTROLLO ELETTRONICO DEL AQU@SCOP HT SPLIT
DHW WT	PALLA DI ACQUA CALDA SANITARIA

μPC	CONTROL DE LA AQU@SCOP HT SPLIT
DHW WT	ACUMULADOR DE AGUA CALIENTE SANITARIA

AQU@SCOP ADVANCE DCI

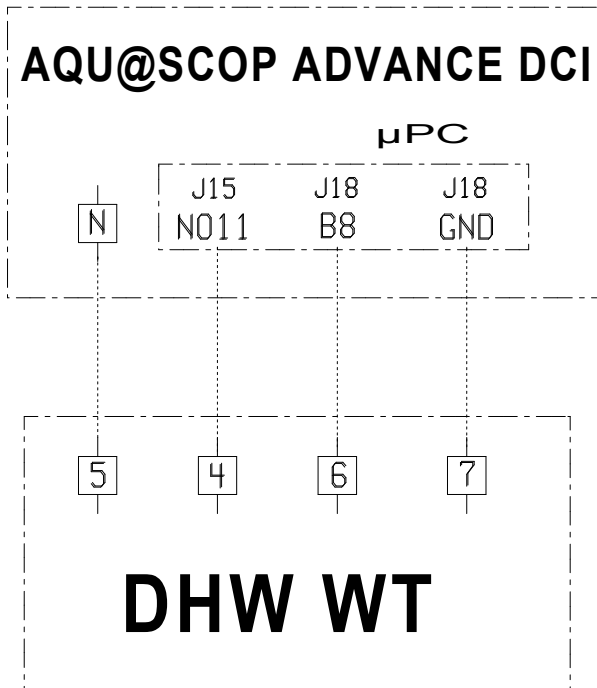

CONNECTION DIAGRAM
SE 4077

μPC	REGULATEUR DE L'AQU@SCOP ADVANCE DCI
DHW WT	BALLON D'EAU CHAUDE SANITAIRE

μPC	AQU@SCOP ADVANCE DCI CONTROLLER
DHW WT	DOMESTIC HOT WATER TANK

μPC	KONTROLLEUR DES AQU@SCOP ADVANCE DCI
DHW WT	BRAUCHWASSERVERSORGUNG

μPC	CONTROLLO ELETTRONICO DEL AQU@SCOP ADVANCE DCI
DHW WT	PALLA DI ACQUA CALDA SANITARIA

μPC	CONTROL DE LA AQU@SCOP ADVANCE DCI
DHW WT	ACUMULADOR DE AGUA CALIENTE SANITARIA

APPENDIX / ANNEXE / ANLAGE / ALLEGATO / ANEXO

AQU@SCOP ADVANCE SPLIT DCI

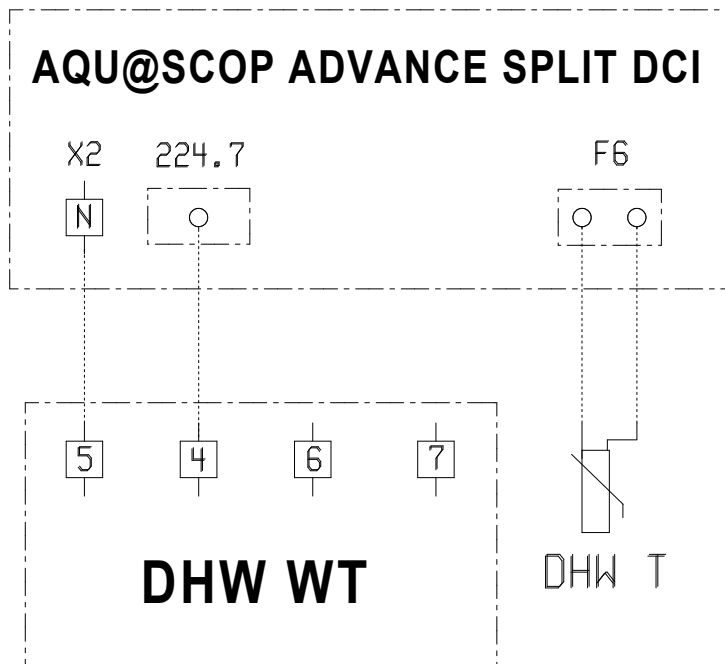

CONNECTION DIAGRAM

SE 4078

DHW T SONDE DE TEMPERATURE D'EAU SANITAIRE
 DHW WT BALLON D'EAU CHAUDE SANITAIRE

DHW T DOMESTIC HOT WATER SENSOR
 DHW WT DOMESTIC HOT WATER TANK

DHW T BRAUCHWASSERTEMPERATURFUHLER
 DHW WT BRAUCHWASSERVERSORGUNG

DHW T SENSORE ACQUA CALDA SANITARIA
 DHW WT PALLA DI ACQUA CALDA SANITARIA

DHW T SONDA DE TEMPERATURA DEL AGUA SANITARIA
 DHW WT ACUMULADOR DE AGUA CALIENTE SANITARIA

EC Compliance declaration

Under our own responsibility, we declare that the product designated in this manual comply with the provisions of the EEC directives listed hereafter and with the national legislation into which these directives have been transposed.

Déclaration CE de conformité

Nous déclarons sous notre responsabilité que les produits désignés dans la présente notice sont conformes aux dispositions des directives CEE énoncées ci-après et aux législations nationales les transposant.

EG-Konformitätserklärung

Wir erklären in eigener Verantwortung, das die in der vorliegenden Beschreibung angegebenen Produkte den Bestimmungen der nachstehend erwähnten EG-Richtlinien und den nationalen Gesetzesvorschriften entsprechen, in denen diese Richtlinien umgesetzt sind.

Dichiarazione CE di conformità

Dichiariamo, assumendone la responsabilità, che i prodotti descritti nel presente manuale sono conformi alle disposizioni delle direttive CEE di cui sott e alle legislazioni nazionali che li recepiscono

Declaración CE de conformidad

Declaramos, bajo nuestra responsabilidad, que los productos designados en este manual son conformes a las disposiciones de las directivas CEE enunciadas a continuación, así como a las legislaciones nacionales que las contemplan.

Domestic hot water tank
Ballon d'eau chaude sanitaire
Brauchwasserversorgung
Palla di acqua calda sanitaria
Acumulador de agua caliente sanitaria

LOW VOLTAGE DIRECTIVE (DBT) 2006 / 95 / EEC

DIRECTIVE BASSE TENSION (DBT) 2006 / 95 / C.E.E.

RICHTLINIE NIEDERSPANNUNG (DBT) 2006 / 95 / EG

DIRETTIVA BASSA TENSIONE (DBT) 2006 / 95 / CEE

DIRECTIVA BAJA TENSION (DBT) 2006 / 95 / CEE

And that the following paragraphs of the harmonised standards have been applied.
Et que les paragraphes suivants les normes harmonisées ont été appliqués.
Und dass die folgenden Paragraphen der vereinheitlichten Normen angewandt wurden.
E che sono stati applicati i seguenti paragrafi delle norme armonizzate.
Y que se han aplicado los siguientes apartados de las normas armonizadas.

EN 60 335-1 + A1 + A11 + A12

EN 60 335-2-21 + A21

A Tillières sur Avre
27570 - FRANCE
Le: 15/07/2009
Sébastien Blard
Quality Manager
AIRWELL Industrie France

AIRWELL INDUSTRIE FRANCE

Route de Verneuil
27570 Tillières-sur-Avre
FRANCE

☎ : +33 (0)2 32 60 61 00

☎ : +33 (0)2 32 32 55 13



As part of our ongoing product improvement programme, our products are subject to change without prior notice. Non contractual photos.

Dans un souci d'amélioration constante, nos produits peuvent être modifiés sans préavis. Photos non contractuelles.

In dem Bemühen um ständige Verbesserung können unsere Erzeugnisse ohne vorherige Ankündigung geändert werden. Fotos nicht vertraglich bindend.

A causa della politica di continua miglioria posta in atto dal costruttore, questi prodotti sono soggetti a modifiche senza alcun obbligo di preavviso. Le foto pubblicate non danno luogo ad alcun vincolo contrattuale.

Con objeto de mejorar constantemente, nuestros productos pueden ser modificados sin previo aviso. Fotos no contractuales.

