



English

Français

Deutsch

Italiano

Español

Domestic hot water tank
Ballon d'eau chaude sanitaire
Brauchwasserversorgung
Palla di acqua calda sanitaria
Acumulador de agua caliente sanitaria

IOM PAC 01-N-7D

Part number / Code / Teil Nummer / Codice / Código : **3990546D**

Supersedes / Annule et remplace / Annulliert und ersetzt /

Annulla e sostituisce / Anula y sustituye : **IOM PAC 01-N-6D**



INSTALLATION INSTRUCTION

NOTICE D'INSTALLATION

INSTALLATIONSHANDBUCH

ISTRUZIONI INSTALLAZIONE

INSTRUCCIONES DE INSTALACIÓN

English

Français

Deutsch

Italiano

Español

INHALT

ALLGEMEINE EMPFEHLUNGEN	3
SICHERHEITSAUWEISUNGEN	3
WARNUNG	3
KONTROLLE UND LAGERUNG	4
GARANTIE	4
PRODUKTBECHREIBUNG	4
ABMESSUNGEN	5
TECHNISCHE SPEZIFIKATIONEN	5
DRUCKVERLUST	5
INSTALLATION	6
WARTUNGSFREIRAUM	6
AUFSTELLEN	6
HYDRAULIKANSCHLUSS AN DIE ZENTRALHEIZUNGSSCHLEIFE	7
3-WEGE-VENTIL HEIZUNG / TRINKWARMWASSER	7
ELEKTRISCHE ANSCHLÜSSE UND VERBINDUNGEN	7
ALLGEMEINE INSTALLATIONSEMPFEHLUNGEN	8
REGELUNG DER TRINKWARMWASSERBEREITUNG	8
KONTROLLISTE DER WARTUNG	9



VOR JEDEM EINGRIFF AN DEN ANSCHLUßKÄSTEN UNBEDINGT DAS GERÄT STROMLOS SCHALTEN!

ALLGEMEINE EMPFEHLUNGEN

Vor dem Installieren des Gerätes sind die folgenden Sicherheitsanweisungen aufmerksam durchzulesen.

SICHERHEITSANWEISUNGEN

Bei Eingriffen an Ihrem Gerät sind die geltenden Sicherheitsvorschriften zu befolgen.

Installation, Gebrauch und Wartung müssen von qualifiziertem Personal durchgeführt werden, das mit den Normen und örtlich geltenden Vorschriften gut vertraut ist und Erfahrung mit diesem Gerätetyp hat.

Zum Fördern des Gerätes müssen Systeme benutzt werden, die seinem Gewicht entsprechen.

Alle Benutzer-Verdrahtungen müssen in Übereinstimmung mit den jeweils geltenden Vorschriften des Landes hergestellt werden.

Vergewissern Sie sich, daß Stromversorgung und Netzfrequenz dem erforderlichen Betriebsstrom entsprechen, wobei die spezifischen Bedingungen des Aufstellungsorts und der erforderliche Strom für die anderen, an den gleichen Stromkreis angeschlossenen Geräte zu berücksichtigen sind.

Zur Vermeidung eventueller Gefahren infolge von Isolationsfehlern muss das Gerät GEERDET werden.

Bei Wasser oder Feuchtigkeit ist jeglicher Eingriff an den elektrischen Geräteteilen verboten.

WARNUNG

Vor jedem Eingriff oder vor Wartungsarbeiten an dem Gerät muß der Strom abgeschaltet werden.

Bei dem Hydraulikanschluss darauf achten, dass keine Fremdkörper in die Rohrleitung eindringen.

Bei Nichtbefolgen dieser Anweisungen lehnt der Hersteller jede Verantwortung ab, und die Garantie wird ungültig.

Bei Schwierigkeiten wenden Sie sich bitte an den für Ihren Bezirk zuständigen Technischen Kundendienst.

Vor dem Aufstellen falls möglich die vorgeschriebenen oder wahlfreien Zubehörteile montieren. (Siehe die mit den jeweiligen Zubehörteilen gelieferte Anleitung).

Um mit dem Gerät besser vertraut zu werden, empfehlen wir, auch unsere Technische Beschreibung durchzulesen.

Die in der vorliegenden Beschreibung enthaltenen Informationen können ohne vorherige Mitteilung geändert werden.

KONTROLLE UND LAGERUNG

Bei Empfang der Ausrüstung müssen alle Elemente unter Bezugnahme auf den Lieferschein sorgfältig geprüft werden, um sicherzustellen, dass alle Kisten und Kartons eingegangen sind. Alle Geräte auf sichtbare oder versteckte Schäden prüfen.

Bei Beschädigungen müssen genaue Vorbehalte auf dem Transportdokument eingetragen und sofort ein eingeschriebener Brief mit deutlicher Angabe der festgestellten Schäden an den Spediteur gesandt werden. Eine Kopie dieses Schreibens ist an den Hersteller oder seinen Vertreter zu senden.

Das Gerät nicht "auf dem Kopf" stellen oder transportieren. Es muss in einem Raum, vollständig vor Regen, Schnee usw. geschützt, gelagert werden. Witterungsschwankungen (hohe und niedrige Temperaturen) dürfen das Gerät nicht beschädigen. Übermäßig hohe Temperaturen (über 60°C) können gewisse Kunststoffe beschädigen und dauerhafte Schäden verursachen. Außerdem ist es möglich, dass gewisse elektrische oder elektronische Bauelemente nicht mehr richtig funktionieren.

GARANTIE

Durch eine Änderung an den Geräten ohne schriftliche Zustimmung des Herstellers wird die Garantie hinfällig.

Damit die Garantie gültig bleibt, müssen die folgenden Bedingungen unbedingt eingehalten werden:

- Die Inbetriebnahme muss von spezialisierten Technikern der von dem Hersteller zugelassenen Dienststellen ausgeführt werden.
- Die Wartung muss von eigens dafür geschulten Technikern vorgenommen werden.
- Es dürfen nur Original-Ersatzteile verwendet werden.
- Alle in dem vorliegenden Handbuch erwähnten Arbeiten müssen innerhalb der gewährten Fristen ausgeführt werden.



**FALLS EINE DIESER BEDINGUNGEN NICHT ERFÜLLT WIRD,
TRITT DIE GARANTIE AUTOMATISCH AUßER KRAFT.**

PRODUKTBESCHREIBUNG

Dieser Trinkwarmwasserspeicher ist die optimale Lösung, um mit Hilfe Ihrer PAC (Wärmepumpe) wirtschaftlich und dauerhaft Warmwasser zu bereiten. Die Oberfläche der Austauschschlange ist perfekt auf die Leistung unserer PAC abgestimmt. Die höchste, mit unseren Kompressoren kompatible Trinkwarmwassertemperatur kann damit schnell erreicht werden.

Dieser Trinkwarmwasserspeicher aus Stahl mit emaillierter Innenfläche verfügt über eine Isolation aus Polyurethan-Schaum (ohne CFC). Der Korrosionsschutz wird durch ersetzbare Opferanoden gewährleistet.

Das an den Speicher montierte spezifische elektrische Schaltgehäuse, in Verbindung mit dem Controller der PAC, steuert:

- Die Sicherheitsvorrichtungen
- Die Trinkwarmwasserbereitungsanforderung
- Die Steuerung der zusätzlichen Elektroheizung, insbesondere für die Anti-Legionellose-Behandlung.

ABMESSUNGEN

SIEHE ANLAGE

TECHNISCHE SPEZIFIKATIONEN

Der Trinkwarmwasserspeicher ist mit einer zusätzlichen 2,5 kW Elektroheizung für einen Einphasen- oder Dreiphasenanschluss ausgestattet. Die zusätzliche Elektroheizung ist für die Anti-Legionellose-Behandlung erforderlich.

		230V / 1 Ph / 50Hz	400V / 3 Ph / 50Hz
Max. Stromstärke	A	15	5
Schmelzsicherung Gg	A	16	6
Max. Querschnitt Netzkabel	mm ²	3G2.5	4G1.5

DRUCKVERLUST

SPEICHER TRINKWARMWASSER (ECS) 300l

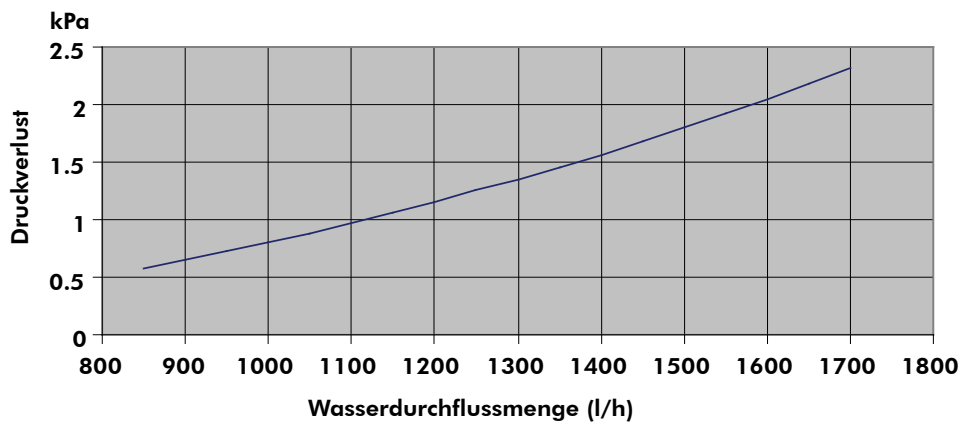

3-WEGE-VENTIL HEIZUNG/TRINKWARMWASSER (ECS)

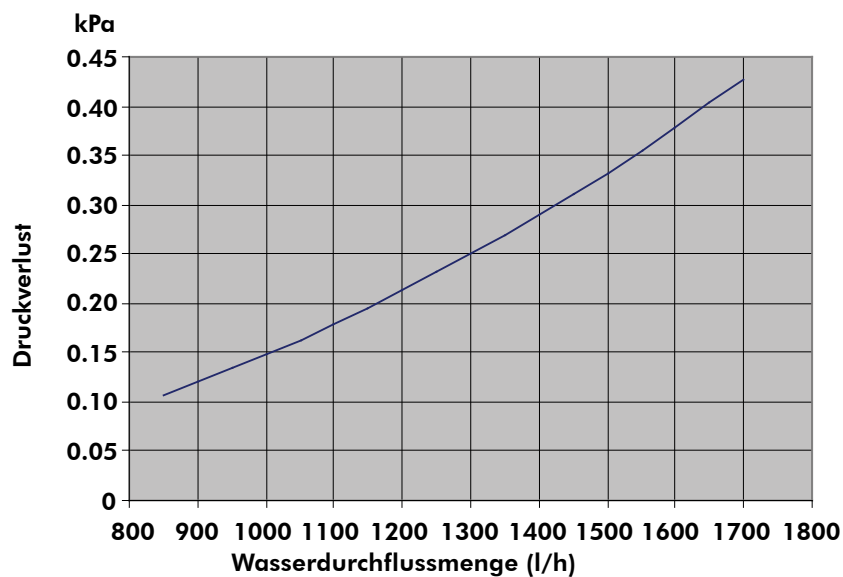

INSTALLATION



Der Trinkwarmwasserspeicher ist nicht dafür ausgelegt, Gewichte oder Spannungen von benachbarten Vorrichtungen, Rohrleitungen oder Konstruktionen zu verkraften. Fremdgewichte oder Fremdspannungen könnten eine Funktionsstörung oder ein Zusammenbrechen verursachen, das gefährlich sein und zu Personenschäden führen kann. In diesem Falle würde die Garantie hinfällig.

WARTUNGSFREIRAUM

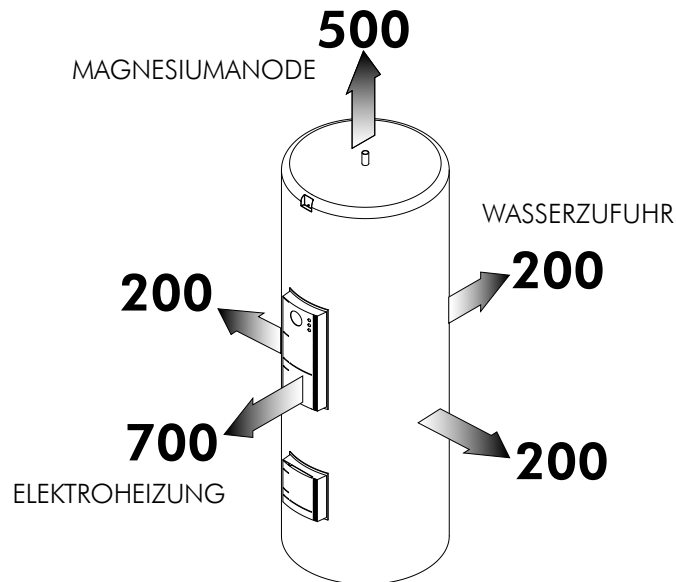

Bei dem Aufstellen rund um den Trinkwarmwasserspeicher für einen ausreichenden Freiraum sorgen, um die Wartungsarbeiten zu ermöglichen. Die Mindestmaße der Freiräume sind angegeben und müssen eingehalten werden.

AUFSTELLEN



Der Halter für den Trinkwarmwasserspeicher muss den Angaben in dieser Anleitung entsprechen. Ein ungeeigneter Halter birgt für das Personal das Risiko körperlicher Schäden.

Der Trinkwarmwasserspeicher muss auf ein waagrechtes, stabiles Fundament installiert werden, das stark genug ist, um dem Betriebsgewicht standzuhalten. Er muss ohne weitere Befestigung auf den Füßen ruhen.

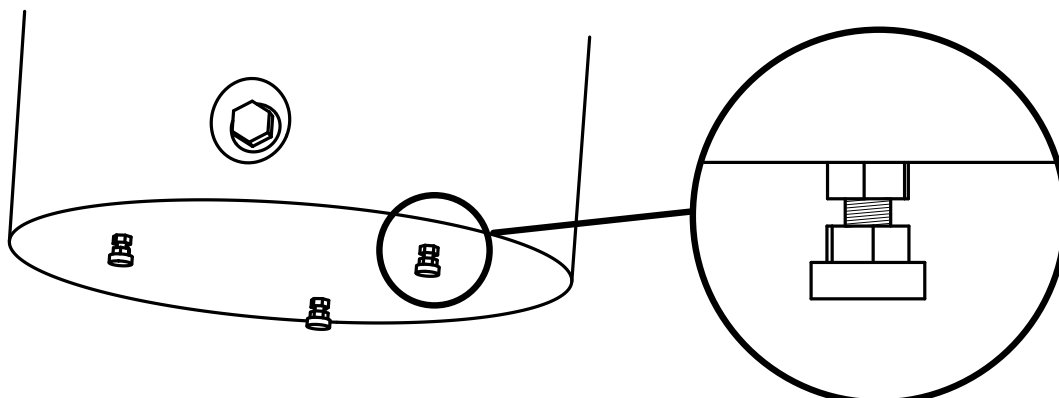

HYDRAULIKANSCHLUSS AN DIE ZENTRALHEIZUNGSSCHLEIFE

Mit einem 3-Wege-Ventil alles oder nichts kann das von der **PAC** bereitete Trinkwarmwasser entweder in den Heizungskreislauf oder zu dem Trinkwarmwasserspeicher geleitet werden. Der Hydraulikanschluss erfolgt gemäß den mitgelieferten Plänen.

Achtung: zur Übereinstimmung mit dem mitgelieferten Stromlaufplan muss die Position der Öffnungen des 3-Wege-Ventils (Pos. A, B und AB) unbedingt eingehalten werden.

3-WEGE-VENTIL HEIZUNG / TRINKWARMWASSER

Bei der Montage des 3-Wege-Ventils sind die auf das Ventil gravierten Wege zu beachten.

DIE POSITIONIERUNG DER WEGE MUSS STRENG MIT DER POSITIONIERUNG ÜBEREINSTIMMEN, DIE AUF DEM PLAN DES ENTSPRECHENDEN ANLAGENTYPIS ANGEGEBEN IST.

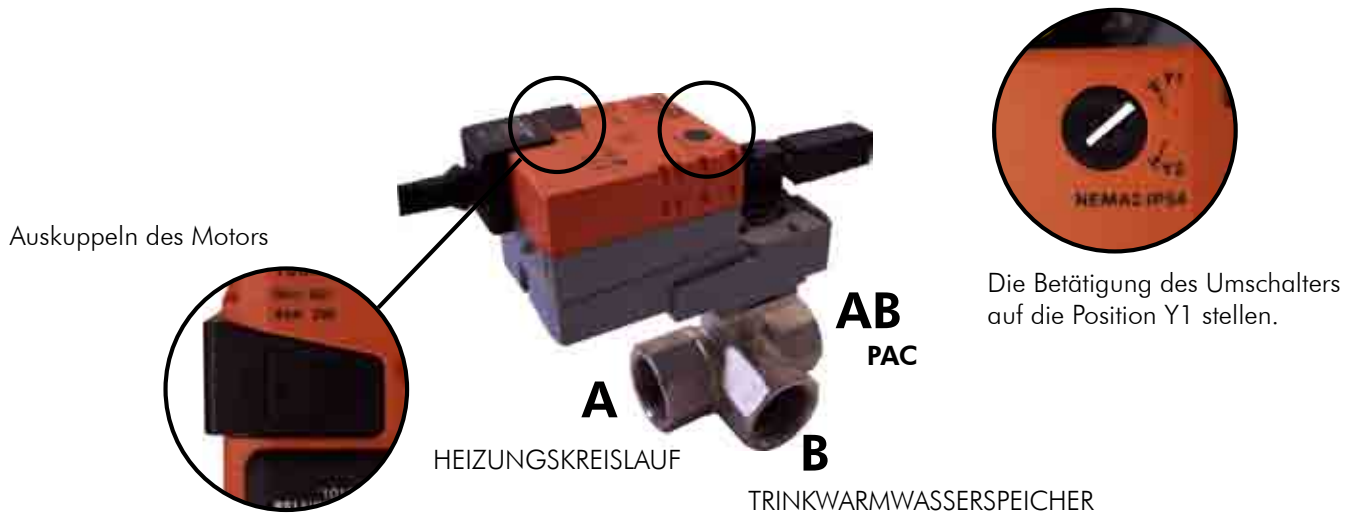

ELEKTRISCHE ANSCHLÜSSE UND VERBINDUNGEN

SIEHE ANLAGE

ALLGEMEINE INSTALLATIONSEMPFEHLUNGEN

1. Der Brauchwasserkreislauf muss mit einem auf höchstens 8 bar geeichten Sicherheitsventil ausgerüstet werden.
2. Der Kaltwasserversorgungsanschluss muss mindestens über folgende Ventile in der auf dem Behälter angegebenen Reihenfolge verfügen:
 - Absperrschieber.
 - Rückschlagklappe.
 - Sicherheitsventil geeicht auf < 8 bar.

Wenn der Druck in dem System 5,25 bar überschreitet, wird vor den erwähnten Ventilen eine Druckminderer installiert.

Bei den Sanitärsicherheitsaggregaten sind die verlangten Ventile in einer Einblockkonstruktion zusammengefasst.

Der Ablauf des Sicherheitsventils ist immer an eine Auslauföffnung angeschlossen.

Der Abfluss oder das Sickern des Sicherheitsaggregats muss frei von jeglicher Verstopfung sein. Die Abflussleitung muss nach außen geöffnet bleiben.

3. Sobald der Behälter installiert ist, zunächst den Brauchwasserleitungskreis füllen und unter Druck setzen.
4. Nachdem Punkt 3 realisiert ist, den Primärkreislauf der **PAC** füllen.
5. Die dielektrischen Muffen an die Anschlüsse des Sekundärkreislaufs positionieren, um den Kontakt mit Kupferrohren zu vermeiden.
6. Die Kreisläufe nach dem Füllen mit Wasser entlüften.
7. Während dem Heizen ist eine Wasserentladung (Ausdehnung) normal, ihr Volumen kann 3% der Speicherkapazität erreichen.
8. Das Sicherheitsventil muss mindestens einmal im Monat in Betrieb gesetzt werden (durch Auslösen der Entleerungsvorrichtung).

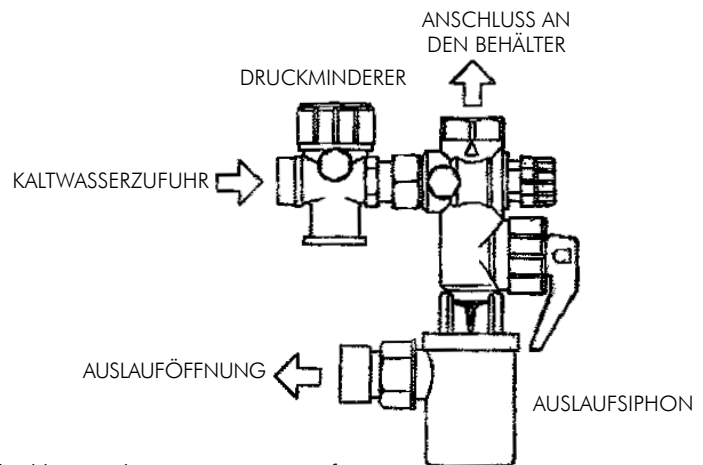

REGELUNG DER TRINKWARMWASSERBEREITUNG

Die Trinkwarmwasserbereitung wird von dem Controller der **PAC** entsprechend den folgenden Funktionsarten geregelt:

- **KOMFORT-MODUS**
Die Trinkwarmwasserbereitung ist vorrangig vor der Heizung, außer bei einer Temperaturdifferenz Raumtemperatur / Solltemperatur von mehr als 2°C (Maximum einer Stunde).
- **ENERGIESPAR-MODUS**
Die Trinkwarmwasserbereitung erfolgt nur in den Nachttarifstunden (potentialfreier Kontakt) oder gemäß einem Zeitplan, der in dem Controller parametrierbar ist.
Option: Möglichkeit, die Warmwasserbereitung außerhalb der Nachttarifstunden erneut zu starten, wenn die Wassertemperatur ein programmierbares Minimum erreicht.
- **AUGENBLICKSBEANSPRUCHUNG TRINKWARMWASSER**
Der Controller der **PAC** ermöglicht ein Forcieren der Trinkwarmwasserbereitung. Bei Zyklusende wird die normale Betriebsart wieder aktiviert.

Die von dem Controller der **PAC** gesteuerte Anti-Legionellose-Behandlung ist voll programmierbar (Frequenz, Temperaturschwelle, Behandlungsdauer).



Für diese Funktion muss ein Raumterminal installiert werden.

KONTROLLLISTE DER WARTUNG

ELEKTRISCHE AUSRÜSTUNG

1. Die Nennstromstärke und den Zustand der Sicherungen kontrollieren.
2. Die Schraubklemmen auf festen Sitz prüfen.
3. Eine Sichtkontrolle der Schütze vornehmen.
4. Prüfen, ob die Drähte richtig angezogen sind.

HYDRAULIKKREIS

1. Sicherstellen, dass der Hydraulikkreis ordnungsgemäß gefüllt ist und das Medium frei ohne Anzeichen einer Leckage und Luftblasen strömt.

MAGNESIUMANODE

1. Den Zustand der Magnesiumanode prüfen. Wenn sich der Anzeiger in der roten Zone befindet, muss die Anode ausgewechselt werden.
In Verbindung mit Magnesiumanoden dürfen niemals permanente kathodische Schutzanoden installiert werden.



APPENDIX
ANNEXE
ANLAGE
ALLEGATO
ANEXO

APPENDIX

DIMENSIONS	III
ELECTRICAL CONNECTIONS AND INTERCONNECTIONS	IV
PAC HT	VI
AQU@SCOP HT	VI
AQU@SCOP HT SPLIT	VII
AQU@SCOP ADVANCE DCI	VII
AQU@SCOP ADVANCE SPLIT DCI	VIII

ANNEXE

DIMENSIONS	III
RACCORDEMENTS ELECTRIQUES ET INTERCONNECTIONS	IV
PAC HT	VI
AQU@SCOP HT	VI
AQU@SCOP HT SPLIT	VII
AQU@SCOP ADVANCE DCI	VII
AQU@SCOP ADVANCE SPLIT DCI	VIII

ANLAGE

ABMESSUNGEN	III
ELEKTRISCHE ANSCHLÜSSE UND VERBINDUNGEN	IV
PAC HT	VI
AQU@SCOP HT	VI
AQU@SCOP HT SPLIT	VII
AQU@SCOP ADVANCE DCI	VII
AQU@SCOP ADVANCE SPLIT DCI	VIII

ALLEGATO

DIMENSIONI	III
COLLEDAMENTI ELETTRICI E INTERCONNESSIONI	IV
PAC HT	VI
AQU@SCOP HT	VI
AQU@SCOP HT SPLIT	VII
AQU@SCOP ADVANCE DCI	VII
AQU@SCOP ADVANCE SPLIT DCI	VIII

ANEXO

DIMENSIONES	III
CONEXIONES ELÉCTRICAS E INTERCONEXIONES	IV
PAC HT	VI
AQU@SCOP HT	VI
AQU@SCOP HT SPLIT	VII
AQU@SCOP ADVANCE DCI	VII
AQU@SCOP ADVANCE SPLIT DCI	VIII

DIMENSIONS

DIMENSIONS

ABMESSUNGEN

DIMENSIONI

DIMENSIONES

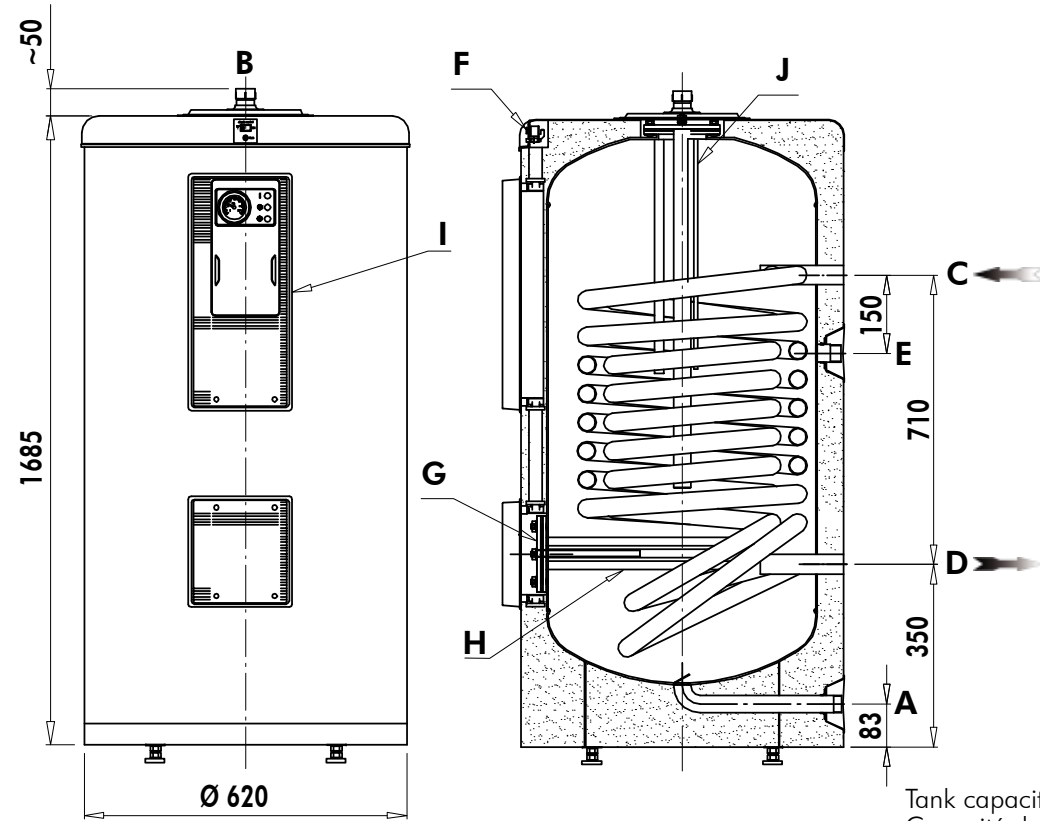

130 kg (dry weight) (à vide) (leer) (a vuoto) (en vacío)

Tank capacity: 300l
 Capacité du ballon: 300l
 Speicherkapazität: 300l
 Capacità della palla: 300l
 Capacidad del acumulador: 300l

	GB	F	D	I	E
A	Cold water inlet 1" male	Entrée eau froide 1"gaz mâle	Kaltwassereintritt 1" Außengewinde Gas	Ingresso acqua fredda 1"gas maschio	Entrada de agua fría 1" gas macho
B	Domestic hot water outlet 1" male gas	Sortie eau chaude sanitaire 1"gaz mâle	Warmwasseraustritt 1" Außengewinde Gas	Uscita acqua calda sanitaria 1"gas maschio	Salida de agua caliente sanitaria 1" gas macho
C	Primary circuit inlet 1" female gas	Entrée circuit primaire 1"gaz femelle	Eintritt Primärkreislauf 1" Innengewinde Gas	Ingresso circuito primario 1"gas femmina	Entrada circuito primario 1" gas hembra
D	Primary circuit outlet 1" female gas	Sortie circuit primaire 1"gaz femelle	Austritt Primärkreislauf 1" Innengewinde Gas	Uscita circuito primario 1"gas femmina	Salida circuito primario 1" gas hembra
E	Recycling circuit (optional)	Circuit de recyclage (optionel)	Umwälzkreislauf (Option)	Circuito di riciclo (opzionale)	Circuito de reciclaje (opcional)
F	Anode tester	Testeur d'anode	Anodenprüfgerät	Tester dell'anodo	Comprobador de ánodo
G	Resistance inspection hatch	Trappe de visite de la résistance	Schauklappe Heizwiderstand	Botola ispezione resistenza	Trampilla de inspección de la resistencia
H	Electric resistances	Résistances électriques	Elektroheizungen	Resistenze elettriche	Resistencias eléctricas
I	Control panel	Panneau de contrôle	Kontrolltafel	Pannello di controllo	Panel de control
J	Anodes	Anodes	Anoden	Anodi	Anodos

APPENDIX / ANNEXE / ANLAGE / ALLEGATO / ANEXO

ELECTRICAL CONNECTIONS AND INTERCONNECTIONS RACCORDI ELETTRICI E INTERCONNESSIONI ELEKTRISCHE ANSCHLÜSSE UND VERBINDUNGEN COLLEDAMENTI ELETTRICI E INTERCONNESSIONI CONEXIONES ELÉCTRICAS E INTERCONEXIONES

POWER WIRING DIAGRAM	
DHW WT	
SE 3773	3991067

* CONFIGURATION USINE
FACTORY CONFIGURATION
WERKSEITIGE EINSTELLUNG
CONFIGURACION DE FABRICA
CONFIGURAZIONE DI FABBRICA

* 230V ~ + \perp

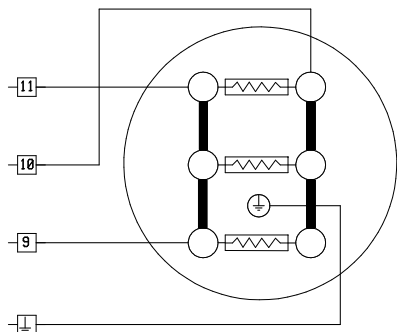

3N400V ~ + \perp

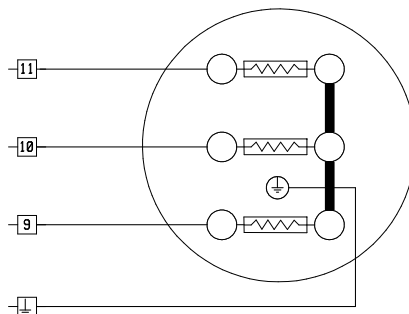

POWER WIRING DIAGRAM	
DHW WT	
SE 3783	3991065

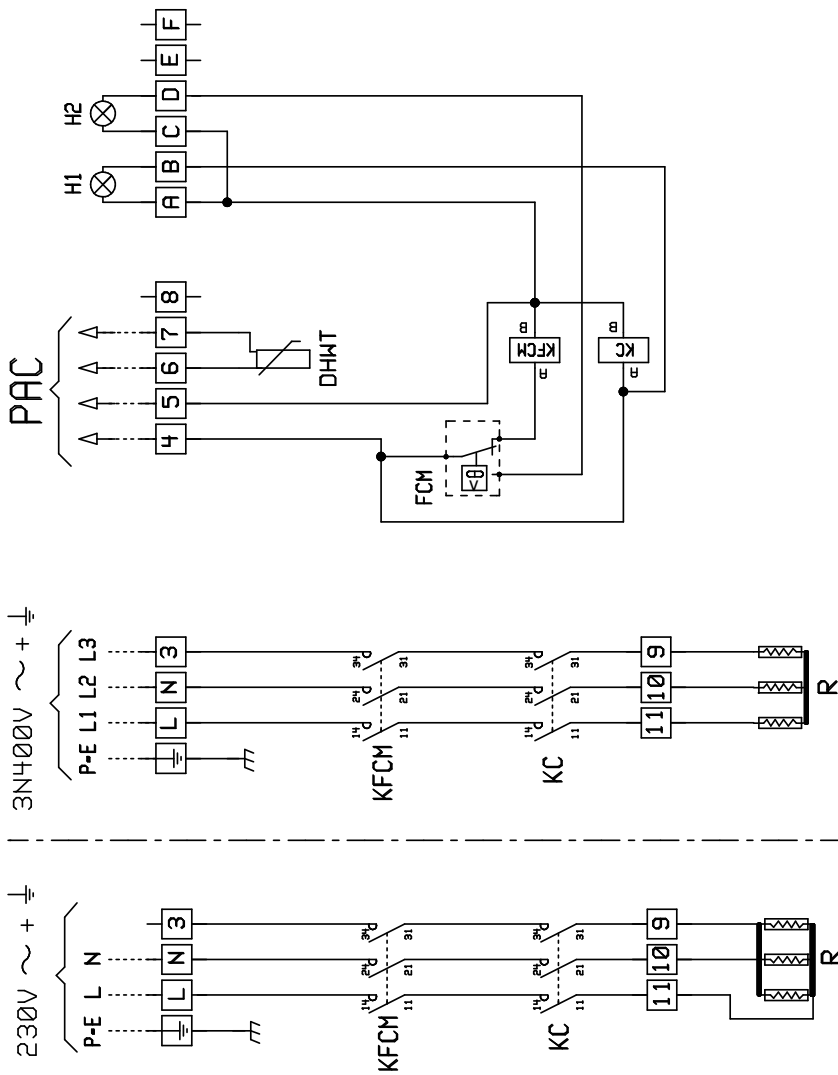

H1 ELECTRIC HEATER OPERATING LIGHT (GREEN)
 H2 HIGH TEMPERATURE CUT-OUT ALARM LIGHT (RED)
 DHWT DOMESTIC HOT WATER SENSOR
 R ELECTRIC HEATERS
 KC ELECTRIC HEATERS RELAY
 KFCM POWER SAFETY RELAY
 FCM HIGH TEMPERATURE MANUAL RESET CUT-OUT
 PAC HEAT PUMP

H1 LEUCHE BETRIEB ELEKTROHEIZUNG (GRÜN)
 H2 LEUCHE STÖRUNG SICHERHEITSBEGRENZER (ROT)
 DHWT BRAUCHWASSERTEMPERATURFÜHLER
 R ELEKTROHEIZUNG
 KC ELEKTROHEIZUNGSSCHUTZ
 KFCM ÜBERTROVSORGNUNGSHAUPTSCHUTZ
 FCM ÜBERWACHUNG MIT MANUELLWIEDEREINSTELLUNG
 PAC WARME-PUMPE

H1 TESTIGO DE FUNCIONAMIENTO DE LAS RESISTENCIAS ELECTRICAS (VERDE)
 H2 TESTIGO DE ACTIVACION DEL TERMOSTATO DE SEGURIDAD (ROJO)
 DHWT SONDA DE TEMPERATURA DEL AGUA SANITARIA
 R RESISTENCIAS ELECTRICAS
 KC RELE DE LAS RESISTENCIAS ELECTRICAS
 KFCM RELE DE DESCONEXION DE POTENCIA
 FCM SEGURIDAD CON REARME MANUAL
 PAC BOMBA DE CALOR

H1 LUCE DI MESSA IN FUNZIONE RESISTENZE ELETTICHE (VERDE)
 H2 LUCE DI INTERVENTO ALLARME DI ALTA TEMPERATURE (ROSSO)
 DHWT SENSORE ACQUA CALDA SANITARIA
 R RESISTENZE ELETTICHE
 KC RELE RESISTENZE ELETTICHE
 KFCM RELE DI SICUREZZA
 FCM PROTEZIONE TERMICA A RIARMO MANUALE
 PAC POMPA DI CALORE

H1 VOYANT DE MARCHE DES RESISTANCES ELECTRIQUES (VERT)
 H2 VOYANT DE DEFAUT DU THERMOSTAT DE SECURITE (ROUGE)
 DHWT SONDE DE TEMPERATURE D'EAU SANITAIRE
 R RESISTANCES ELECTRIQUES
 KC RELAIS DES RESISTANCES ELECTRIQUES
 KFCM RELAIS DE COUPE DE LA PUISSANCE
 FCM SECURITE A REARMEMENT MANUEL
 PAC POMPE A CHALEUR

PAC HT

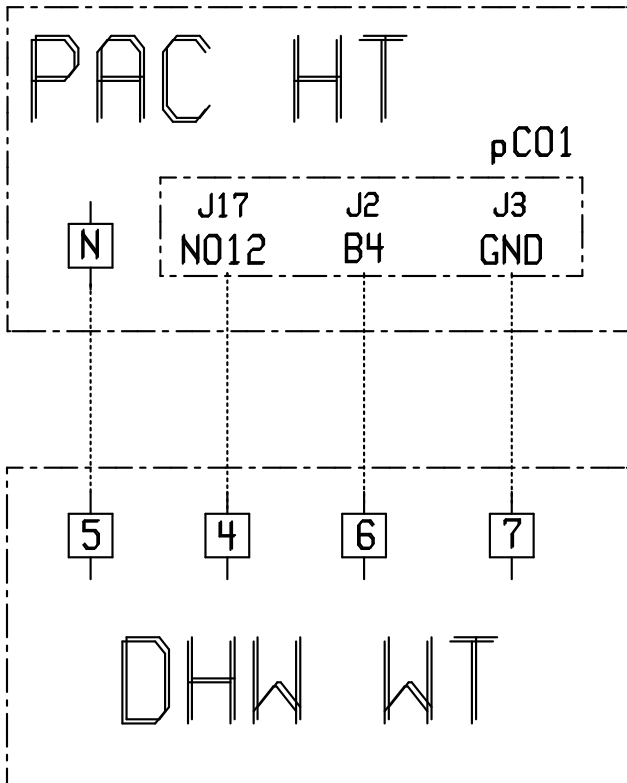

CONNECTION DIAGRAM
SE 3769

- PC01 REGULATEUR DE LA PAC HT
DHW WT BALLON D'EAU CHAUDE SANITAIRE
- PC01 PAC HT CONTROLLER
DHW WT DOMESTIC HOT WATER TANK
- PC01 KONTROLLEUR DES PAC HT
DHW WT BRAUCHWASSERVERSORGUNG
- PC01 CONTROLLO ELETTRONICO DEL PAC HT
DHW WT PALLA DI ACQUA CALDA SANITARIA
- PC01 CONTROL DE LA PAC HT
DHW WT ACUMULADOR DE AGUA CALIENTE SANITARIA

AQU@SCOP HT

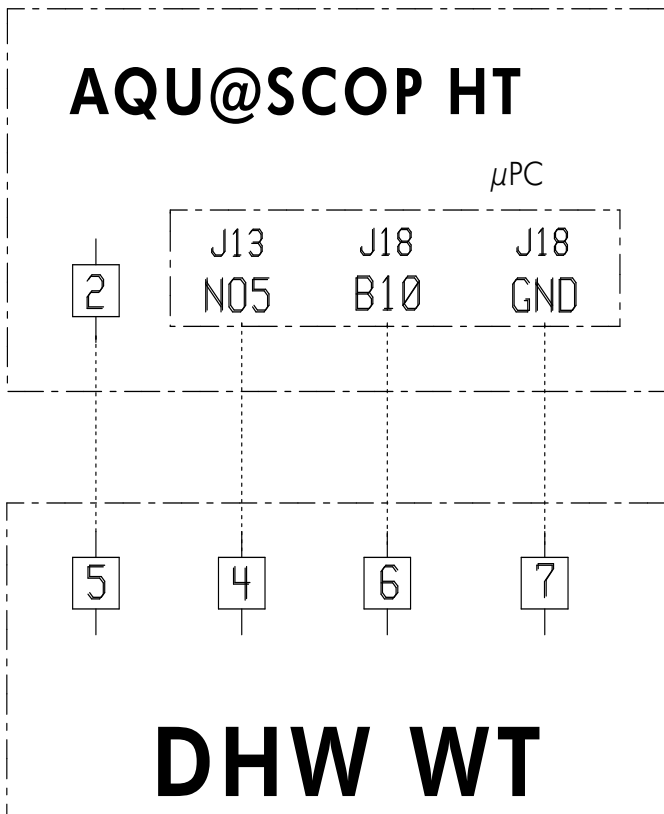

CONNECTION DIAGRAM
SE 4285

- μPC REGULATEUR DE L'AQU@SCOP HT
DHW WT BALLON D'EAU CHAUDE SANITAIRE
- μPC AQU@SCOP HT CONTROLLER
DHW WT DOMESTIC HOT WATER TANK
- μPC KONTROLLEUR DES AQU@SCOP HT
DHW WT BRAUCHWASSERVERSORGUNG
- μPC CONTROLLO ELETTRONICO DEL AQU@SCOP HT
DHW WT PALLA DI ACQUA CALDA SANITARIA
- μPC CONTROL DE LA AQU@SCOP HT
DHW WT ACUMULADOR DE AGUA CALIENTE SANITARIA

AQU@SCOP HT SPLIT

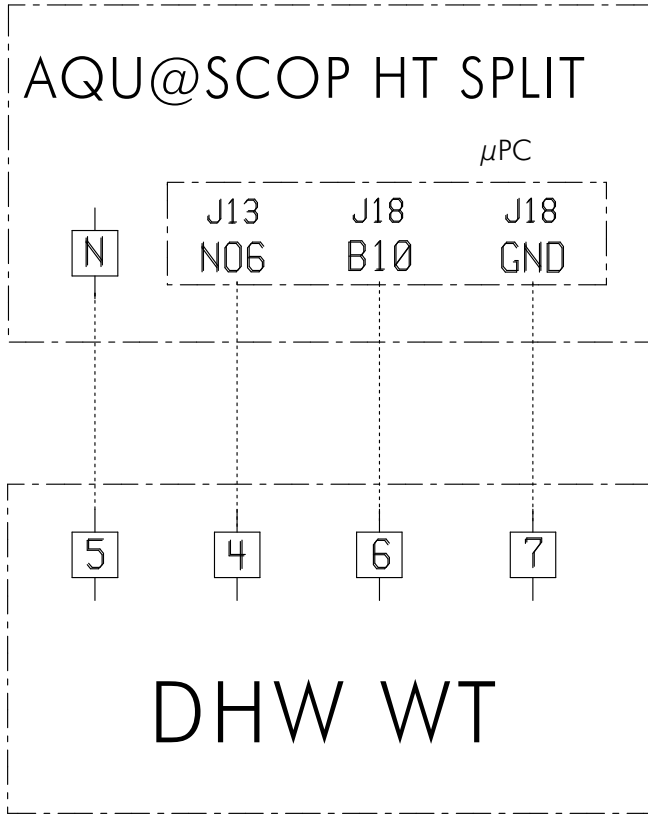

CONNECTION DIAGRAM
SE 4202

- μPC REGULATEUR DE L'AQU@SCOP HT SPLIT
DHW WT BALLON D'EAU CHAUDE SANITAIRE
- μPC AQU@SCOP HT SPLIT CONTROLLER
DHW WT DOMESTIC HOT WATER TANK
- μPC KONTROLLEUR DES AQU@SCOP HT SPLIT
DHW WT BRAUCHWASSERVERSORGUNG
- μPC CONTROLLO ELETTRONICO DEL AQU@SCOP HT SPLIT
DHW WT PALLA DI ACQUA CALDA SANITARIA
- μPC CONTROL DE LA AQU@SCOP HT SPLIT
DHW WT ACUMULADOR DE AGUA CALIENTE SANITARIA

AQU@SCOP ADVANCE DCI

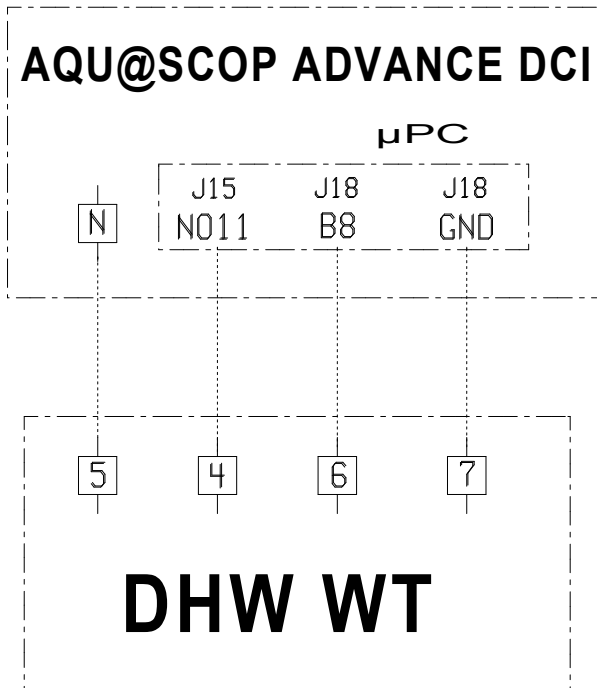

CONNECTION DIAGRAM
SE 4077

- μPC REGULATEUR DE L'AQU@SCOP ADVANCE DCI
DHW WT BALLON D'EAU CHAUDE SANITAIRE
- μPC AQU@SCOP ADVANCE DCI CONTROLLER
DHW WT DOMESTIC HOT WATER TANK
- μPC KONTROLLEUR DES AQU@SCOP ADVANCE DCI
DHW WT BRAUCHWASSERVERSORGUNG
- μPC CONTROLLO ELETTRONICO DEL AQU@SCOP ADVANCE DCI
DHW WT PALLA DI ACQUA CALDA SANITARIA
- μPC CONTROL DE LA AQU@SCOP ADVANCE DCI
DHW WT ACUMULADOR DE AGUA CALIENTE SANITARIA

APPENDIX / ANNEXE / ANLAGE / ALLEGATO / ANEXO

AQU@SCOP ADVANCE SPLIT DCI

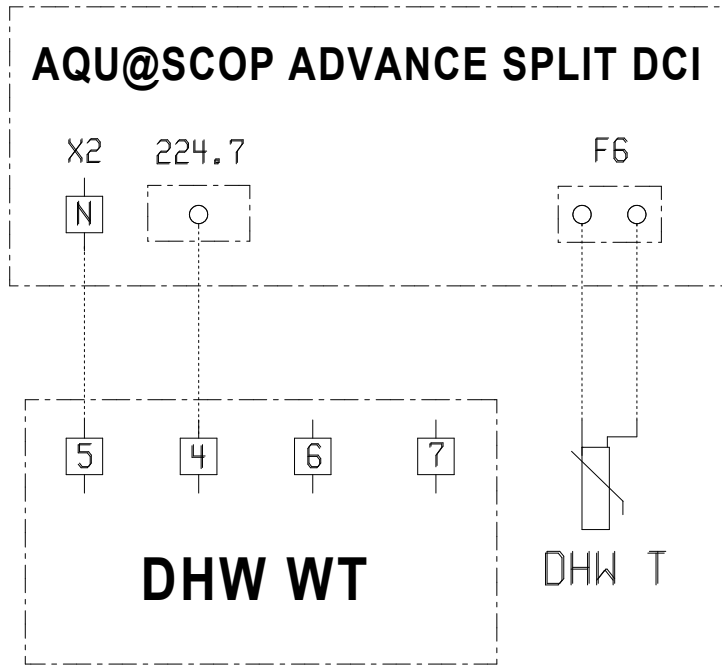

CONNECTION DIAGRAM

SE 4078

DHW T SONDE DE TEMPERATURE D'EAU SANITAIRE
DHW WT BALLON D'EAU CHAUDE SANITAIRE

DHW T DOMESTIC HOT WATER SENSOR
DHW WT DOMESTIC HOT WATER TANK

DHW T BRAUCHWASSERTEMPERATURFUHLER
DHW WT BRAUCHWASSERVERSORGUNG

DHW T SENSORE ACQUA CALDA SANITARIA
DHW WT PALLA DI ACQUA CALDA SANITARIA

DHW T SONDA DE TEMPERATURA DEL AGUA SANITARIA
DHW WT ACUMULADOR DE AGUA CALIENTE SANITARIA

EC Compliance declaration

Under our own responsibility, we declare that the product designated in this manual comply with the provisions of the EEC directives listed hereafter and with the national legislation into which these directives have been transposed.

Déclaration CE de conformité

Nous déclarons sous notre responsabilité que les produits désignés dans la présente notice sont conformes aux dispositions des directives CEE énoncées ci-après et aux législations nationales les transposant.

EG-Konformitätserklärung

Wir erklären in eigener Verantwortung, das die in der vorliegenden Beschreibung angegebenen Produkte den Bestimmungen der nachstehend erwähnten EG-Richtlinien und den nationalen Gesetzesvorschriften entsprechen, in denen diese Richtlinien umgesetzt sind.

Dichiarazione CE di conformità

Dichiariamo, assumendone la responsabilità, che i prodotti descritti nel presente manuale sono conformi alle disposizioni delle direttive CEE di cui sott e alle legislazioni nazionali che li recepiscono

Declaración CE de conformidad

Declaramos, bajo nuestra responsabilidad, que los productos designados en este manual son conformes a las disposiciones de las directivas CEE enunciadas a continuación, así como a las legislaciones nacionales que las contemplan.

Domestic hot water tank
Ballon d'eau chaude sanitaire
Brauchwasserversorgung
Palla di acqua calda sanitaria
Acumulador de agua caliente sanitaria

LOW VOLTAGE DIRECTIVE (DBT) 2006 / 95 / EEC

DIRECTIVE BASSE TENSION (DBT) 2006 / 95 / C.E.E.

RICHTLINIE NIEDERSPANNUNG (DBT) 2006 / 95 / EG

DIRETTIVA BASSA TENSIONE (DBT) 2006 / 95 / CEE

DIRECTIVA BAJA TENSION (DBT) 2006 / 95 / CEE

And that the following paragraphs of the harmonised standards have been applied.
Et que les paragraphes suivants les normes harmonisées ont été appliqués.
Und dass die folgenden Paragraphen der vereinheitlichten Normen angewandt wurden.
E che sono stati applicati i seguenti paragrafi delle norme armonizzate.
Y que se han aplicado los siguientes apartados de las normas armonizadas.

EN 60 335-1 + A1 + A11 + A12

EN 60 335-2-21 + A21

A Tillières sur Avre
27570 - FRANCE
Date: 15/07/2009
Sébastien Blard
Quality Manager
AIRWELL Industrie France

AIRWELL INDUSTRIE FRANCE

Route de Verneuil
27570 Tillières-sur-Avre
FRANCE

☎ : +33 (0)2 32 60 61 00

☎ : +33 (0)2 32 32 55 13



As part of our ongoing product improvement programme, our products are subject to change without prior notice. Non contractual photos.

Dans un souci d'amélioration constante, nos produits peuvent être modifiés sans préavis. Photos non contractuelles.

In dem Bemühen um ständige Verbesserung können unsere Erzeugnisse ohne vorherige Ankündigung geändert werden. Fotos nicht vertraglich bindend.

A causa della politica di continua miglioria posta in atto dal costruttore, questi prodotti sono soggetti a modifiche senza alcun obbligo di preavviso. Le foto pubblicate non danno luogo ad alcun vincolo contrattuale.

Con objeto de mejorar constantemente, nuestros productos pueden ser modificados sin previo aviso. Fotos no contractuales.

