

Airwell

Just feel well



LA NATURE
POUR SOURCE
D'INSPIRATION

2020/2021

Climatisation & chauffage

GAMMES RÉSIDENTIELLES & TERTIAIRES

Airwell vous facilite la vie
avec des services dédiés

Professionnels



SITE INTERNET

Commandez en ligne pour plus de simplicité
■ www.airwell-pro.fr



DOCUMENTATIONS TECHNIQUES

Retrouvez toute la documentation dont vous avez besoin

- Pièces détachées : www.airwell-pro.fr
 - espace-client
 - sélectionner ses pièces détachées
- Produits finis : <http://lh.airwell-res.com/>



PIÈCES DÉTACHÉES



Pour les distributeurs grossistes
chauffage et climatisation
e-mail ■ contact@diff.fr

Airwell

Pour les installateurs, sociétés de
maintenances et clients finaux
e-mail ■ service@airwell-res.com

Plus d'informations sur les garanties p.18



SERVICE PROJET

Résidentiel ■ **+33 (0)1 76 21 82 67**
Tertiaire ■ **+33 (0)1 76 21 82 60**



FORMATIONS



Airwell
ACADEMY

■ www.airwell-academy.fr
e-mail ■ airwell-academy@airwell-res.com



SERVICE APRÈS-VENTE

tél. ■ **+33 (0)1 76 21 82 94**

Du lundi au vendredi de 9h à 12h30 et de 14h à 17h

- **Choix 1** : Assistance, documentation technique, demande sous garantie, mise en service, intervention service après-vente ou détermination de pièces détachées.
- **Choix 2** : Commande, disponibilité produit fini ou litige transport.
- **Choix 3** : Toute demande de la marque Clivet.

■ **Support technique** : service@airwell-res.com

Grand public



SITE INTERNET

■ www.airwell-res.fr



AIDE À LA SÉLECTION

- **Configurateur 3D** :
Simulez en 3D votre climatisation dans
votre salon
- **Livre blanc**

L'expertise d'une marque française



Une présence internationale

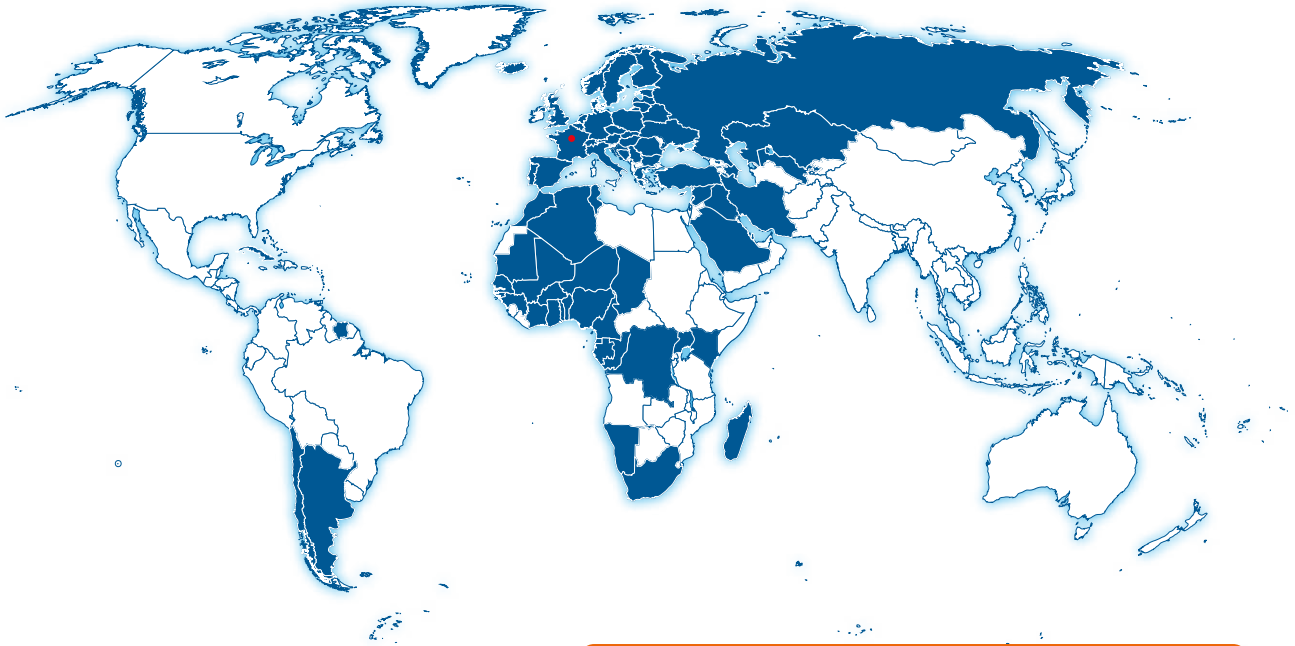

Retrouvez nos partenaires www.airwell-pro.fr

SIÈGE SOCIAL

10, rue du Fort de Saint Cyr
78180 Montigny-le-Bretonneux - FRANCE

CONTACT GÉNÉRAL











tél. ■ **+33 (0)1 76 21 82 00**
e-mail ■ **contact@airwell-res.com**

NOS PARTENAIRES







NOS CERTIFICATIONS



	Page	
HISTOIRE	6	
DIVISION SERVICES	8	
AIDES FINANCIÈRES	22	
GAMME RÉSIDENTIELLE		
SOLUTION MAISON HYBRIDE	30	
GAMME ENR	48	
	Panneaux photovoltaïques	50
	Micro-onduleurs	52
	Kits surimposition	54
GAMME MURALE	56	
	HDH R32 Mural	58
	HDL R32 Mural	60
	HKD R410A Mural	62
GAMME CONSOLE	64	
	XDM R32 - R410A Console double flux	66
	XDL R32 Console double flux	68
GAMME GAINABLE	70	
	DDM R32 - R410A Gainable moyenne pression	72
	WELLZONE Régulation zone par zone	74
GAMME MULTISPLIT	77	
	YDZC R32 Multisplit	80
	YDZB R32 Multisplit	88
	Y CZ R410A Multisplit	96
GAMME MONOBLOC	102	
	MFH R290 Mobile	104
	MFR R290 Mobile	105
GAMME CONDENSATION À EAU	106	
	XDO R410A Console à eau	108
	GCAO R410A Groupe de Condensation à eau	110
GAMME CHAUFFAGE	112	
Pompe à chaleur air/eau		
	WELLEA MONOBLOC R32 Pompe à chaleur monobloc	116
	WELLEA SPLIT R32 - R410A Pompe à chaleur split	120
	WELLEA WT R32 - R410A Pompe à chaleur split ECS	122
Production d'ECS		
	TDF R134A Chauffe-eau thermodynamique	128
Ventilation		
	AIRFLOW 2020 R410A VMC double flux thermodynamique	130

GAMMES TERTIAIRE ET INDUSTRIELLE

SOLUTION LEASING				136
GAMME PETIT TERTIAIRE				138
	FDM	R32 - R410A	Allège-plafonnier	140
	FWDB	R32	Allège-plafonnier basse température	142
	DDM	R32 - R410A	Gainable moyenne pression	144
	CDM	R32 - R410A	Cassette 360°	146
	WFD	R32	Window	148
GAMME ARMOIRES VERTICALES				150
	SDM	R410A	Colonne	152
	XAM	R410A	Armoire verticale à air	154
	YXAM	R410A	Condenseur à air	155
	XOM	R410A	Armoire verticale à eau	156
GAMME CONDENSATION À EAU				158
	DFO	R410A	Pompe à chaleur sur boucle d'eau	160
GAMME DRV				162
	Unités extérieures :			162
	Mini FlowLogic II	R410A	2 tubes - Soufflage horizontal	168
	FlowLogic III	R410A	2 tubes - Soufflage vertical	170
	Unités intérieures :			164
	HBV	R410A	Mural	180
	CBV	R410A	Cassette 600x600	181
	CFV	R410A	Cassette 360° 900x900	182
	FAV	R410A	Allège-plafonnier	183
	DDV	R410A	Gainable basse pression	184
	DBV	R410A	Gainable moyenne pression	185
	DCV	R410A	Gainable haute pression	186
	EAV	R410A	Console	187
	Kit de connexion CTA			188
	Solutions de gestion centralisée			190
GAMME CLIVET				192
	Gamme			192

ACCESSOIRES	196
Télécommandes	196
Accessoires DRV	210
Accessoires de pose	212
BOITE À OUTILS	214
GUIDE DES PICTOS	228

Votre expert français

DEPUIS PLUS DE 70 ANS

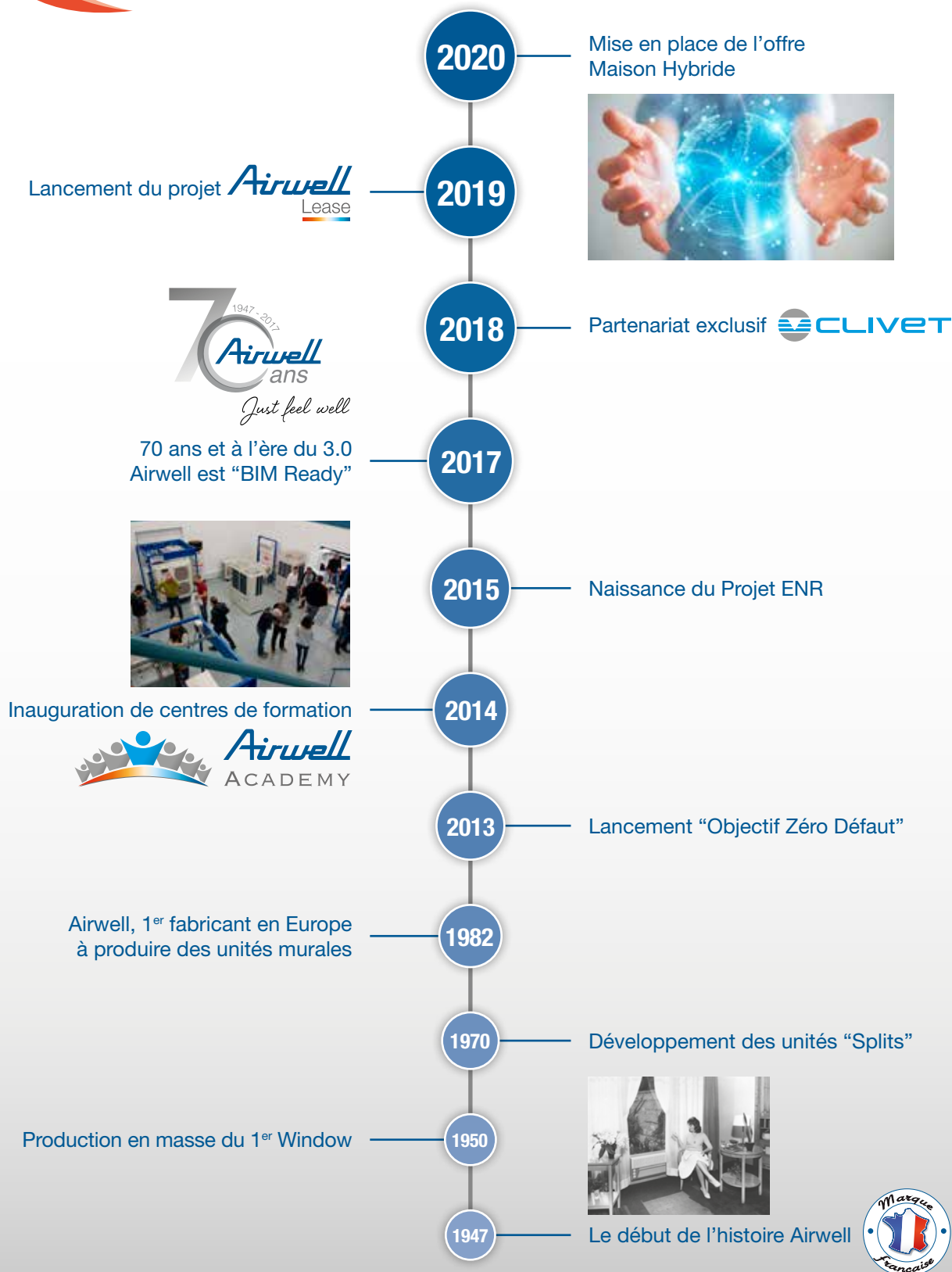



NOS PRODUITS

- Climatisation résidentielle
- Climatisation tertiaire
- Climatisation industrielle
- Chauffage résidentiel
- Énergies renouvelables

NOS CERTIFICATIONS

- AIRWELL participe au programme AC1 de ECP.
Vérifier la validité du certificat sur : www.eurovent-certification.com



- Société répondant à la norme **ISO 9001**



EN QUELQUES CHIFFRES

- 1^{er} fabricant à produire le Window
- + de 70 ans d'expériences
- Présent dans 80 pays
- + de 100 000 références en stock

QUI SOMMES-NOUS ?

Depuis 1947, Airwell, expert en climatisation et chauffage, est une **marque française** connue et reconnue parmi les fabricants de systèmes de conditionnement d'air dans le résidentiel et le tertiaire, grâce à sa large gamme de produits. Toujours portée vers **l'innovation**, l'entreprise se réinvente pour être à la pointe des nouvelles tendances du marché en proposant des solutions toujours plus **performantes**, répondant aux problématiques les plus pointues. C'est dans une **démarche éco-responsable** qu'Airwell inscrit aujourd'hui sa Recherche & Développement pour répondre aux impératifs écologiques de notre planète et répondre à la demande de ses clients.

NOS ENGAGEMENTS

LE SERVICE, NOTRE PRIORITÉ

- Conception de solutions uniques
- Notre ADN : le partenariat
- Aide dans la réalisation de vos projets
- Support technique local et à distance
- Flexibilité : commande en ligne

LA QUALITÉ ET L'EXPERTISE À LA FRANÇAISE

- Marque française historique 
- Solutions innovantes et compétitives
- Large gamme de produits pour s'adapter à chaque besoin.

Airwell

vostra expert...

MÉTIER

Airwell met tout en œuvre pour faciliter la vie de ses clients.

De la sélection de la solution à la maintenance, en passant par la formation, Airwell vous accompagne dans toutes les étapes de votre projet climatisation et chauffage.

CERTIFICATIONS

Airwell est reconnu pour sa fiabilité, **certifiée ISO 9001 : 2015**, au niveau de la commercialisation, du service après-vente et des formations.



ISO 9001 : 2015 est une norme qui établit les exigences relatives à un système de management de la qualité. Elle garantit une haute efficacité et une satisfaction globale de nos clients.



AVANT-VENTE

Airwell est à votre disposition pour vous aider dans la réalisation de vos projets (résidentiels, hôtels, commerces, industriels...).

En amont, le service Avant-Vente étudie vos projets, en vous préconisant les meilleures solutions techniques.

À l'aide de logiciel de sélection, l'équipe Avant-Vente vous accompagne dans le dimensionnement de système de climatisation résidentielle et industrielle.



NORMES ET RÉGLEMENTATIONS

NOUVELLES NORMES POUR LES FLUIDES

Le texte réglementaire va évoluer en cours d'année 2020. Airwell vous propose donc une gamme R410A et R32, afin de répondre à toutes vos contraintes technique.

Produit/Fluide	Jusqu'en 2025	Après 2025
Chauffe-eau thermodynamique	R410A (interdiction en 2025) R513a	HFO Mélanges HFO CO ₂
Monosplit air/air < 3 kg de fluide	R410A (interdiction en 2025)	R32 Mélanges HFO HFO HC
Multisplit air/air		R32 R410A Mélanges HFO HFO HC
Pompe à chaleur air/eau	R410A (interdiction en 2025)	R32 CO ₂ HC
Pompe à chaleur air/air pour le petit tertiaire		R410A R32

LA RÉGLEMENTATION THERMIQUE 2012

Elle a pour objectif de limiter la consommation d'énergie primaire des bâtiments neufs à un maximum de 50kWhEP/(m². an) en moyenne, conformément à l'article 4 du Grenelle de l'environnement. Les exigences de résultats imposées par la RT2012 sont de trois types :

- Le coefficient Bbio qui définit l'efficacité énergétique du bâtiment.
- Le coefficient Cep qui définit la consommation énergétique du bâtiment.
- Le Tic qui définit le confort d'été dans les bâtiments non climatisés.

La RT 2012 sera bientôt remplacée par la nouvelle norme plus restrictive : la RT 2020. Elle prévoit le "Bâtiment à Énergie Positive" (BEPOS), c'est-à-dire une construction neuve qui produit plus d'énergie qu'elle n'en consomme, notamment, grâce à une centrale photovoltaïque.

Le référencement d'Airwell sur la base Uniclimate RT2012 permet de retrouver de manière aisée les données nécessaires à la modélisation des produits Airwell dans les moteurs de calculs RT2012.



Rappelons le contexte mondial

- UN MARCHÉ QUI VA CROÎTRE FORTEMENT EN RAISON DU RÉCHAUFFEMENT CLIMATIQUE
- DES PRODUITS ET DES TECHNOLOGIES QUI DOIVENT ÉVOLUER TRÈS RAPIDEMENT
- DES RÉGLEMENTATIONS DE PLUS EN PLUS COMPLEXES POUR LES ACTEURS DU MARCHÉ

Les professionnels de la maintenance, installateurs et distributeurs doivent être formés à ces évolutions.

Pour lutter contre le réchauffement climatique global et pour complexifier l'importation de produits manufacturiers sur son territoire, l'Europe a "construit" un ensemble de réglementations ayant 2 objectifs primordiaux :

1. CHANGEMENTS TECHNOLOGIQUES

Objectif 20-20-20 en 2020 : les produits de chauffage et de climatisation installés en Europe doivent :

- Fonctionner avec des fluides frigorigènes moins "nocifs". La contribution d'un fluide frigorigène à l'effet de serre est proportionnelle à son PRP (Potentiel de Réchauffement Planétaire) : plus le PRP est élevé, plus le fluide contribue à l'augmentation de l'effet de Serre. Le règlement F-Gaz a pour but d'atteindre en 2020 un PRP inférieur de 20 % à la moyenne de 1990 puis, en 2030, un PRP moyen du parc de climatiseurs installés de 400. Pour y parvenir, il écarte progressivement du marché les fluides à PRP élevés : R410A, R407C, R134a. Les remplaçants de ces fluides sont identifiés. Il s'agit des HFO (HFO1234ze), du R32 ou des fluides naturels comme le R290 (le propane). Ces nouveaux fluides sont néanmoins soit toxiques soit inflammables.
- Consommer moins d'énergie. Les équipements les plus efficaces seront subventionnés tandis que les équipements les plus énergivores seront surtaxés ou interdits à la vente. Le règlement F-Gaz a pour objectif une baisse de 20 % de la consommation moyenne des équipements en 2020 et 27 % avant 2030.
- Fonctionner avec une énergie plus "verte". La réglementation européenne oblige **la part d'ENR à dépasser la barre des 20 % en 2020 et 27 % avant 2030.**



La réglementation F-Gas (EU 517/2014) est entrée en application depuis le 1^{er} janvier 2015.

Les fluides frigorigènes sont des gaz créés par l'homme qui peuvent rester dans l'atmosphère durant des siècles et contribuer à l'effet de serre global.

La réglementation F-Gas, initiée par la Commission européenne, a pour objectif de réduire l'effet de serre dans l'UE de 80 à 95 % (par rapport aux niveaux de 1990) dans le domaine de la climatisation.

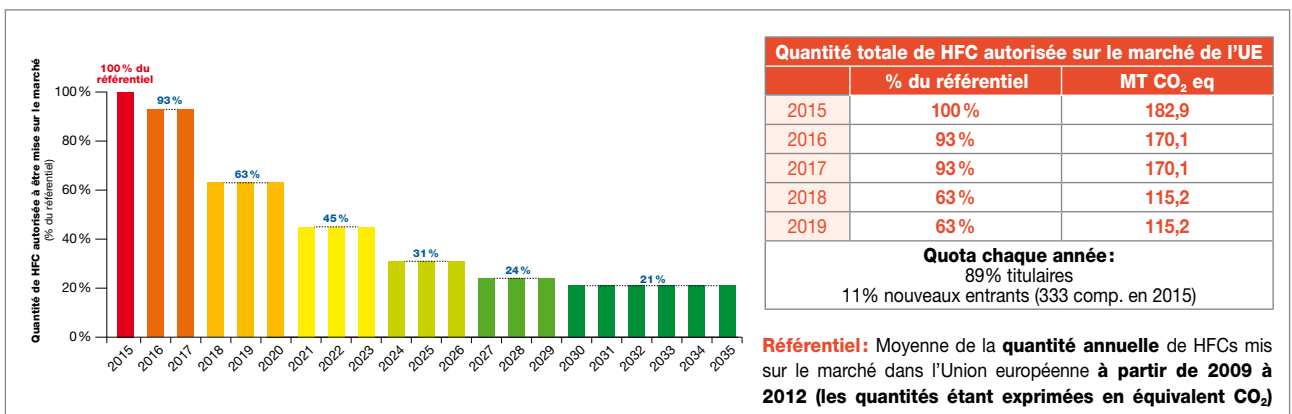

COMPARAISON DU PRP DES FLUIDES FRIGORIGÈNES

Fluide réfrigérant	R404A	R410A	R407C	R134a	R32	R290
PRP (Potentiel Réchauffement Planétaire)	3920	2088	1774	1430	675	3

ÉVOLUTION DU PRIX DES FLUIDES FRIGORIGÈNES

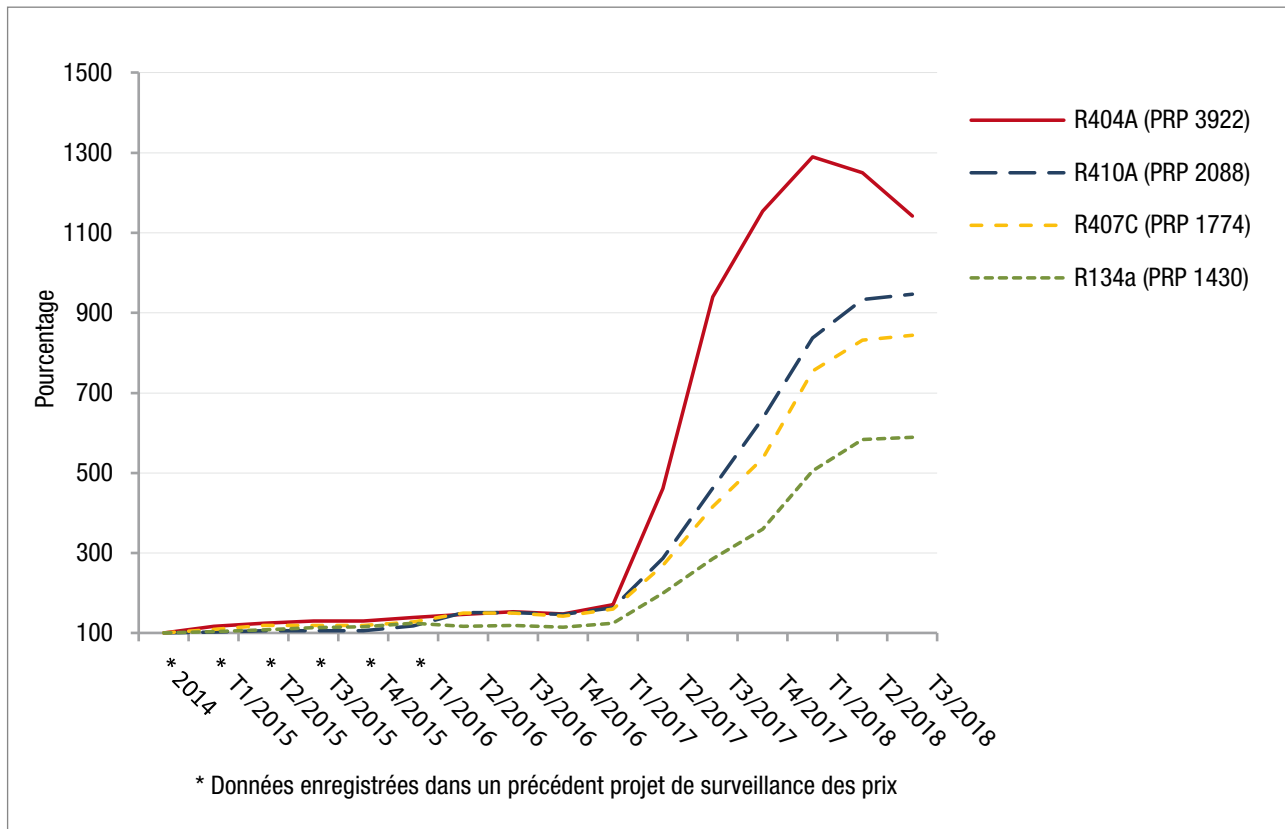

2. PROFESSIONNALISATION DES ACTEURS

La globalité des acteurs du marché "Chauffage et Climatisation" doivent suivre des réglementations de plus en plus contraignantes :

- Contrôles des équipements préchargés en fluide frigorigène : attestation de capacité, contrat d'assemblage.
- Contrôles périodiques obligatoires des Installations.
- Marquage du contrôle périodique des installations par une étiquette FGAZ.

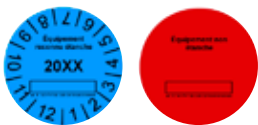

- Suivi d'intervention sur les fluides frigorigènes. Lors de chaque intervention sur le circuit frigorifique ou manipulation de fluide frigorigène, une fiche d'intervention doit être établie par l'entreprise. Elle se concrétise par la réalisation d'un CERFA 15497-02 dûment rempli sur lequel on retrouvera coordonnées et numéro d'attestation de capacité de l'opérateur, date et nature de l'intervention effectuée, nature et quantité des fluides introduits ou récupérés, etc.

Étiquette F-Gaz conforme au règlement 31/772/4 CE et au règlement 853/09 du code de tarification

Contient des gaz à effet de serre fluorés

Désignation / Repère de l'équip. : _____

Fluide R- : _____ PRG(GWP): _____ Date: / /

Charge initiale (usine) : _____ kg

Charge complémentaire (sur site) + : _____ kg

Charge totale = _____ kg

_____ t. eq. CO₂

FORMATION

POURQUOI LA AIRWELL ACADEMY ?

AIRWELL se devait d'apporter une réponse avec Airwell Academy!

- Des **formations** techniques & qualifiantes
- Des **outils de formations** : service de location des salles de formations et de chariots didactiques
- Des **services sur-mesure** : audit énergétique résidentiel et industriel



Airwell vous accompagne sur la mise en place d'un système de management de l'énergie indispensable à votre activité et à la planète.

LE CENTRE

L'espace de formation met à votre disposition :

- Un showroom des unités intérieures Airwell
- Un showroom des unités extérieures Airwell
- Plusieurs salles de formations équipées
- Une salle d'habilitation
- Un espace de restauration et une cuisine
- Une aire de détente en plein air
- Un parking privé

NOUS CONTACTER

Le centre de formation en France à Valence :

- Airwell Academy
66, rue Gilles de Roberval - 26000 VALENCE
- e-mail ■ airwell-academy@airwell-res.com
- tél. ■ **+33 (0)1 76 21 82 00**
- ou votre commercial Airwell

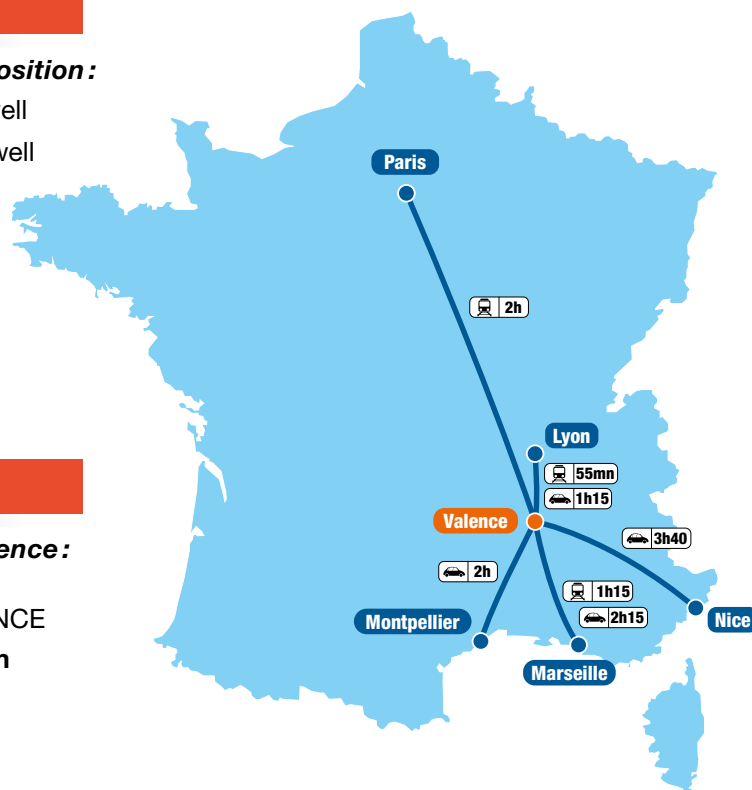

Inscrivez-vous au programme de formation sur : www.airwell-academy.fr

SOLUTIONS	INSTALLATION	CONFORT	BUDGET	PRODUITS	Page
PREMIUM	AIR/EAU	☀️❄️💧🌀	€€€€	WELLEA Split ECS + Airflow 2020	34
STANDARD+	AIR	☀️❄️ (option)	€€€	Gainable Wellzone	36
STANDARD	EAU	☀️❄️ (option)	€	WELLEA Monobloc	38
			€€	WELLEA Split	
ECO+	AIR	☀️❄️ (option)	€€	YDZB + HDL	40
			€€€	YDZC + HDH	
ECO	AIR	☀️❄️ (option)	€	Mural HDL	42
			€€	Mural HDH	

☀️ : Chauffage - ❄️ : Refroidissement - 💧 : ECS - 🌀 : Ventilation



Cible

- Installateurs, mainteneurs, distributeurs

Objectifs

- Être capable de déterminer et dimensionner la solution adaptée au besoin de votre client
- Installer le matériel, réaliser la mise en service
- Savoir réaliser la maintenance et le dépannage de l'installation

Contenu

- Module Commerce et Produit - 1/2 journée :**
 - Présentation de la gamme produit
 - Présentation d'un argumentaire commercial
 - Présentation des accessoires et connectivité
 - Aide à la sélection et au dimensionnement
- Module Installation - 1/2 journée :**
 - Maîtriser les règles de l'art de l'installation
 - Régulation du produit et schémas internes (hydraulique, électrique, frigorifique)
- Module Maintenance - 1/2 journée :**
 - Maîtriser les opérations de mise en service, de maintenance et de dépannage
- Module Évaluation - 1/2 journée :**
 - Mise en situation avec grille d'évaluation
 - Test théorique (QCM)

Prérequis

- Connaissances en chauffage et climatisation
- Lecture de schémas électrique, hydraulique, et frigorifique
- Habilitation fluide niveau 1 pour la partie pratique dans le module de mise en service et dépannage

Moyens pédagogiques et techniques

- Mise à disposition d'une salle de formation, d'outils informatique
- Formation théorique et échanges avec utilisation de différents supports pédagogiques : paper-board, vidéo-projecteur, informatique, documentation professionnelle
- Formation technique et mise en situation sur plateau technique. La méthode pédagogique ou didactique est laissée à l'appréciation du formateur qui s'adaptera au(x) participant(s)

CODE FORMATION

RES01

LE CONTEXTE

- Pour un même besoin (climatisation, chauffage, eau chaude sanitaire, ventilation) il existe une multitude de solutions. Pour remporter un marché, il est désormais impératif d'être capable de proposer la solution la plus adaptée à la configuration des lieux, au budget du client, tout en prenant en compte la sensibilité de celui-ci au bruit, au design, ou à la qualité de l'air.
- Cette formation dédiée à 100 % aux solutions adaptées aux marchés résidentiels, permettra au stagiaire de monter en compétence et en crédibilité.

DURÉE

- 2 jours

FORMATEUR

- Airwell Academy

TARIF PAR STAGIAIRE

- 600 € HT

NOMBRE DE PARTICIPANTS

- 4 participants minimum et 10 maximum

Téléchargez le catalogue de formation complet sur le site d'Airwell Academy
www.airwell-academy.fr

CODE FORMATION

DRV01

LE CONTEXTE

- Dans le monde du traitement de l'air, les systèmes à Débit de Réfrigérant Variable ont une place à part du fait de leur technologie avancée et de l'importance de la régulation électronique. Il est obligatoire de maîtriser l'électronique embarquée et de comprendre sa logique pour appréhender cette offre.
- Aussi, l'étendue des possibilités qu'offre cette technologie (Mini DRV, 2 tubes, 3 tubes, Condensation à eau...) doit être "balancée" avec le coût d'une telle solution (principalement en maintenance avec un volume de réfrigérant très important).

DURÉE

- 3 jours

FORMATEUR

- Airwell Academy

TARIF PAR STAGIAIRE

- 900 € HT

NOMBRE DE PARTICIPANTS

- 3 participants minimum et 10 maximum



MINI FLOWLOGIC II



FLOWLOGIC III

MURAL
HBVCASSETTE 360°
CFVALLÈGE-PLAFONNIER
FAVGAINABLE BASSE
PRESSION DDV

CONSOLE EAV

Téléchargez le catalogue
de formation complet sur le
site d'Airwell Academy
www.airwell-academy.fr



Cible

- Professionnels souhaitant s'initier ou renforcer leurs connaissances dans les systèmes à débit de réfrigérant variable



Objectifs

- Comprendre le principe de fonctionnement des systèmes de climatisation à débit de réfrigérant variable
- Suivre les recommandations du fabricant
- Installer le matériel, réaliser la mise en service
- Paramétrer les commandes des systèmes DRV
- Savoir réaliser la maintenance et le dépannage de ce type d'installation



Contenu

- **Module Commerce et Produit - 1/2 journée:**
 - Présentation des produits de la gamme DRV 2 et 3 tubes
 - Présentation d'un argumentaire commercial
 - Aide à la sélection et au dimensionnement
- **Module Installation - 1 journée:**
 - Maîtriser les règles de l'art de l'installation
 - Connaître le mode bus de communication: installation, contrôle et recherche de panne
 - Régulation du produit et schémas internes (hydraulique, électrique, frigorifique)
 - Paramétrage des unités intérieures et extérieures
- **Module Maintenance - 1 journée:**
 - Maîtriser les opérations de mise en service, de maintenance et de dépannage
 - Présentation des différents outils d'aide aux contrôles et diagnostics
- **Module Évaluation - 1/2 journée:**
 - Mise en situation avec grille d'évaluation
 - Test théorique (QCM)



Prérequis

- Connaissances approfondies en climatisation
- Lecture de schémas électrique et frigorifique
- Habilitation fluidique niveau 1 pour la partie pratique dans le module de mise en service et dépannage



Moyens pédagogiques et techniques

- Mise à disposition d'une salle de formation, d'outils informatique
- Formation théorique et échanges avec utilisation de différents supports pédagogiques: paper-board, vidéo-projecteur, informatique, documentation professionnelle
- Formation technique et mise en situation sur plateau technique. La méthode pédagogique ou didactique est laissée à l'appréciation du formateur qui s'adaptera au(x) participant(s)

Modalités de prise en charge des formations

VOTRE FORMATION EN 4 ÉTAPES

1. INSCRIPTION par :

- Mail
- Téléphone
- Internet

→ Nous réalisons alors un devis au client

2. CONFIRMATION D'INSCRIPTION, envoi au futur stagiaire de :

- La convention de formation
- La convocation
- La fiche programme
- Le plan d'accès
- Le règlement intérieur

→ **NB** : un exemplaire de la convention signée doit nous être impérativement retourné **avant la convocation**.

3. PÉRIODE DE FORMATION

4. À L'ISSUE DE LA FORMATION, envoi au stagiaire de :

- La facture acquittée
- L'attestation de fin de formation
- La feuille d'émargement signée

FINANCEMENT OPCO

1. Le stagiaire doit envoyer à son OPCO, avant le début de la formation :

- La demande de remboursement remplie
- La convention de formation
- La fiche programme

2. À l'issue de la formation, le stagiaire doit renvoyer à son OPCO :

- La facture acquittée
- L'attestation de fin de formation
- La feuille d'émargement



Vous souhaitez obtenir plus d'information ?

Nous contacter : airwell-academy@airwel-res.com

Airwell

vostra expert...

CLIENTS

L'expert français dispose d'un réseau international de partenaires (distributeurs, installateurs, STA...).

Ensemble, vous construisez une relation durable: conseil avant-vente, disponibilité des produits, support technico-commercial...

Le partenariat fait partie intégrante de l'ADN d'Airwell.

SUPPORT TECHNIQUE

SERVICE TECHNIQUE LOCAL ET À DISTANCE

- Des techniciens spécialisés.
- Un contact direct par téléphone, et sur site si nécessaire pour les clients VIP.
- Formation sur tous les produits.
- Mise en service par une Station Technique Agréée par Airwell.

CENTRE D'APPELS

- Des réponses rapides et efficaces délivrées par nos experts.
- Une grande disponibilité.
- Un centre multilingue.
- Des professionnels formés en continu.
- Une approche client et service avant tout!
- Une écoute et assistance jusqu'à l'entière satisfaction client.



+33 (0)1 76 21 82 94

UN RÉSEAU DE STATIONS TECHNIQUES AGRÉÉES (STA)

À votre service pour :

- Mise en service de nos produits
- Expertise
- Dépannage

RÉSEAU STA PRO, POUR LES PRODUITS RÉSIDENTIELS ET PETIT TERTIAIRE

- Les splits (mono et multi)
- Les gainables
- Les pompes à chaleur air/eau monobloc et bibloc
- Les chauffe-eau thermodynamiques
- La gamme ENR

RÉSEAU STA EXPERT, POUR LES PRODUITS DE LA GAMME DRV ET CLIVET

- Le Mini FlowLogic II
- Le FlowLogic III
- La gamme Scroll Clivet
- La gamme rooftops Clivet
- La gamme pompe à chaleur sur boucle d'eau Clivet

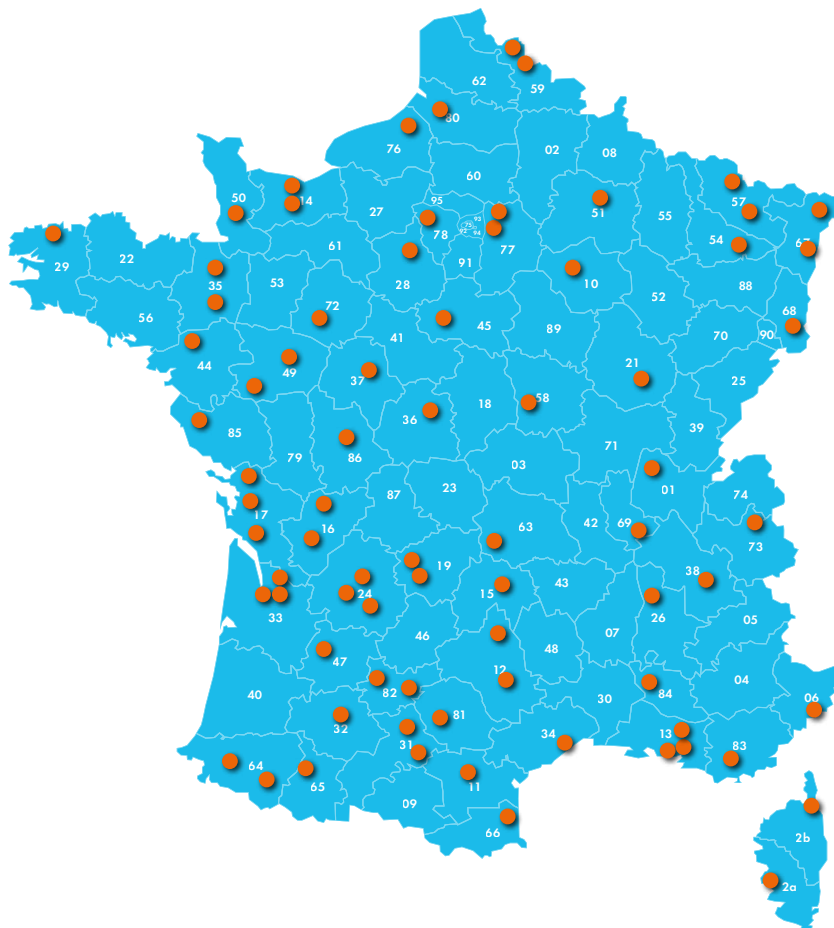

Le réseau Airwell de partenaires installateurs :

- Hautement qualifiés
- Perfectionnés dans les centres de formation Airwell Academy
- Maillage national pour une disponibilité rapide

■ Retrouvez toutes les STA sur notre site internet, en suivant le lien ci-dessous :
<https://www.airwell-res.fr/trouver-un-installateur/>

GARANTIES

GAMMES AVEC MISE EN SERVICE PAR STA

TYPE	Main-d'œuvre	Pièces	Compresseurs
ENR	✓ 1 an	✓ 10 ans*	✗
Monosplit et Multisplit	✓ 1 an	✓ 3 ans	✓ 5 ans
Armoire	✓ 1 an	✓ 3 ans	✓ 5 ans
DRV	✓ 1 an	✓ 3 ans	✓ 5 ans
Monobloc et Window	✗	✗	✗
Pompe à chaleur air/eau	✓ 1 an	✓ 3 ans	✓ 5 ans
Chauffe-eau	✗	✗	✗
VMC	✓ 1 an	✓ 3 ans	✓ 5 ans

GAMMES SANS MISE EN SERVICE PAR STA

TYPE	Main-d'œuvre	Pièces	Compresseurs
ENR	✗	✓ 10 ans*	✗
Monosplit et Multisplit	✗	✓ 3 ans	✓ 5 ans
Armoire	✗	✓ 1 an	✓ 1 an
DRV	✗	✓ 3 ans	✓ 5 ans
Monobloc et Window	✗	✓ 2 ans	✓ 2 ans
Pompe à chaleur air/eau	✗	✓ 2 ans	✓ 2 ans
Chauffe-eau	✗	✓ 2 ans	✓ 2 ans
VMC	✗	✓ 2 ans	✓ 2 ans



■ Tél. **+33 (0)1 76 21 82 94** / Choix n° 1
 e-mail ■ service@airwell-res.com

* 20 ans de garantie pièces pour les panneaux photovoltaïques.

OUTILS DÉDIÉS

SITE INTERNET

Commande en ligne:

Airwell propose à ses clients référencés de pouvoir commander leurs produits en ligne via le site internet www.airwell-pro.fr

Bibliothèque documentaire:

<http://lh.airwell-res.com>



BIM

Airwell est "BIM Ready"!

En partenariat avec Trimble, Airwell met en pratique le **BIM** (Building Information Modeling) et propose sa gamme de climatisation tertiaire et commerciale (système DRV) au format BIM diffusé sur la bibliothèque **MEPcontent**.

Cela permet aux utilisateurs REVIT® d'intégrer le contenu Airwell pour tous leurs projets de construction de bâtiments, réalisés dans l'univers de la maquette 3D numérique.

Airwell Academy propose une formation dédiée au BIM, comprenant une introduction aux fonctionnalités de REVIT®, ainsi qu'aux dessins de réseaux de chauffage/climatisation.

www.mepcontent.com/fr



PIÈCES DÉTACHÉES

POUR LES PRODUITS SOUS GARANTIE *Airwell*

Commande de pièces détachées pour des produits finis sous garantie:



POUR LES PRODUITS HORS GARANTIE

Airwell est le partenaire privilégié des sociétés spécialistes de la vente de pièces détachées:

Pour les distributeurs grossistes chauffage et climatisation:



CONTACT
E-mail: contact@diff.fr
www.diff.fr

Pour les installateurs, sociétés de maintenances et clients finaux:



CONTACT
E-mail: service@airwell-res.com

Ce partenariat a pour objectif de vous offrir un service plus performant avec:

- L'amélioration des délais de livraison, grâce à une chaîne logistique reconnue.
- L'optimisation et la réduction des coûts de transport.
- Une réactivité et un professionnalisme pour un niveau de services que nous souhaitons exemplaire.

L'ensemble des conditions tarifaires qui vous ont été accordées restent inchangées et sont appliquées par RGS et DIFF

Bénéficiez des avantages d'un spécialiste de la vente à distance, tout en conservant votre remise *Airwell*

Airwell

votre expert...
PRODUITS

Avec un taux de panne inférieur à 0,04%, Airwell a à cœur de proposer des produits fiables.

Grâce à une large gamme de produits, Airwell vous apporte des réponses particulièrement flexibles, performantes et compétitives, adaptées aux caractéristiques spécifiques de vos marchés.

LARGEUR DE GAMME



RÉSIDENTIEL INDIVIDUEL



RÉSIDENTIEL COLLECTIF



COMMERCE



BÂTIMENT PUBLIC



INDUSTRIE

CERTIFICATIONS

Airwell participe au programme de certification Eurovent.

La certification Eurovent confirme les performances de ses produits de climatisation (splits et multisplits avec au moins deux unités intérieures), en accord avec les normes européennes et internationales. Cette plateforme commune pour tous les fabricants permet d'améliorer l'intégrité et la précision des performances affichées par l'industrie.

AIRWELL participe au programme AC1 de ECP.

Vérifier la validité du certificat sur :

www.eurovent-certification.com



Consultez les produits Airwell certifiés Eurovent sur le site : www.eurovent-certification.com



Les performances des produits Airwell répondent à la norme EN-14825 (norme énergétique saisonnière). Les sites de production Airwell sont certifiés ISO 9001 et ISO 14001, ainsi que par la plupart des organismes de certification reconnus.

FOCUS SUR...

WELLZONE: LA TEMPÉRATURE IDÉALE DANS CHAQUE PIÈCE

- Pompe à chaleur air/air: **contrôle jusqu'à 6 zones** en mode chauffage ou refroidissement.
- Les registres de soufflage modifient leur position (de 0 à 100 %), en accord avec le thermostat de chaque pièce, ce qui permet de **maintenir la température de confort souhaitée**.
- Chaque zone dispose d'une **télécommande radio autonome** équipée du système "I Feel", permettant de contrôler la température ambiante et l'interrupteur Marche/Arrêt.
- Solution de climatisation et chauffage **invisible** pour toute la maison.
- Système à **faible coût** (1 seule unité intérieure).

Plus de détails en p. 74

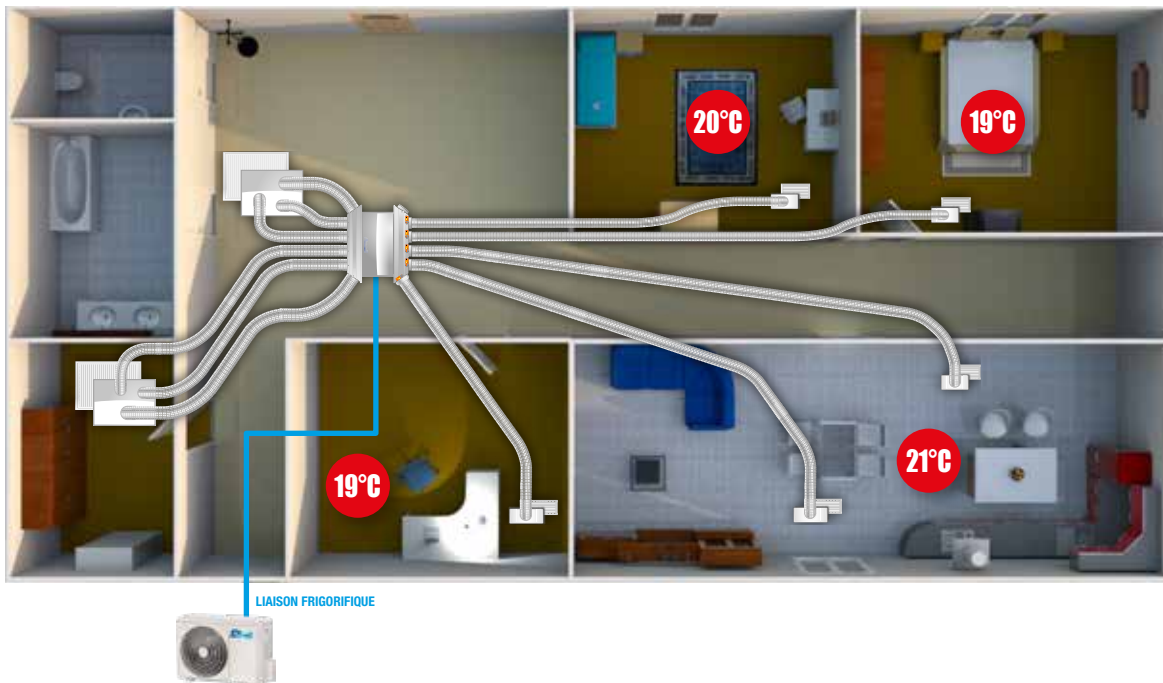

DÉMARCHE ENVIRONNEMENTALE

Airwell s'inscrit dans une démarche éco-environnementale, qui se traduit notamment par l'analyse du cycle de vie de ses produits avec l'élaboration d'un Profil Environnemental Produit (PEP).

Airwell propose une gamme de produits fonctionnant au fluide frigorigène R32 à faible impact environnemental.

Ce fluide offre de meilleures performances pour moins de pollution (faible Pouvoir de Réchauffement Global).

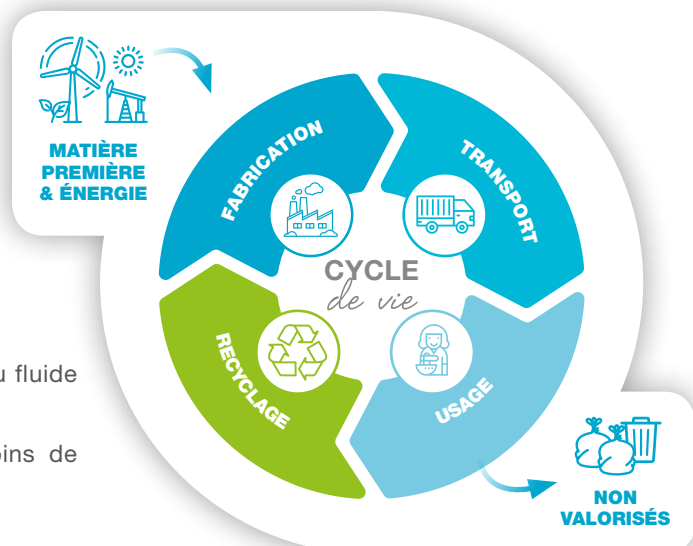

Aides financières

Zoom sur les principales aides financières 2020

Ma Prime Rénov'

AVANTAGE : Nouvelle prime accessible depuis 2020, qui est la fusion du Crédit d'Impôt Transition Énergétique (CITE) à 30 % et de "Habiter Mieux Agilité" de l'Anah.



BÉNÉFICIAIRE :

Les propriétaires occupants, les locataires, ainsi que les occupants à titre gratuit.

Certificats d'Économies d'Énergie (CEE)



AVANTAGE : Certaines entreprises vous proposent des primes, des prêts bonifiés ou des diagnostics si vous réalisez des travaux d'économies d'énergie.

BÉNÉFICIAIRE :

Toute personne ayant réalisé des travaux d'économies d'énergie.



TVA à taux réduit

AVANTAGE : TVA à taux réduit de 5,5 % pour les travaux d'amélioration de la performance énergétique, ainsi que pour les travaux induits et indissociablement liés.



BÉNÉFICIAIRE :

- les propriétaires occupants, bailleurs ou syndicats de propriétaires ;
- les locataires et occupants à titre gratuit ;
- une société civile immobilière.

L'Éco-Prêt à taux zéro



AVANTAGE : L'Éco-Prêt à taux zéro est un prêt à taux d'intérêt nul et accessible sans conditions de ressources, pour financer un ensemble cohérent de travaux d'amélioration de la performance énergétique.

BÉNÉFICIAIRE :

- les personnes physiques (propriétaire occupant ou bailleur) y compris en copropriété ;
- les sociétés civiles non soumises à l'impôt sur les sociétés, dont au moins un des associés est une personne physique.

Ma Prime Renov'

Fusion du crédit d'impôt transition énergétique et des aides Anah



QU'EST CE QUE LA PRIME RÉNOV' ?

Au 1^{er} janvier 2020, l'actuel crédit d'impôt pour la transition énergétique (CITE) devient **une prime soumise à des conditions de ressources**. L'aide "Habiter Mieux Agilité" proposée par l'Anah est ainsi fusionnée avec le CITE pour créer une prime dédiée aux ménages modestes.

Autre nouveauté, la Prime Renov' sera **forfaitaire** ! Une grille de forfait sera définie en fonction des revenus et des différents travaux de rénovation énergétique. Cette aide travaux se veut plus efficace car son montant sera défini en fonction des économies d'énergie réalisées.

La Prime Renov' est également cumulable avec d'autres aides travaux, comme la TVA à taux réduit ou encore le Prêt à taux zero.

COMMENT DEMANDER LA PRIME RÉNOV' ?

À ce jour, la demande est à formuler sur www.maprimerenov.gouv.fr, dont voici la démarche :

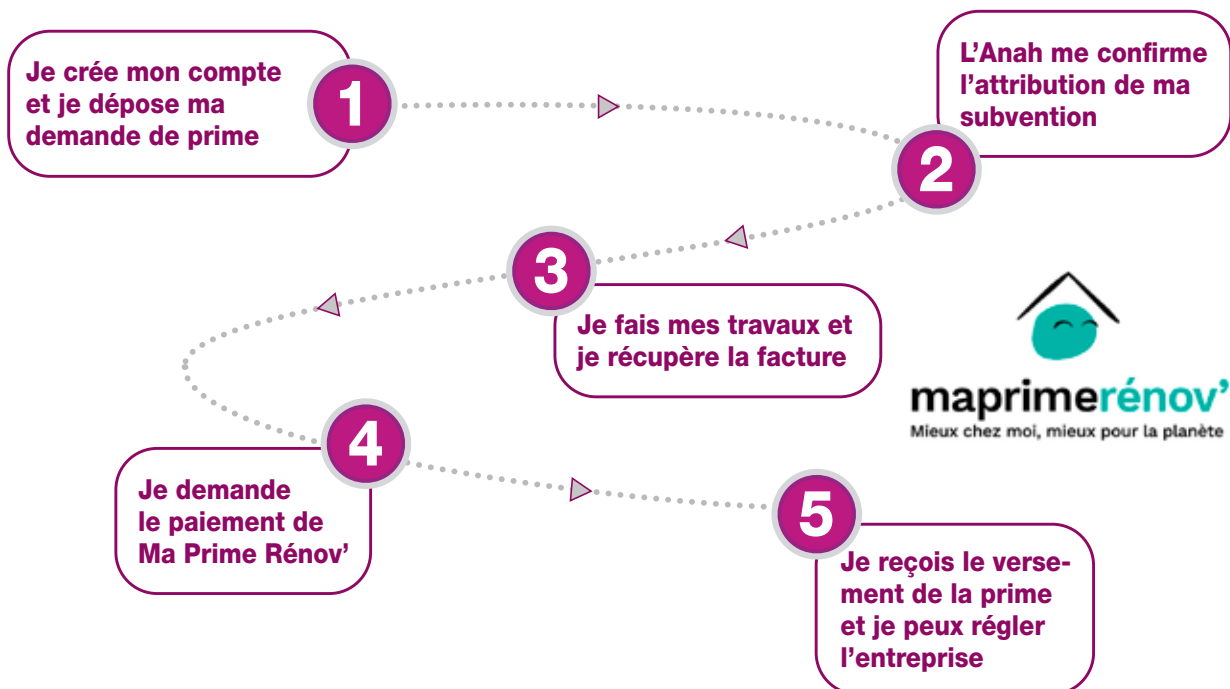

Les ménages sont divisés en quatre grandes catégories de revenus, qui influent sur le calcul de Ma Prime Renov'. Consultez les seuils de revenus **sur www.primesenergie.fr**.

Certificats d'Économies d'Énergie (CEE)



Certaines entreprises vous proposent des primes, des prêts bonifiés ou des diagnostics si vous réalisez des travaux d'économies d'énergie.

Une obligation encadrée par l'État

Les aides des entreprises qui vendent de l'énergie (électricité, gaz ou GPL, chaleur, froid, fioul domestique et carburants pour automobiles) interviennent **dans le cadre du dispositif des certificats d'économies d'énergie**. Ce dispositif oblige ces fournisseurs d'énergie à réaliser des économies d'énergie en proposant des actions efficaces à leurs clients. S'ils ne respectent pas leurs obligations, l'État leur impose de fortes pénalités financières.

QUELS TRAVAUX PEUVENT ÊTRE RÉALISÉS ?

Les travaux doivent permettre d'améliorer la performance énergétique de votre logement et doivent respecter des exigences de performances minimales.

■ Pour les opérations engagées depuis le 26/09/2017 :

Selon le règlement (EU) n° 813/2013 de la commission du 2 août 2013 l'efficacité énergétique saisonnière (η_s) doit être supérieur à 111 % pour les pompes à chaleur moyenne et haute température. Les **PAC WELLEA Airwell** ont un coefficient η_s compris entre **126 % et 177 %** (selon modèle) et sont donc éligibles aux CEE.

(Source : BAR TH 104)

QUELLE EST LA MARCHÉ À SUIVRE ?

En tant que particulier, vous pouvez également en bénéficier sans attendre qu'on vous le propose. Il est toutefois impératif de contractualiser votre démarche avec le fournisseur d'énergie avant l'engagement de l'opération. Il est donc conseillé de comparer les offres des différents opérateurs : vous n'êtes pas tenu de choisir votre propre fournisseur d'énergie.

Renseignez-vous sur les différentes offres auprès d'un Point Rénovation Info Service AVANT de signer le devis et de réaliser les travaux.

Vous ne pourrez bénéficier de cette aide qu'une seule fois sur le même type de travaux. Par exemple, si vous souhaitez remplacer votre système de chauffage existant par un système plus performant, vous pourrez choisir entre valoriser votre action par un prêt à taux bonifié, par une prime, par un diagnostic ou par une autre contribution proposée par votre fournisseur d'énergie ou un autre obligé et vous ne pourrez faire valoriser vos travaux que par le seul obligé que vous avez choisi. En revanche, vous pourrez demander une nouvelle fois une aide pour d'autres travaux dans votre logement (par exemple l'isolation du toit, des fenêtres, etc.).

Pour bénéficier de la contribution du fournisseur d'énergie, vous devrez lui transmettre certaines pièces justificatives comme la facture des travaux et une attestation sur l'honneur selon un modèle qu'il vous communiquera.



EN SAVOIR PLUS : Plus d'informations sur le site du ministère de l'Écologie, du Développement durable et de l'Énergie :
www.developpement-durable.gouv.fr/-Operations-standardisees-.html

Éco-Prêt à taux zéro (Éco-PTZ)



QU'EST CE QUE L'ECO-PRÊT À TAUX ZÉRO ?

L'Éco-PTZ est un emprunt remboursable sans intérêt. Conçu pour motiver les ménages français à se lancer dans des travaux de rénovation, l'Éco-PTZ a été amélioré et **prorogé jusqu'en 2021**. C'est un réel avantage pour les particuliers qui doivent contracter un prêt pour démarrer les travaux d'économies d'énergie.

DES CONDITIONS D'ACCÈS PLUS SOUPLE

Au départ, ce financement est seulement dédié aux ménages français qui accomplissent des travaux de rénovation sur un logement construit avant le 1er janvier 1990 et qui sert d'habitation principale.

Désormais, il s'adresse à tout propriétaire, occupant ou bailleur, sans condition de ressources, d'un logement utilisé comme résidence principale ou secondaire et achevé depuis plus de deux ans, pour financer des travaux d'amélioration de la performance énergétique : isolation, chauffage ou chauffe-eau utilisant des énergies renouvelables, etc.

Produits Airwell concernés :

- Pompe à chaleur WELLEA Monobloc et Split au fluide R32, voir p. 116 et 120
- Chauffe-eau thermodynamique TDF, voir p. 128

MONTANT DU PRÊT

Montant du prêt en fonction des travaux que vous réalisez :

(modification par le décret n°2019-839 du 19/08/2019)

- jusqu'à 15 000€ pour la réalisation d'une seule action parmi la liste des travaux éligibles au dispositif,
- jusqu'à 25 000€ pour la réalisation de 2 des 7 actions éligibles,
- jusqu'à 30 000€ si vous réalisez 3 travaux ou plus parmi les 7 actions éligibles et pour les travaux permettant d'atteindre une performance énergétique globale minimale,
- jusqu'à 10 000€ pour la réhabilitation du système d'assainissement non collectif.

La durée maximale de remboursement de l'Éco-PTZ ne peut pas dépasser 15 ans.



La condition de bouquet de travaux est supprimée depuis le 1^{er} mars 2019

La TVA à taux réduit

5,5%
TVA

Le taux de TVA sur l'achat de matériel et les frais de main d'oeuvre relatifs aux travaux d'amélioration, de transformation, d'aménagement et d'entretien, réalisés dans des logements achevés depuis plus de deux ans, est de 10 %.

Toutefois, la TVA s'applique au taux réduit de 5,5 % pour les travaux d'amélioration de la performance énergétique ainsi que pour les travaux induits et indissociablement liés.

POUR QUI ?

- Les propriétaires occupants, bailleurs ou syndicats de propriétaires.
- Les locataires et occupants à titre gratuit.
- Une société civile immobilière.
- Votre logement est achevé depuis plus de 2 ans.
- Il s'agit de votre résidence principale ou secondaire.

QUELS ÉQUIPEMENTS ET QUELS TRAVAUX SONT ÉLIGIBLES ?

Le taux réduit de TVA à 5,5 % s'applique aux travaux visant l'installation (incluant la pose, la dépose et la mise en décharge des ouvrages, produits ou équipements existants) des matériaux et équipements éligibles au crédit d'impôt pour la transition énergétique, sous réserve du respect des caractéristiques techniques et des critères de performances minimales qui déterminent son éligibilité.

Pour les autres travaux de rénovation, le taux réduit appliqué est de 10 %.

COMMENT OBTENIR LA TVA À 5,5 % ?

La TVA à 5,5 % est directement appliquée par l'entreprise sur la facture des travaux. À cette occasion, il vous sera demandé de signer une attestation permettant de confirmer l'âge du logement et la nature des travaux réalisés.

**Une TVA
différente
pour les DOM**



En **Guadeloupe**,
Martinique et à
La Réunion, où le taux de
TVA normal est de 8,5 %, il existe un
taux de TVA réduit unique de 2,1 %.

Ce taux réduit est applicable aux
travaux qui bénéficient en métropole
des taux de 5,5 % et de 10 %. **La
Guyane** et **Mayotte** sont eux tota-
lement exonérés de TVA.





RT2012 (bientôt la RT2020!)

■ Prévues par le Grenelle de l'environnement et entrée en vigueur en janvier 2013, la Réglementation Thermique 2012 se concentre essentiellement sur les aspects thermiques et sur l'isolation du logement. Lors de sa mise en place, elle constituait une véritable avancée par rapport à la RT 2005, en imposant une consommation maximum de 50 kWh/m² par an, à travers la limitation de cinq usages : le chauffage, la climatisation, l'éclairage, l'eau chaude sanitaire et les auxiliaires. Les besoins en **eau chaude sanitaire** étant incompressibles, la consommation liée à la production d'ECS devient le premier poste énergivore dans un logement basse consommation.

Afin de tirer parti d'un rendement COP maximum, il est recommandé pour le neuf RT 2012 ou l'habitat rénové BBC d'opter pour une pompe à chaleur double service, c'est-à-dire produisant le chauffage et l'eau chaude sanitaire.

À l'heure actuelle, la RT 2012 est toujours la norme thermique applicable pour tout projet de construction neuve. En effet, la Réglementation Thermique 2020 (RT 2020), qui rendra obligatoire la norme énergie positive à tous les logements neufs, sera applicable à partir de fin 2020, sauf pour les bâtiments publics, où elle est appliquée dès cette année.

Contrairement à la RT 2012, la RT 2020 inclut des critères basés sur le bien-être des habitants, comme la qualité de l'air intérieur et l'isolation phonique.

Estimation du coût d'installation d'une pompe à chaleur en rénovation

■ L'estimation concerne une maison de 150 m² environ avec des déperditions de 10 kW à -7 °C.

	Estimation TTC*
WELLEA Monobloc 14-7M et accessoires	15 120,00 €
Installation (main d'œuvre et fourniture)	4 800,00 €
Coût total TTC avec TVA à 20 %	19 920,00 €
Réduction TVA de 20 % à 5,5 %	- 2 407,00 €
Crédit d'impôt 30 %	- 3 987,90 €
Prime éco-énergie	- 500,00 €
Total TTC avec TVA à 5,5 % de l'installation complète	13 025,10 €
Économies réalisées	35%

* Estimation tarifaire donné à titre indicatif.

À retenir

Aides financières	Exigences		Solution Airwell
Certificats d'Économies d'Énergie (CEE)	PAC à 35°C	Rendement η_s 126%	Rendement η_s de la gamme Airwell: - WELLEA Monobloc : de 168 à 177% - WELLEA Split : de 164 à 174%
	PAC à 55°C	Rendement η_s 111%	Rendement η_s de la gamme Airwell: - PAC à 35° : 168% à 177% - PAC à 55° : 126% à 128%
Éco-Prêt à taux zéro	Performance globale		La gamme Airwell WELLEA participe à l'amélioration énergétique du logement - plus de 30% de gain en performances
TVA à taux réduit	Habitat de plus de 2 ans.		La gamme Airwell WELLEA est éligible à la TVA à taux réduit (selon conditions)

Gamme résidentielle





Être aussi bien chez
soi que dans la nature,
ça compte non ?

Solution Maison Hybride

Votre maison, nos solutions



Entrez dans le nouveau monde Airwell

Votre maison est unique, comme vous, c'est pourquoi Airwell vous propose un grand choix de solutions pour accéder au confort souhaité tout en s'adaptant à votre budget.

Que ce soit en neuf ou en rénovation, Airwell vous propose de configurer votre maison selon votre "vision du confort". Ce n'est plus à vous de vous adapter au produit, mais au produit de s'adapter à vous.

- Vous disposez d'un circuit de chauffage ?
- Vous privilégiez le confort thermique en hiver comme en été ?
- Vous souhaitez faire disparaître vos appareils de chauffage ?
- Vous exigez de produire une partie de votre énergie ?

Chaque projet est différent. Airwell est là pour vous accompagner dans votre décision.

En plus de vous apporter un confort thermique optimal, Airwell vous permet *via* son application dédiée AirHome, de piloter l'ensemble des équipements de votre maison par la voix, grâce à une enceinte connectée. Ainsi **Airwell fait entrer votre maison dans l'ère digitale** et vous donne le contrôle total où que vous soyez !

Aujourd'hui, il est primordial de contrôler les équipements de sa maison, d'avoir conscience de sa consommation d'énergie et de pouvoir l'adapter selon ce que l'on souhaite.

Airwell a construit sa stratégie autour des besoins du consommateur 3.0 :

- **Maîtrise de ses dépenses**, grâce à la connaissance de sa consommation
- **Préserver la planète** en installant des équipements adaptés et communicant.
- **Bien-être**, économies d'énergie, maîtrise de votre environnement.

Airwell propose une offre globale, permettant d'entrer dans le cercle vertueux de l'énergie.



Solution Maison Hybride

Choisissez la sérénité

Comprendre la Maison Hybride en 3 points :



Optimisez vos équipements et profitez d'une maison confortable et écologique!

SOLUTIONS	INSTALLATION	CONFORT	BUDGET	PRODUITS	Page
PREMIUM	AIR/EAU	☀️❄️💧🌀	€€€€	WELLEA Split ECS + Airflow 2020	34
STANDARD+	AIR	☀️❄️ 💧 (option)	€€€	Gainable Wellzone	36
STANDARD	EAU	☀️❄️ 💧 (option)	€ €€	WELLEA Monobloc WELLEA Split	38
ECO+	AIR	☀️❄️ 💧 (option)	€€ €€€	YDZB + HDL YDZC + HDH	40
ECO	AIR	☀️❄️ 💧 (option)	€ €€	Mural HDL Mural HDH	42

☀️ : Chauffage - ❄️ : Refroidissement - 💧 : ECS - 🌀 : Ventilation

Prenez de l'avance!

Complétez votre solution avec l'offre photovoltaïque packagée :

	Puissance fournie	Panneaux Photovoltaïques (puissance unitaire 300 Wc)	Micro-onduleur	Kit de montage	Kit de contrôle	Code	Code	Page
KIT ENR Informations détaillées page 44	1,8 kWc	6 panneaux monocristallin 300 Wc	3 pièces - Modèle YC600	Kit complet : montage + visserie	Câblage et coffret de sécurité	Portrait	7ACEL1852	50
	3,0 kWc	10 panneaux monocristallin 300 Wc	5 pièces - Modèle YC600			Portrait	7ACEL1856	
	4,8 kWc	16 panneaux monocristallin 300 Wc	4 pièces - Modèle QS1			Portrait	7ACEL1857	
	6,0 kWc	20 panneaux monocristallin 300 Wc	5 pièces - Modèle QS1			Paysage	7ACEL1854	
						Portrait	7ACEL1858	
					Paysage	7ACEL1855		



Le coût de l'électricité va continuer d'augmenter (+ 700 % en 40 ans). Le coût des énergies fossiles (gaz/fuel) va être surtaxé pour favoriser la transition énergétique.

Connectez-vous!



Code **AIR HOME BOX**





- Profitez du meilleur de la technologie Airwell avec cette solution tout compris pour votre maison.
- Une seule unité intérieure pour le chauffage, le refroidissement et l'eau chaude sanitaire.
- Grâce à la pompe à chaleur air/eau avec ballon d'eau chaude intégré vous pouvez chauffer, rafraîchir votre logement et produire votre eau chaude sanitaire à l'aide d'un seul et unique produit.
- À l'aide de notre système de ventilation double flux, profitez d'un air sain et renouvelé à la bonne température toute l'année.

+ SOLUTION

- Une seule unité extérieure pour toute la maison.
- Système le plus silencieux en air/air.
- Confort immédiat et en toutes saisons.
- Idéal en rénovation en remplacement de chaudière.
- Économies d'énergie et performance élevée par rapport à une chaudière.
- Faible emprise au sol.
- Pilotage de nombreux accessoires (intégré, en standard).
- Qualité de l'air optimale (renouvellement 100 % air neuf).
- Réduction de la consommation, grâce à la récupération d'énergie.
- Grande capacité de production ECS.

OPTIONS

- **Connectivité AirHome**: contrôle à distance de vos équipements *via* notre application ouverte pouvant interagir avec les objets connectés de votre maison.
- **Kit ENR (panneaux photovoltaïques)**: un kit tout en un 100 % renouvelable pour une maison hybride ultra-économe et verte.

GAMME	BUDGET	DESIGN	CONFORT THERMIQUE	CONFORT ACOUSTIQUE
WELLEA split ECS + AIRFLOW2020	€€€€	★★★★	★★★★	★★★★

Solution **PREMIUM**

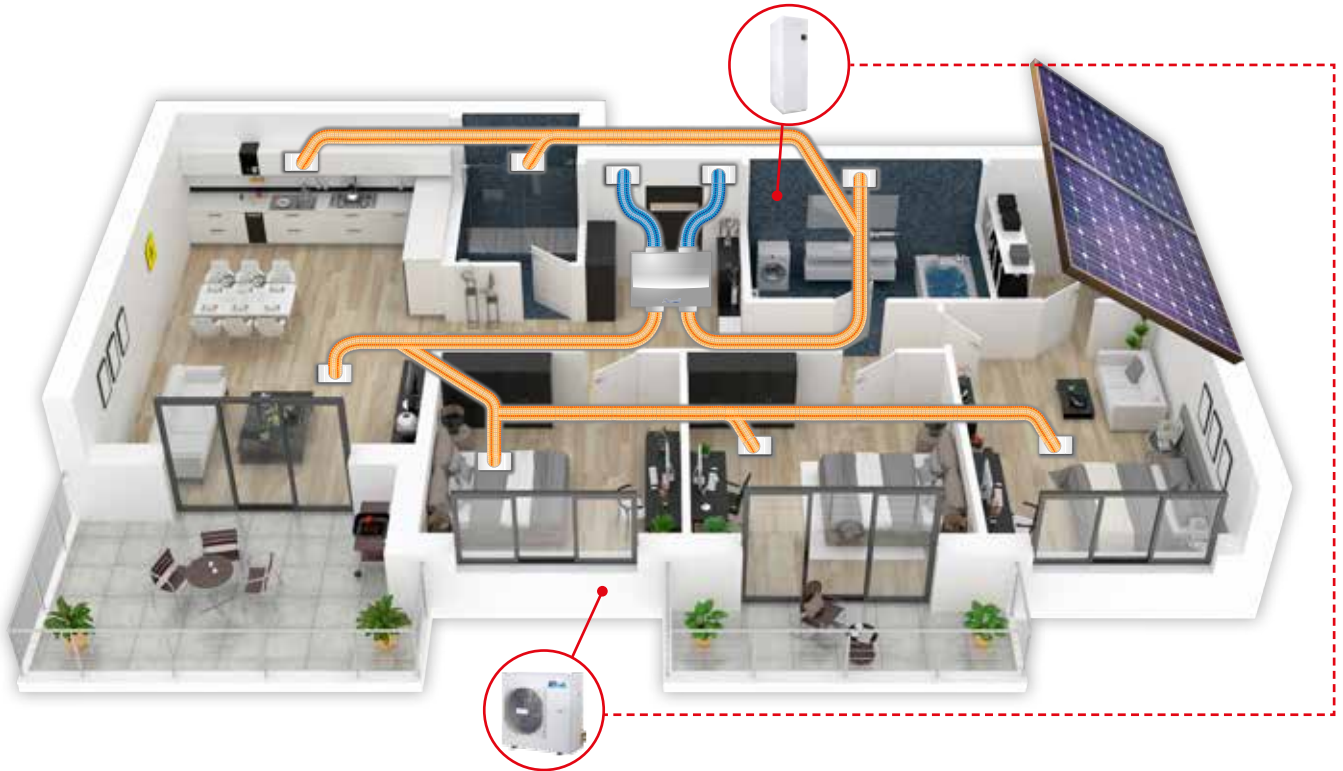

Exemple de configuration :

PRODUIT	PUISSANCES	QUANTITÉ	PAGE
Unité intérieure	12kW	1	120
Pompe à chaleur split	12kW	1	120
Ventilation double flux thermodynamique	250 m³/h	1	130
Gaines		4	74
Grilles de soufflage et de reprise		7 + 2	74

Optimisez votre consommation d'énergie grâce à notre solution Maison Hybride.

Plus de détails page 32.





- Vous avez pensé votre maison pour profiter de toute sa surface, et vous ne voulez pas d'objets encombrants à vos murs ? Alors cette solution est faite pour vous !
- Grâce au système Wellzone, oubliez totalement le produit et profitez de votre confort.
- Les seuls éléments visibles sont les grilles de soufflage que vous pouvez personnaliser selon votre intérieur. Avec cette solution, vous pouvez gérer jusqu'à 6 pièces différentes avec une seule unité. Vous limitez ainsi la maintenance et la consommation de votre maison.
- La gestion de votre eau chaude sanitaire, grâce au chauffe-eau thermodynamique (TDF), vous permet de faire des économies d'énergie tout en respectant l'environnement (consomme 3 à 4 fois moins qu'un chauffe-eau électrique classique).

+ SOLUTION

- Solution invisible.
- Profitez de toute la surface de votre logement.
- Une seule unité extérieure pour toute la maison.
- Niveau sonore réduit.
- Confort toutes saisons et immédiat.

OPTIONS

- **Connectivité AirHome:** contrôle à distance de vos équipements via notre application ouverte pouvant interagir avec les objets connectés de votre maison.
- **Kit ENR (panneaux photovoltaïques):** un kit tout en un 100 % renouvelable pour une maison hybride ultra-économique et verte.



GAMME	BUDGET	DESIGN	CONFORT THERMIQUE	CONFORT ACOUSTIQUE
WELLZONE	€€€	★★★★	★★★★	★★★★

Solution **STANDARD +**

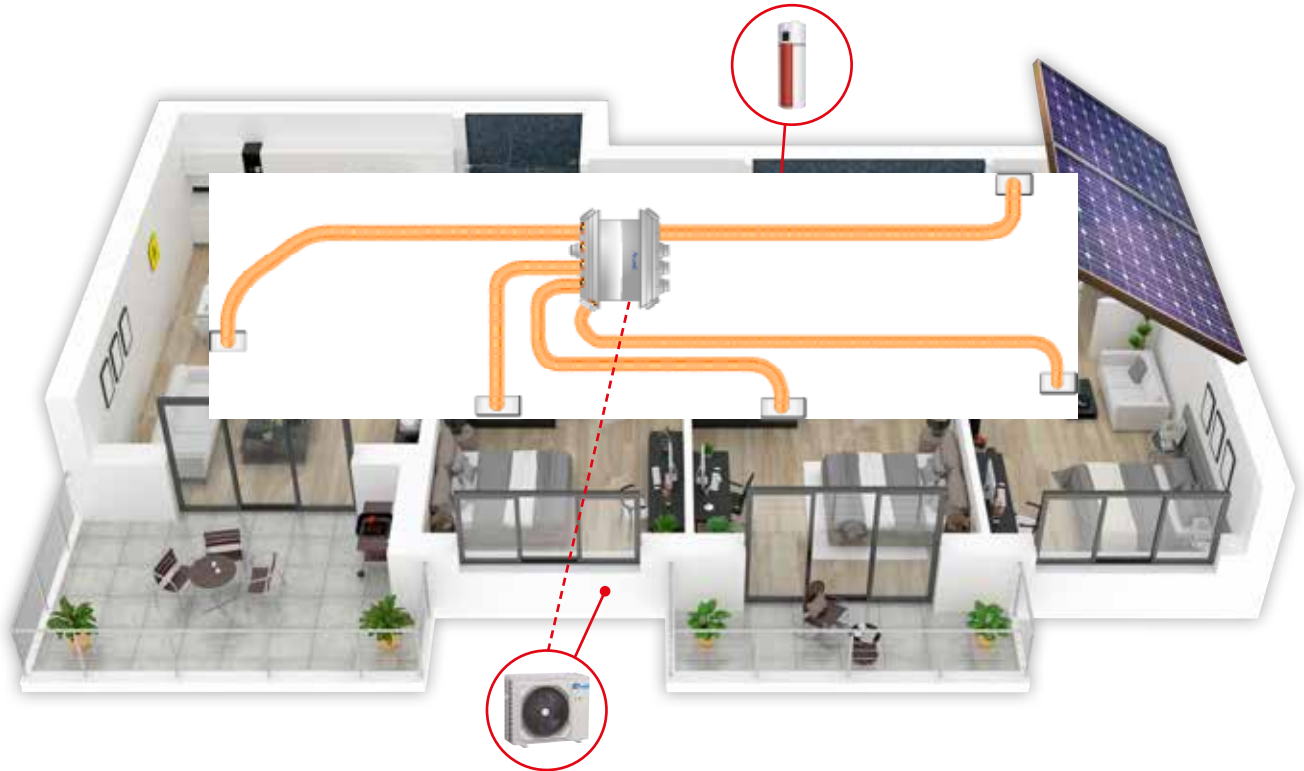

Exemple de configuration :

PRODUIT	PUISSANCES	QUANTITÉ	PAGE
Unité gainable	10kW	1	72
Unité extérieure monosplit	10kW	1	72
Bouche de soufflage		5	74
Gaines		5	74
Chauffe-eau thermodynamique	190 L	1	128

Optimisez votre consommation d'énergie grâce à notre solution Maison Hybride.

Plus de détails page 32.





- Vous disposez d'un plancher chauffant, de radiateurs, ou de ventilo-convecteurs ? Alors cette solution est faite pour vous.
- En effet, à l'aide de notre pompe à chaleur air/eau, vous allez pouvoir profiter d'un confort optimal avec vos appareils de chauffage. Adaptée à la rénovation comme à la construction neuve, cette solution vous ouvre les portes d'un grand choix "d'émetteurs".
- La pompe à chaleur vous fournit également de l'eau chaude sanitaire pour votre chauffe-eau.

+ SOLUTION

- Solution idéale pour ceux préférant la chaleur douce.
- 100 % sur mesure, s'adapte à vos émetteurs déjà installés (plancher et radiateurs).
- Intégration complète et simple d'utilisation : "Tout en un".
- Chauffage et rafraîchissement.
- Confort toutes saisons.
- Idéal en rénovation/remplacement de chaudière (fuel /gaz).
- Économies d'énergie et performance élevée par rapport à une chaudière.

OPTIONS

- **Connectivité AirHome** : contrôle à distance de vos équipements *via* notre application ouverte pouvant interagir avec les objets connectés de votre maison.
- **Kit ENR (panneaux photovoltaïques)** : un kit tout en un 100 % renouvelable pour une maison hybride ultra-économique et verte.

GAMME	BUDGET	DESIGN	CONFORT THERMIQUE	CONFORT ACOUSTIQUE
WELLEA monobloc	€	★★★★☆	★★★★☆	★★★★☆
WELLEA split	€€	★★★★☆	★★★★☆	★★★★☆

Solution **STANDARD**



Exemple de configuration :

PRODUIT	PUISSANCES	QUANTITÉ	PAGE
Unité intérieure sans ECS	10kW	1	120
Pompe à chaleur split	10kW	1	120
Chauffe-eau thermodynamique	190 L	1	128
OU			
Pompe à chaleur monobloc	10kW	1	116
Chauffe-eau thermodynamique	190 L	1	128

Optimisez votre consommation d'énergie grâce à notre solution Maison Hybride.

Plus de détails page 32.





- Le concept **ÉCO +** est une évolution de la solution ÉCO. En effet, votre maison est équipée avec une unité par pièce, mais l'ensemble des unités est raccordé à une seule unité extérieure. Ce qui vous permet de chauffer/rafraîchir tout votre logement avec un encombrement extérieur très faible. Cette solution a l'avantage de réduire les nuisances sonores et de faciliter la maintenance de votre installation tout en optimisant les coûts de fonctionnement.
- La gestion de votre eau chaude sanitaire, grâce au chauffe-eau thermodynamique (TDF), vous permet de faire des économies d'énergie tout en respectant l'environnement (consomme 3 à 4 fois moins qu'un chauffe-eau électrique classique).

+ SOLUTION

- Solution compétitive.
- Compatible quel que soit le nombre de pièces et la configuration du logement.
- Une seule unité extérieure pour toute la maison.
- Faible encombrement : niveau sonore réduit.
- Étalement des coûts : possibilité d'installation évolutive.
- Idéal pour la rénovation : s'intègre parfaitement à la maison.

OPTIONS

- **Connectivité AirHome**: contrôle à distance de vos équipements *via* notre application ouverte pouvant interagir avec les objets connectés de votre maison.
- **Kit ENR (panneaux photovoltaïques)**: un kit tout en un 100 % renouvelable pour une maison hybride ultra-économe et verte.

GAMME	BUDGET	DESIGN	CONFORT THERMIQUE	CONFORT ACOUSTIQUE
HDL-YDZB	€€	★★★★☆	★★★★☆	★★★★☆
HDH-YDZC	€€€	★★★★☆	★★★★☆	★★★★☆

Solution ÉCO +



Exemple de configuration :

PRODUIT	PUISSANCES	QUANTITÉ	PAGE
Unité murale (chambres)	2kW	3	58
Unité console (salon)	4kW	1	66
Unité extérieure multisplit	10,5kW	1	80
Chauffe-eau thermodynamique	190 L	1	128

+ CONFORT (pour la version avec le mural HDH-YDZC, page 58)

- Traitement Golden Fin pour une durée de vie des échangeurs plus longue
- Performant (A++) permet de réaliser des économies d'énergie.
- Filtres à haute densité et ioniseur pour une qualité d'air optimum.
- Silencieux (20 dB) s'adapte dans pièces tels que chambres, bureaux...
- WiFi intégré.
- Contact sec qui permet de l'associer à de multiples applications connectables (détection de présence, etc.).

Optimisez votre consommation d'énergie grâce à notre solution Maison Hybride.

Plus de détails page 32.





- Cette solution est à la fois simple, économique et évolutive. Elle vous permet d'équiper votre maison pièce par pièce avec des monosplits. Optez pour un confort thermique optimal et abordable!
- La gestion de votre eau chaude sanitaire, grâce au chauffe-eau thermodynamique (TDF), vous permet de faire des économies d'énergie tout en respectant l'environnement (consomme 3 à 4 fois moins qu'un chauffe-eau électrique classique).

+ SOLUTION

- Solution adaptée aux petits budgets.
- Facilité de mise en œuvre (installation simple et rapide).
- Adaptable à la majorité des logements.
- Étalement des coûts : possibilité d'installation évolutive.
- Confort toutes saisons et immédiat.
- Indépendance des systèmes.
- Idéal pour la rénovation : s'intègre parfaitement à la maison.

OPTIONS

- **Connectivité AirHome**: contrôle à distance de vos équipements *via* notre application ouverte pouvant interagir avec les objets connectés de votre maison.
- **Kit ENR (panneaux photovoltaïques)**: un kit tout en un 100 % renouvelable pour une maison hybride ultra-économique et verte.

GAMME	BUDGET	DESIGN	CONFORT THERMIQUE	CONFORT ACOUSTIQUE
HDL	€	★☆☆☆☆	★★☆☆☆	★☆☆☆☆
HDH	€€	★★☆☆☆	★★★☆☆	★★☆☆☆

Solution ÉCO



Exemple de configuration :

PRODUIT	PUISSANCES	QUANTITÉ	PAGE
Unité murale (chambres)	2,5kW	3	58
Unité extérieure monosplit	2,5kW	3	80
Unité murale (salon)	5kW	1	58
Unité extérieure monosplit	5kW	1	80
Chauffe-eau thermodynamique	190 L	1	128

+ CONFORT (pour la version avec le mural HDH, page 58)

- Performant (A++) permet de réaliser des économies d'énergie.
- Filtres à haute densité et ioniseur pour une qualité d'air optimum.
- Silencieux (20 dB) s'adapte dans pièces tels que chambres, bureaux...
- WiFi intégré.
- Contact sec qui permet de l'associer à de multiples applications connectables (détection de présence, etc.).

Optimisez votre consommation d'énergie grâce à notre solution Maison Hybride.

Plus de détails page 32.



Reprenez le contrôle de votre consommation, optimisez vos équipements et profitez d'une maison confortable et écologique !

Répondez à vos besoins d'énergie croissant en optant pour la solution Airwell. Notre offre "Maison Hybride" allie confort et efficacité énergétique tout en préservant l'environnement.

Cette offre permet de rassembler et piloter à travers l'intelligence artificielle Airwell, les équipements de chauffage et climatisation, la ventilation mécanique contrôlée et la production d'eau chaude sanitaire avec des panneaux photovoltaïques et micro-onduleurs. Ces maisons hybrides fournissent également le nécessaire de fixation et raccordement.

L'OFFRE ENR PACKAGÉE AIRWELL :

	Puissance fournie	Panneaux photovoltaïques	Micro-onduleur	Kit de montage et surimposition	Kit passerelle + Sécurité	Code	Page
KIT ENR	1,8kWc	6 panneaux monocristallin 300Wc	3 pièces - Modèle YC600	Montage en portrait 2x3	Câblage et coffret de sécurité	7ACEL1852	50
	3,0kWc	10 panneaux monocristallin 300Wc	5 pièces - Modèle YC600	Montage en paysage 2x5		7ACEL1856	
				Montage en portrait 2x5		7ACEL1853	
	4,8kWc	16 panneaux monocristallin 300Wc	4 pièces - Modèle QS1	Montage en paysage 2x8		7ACEL1857	
				Montage en portrait 2x8		7ACEL1854	
	6,0kWc	20 panneaux monocristallin 300Wc	5 pièces - Modèle QS1	Montage en paysage 5x4		7ACEL1858	
				Montage en portrait 2x10		7ACEL1855	

EXEMPLE DE CALEPINAGE SUR TOITURE en 2x5 paysage (3kWc)

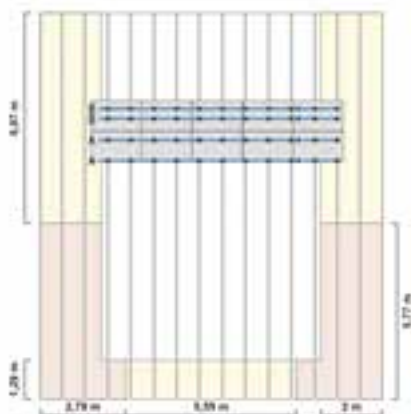

EXEMPLE DE CALEPINAGE SUR TOITURE en 2x8 portrait (4,8kWc)

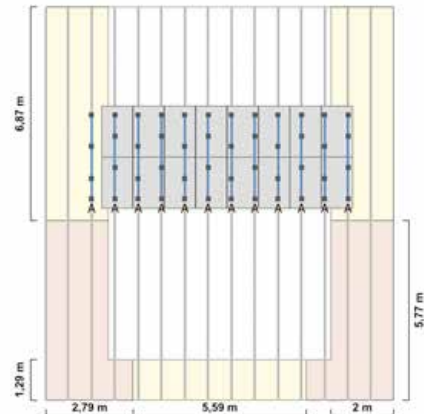

**Bénéficiez
d'aides
importantes
de l'État** sur
les installations
photovoltaïques en
autoconsommation.

Découvrir l'offre en détail



PANNEAUX PHOTOVOLTAÏQUES

- 300 Wc monocristallin design black.
- Un module à haut rendement de conversion : 18,44 %, un des plus importants du marché, grâce à une technologie de cellules supérieures et une tolérance positive garantie de 0/+3 %.
- Haute efficacité et fiabilité des cellules garantissant la stabilité des modules.
- Un module robuste et très résistant aux intempéries (pluie, neige, vent...).
- L'utilisation de composants de haute qualité : cadre en aluminium noir anodisé, face arrière (noire), verre antireflet, LHS, MC4.
- Assuré par TUV SUD, des tests renforcés, de qualité et fiables, permettent de fournir toutes les garanties (Normes IEC61215 et IEC61730).

[Plus de détails en p. 50](#)



MICRO-ONDULEURS

- Les micro-onduleurs AP systems sont basés sur une technologie fiable et avancée, permettant un positionnement marché très compétitif à la fois sur le résidentiel mais aussi sur le segment des grandes toitures tertiaires, industrielles ou agricoles.
- Architecture propriétaire issue de technologies semi-conducteurs innovantes garantissant un rendement maximum et offrant la possibilité de préparamétrer les micro-onduleurs sur n'importe quel profil réseau local pour une installation plus rapide.
- L'avantage de cette technologie réside dans le fait d'avoir un régulateur MPPT par panneau, de ce fait la production est optimisée (en comparaison d'un seul onduleur).

[Plus de détails en p. 52](#)



KITS SURIMPOSITION

Le système de montage est adapté à presque toutes les couvertures. Comme par exemple tuiles flamandes, tuiles alsaciennes, ardoises, tôle trapézoïdale, fibrociment, tôle ondulée et joint debout.

- Large gamme de rails de montage pour les types de charge les plus diverses.
- Robuste et calculé selon les normes statiques en vigueur.
- Grande flexibilité en fonction des points de fixation.
- Facilité au montage.

[Plus de détails en p. 54](#)



Mise en situation de votre consommation

Consommation journalière d'une maison de 150 m² selon ses équipements

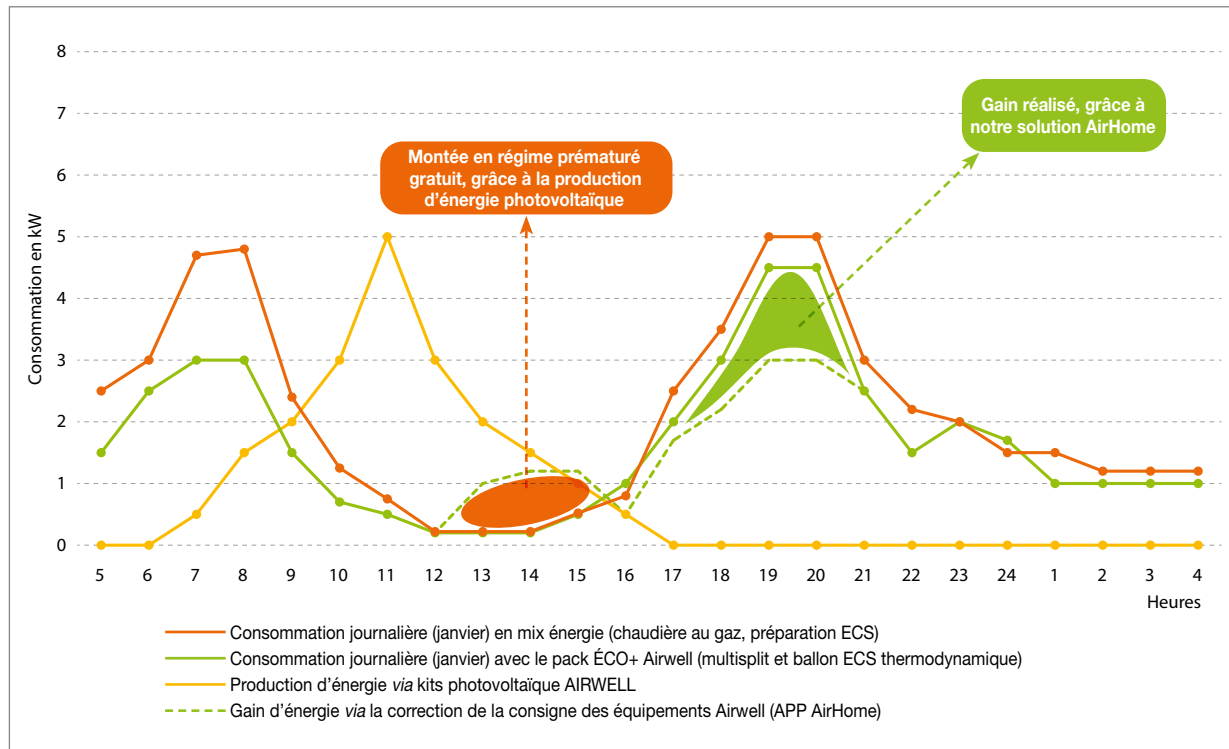

L'écosystème Airwell permet d'optimiser en instantané la consommation de votre habitat en utilisant l'énergie gratuite produite par votre kit Airwell ENR non consommée.

Le 1^{er} palier d'optimisation se fait, grâce à l'intelligence artificielle de l'application. Dans les moments de surproduction l'application ordonne automatiquement aux équipements Airwell de "glisser" le point de consigne.

Ex : En zone de confort, la consigne exigée est de 20 °C dans l'habitat. En journée (heures de travail), la consigne est de 17 °C. C'est pendant cette période d'inoccupation que l'application AirHome va glisser la consigne à 22 °C afin de préparer l'ambiance pour votre retour. Ces 2 °C supplémentaires permettront de **minimiser la consommation de manière significative** en sollicitant moins les équipements Airwell, grâce à l'inertie.

L'habitat se réglera de lui-même et maintiendra les 20 °C par la suite.

Le 2^{ème} palier d'optimisation est au niveau de la préparation d'eau chaude sanitaire. L'intelligence artificielle AirHome, de la même manière que pour le chauffage, va simuler lors des périodes de surproduction un créneau "heures creuses" afin de démarrer le ballon thermodynamique.

Consommation annuelle d'une maison de 150 m² selon ses équipements

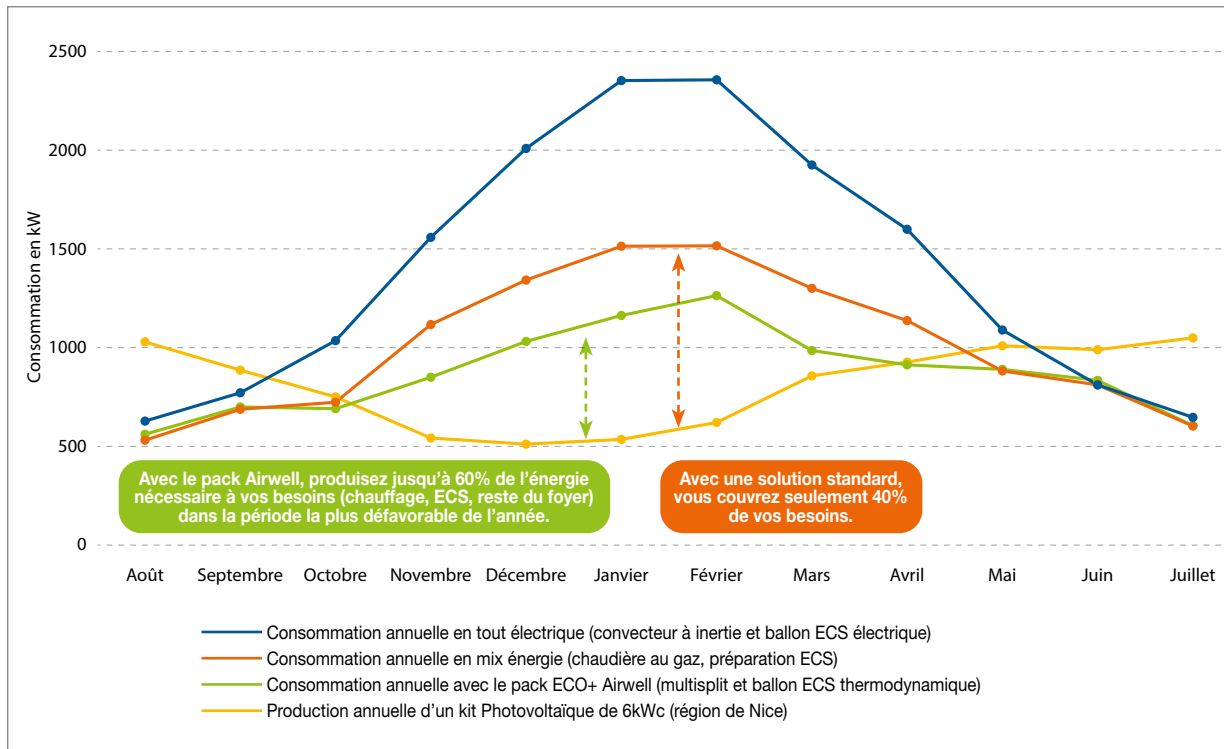



En plus d'être la solution la plus polyvalente (possibilité de refroidir en été pour les pompes à chaleur air/air et réchauffer pour les pompes à chaleur air/eau), l'offre Airwell permet d'optimiser votre consommation d'énergie. C'est-à-dire d'être "à l'équilibre" 45 jours supplémentaires par an, en comparaison avec une installation avec chaudière. La faible consommation des équipements Airwell permet un **ratio "énergie produite/énergie consommée" optimal**.

Enfin, ces solutions réunies permettent un meilleur retour sur investissement.



Gamme ENR

NOM DU MODÈLE		Page	OPTIONS
PANNEAUX PHOTOVOLTAIQUES	 GSS-300M GSS-285P	50	<ul style="list-style-type: none"> • Panneaux photovoltaïques polycristallins • Coffret de protection électrique pour installation triphasée
MICRO-ONDULEURS	 QS1 YC600	52	<ul style="list-style-type: none"> • Câble propriétaire (rallonge) • Accessoires de raccordement
KITS DE SURIMPOSITION		54	<ul style="list-style-type: none"> • Option "Toiture ardoise" • Option "Toiture fibrociment"

Optez pour l'énergie gratuite!

**Panneaux
photovoltaïques**



Micro-onduleurs



Kits surimposition





Global Solar
SOLUTIONS



CARACTÉRISTIQUES



QUALITÉ STANDARD IEC61215
& IEC61730



• RÉSISTANCE AU VENT
JUSQU'À 3800 PA
• RÉSISTANCE NEIGE PLUS BASSE
JUSQU'À 5400 PA



0-5W PUISSANCE POSITIVE
DE SORTIE



PERFORMANCES STABLES
EN FAIBLE LUMINOSITÉ



RENDMENT DES CELLULES
JUSQU'À 21,60% (GSS-300M)



CARACTÉRISTIQUES DU PANNEAU PHOTOVOLTAÏQUE GSS-300M

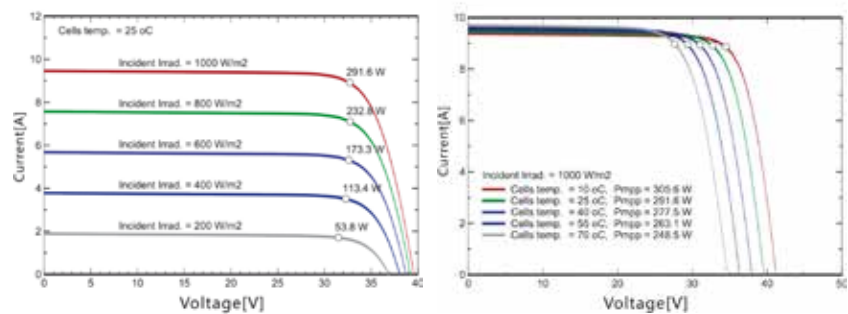

OPTIONS

Accessoire	Référence	Photo	Description
Coffret électrique AC	7ACEL1841		Inclus dans le kit
Coffret électrique AC triphasé	7ACEL1863		-

DONNÉES TECHNIQUES PANNEAUX PHOTOVOLTAÏQUES

Panneau photovoltaïque		GSS-300M Kit ENR	GSS-285P
Code		7ACEL1843	nous consulter
Technologie		Monocristallin	Polycristallin
Puissance (conditions STC)	W	300	285
Tension à circuit ouvert (Voc)	V	39,58	38,6
Courant de court-circuit (Isc)	A	9,46	9,54
Tension à puissance maximale	V	31,98	31,3
Courant à puissance maximale	A	9,07	9,10
Efficacité du module	%	>18,44	17,52
ALIMENTATION			
Température du module de commande	°C	-40~85	
Tension maximale du système	V	1000 Vdc	
Fusibles de la série Maximum	A	20	15
Tolérance de puissance	W	0~5	
CARACTÉRISTIQUES DE TEMPÉRATURE			
Température nominale de la cellule de mesure (Noct)	°C	45 ± 2	
Coefficient de température de Pmax	%/°C	-0,40	-0,40
Coefficient de température de Voc	%/°C	-0,30	-0,31
Coefficient de température de Isc	%/°C	0,06	0,05
CARACTÉRISTIQUES MÉCANIQUES			
Nombre de cellules		60	
Dimensions	mm	1640x992x35	1640x992x40
Poids de l'appareil	kg	17,6	20
Façade		Verre 3,2 mm en verre trempé	
Cadre		Alliage d'aluminium anodisé (panneau noir)	Alliage d'aluminium anodisé (panneau argent)
Boîte de jonction		IP68	
Câbles de sortie	mm ²	4,0	
	mm	Longueur symétrique (-)900 et (+)900	
Connecteurs		Compatibles MC4	
Essai de charge mécanique	Pa	5400	

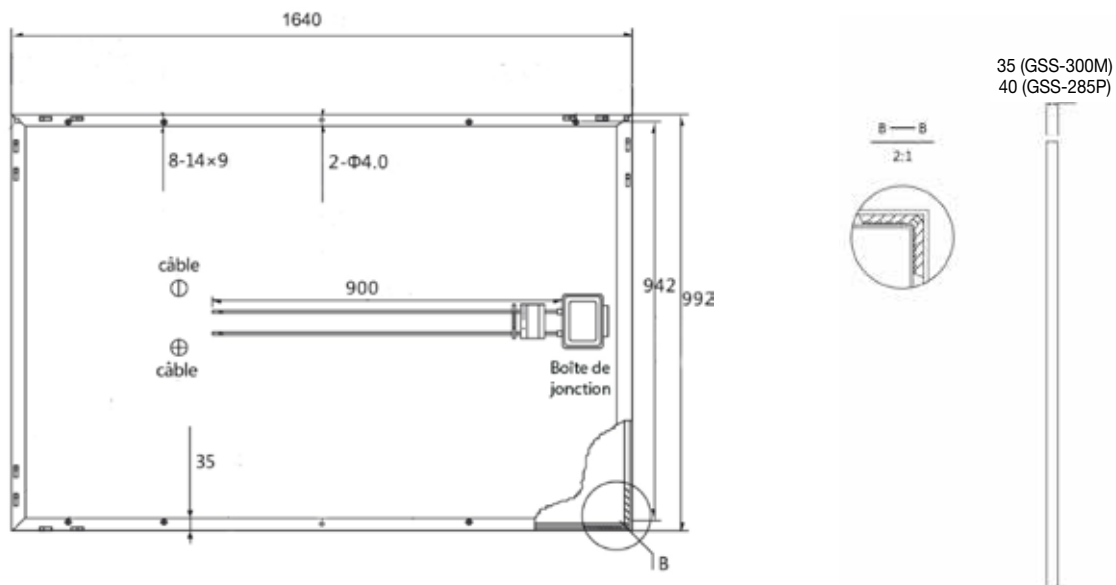



+ PRODUITS QS1

- Raccorde jusqu'à 4 modules
- 4 MPPT indépendants et fonction monitoring par module
- Puissance de sortie maximum de 1200W AC
- Relais VDE intégrés



+ PRODUITS YC600

- Raccord jusqu'à 2 modules PV
- 2 MPPT pour chaque module
- Puissance de sortie maximum de 600VA
- Relais VDE126-1-1/A1 intégrés
- Facteur de puissance ajustable



- YC600 et QS1 sont des micro-onduleurs innovants connectés au réseau avec des fonctionnalités de gestion de facteur de puissance (RPC).
- Ils utilisent les dernières technologies de communication permettant une gestion et une surveillance intelligente de l'installation en ajustant le facteur de puissance et répondent ainsi aux besoins des fournisseurs d'énergie en facilitant l'intégration de l'énergie solaire dans le réseau électrique.
- Associant grande fiabilité et haut rendement l'YC600 et le QS1 comportent respectivement 2 et 4 MPPT indépendants pour une puissance de sortie de 600VA et 1200W AC.
- Des économies réelles pour les installations résidentielles et tertiaires tant sur le matériel que sur les coûts d'installation.
- Les micro-onduleurs QS1 et YC600 bénéficient des mêmes câbles AC et accessoires permettant, en les associant, une grande flexibilité sur la même installation.

SCHÉMAS DE CÂBLAGE

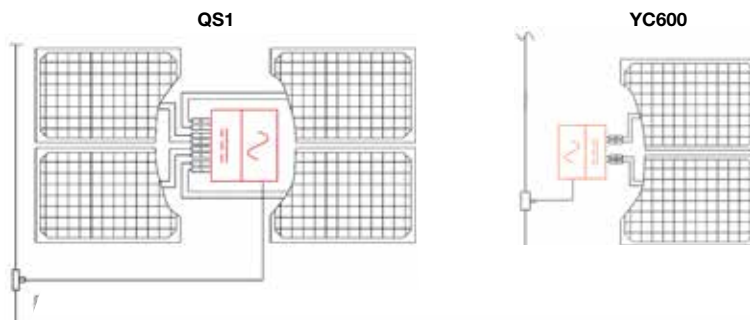

ACCESSOIRES INCLUS DANS LE PACK ENR

Accessoire	Photo	Fonction/Description
Outil de connexion AC		Facilite la déconnexion de l'onduleur au câble AC.
Bouchon pour connecteur de câble AC		Protège le connecteur non utilisé par le câble AC.
Bouchon de terminaison AC		Permet l'étanchéité aux extrémités du câble AC.
Câble AC		<ul style="list-style-type: none"> • Fournit la jonction entre la sortie AC de l'onduleur et la connexion réseau certifié CSA/TUV. • 2,5 mm², longueur 2 m, câble 3 branches (câble de mise à la terre inclus). • Longueur 2 m ou 4 m en option.

DONNÉES TECHNIQUES MICRO-ONDULEURS

Micro-onduleur		YC600	QS1
Code			
DONNÉES D'ENTRÉE (DC)			
Plage de Tension MPPT	V	22-45	22-48
Plage de tension de fonctionnement	V	16-55	16-55
Tension d'entrée DC maximum	V	55	60
Courant d'entrée DC maximum	A	12 x 2	12 x 4
DONNÉES DE SORTIE (AC)			
Puissance de sortie maximale	VA	600	1 200
Tension de sortie nominale	V	230	230/184-253
Courant de sortie nominale	A	2,39	5,22
Nombre maximum d'unités par branche de 20A	nb	7 /14 modules	7 /14 modules
Plage de fréquence nominale	Hz	50	50/48-51
Plage maximale de variation de fréquence	Hz	-	45,1-54,9
Facteur de puissance		0,9 avance ... 0,9 retard (ajustable)	> 0,99
Taux de distorsion harmonique (THDI)		< 3%	< 3%
RENDEMENT			
Rendement maximum	%	95,5	96,5
Rendement MPPT nominal	%	99,5	99,5
Consommation électrique de nuit	mW	20	30
DONNÉES MÉCANIQUES			
Plage de température ambiante de fonctionnement	°C	-40 à +65	-40 à +65
Plage de température de fonctionnement interne	°C	-40 à +85	-40 à +85
Dimensions (HxLxP)	mm	260x188x31,5	281x231x41,3
Poids	kg	2,6	4,5
Courant maximum du câble AC	A	20	20
Type de connecteurs		MC4 ou compatible	MC4 ou compatible
Système de refroidissement		Convection naturelle	Convection naturelle
Indice de protection		IP67	IP67
CARACTÉRISTIQUES ET CONFORMITÉ			
Protocole et communication		Zigbee	Zigbee
Type de transformateur		Transformateur haute fréquence, isolé galvaniquement	Transformateur haute fréquence, isolé galvaniquement
Monitoring		Accès aux options de monitoring	Accès aux options de monitoring
Conformité, Sécurité et EMS		EN 62109-1, EN 62109-2, EN61000-6-1, EN61000-6-2, EN61000-6-3, EN61000-6-4	EN 62109-1, EN 62109-2, EN61000-6-1, EN61000-6-2, EN61000-6-3, EN61000-6-4
Conformité réseaux électriques		VDE0126-1-1/A1 VFR2014, RDF-NOI-RES_13E, EN 50438, VDE AR-N4105, RD 1699/2011, RD 413/2014	VDE0126-1-1/A1 VFR2014, RDF-NOI-RES_13E, EN 50438, RD 1699/2011, RD 413/2014

CARACTÉRISTIQUES

TUILES FLAMANDES/
CANALTUILES PLATES
ÉCAILLES

ARDOISE



TÔLE TRAPÉZOÏDALE

TÔLE TRAPÉZOÏDALE
SANDWICH

TÔLE ONDULÉE



FIBROCIMENT



JOINT DEBOUT

PIÈCES
GARANTIE
10 ans

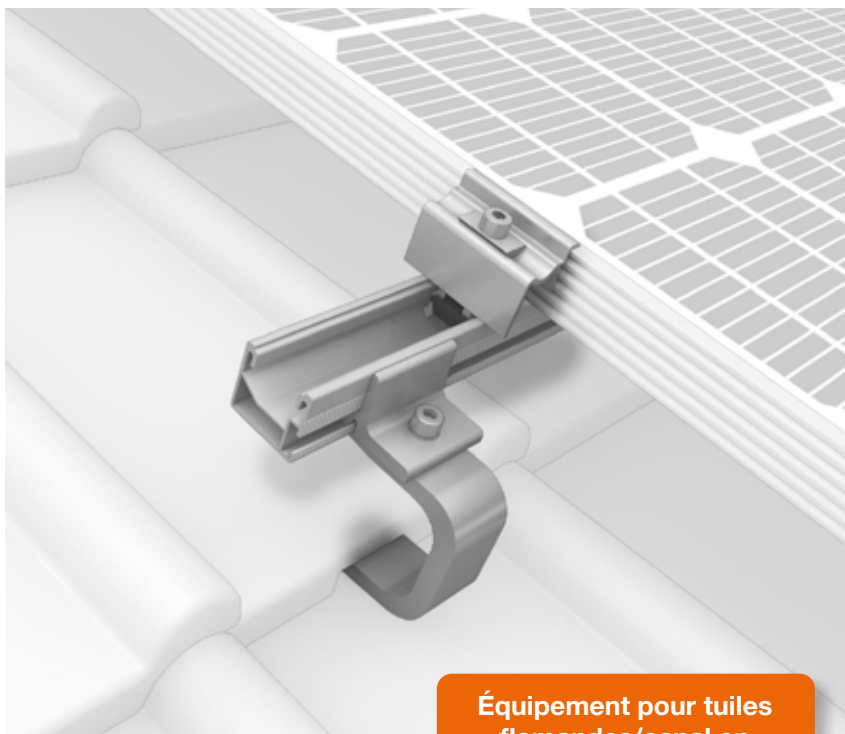



Équipement pour tuiles
flamandes/canal en
standard dans les kits ENR.



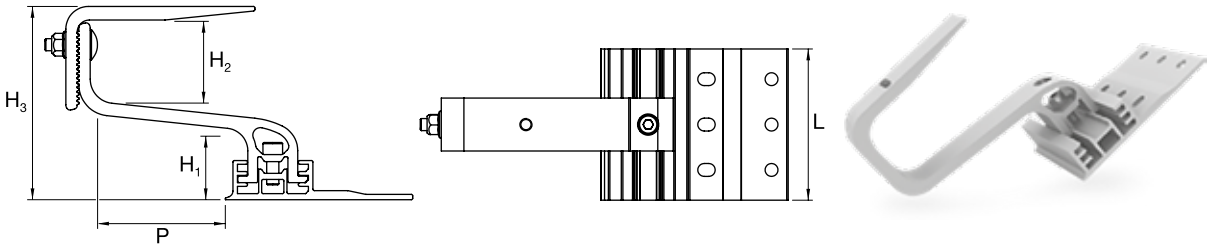

OPTIONS

Accessoire	Photo	Modèle	Code
Pour un montage en toiture FIBROCIMENT			Nous consulter
Pour un montage en toiture ARDOISE		1,8 kWc Portrait	7ACEL1867
		3 kWc Portrait/Paysage	7ACEL1868
		4,8 kWc Portrait/Paysage	7ACEL1861
		6 kWc Portrait/Paysage	7ACEL1862

CROCHETS DE TOITURE POUR SINGLERAIL

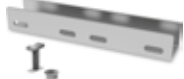

Type	Visuel		Matériel	Largeur plaque de base (L)	Hauteur sous bras (H1) Hauteur du bras (H2) Hauteur totale (H3)	Profondeur (P)
CrossHook 4S			Aluminium	100 mm	<ul style="list-style-type: none"> • 40/47/54 mm • 55 - 85 mm • 120,5 - 165 mm 	83 mm
						
<p>→ Pour tuile flamande</p> <p>→ Réglage latéral et en hauteur sur la plaque de base et réglage en continu de l'ouverture du bras</p> <p>→ Utilisable également sur des chevrons étroits</p>						

KITS DE FIXATION

Nom	Description	Visuel
ONE MID	Kit étrier intermédiaire universel, 32-42 mm, noir anodisé	
ONE END	Kit étrier final universel, 32-42 mm, noir anodisé	
SINGLE RAIL	Kit rail de fixation (2,10/3,25)x39,4x36 (LxH) mm	
RACCORD DE RAIL	Kit connecteur Single Rail pour relier 2 rails	
END CAP	Capuchon protecteur pour finition rail	
VISSERIE	Kit vis à bois auto perceuse 8x80	

Gamme Murale



NOM DU MODÈLE	Type de fluide	Page	kBTU/h kW	7 2	9 2,5	12 3,5	18 5	24 7
 MURAL Confort optimal : silencieux, haute filtration, WiFi	HDH	R32	58		●	●	●	●
 MURAL Solution compétitive : efficace et économique	HDL	R32	60	●	●	●	●	●
 MURAL Fonctionne avec un fluide frigorigène à faible impact environnemental	HKD	R410A	62		●	●	●	●





RC08C incluse

+ PRODUITS

- Télécommande RC08C incluse (voir page 200)
- Ioniseur + filtration haute efficacité
- Flux d'air 4D
- Haute performance
- Design épuré
- Programmation hebdomadaire (option)
- Contact sec (option)
- Compatible avec la gamme Multisplit YDCZ

CARACTÉRISTIQUES

TECHNOLOGIE :



QUALITÉ DE L'AIR :



FONCTIONS UTILISATEURS :

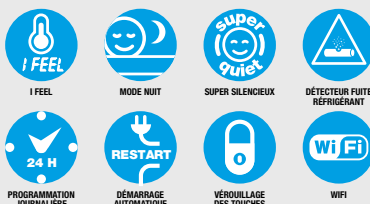

FONCTIONS INSTALLATEURS :



CERTIFICATION

AIRWELL participe au programme AC1 de ECP. Vérifier la validité du certificat sur : www.eurovent-certification.com



- Certifié en configuration Monosplit

LE + « DÉVELOPPEMENT DURABLE »

- Produit haute performance (SEER/SCOP)
- Économies d'énergie avec le mode chaud seul, la limite des consignes

LE + « UTILISATEUR »

- WiFi intégré
- Diffusion d'air optimale
- Silencieux (20 dB)
- Multiples applications connectables, grâce au contact sec : room card, détection de présence

LE + « INSTALLATEUR »

- Mode installateur sur télécommande

LE + « TECHNOLOGIE »

- Haute résistance à la corrosion avec le Golden Fin
- Détection de fuite de réfrigérant
- Performances élevées à -15 °C



UN AIR ULTRA-PUR, GRÂCE À :

Filtres haute densité et à catalyseur froid : **anti-poussière** et particules fines.

Filtre à charbon actif : **désodorisant**.

Ioniseur et filtre à ion d'argent : **antibactérien**.

OPTIONS

Accessoire	Code	Photo	Fonction
Télécommande filaire RCW22	7ACEL1778		Programmation hebdomadaire, mode, vitesse de ventilateur, minuterie marche/arrêt, fonction "I Feel", température.
Adaptateur contact sec marche/arrêt (obligatoire avec RCW22)	7ACEL1788		Contrôle externe de la climatisation.
Service de l'outil de tests pour mural	7ACEL1710		Capacité à afficher les paramètres du système, l'historique, les codes défauts et le réglage des paramètres.
Pompe à condensats FlowatchDesign (goulotte)	7ACTL0518		Évacuation des condensats de l'unité intérieure.



DONNÉES TECHNIQUES HDH

Unité intérieure		AW-HDH009-N91	AW-HDH012-N91	AW-HDH018-N91	AW-HDH024-N91
Unité extérieure		AW-YHDH009-H91	AW-YHDH012-H91	AW-YHDH018-H91	AW-YHDH024-H91
Phase		Monophasé	Monophasé	Monophasé	Monophasé
REFROIDISSEMENT					
Puissance nominale (min./max.)	kW	2,84 (1,02-3,19)	3,52 (0,82-4,16)	5,28 (1,73-6,21)	7,32 (2,58-8,43)
Pdesignc	kW	2,70	3,50	5,30	7,20
Puissance absorbée nominale	kW	0,71	1,09	1,7	2,21
SEER/Classe énergétique		7,6/A++	7,1/A++	6,6/A++	6,6/A++
Limites de fonctionnement	°C	-15°/50° Bulbe sec			
CHAUFFAGE					
Puissance nominale (min./max.)	kW	2,77 (0,88-3,66)	3,74 (0,85-4,77)	5,58 (1,05-6,97)	7,54 (1,52-9,43)
Pdesignh (climat tempéré)	kW	2,70	2,80	3,90	5,10
Pdesignh (climat chaud)	kW	3,10	3,20	4,40	6,30
Puissance absorbée nominale	kW	0,66	1,02	1,47	2,19
SCOP/Classe énergétique (climat tempéré)		4,1/A+	4/A+	4/A+	4/A+
SCOP/Classe énergétique (climat chaud)		5,1/A+++	5,1/A+++	5,1/A+++	5,1/A+++
Limites de fonctionnement	°C	-15°/30° Bulbe sec			
Puissance à -10 °C	kW	2,31	2,36	4,28	5,89
Puissance à -15 °C	kW	2,15	2,19	3,76	5,36
UNITÉ INTÉRIEURE					
Pression acoustique à 1 m (TPV/PV/MV/GV)	dB (A)	20/23/29/39	21/22/30/38	22/28/33/41	26/30/40/46
Puissance acoustique	dB (A)	54	56	58	62
Débit d'air (PV/MV/GV)	m³/h	230/309/416	294/459/515	420/505/750	640/830/1020
Déshumidification	l/h	1	1,2	1,7	2,4
Dimensions de l'unité (LxHxP)	mm	722x290x187	802x297x189	965x319x215	1080x335x226
Dimensions de l'emballage (LxHxP)	mm	790x370x270	875x375x285	1045x405x305	1155x415x315
Poids net/Poids avec l'emballage	kg	7,4/9,6	8,2/10,7	10,8/14,1	12,9/16,5
Code		7SP023186	7SP023187	7SP023188	7SP023189
UNITÉ EXTÉRIEURE					
Pression acoustique à 1 m	dB (A)	55	54	57	60
Puissance acoustique	dB (A)	59	60	64	66
Débit d'air	m³/h	2000	2000	2100	2700
Type de compresseur		Rotatif DCI	Rotatif DCI	Rotatif DCI	Rotatif DCI
Dimensions de l'unité (LxHxP)	mm	770x555x300	770x555x300	800x554x333	845x700x320
Dimensions de l'emballage (LxHxP)	mm	900x585x345	900x585x345	920x615x390	965x765x395
Poids net/Poids avec l'emballage	kg	27,2/29,7	27/29,4	37/39,9	50/53,1
Code		7SP063035	7SP063036	7SP063037	7SP063038
ALIMENTATION					
Phase/Tension/Fréquence		1P/220-240V/50Hz	1P/220-240V/50Hz	1P/220-240V/50Hz	1P/220-240V/50Hz
Côté d'alimentation		Extérieur	Extérieur	Extérieur	Extérieur
Câble d'alimentation	mm²	3x1,5	3x1,5	3x1,5	3x2,5
Protection électrique (courbe D)	A	10	10	16	25
Liaisons électriques	mm²	5x1,5	5x1,5	5x1,5	5x2,5
LIAISONS FRIGORIFIQUES					
Diamètre tube gaz	pouces	3/8"	3/8"	1/2"	5/8"
Diamètre tube liquide	pouces	1/4"	1/4"	1/4"	3/8"
Longueur max.	m	25	25	30	50
Dénivelé max.	m	10	10	20	25
Réfrigérant/PRP		R32/675	R32/675	R32/675	R32/675
Charge (5 m)	kg	0,7	0,8	1,25	1,6
Charge additionnelle	g/m	12	12	12	24

Attention : Appareil ne convenant pas aux pièces humides de types salle de bain, cuisine, buanderie.

COMBINAISONS

Unité intérieure	Compatible avec unité extérieure	
	Mural	Monosplit
HDH	YHDH	YDZC
		



DC Inverter
Réversible

HDL MURAL



RC08A
incluse

+ PRODUITS

- Télécommande RC08A incluse (voir page 202)
- Gamme étendue de 2 à 6kW
- Compatible avec la gamme Multisplit YDZB
- Confort "I Feel"
- Mode hors-gel (8 °C)

CARACTÉRISTIQUES

QUALITÉ DE L'AIR :



FILTRE
ANTIBACTÉRIEN

FONCTIONS UTILISATEURS :



I FEEL



MODE NUIT



MODE SILENCE



DÉMARRAGE
AUTOMATIQUE



VÉROUILLAGE
DES TOUCHES

FONCTIONS INSTALLATEURS :



AFFICHAGE DIGITAL
VIA L'UNITÉ
INTÉRIEURE



AUTO-DIAGNOSTIC



RACCORDEMENT
CONDENSATS
DROITE/GAUCHE

CERTIFICATION

AIRWELL participe au programme AC1 de ECP.
Vérifier la validité du certificat sur :
www.eurovent-certification.com



- Certifié en configuration Monosplit

LE + « DÉVELOPPEMENT DURABLE »

→ Éligible RT 2012 (mode chaud seul)

LE + « UTILISATEUR »

→ Confort d'utilisation ("I Feel", WiFi en option)
→ Mode nuit

LE + « INSTALLATEUR »

→ La plus grande fiabilité du marché

LE + « TECHNOLOGIE »

→ Moto-ventilateurs DC

MODE NUIT : MEILLEUR CONFORT ET ÉCONOMIES D'ÉNERGIE

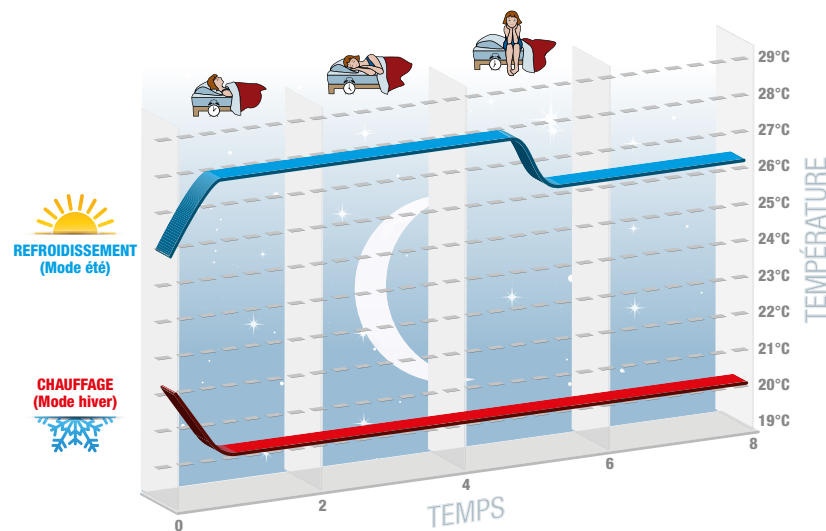

OPTIONS

Accessoire	Code	Description	Fonction
Module WiFi AirNet	7ACEL1762	Pour les tailles 7 à 12	Contrôle des climatiseurs via téléphone mobile, tablette ou ordinateur avec un routeur sans fil et internet.
	7ACEL1763	Pour les tailles 18 et 24	



DONNÉES TECHNIQUES HDL		Uniquement configuration multisplit				
Unité intérieure		AW-HDL007-N91	AW-HDL009-N91	AW-HDL012-N91	AW-HDL018-N91	AW-HDL024-N91
Unité extérieure			AW-YHDL009-H91	AW-YHDL012-H91	AW-YHDL018-H91	AW-YHDL024-H91
Phase		Monophasé	Monophasé	Monophasé	Monophasé	Monophasé
REFROIDISSEMENT						
Puissance nominale (min./max.)	kW	2,1	2,5 (0,5-3,3)	3,2 (0,6-3,6)	4,6 (0,7-5,2)	6,16 (1,8-6,4)
Pdesignc	kW		2,5	3,2	4,6	6,15
Puissance nominale absorbée	kW		0,80	0,99	1,43	1,76
SEER/Classe énergétique (climat tempéré)			6,1/A++	6,1/A++	6,1/A++	6,1/A++
Plage de température extérieure (mode froid)	°C		-15°/46° Bulbe sec			
CHAUFFAGE						
Puissance nominale (min./max.)	kW	2,6	2,8 (0,5-3,5)	3,5 (0,6-3,8)	5,2 (0,7-5,4)	6,45 (1,6-6,6)
Pdesignh (climat tempéré)	kW		2,6	3,2	3,6	4,7
Pdesignh (climat chaud)	kW		2,8	3,4	3,6	4,7
Puissance nominale absorbée	kW		0,76	0,97	1,4	1,86
SCOP/Classe énergétique (climat tempéré)			4,0/A+	4,0/A+	4,0/A+	4,0/A+
SCOP/Classe énergétique (climat chaud)			5,1/A+++	5,1/A+++	5,1/A+++	5,1/A+++
Plage de température extérieure (mode chaud)	°C		-15°/24° Bulbe sec			
Puissance à -10 °C	kW		1,82	2,28	3,38	4,20
Puissance à -15 °C	kW		1,48	1,86	2,76	3,42
UNITÉ INTÉRIEURE						
Pression acoustique à 1 m (TPV/PV/MV/GV)	dB(A)	21/32/36/39	21/32/36/39	22/34/37/42	24/39/45/48	27/40/44/48
Puissance acoustique (TPV/PV/MV/GV)	dB(A)	38/42/46/49	38/44/52/55	38/44/47/55	44/49/54/58	44/50/54/59
Débit d'air (TPV/PV/MV/GV)	m³/h	330/430/490/560	330/430/490/560	290/410/480/560	520/610/720/850	520/610/720/850
Déshumidification	l/h	0,6	0,8	1,4	1,8	1,8
Dimension (LxHxP)	mm	790x275x200	790x275x200	790x275x200	970x300x225	970x300x225
Dimension de l'emballage (LxHxP)	mm	866x367x271	866x367x271	866x367x271	1041x383x320	1041x383x320
Poids net/Poids avec l'emballage	kg	9/11	9/11	9/11	13,5/16,5	13,5/16,5
Code		7SP023110	7SP023100	7SP023101	7SP023102	7SP023103
UNITÉ EXTÉRIEURE						
Pression acoustique à 1 m	dB(A)		52	52	54	57
Puissance acoustique	dB(A)		61	62	63	67
Débit d'air	m³/h		1600	2200	2200	3200
Dimension (LxHxP)	mm		776x540x320	848x596x320	842x596x320	955x700x396
Dimension de l'emballage (LxHxP)	mm		823x595x358	881x645x363	881x645x363	1029x750x458
Poids net/Poids avec l'emballage	kg		29,5/32	31/34	34/37	46/50,5
Code			7SP062960	7SP062961	7SP062962	7SP062963
ALIMENTATION						
Phase/Tension/Fréquence		1P/220-240V/50Hz	1P/220-240V/50Hz	1P/220-240V/50Hz	1P/220-240V/50Hz	1P/220-240V/50Hz
Côté d'alimentation			Extérieur	Extérieur	Extérieur	Extérieur
Cable d'alimentation	mm²		3x2,5	3x2,5	3x2,5	3x2,5
Protection électrique (courbe D)	A		10	13	16	16
Liaisons électriques	mm²	4x1,5	4x1,5	4x1,5	4x1,5	4x2,5
LIAISON FRIGORIFIQUE						
Diamètre tube gaz	pouces	3/8"	3/8"	3/8"	3/8"	5/8"
Diamètre tube liquide	pouces	1/4"	1/4"	1/4"	1/4"	1/4"
Longueur max.	m		15	20	20	25
Dénivelé max.	m		10	10	10	10
Réfrigérant/PRP			R32/675	R32/675	R32/675	R32/675
Charge (5 m)	kg		0,6	0,59	0,77	1,3
Charge additionnelle	g/m		16	16	16	40

Attention : Appareil ne convenant pas aux pièces humides de types salle de bain, cuisine, buanderie.

COMBINAISONS

Unité intérieure	Compatible avec unité extérieure	
	Mural	Multisplit
HDL 7	YDZB	
HDL 9 à 18	YHDL	YDZB
HDL 24	YHDL	



DC Inverter
Réversible

HKD MURAL



RC08C
incluse

+ PRODUITS

- Télécommande RC08C incluse (voir page 200)
- Affichage digital discret
- Confort "I Feel"
- Compatible avec la gamme Multisplit YCZ

CARACTÉRISTIQUES

TECHNOLOGIE:



TRAITEMENT
GOLDEN FIN

QUALITÉ DE L'AIR:



FILTRE
ANTIBACTÉRIEN



NETTOYAGE/
SÈCHAGE
AUTOMATIQUE

FONCTIONS UTILISATEURS:



I FEEL



MODE NUIT



DÉTECTEUR FUITE
RÉFRIGÉRANT



24 H
PROGRAMMATION
JOURNALIÈRE



RESTART
DÉMARRAGE
AUTOMATIQUE



VÉROUILLAGE
DES TOUCHES

FONCTIONS INSTALLATEURS:



AFFICHAGE DIGITAL
VIA L'UNITÉ
INTÉRIEURE



AUTO-DIAGNOSTIC



RACCORDEMENT
CONDENSATS
DROITE/GAUCHE



MODE
CHAUD
SEUL

CERTIFICATION

AIRWELL participe au programme AC1 de ECP.

Vérifier la validité du certificat sur :
www.eurovent-certification.com



- Certifié en configuration Monosplit

LE + « DÉVELOPPEMENT DURABLE »

- Classe énergétique élevée A++ (mode froid) / A+ (mode chaud)
- Économies d'énergie avec le mode chaud seul, la limite des consignes

LE + « UTILISATEUR »

- Confort d'utilisation ("I Feel", WiFi en option)

LE + « INSTALLATEUR »

- Mode technicien sur la télécommande

LE + « TECHNOLOGIE »

- Haute résistance à la corrosion avec le Golden Fin
- Détection de fuite de réfrigérant

Longue durée de vie du produit: échangeur avec Golden Fin et traitement anti-corrosion de haute qualité sur les cartes électroniques.



OPTIONS

Accessoire	Code	Photo	Fonction
Commande filaire simple RCW8	7ACEL1706		Mode, vitesse du ventilateur, minuterie marche/arrêt, température et balayage automatique.
Service de l'outil de tests pour mural	7ACEL1710		Capacité à afficher les paramètres du système, l'historique, les codes défauts et le réglage des paramètres.
Module WiFi AirNet	7ACEL1744		Contrôle des climatiseurs via téléphone mobile, tablette ou ordinateur avec un routeur sans fil et internet.
Pompe à condensats FlowatchDesign (goulotte)	7ACTL0518		Évacuation des condensats de l'unité intérieure.

DONNÉES TECHNIQUES HKD

Unité intérieure		AWSI-HKD009-N11	AWSI-HKD012-N11	AWSI-HKD018-N11	AWSI-HKD024-N11
Unité extérieure		AWAU-YKD009-H11	AWAU-YKD012-H11	AWAU-YKD018-H11	AWAU-YKD024-H11
Phase		Monophasé	Monophasé	Monophasé	Monophasé
REFROIDISSEMENT					
Puissance nominale (min./max.)	kW	2,65 (1,0 -3,2)	3,54 (1,08-4,1)	5,0 (1,8-6,1)	6,8 (2,7-7,8)
Pdesignn	kW	2,65	3,54	5,0	6,8
Puissance absorbée nominale	kW	0,775	1,096	1,548	2,411
SEER/Classe énergétique		6,1/A++	6,1/A++	6,5/A++	6,1/A++
Limites de fonctionnement	°C	-15°/50° Bulbe sec			
CHAUFFAGE					
Puissance nominale (min./max.)	kW	2,7 (0,82-3,3)	3,2 (0,9-4,2)	5,0 (1,4-6,7)	7,3 (1,6-8,7)
Pdesignn (climat tempéré)	kW	2,2	2,3	4,2	5,5
Pdesignn (climat chaud)	kW	2,8	2,9	4,4	6,3
Puissance absorbée nominale	kW	0,728	0,863	1,348	2,274
SCOP/Classe énergétique (climat tempéré)		4/A+	4,0/A+	4,0/A+	4,0/A+
SCOP/Classe énergétique (climat chaud)		5,1/A+++	5,3/A+++	5,1/A+++	5,1/A+++
Limites de fonctionnement	°C	-15°/30° Bulbe sec			
Puissance à -10 °C	kW	2,70	3,00	4,20	6,40
Puissance à -15 °C	kW	2,30	2,50	3,60	5,80
UNITÉ INTÉRIEURE					
Pression acoustique à 1 m (TPV/PV/MV/GV)	dB(A)	23/29/34/38	24/33/37/42	24/32/36/42	32/35/40/44
Puissance acoustique	dB(A)	54	54	57	60
Débit d'air (PV/MV/GV)	m³/h	270/320/420	370/470/570	540/680/840	640/800/980
Déshumidification	l/h	1,0	1,2	1,7	2,4
Dimensions de l'unité (LxHxP)	mm	715x285x194	805x285x194	957x302x213	1040x327x220
Dimensions de l'emballage (LxHxP)	mm	780x360x270	870x360x270	1035x380x295	1120x405x310
Poids net/Poids avec l'emballage	kg	6,8/8,9	7,2/9,6	9,5/12,5	11,9/15,2
Code		7SP023130	7SP023131	7SP023132	7SP023133
UNITÉ EXTÉRIEURE					
Pression acoustique à 1 m	dB(A)	51	53	55	59
Puissance acoustique	dB(A)	61	61	65	66
Débit d'air	m³/h	1800	1800	2100	2700
Type de compresseur		Rotatif DCI	Rotatif DCI	Rotatif DCI	Rotatif DCI
Dimensions de l'unité (LxHxP)	mm	770x555x300	770x555x300	800x554x333	845x702x363
Dimensions de l'emballage (LxHxP)	mm	900x585x345	900x585x345	920x615x390	965x755x395
Poids net/Poids avec l'emballage	kg	25,2/27,4	25,5/27,7	37,8/40,5	48,4/51,6
Code		7SP062910	7SP062911	7SP062952	7SP062913
ALIMENTATION					
Phase/Tension/Fréquence		1P/230V/50Hz	1P/230V/50Hz	1P/230V/50Hz	1P/230V/50Hz
Côté d'alimentation		Extérieur	Extérieur	Extérieur	Extérieur
Câble d'alimentation	mm²	3x1,5	3x1,5	3x1,5	3x2,5
Protection électrique (courbe D)	A	10	10	16	20
Liaisons électriques	mm²	5x1,5	5x1,5	5x1,5	5x2,5
LIAISONS FRIGORIFIQUES					
Diamètre tube gaz	pouces	3/8"	3/8"	1/2"	5/8"
Diamètre tube liquide	pouces	1/4"	1/4"	1/4"	3/8"
Longueur max.	m	25	25	30	50
Dénivelé max.	m	10	10	20	25
Réfrigérant/PRP		R410A/2088	R410A/2088	R410A/2088	R410A/2088
Charge (5 m)	kg	0,8	0,8	1,48	1,85
Charge additionnelle	g/m	15	15	15	30



Attention : Appareil ne convenant pas aux pièces humides de types salle de bain, cuisine, buanderie.

COMBINAISONS

Unité intérieure	Compatible avec unité extérieure	
	Mural	Multisplit
HKD	YKD	YZC
		

Gamme Console



NOM DU MODÈLE	Type de fluide	Page	kBTU/h kW	9 3	12 3,5	18 5
 CONSOLE DOUBLE FLUX Idéal en remplacement d'un radiateur électrique	XDM	R32 - R410A	66		●	●
 CONSOLE DOUBLE FLUX Idéal en remplacement d'un radiateur électrique	XDL	R32	68	●	●	●





DC Inverter
Réversible

XDM CONSOLE DOUBLE FLUX



RC08C
incluse

+ PRODUITS

- Télécommande RC08C incluse (voir page 200)
- Compact
- Soufflage double flux
- Compatible multisplit
- Compatible R32/R410A

CARACTÉRISTIQUES

TECHNOLOGIE:



FLEXY MATCH



DÉTENDEUR ÉLECTRONIQUE



TRAITEMENT GOLDEN FIN

QUALITÉ DE L'AIR:



FILTRE ANTIBACTÉRIEN

FONCTIONS UTILISATEURS:



I FEEL



MODE NUIT



PROGRAMMATION JOURNALIÈRE



VERRILLAGE DES TOUCHES

FONCTIONS INSTALLATEURS:



MODE CHAUD SEUL

CERTIFICATION

AIRWELL participe au programme AC1 de ECP.
Vérifier la validité du certificat sur:
www.eurovent-certification.com



Les modèles avec * ne sont pas certifiés Eurovent

LE + « DÉVELOPPEMENT DURABLE »

- Classe énergétique élevée A++ (mode froid) / A+ (mode chaud)
- Éligible RT 2012 (mode chaud seul)

LE + « UTILISATEUR »

- Diffusion de l'air par deux sorties pour un meilleur confort

LE + « INSTALLATEUR »

- Adaptée aux pièces faible hauteur

LE + « TECHNOLOGIE »

- Haute résistance à la corrosion avec le Golden Fin
- Détendeur électronique

2 SORTIES D'AIR



OPTIONS

Accessoire	Code	Photo	Fonction
Commande filaire simple RCW8 (XDM012)	7ACEL1706		Mode, vitesse du ventilateur, minuterie Marche/Arrêt, température et balayage automatique.
Télécommande filaire RCW22 (XDM018)	7ACEL1778		Programmation hebdomadaire, mode, vitesse de ventilateur, minuterie Marche/Arrêt, fonction "I Feel", température.

DONNÉES TECHNIQUES XDM		Uniquement configuration multisplit	
Unité intérieure		AW-XDM012X-N91*	AW-XDM018-N91
Unité extérieure R32		-	AW-YDFA018-H91
Phase		Monophasé	Monophasé
REFROIDISSEMENT			
Puissance nominale (min./max.)	kW	3,5 (0,8-3,8)	4,84 (2,64 - 4,98)
Pdesignc	kW		4,80
Puissance absorbée nominale	kW		1,51
SEER/Classe énergétique			6,5/A++
Limites de fonctionnement	°C	-15°/50° Bulbe sec	
CHAUFFAGE			
Puissance nominale (min./max.)	kW	3,8 (0,4-4,3)	4,95 (2,20 - 5,5)
Pdesignh (climat tempéré)	kW		4,00
Pdesignh (climat chaud)	kW		4,50
Puissance absorbée nominale	kW		1,40
SCOP/Classe énergétique (climat tempéré)			4/A+
SCOP/Classe énergétique (climat chaud)			5,1/A+++
Limites de fonctionnement	°C	-15°/24° Bulbe sec	
Puissance à -10 °C	kW		4,16
Puissance à -15 °C	kW		3,89
UNITÉ INTÉRIEURE			
Pression acoustique à 1 m (PV/MV/GV)	dB(A)	35/41/43	35/39/42
Puissance acoustique	dB(A)	58	60
Débit d'air (PV/MV/GV)	m³/h	370/480/512	400/480/560
Déshumidification	l/h	1,5	2
Dimensions de l'unité (LxHxP)	mm	700x210x600	700x210x600
Dimensions de l'emballage (LxHxP)	mm	810x305x710	810x305x710
Poids net/Poids avec l'emballage	kg	14,8/19	14,8/19,1
Code		7SP071413X	7SP071414
UNITÉ EXTÉRIEURE			
Pression acoustique à 1 m	dB(A)		55
Puissance acoustique	dB(A)		63
Débit d'air	m³/h		2000
Type de compresseur			Rotatif DCI
Dimensions de l'unité (LxHxP)	mm		800x554x333
Dimensions de l'emballage (LxHxP)	mm		920x615x390
Poids net/Poids avec l'emballage	kg		33,7/36,6
Code			7SP063051
ALIMENTATION			
Phase/Tension/Fréquence		1P/220-240V/50Hz	1P/220-240V/50Hz
Côté d'alimentation			Extérieur
Câble d'alimentation	mm²		3x1,5
Protection électrique (courbe D)	A		16
Liaisons électriques	mm²	4x1,5	4x1,5
LIAISONS FRIGORIFIQUES			
Diamètre tube gaz	pouces	3/8"	1/2"
Diamètre tube liquide	pouces	1/4"	1/4"
Longueur max.	m		30
Dénivelé max.	m		20
Réfrigérant/PRP			R32/675
Charge	kg		1,15
Charge additionnelle	g/m		12
Unité extérieure compatible YMD R410A*		-	AWAU-YMD018-H11
Code		-	7SP062972

* Données techniques spécifiques - Voir documentation R410A.

Attention : Appareil ne convenant pas aux pièces humides de types salle de bain, cuisine, buanderie.

COMBINAISONS			
Unité intérieure	Compatible avec unité extérieure		
Console	Monosplit	Multisplit R32	Multisplit R410A
XDM 12X 		YDZC 	YCZ 
XDM 18 	YDFA 	YDZC 	YCZ 



DC Inverter
Réversible

XDL CONSOLE DOUBLE FLUX



RC08A
incluse

+ PRODUITS

- Télécommande RC08A incluse (voir page 202)
- Large gamme (9/12/18)
- Soufflage double flux
- Fonctionnement jusqu'à -22 °C
- Compatible multisplit
- Filtre à charbon actif

CARACTÉRISTIQUES

TECHNOLOGIE :



SIMPLICITÉ
D'ASSEMBLAGE



DÉTENDEUR
ÉLECTRONIQUE

QUALITÉ DE L'AIR :



FILTRE
NANOMÉTRIQUE
PHOTOCATALYTIQUE



FILTRE
ANTIBACTÉRIEN

FONCTIONS UTILISATEURS :



I FEEL



MODE NUIT



SUPER
SILENCIEUX



24 H
PROGRAMMATION
JOURNALIÈRE



RESTART



VÉROUILLAGE
DES TOUCHES

FONCTIONS INSTALLATEURS :



AFFICHAGE DIGITAL
VIA L'UNITÉ
INTÉRIEURE



AUTO-DIAGNOSTIC

LE + « DÉVELOPPEMENT DURABLE »

→ Éligible RT 2012 (mode chaud seul)

LE + « UTILISATEUR »

→ Confort d'utilisation ("I Feel", WiFi en option)

→ Mode nuit

LE + « INSTALLATEUR »

→ La plus grande fiabilité du marché

LE + « TECHNOLOGIE »

→ Moto-ventilateurs DC

OPTIONS

Accessoire	Code	Description	Fonction
Module WiFi AirNet 	7ACEL1762	Pour les tailles 9 et 12	Contrôle des climatiseurs via téléphone mobile, tablette ou ordinateur avec un routeur sans fil et internet.
	7ACEL1763	Pour les tailles 18	









DONNÉES TECHNIQUES XDL		Uniquement configuration multisplit		
Unité intérieure		AW-XDL009X-N91	AW-XDL012-N91	AW-XDL018-N91
Unité extérieure		-	AW-YXDL012-H91	AW-YXDL018-H91
Phase		Monophasé	Monophasé	Monophasé
REFROIDISSEMENT				
Puissance nominale (min./max.)	kW	2,7 (0,7-3,4)	3,5 (0,8-4,4)	5,2 (1,3-6,6)
Pdesignc	kW		3,5	5,2
Puissance absorbée nominale	kW		1,00	1,55
SEER/Classe énergétique			7,0/A++	6,6/A++
Limites de fonctionnement	°C		-15°/43° Bulbe sec	
CHAUFFAGE				
Puissance nominale (min./max.)	kW	2,9 (0,6-3,5)	3,8 (1,1-4,4)	5,33 (1,12-6,8)
Pdesignh (climat tempéré)	kW		3,2	5
Pdesignh (climat chaud)	kW		3,3	5
Puissance absorbée nominale	kW		0,96	1,5
SCOP/Classe énergétique (climat tempéré)			4,1/A+	4,1/A+
SCOP/Classe énergétique (climat chaud)			5,3/A+++	5,1/A+++
Limites de fonctionnement	°C		-22°/24° Bulbe sec	
Puissance à -10 °C	kW		3,34	4,69
Puissance à -15 °C	kW		2,28	3,20
UNITÉ INTÉRIEURE				
Pression acoustique à 1 m (PV/MV/GV)	dB(A)	23/26/33/39	25/29/38/44	32/37/43/47
Puissance acoustique	dB(A)	34/38/45/50	35/39/48/54	42/47/53/57
Débit d'air (PV/MV/GV)	m³/h	250/280/410/500	280/360/480/600	320/410/580/700
Déshumidification	l/h	0,8	1,2	1,8
Dimensions de l'unité (LxHxP)	mm	700x600x215	700x600x215	700x600x215
Dimensions de l'emballage (LxHxP)	mm	788x685x295	788x685x295	788x685x295
Poids net/Poids avec l'emballage	kg	15,5/18,5	15,5/18,5	15,5/18,5
Code		7SP071417	7SP071415	7SP071416
UNITÉ EXTÉRIEURE				
Pression acoustique à 1 m	dB(A)		52	57
Puissance acoustique	dB(A)		62	65
Débit d'air	m³/h		2200	3200
Type de compresseur			Rotatif DCI	Rotatif DCI
Dimensions de l'unité (LxHxP)	mm		848x596x320	965x700x396
Dimensions de l'emballage (LxHxP)	mm		881x645x363	1029x750x458
Poids net/Poids avec l'emballage	kg		30,5/33,5	46/50,5
Code		-	7SP063101	7SP063102
ALIMENTATION				
Phase/Tension/Fréquence		1P/220-240V/50Hz	1P/220-240V/50Hz	1P/220-240V/50Hz
Côté d'alimentation		Extérieur	Extérieur	Extérieur
Câble d'alimentation	mm²		3x1,5	3x1,5
Protection électrique (courbe D)	A		16	16
Liaisons électriques	mm²	4x1,5	4x1,5	4x1,5
LIAISONS FRIGORIFIQUES				
Diamètre tube gaz	pouces	3/8"	3/8"	1/2"
Diamètre tube liquide	pouces	1/4"	1/4"	1/4"
Longueur max.	m		20	25
Dénivelé max.	m		10	10
Réfrigérant/PRP			R32/675	R32/675
Charge	kg		0,75	0,95
Charge additionnelle	g/m		16	16

Attention : Appareil ne convenant pas aux pièces humides de types salle de bain, cuisine, buanderie.

COMBINAISONS

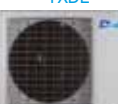
Unité intérieure	Compatible avec unité extérieure
Console	Multisplit
XDL 9X 	YDZB 

Unité intérieure	Compatible avec unité extérieure	
	Monosplit	Multisplit
XDL 12 	YXDL 	YDZB 
XDL 18 	YXDL 	YDZB 

Gamme Gainable

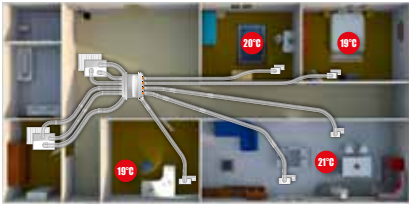

NOM DU MODÈLE	Type de fluide	Page	kBTU/h kW	12 3,5	18 5	24 7	36 10	45 12,5	60 16
 GAINABLE MOYENNE PRESSION Conçu pour s'adapter aux faux-plafonds étroits	DDM	R32 - R410A	72	●	●	●	●	●	●
 RÉGULATION ZONE PAR ZONE La température idéale dans chaque pièce	WELLZONE		74			●			

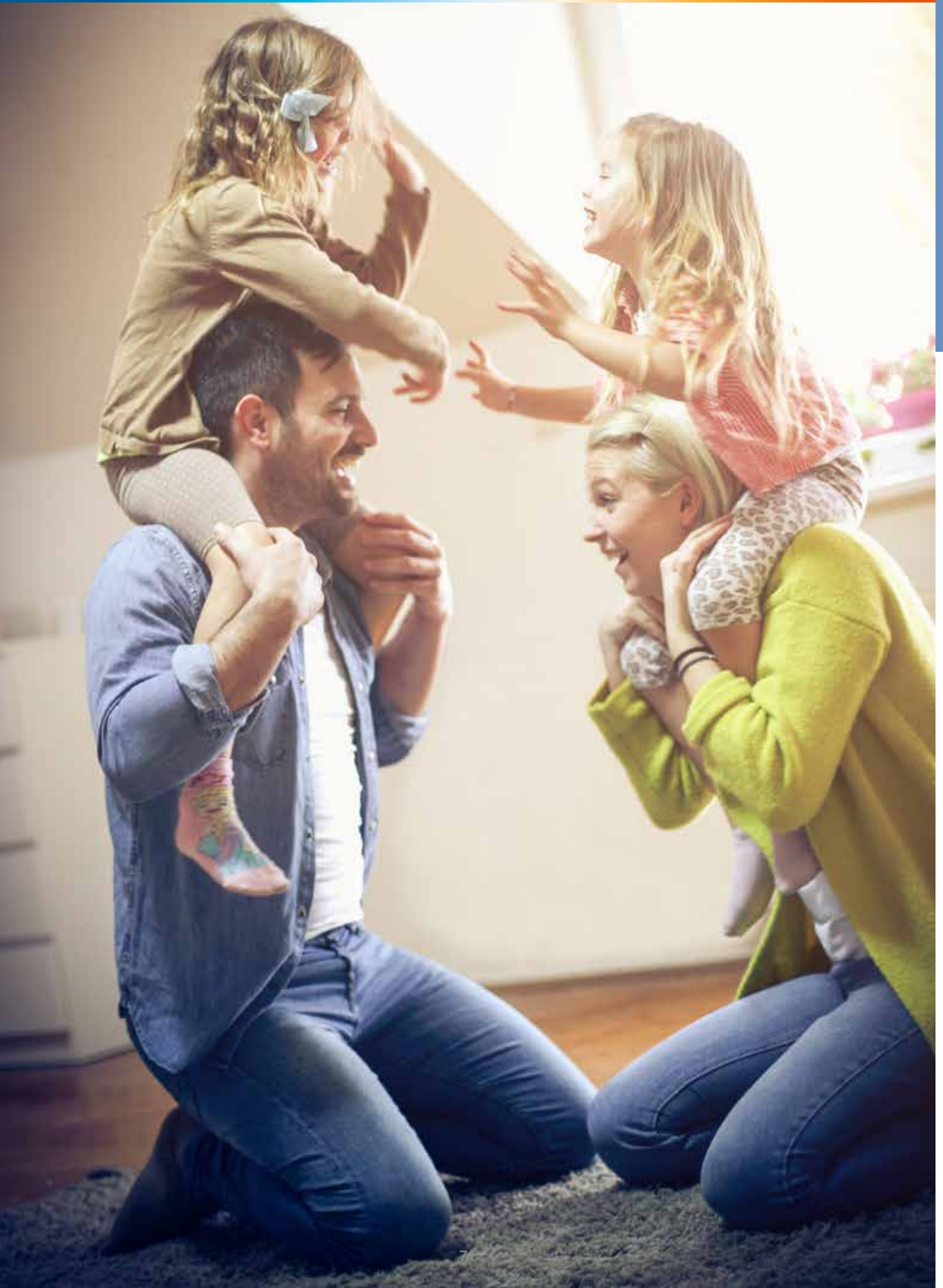



DC Inverter
Réversible



DDM

GAINABLE MOYENNE PRESSION



DDM 012



DDM 018-060



RCW11
incluse

+ PRODUITS

- Télécommande RCW11 incluse (voir page 204)
- Faible hauteur (200 mm)
- Sortie alarme et contact sec
- Pompe à condensats intégrée
- Apport d'air neuf possible
- Compatible multisplit
- Compatible R32/R410A
- Régulation à débit constant

CARACTÉRISTIQUES

TECHNOLOGIE:



SIMPLICITÉ D'ASSEMBLAGE



DÉTENDEUR ÉLECTRONIQUE



TRAITEMENT GOLDEN FIN

QUALITÉ DE L'AIR:



FILTRE ANTIBACTÉRIEN

FONCTIONS UTILISATEURS:



I FEEL



MODE NUIT



PROGRAMMATION JOURNALIÈRE



DÉMARRAGE AUTOMATIQUE

FONCTIONS INSTALLATEURS:



AFFICHAGE DIGITAL VIA L'UNITÉ INTÉRIEURE



AUTO-DIAGNOSTIC



POMPE À CONDENSATS INTÉGRÉE



RACCORDEMENT CONDENSATS DROITE/GAUCHE



SORTIE ALARME



CONTACT SEC ON/OFF



MODE CHAUD SEUL

CERTIFICATION

AIRWELL participe au programme AC1 de ECP. Vérifier la validité du certificat sur: www.eurovent-certification.com



Les modèles avec * ne sont pas certifiés Eurovent

LE + « DÉVELOPPEMENT DURABLE »

→ Classe énergétique élevée A++ (mode froid) / A+ (mode chaud)

LE + « UTILISATEUR »

→ Invisible : s'intègre à tous les types d'intérieurs
→ Silencieux

LE + « INSTALLATEUR »

→ Adapté pour des longueurs de gaines importantes (160 Pa)

LE + « TECHNOLOGIE »

→ Golden Fin (haute résistance à la corrosion)
→ Détendeur électronique
→ Pression statique auto-adaptative



L'avenir de la climatisation?
L'invisibilité

OPTIONS

Accessoire	Code	Photo	Fonction/Description
Télécommande sans fil RC08C	7ACEL1740		Minuterie, mode économique, option "Follow me", balayage automatique, mode technicien, mode chaud seul.
Centrale de commande RCW21	7ACEL1777		Centrale de commande. Contrôle jusqu'à 64 unités intérieures avec les codes défauts de réglage individuel, contact sec Marche/Arrêt, mémorisation de la dernière opération.
Passerelle GTC	7ACEL1708		1024 unités max. peuvent être connectées (16 passerelles).
Service de l'outil de tests	7ACEL1710		Capacité à afficher les paramètres du système, l'historique, les codes défauts et le réglage des paramètres.
Plénum de soufflage isolé	7ACVF0136		3 sorties DN160. Pour DDM 18.
	7ACVF0137		3 sorties DN160. Pour DDM 24.
	7ACVF0138		3 sorties DN160. Pour DDM 36.
	7ACVF0139		3 sorties DN160. Pour DDM 48-60.



DONNÉES TECHNIQUES DDM

Unité intérieure		AW-DDM012-N91	AW-DDM018-N91	AW-DDM024-N91	AW-DDM036-N91	AW-DDM036-N91	AW-DDM048-N91*	AW-DDM060-N91*
Unité extérieure R32		AW-YDFA012-H91	AW-YDFA018-H91	AW-YDFA024-H91	AW-YDFA036-H91	AW-YDFA036-H93	AW-YDFA048-H93	AW-YDFA060-H93
Phase		Monophasé	Monophasé	Monophasé	Monophasé	Triphasé	Triphasé	Triphasé
REFROIDISSEMENT								
Puissance nominale (min./max.)	kW	3,52 (1,50-4,75)	5,28 (1,49-5,69)	7,03 (3,28-8,16)	10,55 (4,04-12,02)	10,55 (4,04-12,02)	14,07 (4,26-15,19)	15,24 (5,86-17,29)
Pdesignc	kW	3,50	5,30	7,00	10,50	11,00	14,00	15,40
Puissance absorbée nominale	kW	0,95	1,63	2,19	4,00	4,00	5,15	5,42
SEER/Classe énergétique		6,5/A++	6,1/A++	6,1/A++	6,1/A++	6,1/A++	6,1/A++	6,1/A++
Limites de fonctionnement	°C	-15°/50° Bulbe sec						
CHAUFFAGE								
Puissance nominale (min./max.)	kW	4,10 (0,97-5,63)	5,86 (2,2-6,15)	7,62 (2,72-8,72)	11,14 (2,81-13,19)	11,14 (2,81-13,19)	16,12 (3,7-18,02)	18,17 (4,69-20,52)
Pdesignc (climat tempéré)	kW	3,20	4,30	5,10	8,40	8,50	12,00	12,50
Pdesignc (climat chaud)	kW	3,70	5,30	6,10	10,50	10,50	12,50	13,10
Puissance absorbée nominale	kW	1,10	1,58	2,05	3,10	3,00	4,28	5,33
SCOP/Classe énergétique (climat tempéré)		4,0/A+	4,0/A+	4,0/A+	4,0/A+	4,0/A+	4,0/A+	4,0/A+
SCOP/Classe énergétique (climat chaud)		5,1/A+++	5,1/A+++	5,1/A+++	5,1/A+++	5,0/A++	5,1/A+++	5,1/A+++
Limites de fonctionnement	°C	-15°/24° Bulbe sec						
Puissance à -10 °C	kW	3,92	4,47	6,32	9,17	9,11	11,76	13,96
Puissance à -15 °C	kW	3,67	4,18	5,92	8,59	8,54	11,02	13,07
UNITÉ INTÉRIEURE								
Pression acoustique à 1 m (PV/MV/GV)	dB(A)	26/31/35	33/38/42	38/40/42	39/42/45	40/43/50	48/50/51	51/52/54
Puissance acoustique	dB(A)	56	59	62	62	63	68	71
Débit d'air (PV/MV/GV)	m³/h	300/480/600	350/650/880	839/1054/1248	750/1150/1400	750/1150/1400	1680/2040/2400	1820/2210/2600
Pression statique externe (standard/max.)	Pa	10 (0-60)	25 (0-100)	25 (0-160)	37 (0-160)	37 (0-160)	50 (0-160)	50 (0-160)
Déshumidification	l/h	1,5	2,0	3,0	3,8	3,8	4,5	5,5
Dimensions de l'unité (LxHxP)	mm	700x200x506	880x210x674	1100x249x774	1360x249x774	1360x249x774	1200x300x874	1200x300x874
Dimensions de l'emballage (LxHxP)	mm	860x285x540	1070x280x725	1305x305x805	1570x305x805	1570x305x805	1405x355x915	1405x355x915
Poids net/Poids avec l'emballage	kg	18/22	24,3/29,6	31,5/38,9	40,5/48,5	40,5/48,5	47,6/55,8	47,6/55,8
Code		7SP033031	7SP033032	7SP033033	7SP033034	7SP033034	7SP033035	7SP033036
UNITÉ EXTÉRIEURE								
Pression acoustique à 1 m	dB(A)	56	55	61	63	64	66	64
Puissance acoustique	dB(A)	62	62	66	68	68	72	74
Débit d'air	m³/h	2000	2000	2700	4000	4000	7500	7500
Type de compresseur		Rotatif DCI	Rotatif DCI	Rotatif DCI	Rotatif DCI	Rotatif DCI	Rotatif DCI	Rotatif DCI
Dimensions de l'unité (LxHxP)	mm	800x554x333	800x554x333	845x702x363	946x810x410	946x810x410	952x1333x415	952x1333x415
Dimensions de l'emballage (LxHxP)	mm	920x615x390	920x615x390	965x765x395	1090x875x500	1090x875x500	1095x1480x495	1095x1480x495
Poids net/Poids avec l'emballage	kg	34,7/37,5	33,7/36,6	49,4/52,8	66,8/73,4	81,5/87,0	106,7/119,9	111,3/124,3
Code		7SP063050	7SP063051	7SP063052	7SP063053	7SP063054	7SP063055	7SP063056
ALIMENTATION								
Phase/Tension/Fréquence		1P/220-240V/50Hz	1P/220-240V/50Hz	1P/220-240V/50Hz	1P/220-240V/50Hz	3P/380-410V/50Hz	3P/380-410V/50Hz	3P/380-410V/50Hz
Côté d'alimentation		Extérieur	Extérieur	Int. & Ext.	Int. & Ext.	Int. & Ext.	Int. & Ext.	Int. & Ext.
Câble d'alimentation	mm²	3x1,5	3x2,5	3x1,5+3x2,5	3x1,5+3x4	3x1,5+5x2,5	3x1,5+5x2,5	3x1,5+5x2,5
Protection électrique (courbe D)	A	16	16	10+25	10+30	10+20	10+25	10+25
Liaisons électriques	mm²	4x1,5	4x1,5	2x0,5	2x0,5	2x0,5	2x0,5	2x0,5
LIAISONS FRIGORIFIQUES								
Diamètre tube gaz	pouces	3/8"	1/2"	5/8"	5/8"	5/8"	5/8"	5/8"
Diamètre tube liquide	pouces	1/4"	1/4"	3/8"	3/8"	3/8"	3/8"	3/8"
Longueur max.	m	25	30	50	65	65	65	65
Dénivelé max.	m	10	20	25	30	30	30	30
Réfrigérant/PRP		R32/675	R32/675	R32/675	R32/675	R32/675	R32/675	R32/675
Charge (5 m)	kg	0,87	1,15	1,50	2,40	2,40	2,80	2,95
Charge additionnelle	g/m	12	12	24	24	24	24	24
Unité extérieure compatible YMD R410A*		AWAU-YMD012-H11	AWAU-YMD018-H11	AWAU-YMD024-H11	AWAU-YMD036-H11	AWAU-YMD036-H13	AWAU-YMD048-H13	AWAU-YMD060-H13
Code		7SP062970	7SP062972	7SP062893	7SP062895	7SP062896	7SP062899	7SP062900

* Données techniques spécifiques - Voir documentation R410A.

COMBINAISONS

Unité intérieure	Compatible avec unité extérieure		
	Gainable	Monosplit	Multisplit R32
DDM 12 & 18 	YDFA 	YDZC 	YCZ
DDM 24 & 36 	YDFA 		
DDM 48 & 60 	YDFA 		



Wellzone : la température idéale dans chaque pièce

INFO!

Cette solution fonctionne avec le gainable DDM.

Plus de détails p. 72

- Pompe à chaleur air/air : **contrôle jusqu'à 6 zones** en mode chauffage ou refroidissement.
- Les registres de soufflage modifient leur position (de 0 à 100 %), en accord avec le thermostat de chaque pièce, ce qui permet de **maintenir la température de confort souhaitée**.
- Chaque zone dispose d'une **télécommande radio autonome** équipée du système "I Feel", permettant de contrôler la température ambiante et l'interrupteur Marche/Arrêt.
- Solution de climatisation et chauffage **invisible** pour toute la maison.
- Système à **faible coût** (1 seule unité intérieure).

SIMULATION POUR UNE INSTALLATION DANS 4 ZONES AVEC 5 SORTIES / WELLZONE 4V-5S

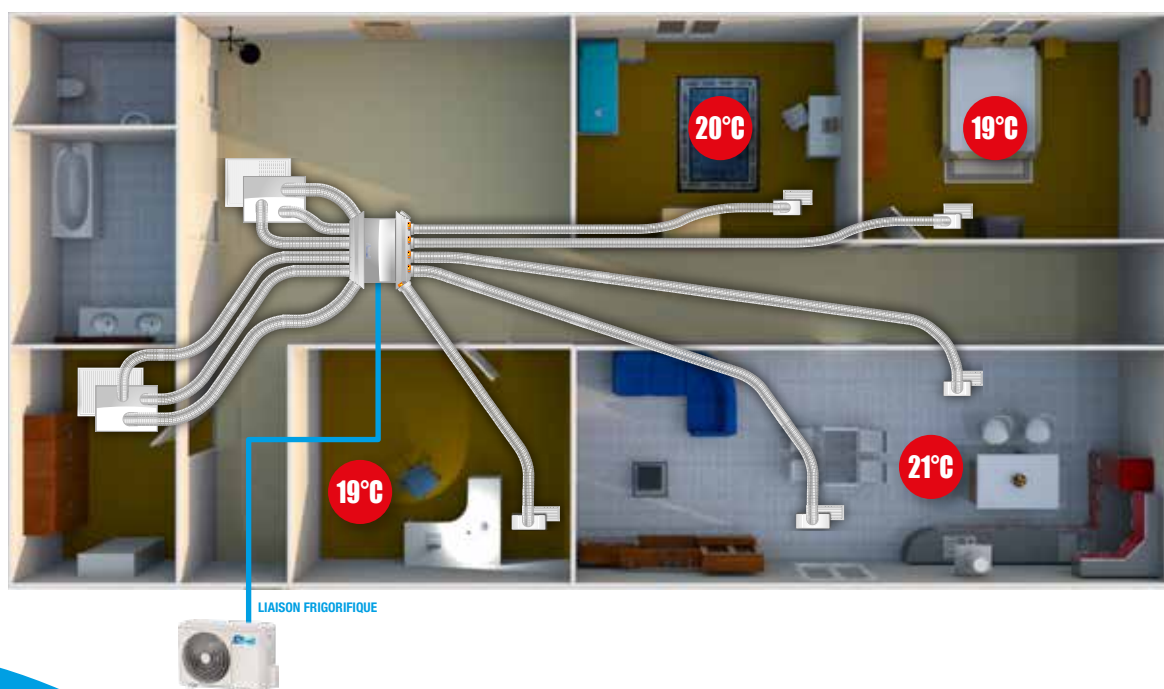

Passez commande facilement :
1 seul code pour le kit complet de votre choix!

COMPOSITION D'UN KIT COMPLET WELLZONE



Plénums de soufflage et de reprise + servomoteurs



Grilles de diffusion et de reprise



Gaines souples isolées en polyester multicouche



Passerelle de régulation



Thermostat

Personnalisez le design des grilles de soufflage selon l'intérieur de la maison.

En partenariat avec

BAILLINDUSTRIE

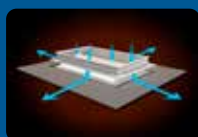

Option 1 : Votre solution tout inclus

Référence	Description	Compatibilité	Code
1 WELLZONE 3V	Contrôle jusqu'à 3 zones	DDM 12-24	7ACEL1805
2 WELLZONE 4V	Contrôle jusqu'à 4 zones	DDM 12-24	7ACEL1806
3 WELLZONE 4V-5S	Contrôle jusqu'à 4 zones avec 5 sorties	DDM 24-60	7ACEL1807
4 WELLZONE 5V	Contrôle jusqu'à 5 zones	DDM 24-60	7ACEL1808
5 WELLZONE 6V	Contrôle jusqu'à 6 zones	DDM 24-60	7ACEL1809

	1 WELLZONE 3V	2 WELLZONE 4V	3 WELLZONE 4V-5S	4 WELLZONE 5V	5 WELLZONE 6V
Description	Quantité	Quantité	Quantité	Quantité	Quantité
Plénum de soufflage	1	1	1	1	1
Thermostat	3	4	4	5	6
Passerelle de régulation	1	1	1	1	1
Servomoteurs	3	4	5	5	6
Plénum de reprise	1	1	1	1	1
Grille 400x150	1	2	2	2	3
Réduction 250/200	-	-	2	2	1
Réduction 250/160	-	-	-	-	3
Plénum 400x150	1	2	2	2	3
Grille 300x150	2	2	3	3	3
Plénum 300x150	2	2	3	3	3
Grille de reprise 600x400	1	1	2	2	2
Plénum de reprise 600x400	1	1	2	2	2
10m gaine Ø160	2	2	3	3	3
10m gaine Ø200	2	3	4	4	5
10m gaine Ø250	1	1	2	2	2

Option 2 : Composez votre Wellzone

Ajustez selon votre besoin en sélectionnant le pack Wellzone de votre choix (voir tableau ci-dessous).

Solution la plus économique

COMPOSITION D'UN PACK DE RÉGULATION



Plénum de soufflage + servomoteurs



Passerelle de régulation



Thermostat

Référence	Description	Compatibilité	Code
PACK WZ 3V	A x 1 / B x 1 / C x 3	DDM 12-24	7ACEL1810
PACK WZ 4V	A x 1 / B x 1 / C x 4	DDM 12-24	7ACEL1811
PACK WZ 4V-5S	A x 1 / B x 1 / C x 4	DDM 24-60	7ACEL1812
PACK WZ 5V	A x 1 / B x 1 / C x 5	DDM 24-60	7ACEL1813
PACK WZ 6V	A x 1 / B x 1 / C x 6	DDM 24-60	7ACEL1814
PLENUM 3S 1100 DDM 12-24	Plénum de reprise	DDM 12-24	7ACEL1822
PLENUM 4S 1050 DDM 12-24	Plénum de reprise	DDM 12-24	7ACEL1823
PLENUM 6S 1500 DDM 12-60	Plénum de reprise	DDM 24-60	7ACEL1824

 **Gamme Multisplit**



Gamme Multisplit DCI

Table des combinaisons

UNITÉS EXTÉRIEURES R32			Type de fluide	kW	Nb. max. d'UI	Page
YDZC Compatible mural HDH, gainable DDM, cassette CDM et console XDM 	YDZC218		R32	5,3	2	80 & 84
	YDZC327		R32	7,8	3	80 & 84
	YDZC436		R32	8,5	4	80 & 85
	YDZC542		R32	12,3	5	80 & 86
YDZB Compatible mural HDL et console XDL 	YDZB218		R32	5,2	2	88 & 92
	YDZB327		R32	7,1	3	88 & 92
	YDZB430		R32	8,0	4	88 & 93
	YDZB542		R32	12,0	5	88 & 94
UNITÉS EXTÉRIEURES R410A			Type de fluide	kW	Nb. max. d'UI	Page
YCZ Fluide frigorigène R410A 	YCZ218		R410A	5,3	2	96 & 98
	YCZ327		R410A	7,8	3	96 & 98
	YCZ430		R410A	8,5	4	96 & 99
	YCZ542		R410A	12,3	5	96 & 100

UNITÉS INTÉRIURES

Mural HDL	Mural HDH	Mural HKD	Gainable moyenne pression DDM	Cassette CDM	Console XDM	Console XDL
-----------	-----------	-----------	-------------------------------	--------------	-------------	-------------

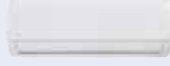

		● Tailles 9/12		● Taille 12	● Tailles 9X/12	● Taille 12X	
		● Tailles 9/12/18		● Tailles 12/18	● Tailles 9X/12/18	● Tailles 12X/18	
		● Tailles 9/12/18/24		● Tailles 12/18	● Tailles 9X/12/18	● Tailles 12X/18	
		● Tailles 9/12/18/24		● Tailles 12/18	● Tailles 9X/12/18	● Tailles 12X/18	
● Tailles 7/9/12							● Tailles 9X/12
● Tailles 7/9/12/18							● Tailles 9X/12/18
● Tailles 7/9/12/18							● Tailles 9X/12/18
● Tailles 7/9/12/18							● Tailles 9X/12/18

		● Tailles 9/12	● Taille 12	● Tailles 9X/12	● Taille 12X	
		● Tailles 9/12/18	● Tailles 12/18	● Tailles 9X/12/18	● Tailles 12X/18	
		● Tailles 9/12/18/24	● Tailles 12/18	● Tailles 9X/12/18	● Tailles 12X/18	
		● Tailles 9/12/18/24	● Tailles 12/18	● Tailles 9X/12/18	● Tailles 12X/18	



DC Inverter
Réversible

YDZC MULTISPLIT



+ PRODUITS

- Flexy Match (compatible avec une large partie de la gamme)
- Longueur cumulée de tubes jusqu'à 80 m
- Puissance élevée par rapport à la moyenne du marché
- Détendeur électronique

CARACTÉRISTIQUES

TECHNOLOGIE :



DÉTENDEUR ÉLECTRONIQUE



TRAITEMENT GOLDEN FIN

FONCTIONS INSTALLATEURS :



AUTO-DIAGNOSTIC

CERTIFICATION

AIRWELL participe au programme AC1 de ECP.

Vérifier la validité du certificat sur : www.eurovent-certification.com



Les modèles avec * ne sont pas certifiés Eurovent

LE + « DÉVELOPPEMENT DURABLE »

- Classe énergétique élevée A++ (mode froid) / A+ (mode chaud)
- Économies d'énergie (mode chaud seul, limite des consignes)

LE + « UTILISATEUR »

- Un grand choix d'unités intérieures
- Encombrement réduit avec une seule unité extérieure

LE + « INSTALLATEUR »

- Installation évolutive et flexible
- Grande longueur de tubes

LE + « TECHNOLOGIE »

- Haute résistance à la corrosion avec le Golden Fin
- Détection de fuite de réfrigérant

COMPATIBLE
AVEC

MURAL HDH
9/12/18/24

GAINABLE MOYENNE
PRESSION DDM 12/18



CASSETTE CDM
9X/12/18

CONSOLE XDM
12X/18



Golden Fin : protection anti-corrosion sur l'échangeur

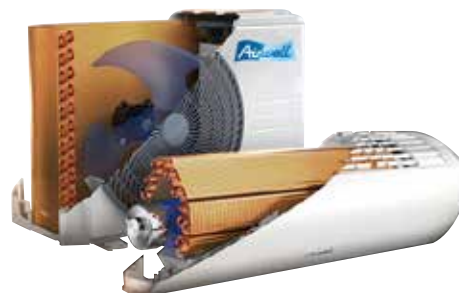



DONNÉES TECHNIQUES YDZC

Unité extérieure			AW-YDZC218-H91	AW-YDZC327-H91*	AW-YDZC436-H91*	AW-YDZC542-H91*
Phase			Monophasé	Monophasé	Monophasé	Monophasé
UNITÉ EXTÉRIEURE						
Refroidissement	Puissance nominale (min./max.)	kW	5,27 (1,13-5,56)	7,91 (2,16-8,49)	10,55 (3,64-12,31)	12,31 (2,98-12,60)
	Pdesignc	kW	5,20	8,00	11,00	13,00
	Puissance absorbée nominale	kW	1,61	2,45	3,30	4,32
	SEER/Classe énergétique		6,1/A++	6,2/A++	6,3/A++	6,2/A++
	Limites de fonctionnement	°C	-15°/50° Bulbe sec			
Chauffage	Puissance nominale (min./max.)	kW	5,57 (1,79-5,86)	8,21 (2,04-9,37)	10,84 (2,85-12,02)	12,30 (2,75-12,60)
	Pdesignh (climat tempéré)	kW	5,00	5,60	9,00	9,20
	Pdesignh (climat chaud)	kW	5,10	5,70	9,10	9,30
	Puissance absorbée nominale	kW	1,39	2,10	2,76	3,10
	SCOP/Classe énergétique (climat tempéré)		4/A+	3,8/A	4/A+	3,6/A
	SCOP/Classe énergétique (climat chaud)		5,1/A+++	5,1/A+++	5,1/A+++	4,6/A++
	Limites de fonctionnement	°C	-15°/24° Bulbe sec			
Pression acoustique à 1 m	dB(A)	56	59	63	64	
Puissance acoustique	dB(A)	63	65	67	69	
Débit d'air	m³/h	2200	2700	4000	3850	
Type de compresseur		Rotatif	Rotatif	Rotatif	Rotatif	
Dimensions de l'unité (LxHxP)	mm	800x554x333	845x702x363	946x810x410	946x810x410	
Dimensions de l'emballage (LxHxP)	mm	920x615x390	965x765x395	1090x875x500	1090x875x500	
Poids net/Poids avec l'emballage	kg	35,5/38,5	51,5/55,8	68,8/75,6	73,3/80,4	
Code		7SP091191	7SP091192	7SP091183	7SP091184	
ALIMENTATION						
Phase/Tension/Fréquence		1P/230V/50Hz	1P/230V/50Hz	1P/230V/50Hz	1P/230V/50Hz	
Côté d'alimentation		Extérieur	Extérieur	Extérieur	Extérieur	
Câble d'alimentation	mm²	3x2,5	3x2,5	3x2,5	3x4	
Protection électrique (courbe D)	A	20	20	25	32	
Liaisons électriques	mm²	2 x (4x1,5)	3 x (4x1,5)	4 x (4x1,5)	5 x (4x1,5)	
LIAISONS FRIGORIFIQUES						
Diamètre tube gaz	pouces	2x3/8"	3x3/8"	3x3/8"+1x1/2"	4x3/8"+1x1/2"	
Diamètre tube liquide	pouces	2x1/4"	3x1/4"	4x1/4"	5x1/4"	
Longueur max.	m	40	60	80	80	
Longueur max. par circuit	m	25	30	35	35	
Dénivelé max. entre unités intérieure et extérieure	Unité extérieure plus haute que l'unité intérieure	m	15	15	15	15
	Unité extérieure plus basse que l'unité intérieure	m	15	15	15	15
Dénivelé max. entre unités intérieures	m	10	10	10	10	
Réfrigérant/PRP	kg	R32/675	R32/675	R32/675	R32/675	
Charge	kg	1,25	1,72	2,1	2,4	
Longueur de précharge totale	m	15	22,5	30	37,5	
Charge additionnelle	g/m	12	12	12	12	

Attention : Appareil ne convenant pas aux pièces humides de types salle de bain, cuisine, buanderie.



DC Inverter
Réversible

YDZC

UNITÉS INTÉRIEURES COMPATIBLES

MURAL
HDH 9/12/18/24



DONNÉES TECHNIQUES UNITÉS INTÉRIEURES HDH

Unité intérieure		AW-HDH009-N91	AW-HDH012-N91	AW-HDH018-N91	AW-HDH024-N91
Phase		Monophasé	Monophasé	Monophasé	Monophasé
Puissance frigorifique nominale	kW	2,84	3,52	5,28	7,32
Puissance calorifique nominale	kW	2,77	3,74	5,58	7,54
Pression acoustique à 1 m (TPV/PV/MV/GV)	dB (A)	20/23/29/39	21/22/30/38	22/28/33/41	26/30/40/46
Puissance acoustique	dB (A)	54	56	58	62
Débit d'air (PV/MV/GV)	m³/h	230/309/416	294/459/515	420/505/750	640/830/1020
Déshumidification	l/h	1	1,2	1,7	2,4
Dimensions de l'unité (LxHxP)	mm	722x290x187	802x297x189	965x319x215	1080x335x226
Dimensions de l'emballage (LxHxP)	mm	790x370x270	875x375x285	1045x405x305	1155x415x315
Poids net/Poids avec l'emballage	kg	7,4/9,6	8,2/10,7	10,8/14,1	12,9/16,5
LIAISONS FRIGORIFIQUES					
Diamètre tube gaz	pouces	3/8"	3/8"	1/2"	5/8"
Diamètre tube liquide	pouces	1/4"	1/4"	1/4"	3/8"
Code		7SP023186	7SP023187	7SP023188	7SP023189

GAINABLE MOYENNE
PRESSION DDM 12/18



DONNÉES TECHNIQUES UNITÉS INTÉRIEURES DDM

Unité intérieure		AW-DDM012-N91	AW-DDM018-N91
Phase		Monophasé	Monophasé
Puissance frigorifique nominale	kW	3,52	5,28
Puissance calorifique nominale	kW	4,10	5,86
Pression acoustique à 1 m (PV/MV/GV)	dB(A)	26/31/35	33/38/42
Puissance acoustique	dB(A)	56	59
Débit d'air (PV/MV/GV)	m³/h	300/480/600	350/650/880
Pression statique externe (standard/max.)	Pa	10 (0-60)	25 (0-100)
Déshumidification	l/h	1,5	2,0
Dimensions de l'unité (LxHxP)	mm	700x200x506	880x210x674
Dimensions de l'emballage (LxHxP)	mm	860x285x540	1070x280x725
Poids net/Poids avec l'emballage	kg	18/22	24,3/29,6
LIAISONS FRIGORIFIQUES			
Diamètre tube gaz	pouces	3/8"	1/2"
Diamètre tube liquide	pouces	1/4"	1/4"
Code		7SP033031	7SP033032



DONNÉES TECHNIQUES UNITÉS INTÉRIEURES CDM

Unité intérieure		AW-CDM009X-N91	AW-CDM012-N91	AW-CDM018-N91
Phase		Monophasé	Monophasé	Monophasé
Puissance frigorifique nominale	kW	2,6	3,52	5,28
Puissance calorifique nominale	kW	2,9	4,4	5,42
Pression acoustique à 1 m (PV/MV/GV)	dB(A)	31/34/39	33/36/41	35/39/42
Puissance acoustique	dB(A)	54	56	56
Débit d'air (PV/MV/GV)	m³/h	400/504/580	416/504/617	540/625/720
Déshumidification	l/h	1,2	1,5	2
Dimensions de l'unité (LxHxP)	mm	570x260x570	570x260x570	570x260x570
Dimensions de l'emballage (LxHxP)	mm	662x317x662	662x317x662	662x317x662
Poids net/Poids avec l'emballage	kg	14,5/17,3	16,2/21,4	16,2/21,4
FAÇADE				
Dimensions de l'unité (LxHxP)	mm	647x50x647	647x50x647	647x50x647
Dimensions de l'emballage (LxHxP)	mm	715x123x715	715x123x715	715x123x715
Poids net/Poids avec l'emballage	kg	2,5/4,5	2,5/4,5	2,5/4,5
Code façade		7ACVF0566	7ACVF0566	7ACVF0566
LIAISONS FRIGORIFIQUES				
Diamètre tube gaz	pouces	3/8"	3/8"	1/2"
Diamètre tube liquide	pouces	1/4"	1/4"	1/4"
Code		7SP042261X	7SP042262	7SP042263



DONNÉES TECHNIQUES UNITÉS INTÉRIEURES XDM

Unité intérieure		AW-XDM012X-N91	AW-XDM018-N91
Phase		Monophasé	Monophasé
Puissance frigorifique nominale	kW	3,5	4,84
Puissance calorifique nominale	kW	3,8	4,95
Pression acoustique à 1 m (PV/MV/GV)	dB(A)	35/41/43	35/39/42
Puissance acoustique	dB(A)	58	60
Débit d'air (PV/MV/GV)	m³/h	370/480/512	400/480/560
Déshumidification	l/h	1,5	2
Dimensions de l'unité (LxHxP)	mm	700x210x600	700x210x600
Dimensions de l'emballage (LxHxP)	mm	810x305x710	810x305x710
Poids net/Poids avec l'emballage	kg	14,8/19	14,8/19,1
LIAISONS FRIGORIFIQUES			
Diamètre tube gaz	pouces	3/8"	1/2"
Diamètre tube liquide	pouces	1/4"	1/4"
Code		7SP071413X	7SP071414



DC Inverter
Réversible

YDZC

PUISSANCES PAR COMBINAISON

COMPATIBLE
AVEC



MURAL HDH
9/12/18/24



GAINABLE MOYENNE
PRESSION DDM 12/18



CASSETTE CDM
9X/12/18



CONSOLE
XDM 12X/18



YDZC218 MULTISPLIT DUO

Unités intérieures en fonctionnement	REFROIDISSEMENT									CHAUFFAGE								
	Puissance (kW)		Puissance totale (kW)			Puissance absorbée totale (kW)			SEER/ Classe énerg.	Puissance (kW)		Puissance totale (kW)			Puissance absorbée totale (kW)			SCOP/ Classe énerg.
	Unité A	Unité B	Min.	Nominale	Max.	Min.	Nominale	Max.		Unité A	Unité B	Min.	Nominale	Max.	Min.	Nominale	Max.	
9+9	2,6	2,6	2,08	5,20	6,29	0,58	1,6	2,01	6,10/A++	2,79	2,79	2,23	5,57	6,74	0,49	1,39	1,88	4,00/A+
9+12	2,27	3,03	2,15	5,30	6,35	0,6	1,62	2,03	6,10/A++	2,44	3,26	2,23	5,70	6,74	0,53	1,45	1,92	4,00/A+
12+12	2,70	2,70	2,33	5,40	6,40	0,67	1,67	2,06	6,10/A++	2,98	2,98	2,23	5,95	6,74	0,60	1,50	1,96	4,00/A+

Basé sur des combinaisons avec splits muraux



YDZC327 MULTISPLIT TRIO

Unités intérieures en fonctionnement	REFROIDISSEMENT									CHAUFFAGE										
	Puissance (kW)			Puissance totale (kW)			Puissance absorbée totale (kW)			SEER/ Classe énerg.	Puissance (kW)			Puissance totale (kW)			Puissance absorbée totale (kW)			SCOP/ Classe énerg.
	Unité A	Unité B	Unité C	Min.	Nominale	Max.	Min.	Nominale	Max.		Unité A	Unité B	Unité C	Min.	Nominale	Max.	Min.	Nominale	Max.	
9+9	2,68	2,68	-	2,21	5,37	7,11	0,63	1,66	2,44	6,10/A++	3,01	3,01	-	2,30	6,01	7,38	0,57	1,65	2,18	3,80/A
9+12	2,68	3,57	-	2,21	6,24	7,51	0,63	1,93	2,56	6,10/A++	2,90	3,87	-	2,30	6,77	7,79	0,57	1,83	2,29	3,80/A
9+18	2,63	5,27	-	2,21	7,90	7,90	0,63	2,44	2,68	6,10/A++	2,73	5,47	-	2,30	8,20	8,20	0,57	2,18	2,40	3,80/A
12+12	3,56	3,56	-	2,21	7,12	7,66	0,63	2,20	2,63	6,10/A++	3,76	3,76	-	2,30	7,53	7,95	0,57	2,02	2,36	3,80/A
12+18	3,20	4,80	-	2,84	8,00	8,80	0,80	2,50	2,95	6,10/A++	3,36	5,04	-	2,96	8,40	9,12	0,73	2,24	2,69	3,80/A
9+9+9	2,63	2,63	2,63	2,77	7,90	8,69	0,76	2,44	2,90	6,20/A++	2,73	2,73	2,73	2,87	8,20	9,02	0,68	2,18	2,66	4,00/A+
9+9+12	2,40	2,40	3,20	2,84	8,00	8,80	0,80	2,50	2,95	6,20/A++	2,52	2,52	3,36	2,96	8,40	9,12	0,73	2,24	2,69	4,00/A+
9+12+12	2,22	2,96	2,96	2,90	8,13	8,91	0,84	2,54	3,00	6,20/A++	2,35	3,13	3,13	3,05	8,60	9,25	0,76	2,28	2,73	4,00/A+
12+12+12	2,76	2,76	2,76	3,01	8,27	9,03	0,89	2,60	3,05	6,20/A++	2,93	2,93	2,93	3,12	8,80	9,37	0,80	2,30	2,76	4,00/A+

Basé sur des combinaisons avec splits muraux



YDZC436 MULTISPLIT QUATTRO

Unités intérieures en fonctionnement	REFROIDISSEMENT											CHAUFFAGE										
	Puissance (kW)				Puissance totale (kW)			Puissance absorbée totale (kW)			SEER/ Classe	Puissance (kW)				Puissance totale (kW)			Puissance absorbée totale (kW)			SCOP/ Classe énerg.
	Unité A	Unité B	Unité C	Unité D	Min.	Nom.	Max.	Min.	Nom.	Max.		Unité A	Unité B	Unité C	Unité D	Min.	Nom.	Max.	Min.	Nom.	Max.	
9+9	2,69	2,69	-	-	2,21	5,38	6,83	0,62	1,73	2,44	6,10/A++	3,07	3,07	-	-	2,33	6,14	7,22	0,53	1,63	2,08	3,50/A
9+12	2,69	3,58	-	-	2,21	6,27	7,35	0,62	2,00	2,60	6,10/A++	3,00	4,00	-	-	2,33	7,00	7,77	0,53	1,84	2,21	3,50/A
9+18	2,68	5,36	-	-	2,21	8,04	9,45	0,62	2,53	2,93	6,10/A++	2,91	5,81	-	-	2,33	8,72	9,99	0,53	2,24	2,49	3,40/A
9+24	2,65	7,06	-	-	2,21	9,71	9,98	0,62	3,02	3,12	6,10/A++	2,82	7,52	-	-	2,33	10,34	10,66	0,53	2,60	2,63	3,40/A
12+12	3,58	3,58	-	-	2,21	7,15	7,88	0,62	2,27	2,76	6,10/A++	3,93	3,93	-	-	2,33	7,86	8,33	0,53	2,04	2,35	3,40/A
12+18	3,57	5,36	-	-	2,21	8,93	9,98	0,62	2,79	2,93	6,10/A++	3,83	5,75	-	-	2,33	9,58	10,55	0,53	2,43	2,49	3,50/A
12+24	3,50	7,00	-	-	2,21	10,50	10,50	0,62	3,25	3,19	6,10/A++	3,70	7,40	-	-	2,33	11,10	10,88	0,53	2,77	2,71	3,40/A
18+18	5,25	5,25	-	-	2,21	10,50	10,50	0,62	3,25	3,25	6,10/A++	5,55	5,55	-	-	2,33	11,10	11,10	0,53	2,77	2,77	3,40/A
9+9+9	2,65	2,65	2,65	-	2,84	7,94	9,98	0,78	2,50	3,41	6,30/A++	2,87	2,87	2,87	-	3,00	8,62	10,55	0,66	2,22	2,91	3,60/A
9+9+12	2,65	2,65	3,53	-	2,84	8,83	10,50	0,78	2,76	3,41	6,30/A++	2,84	2,84	3,79	-	3,00	9,48	11,10	0,66	2,41	2,91	3,60/A
9+9+18	2,63	2,63	5,25	-	2,84	10,50	11,55	0,78	3,25	3,58	6,30/A++	2,78	2,78	5,55	-	3,00	11,10	12,21	0,66	2,77	3,04	3,60/A
9+9+24	2,37	2,37	6,31	-	3,95	11,05	14,54	0,92	3,29	4,03	6,30/A++	2,39	2,39	6,38	-	3,97	11,16	13,45	0,78	2,80	3,63	3,60/A
9+12+12	2,65	3,53	3,53	-	2,84	9,71	11,55	0,78	3,02	3,58	6,30/A++	2,82	3,76	3,76	-	3,00	10,34	12,21	0,66	2,60	3,04	3,60/A
9+12+18	2,42	3,23	4,85	-	2,84	10,50	11,55	0,78	3,25	3,58	6,30/A++	2,56	3,42	5,12	-	3,00	11,10	12,21	0,66	2,77	3,04	3,60/A
9+12+24	2,30	3,07	6,14	-	4,12	11,52	14,86	0,97	3,34	4,06	6,30/A++	2,33	3,10	6,20	-	4,12	11,63	13,56	0,81	2,82	3,65	3,60/A
9+18+18	2,30	4,61	4,61	-	4,12	11,52	14,86	0,97	3,34	4,06	6,30/A++	2,33	4,65	4,65	-	4,12	11,63	13,56	0,81	2,82	3,65	3,60/A
12+12+12	3,50	3,50	3,50	-	2,84	10,50	11,55	0,78	3,25	3,58	6,30/A++	3,70	3,70	3,70	-	3,00	11,10	12,21	0,66	2,77	3,04	3,60/A
12+12+18	3,16	3,16	4,74	-	3,95	11,05	14,54	0,92	3,29	4,03	6,30/A++	3,19	3,19	4,78	-	3,97	11,16	13,45	0,78	2,80	3,63	3,60/A
9+9+9+9	2,63	2,63	2,63	2,63	3,68	10,50	13,65	0,88	3,25	3,97	6,50/A++	2,78	2,78	2,78	2,78	3,89	11,10	13,32	0,75	2,77	3,60	4,00/A+
9+9+9+12	2,55	2,55	2,55	3,40	3,95	11,05	14,54	0,92	3,29	4,03	6,50/A++	2,58	2,58	2,58	3,43	3,97	11,16	13,45	0,78	2,80	3,63	4,00/A+
9+9+9+18	2,30	2,30	2,30	4,61	4,12	11,52	14,86	0,97	3,34	4,06	6,50/A++	2,33	2,33	2,33	4,65	4,12	11,63	13,56	0,81	2,82	3,65	4,00/A+
9+9+12+12	2,37	2,37	3,16	3,16	3,95	11,05	14,54	0,92	3,29	4,03	6,50/A++	2,49	2,49	3,32	3,32	3,97	11,16	13,45	0,78	2,80	3,63	4,00/A+
9+12+12+12	2,30	3,07	3,07	3,07	4,12	11,52	14,86	0,97	3,34	4,06	6,50/A++	2,33	3,10	3,10	3,10	4,12	11,63	13,56	0,81	2,82	3,65	4,00/A+
12+12+12+12	2,88	2,88	2,88	2,88	4,12	11,52	14,86	0,97	3,34	4,06	6,50/A++	2,91	2,91	2,91	2,91	4,12	11,63	13,56	0,81	2,82	3,65	4,00/A+

Basé sur des combinaisons avec splits muraux



DC Inverter
Réversible

YDZC

PUISSANCES PAR COMBINAISON

COMPATIBLE
AVEC

MURAL HDH
9/12/18/24



GAINABLE MOYENNE
PRESSION DDM 12/18



CASSETTE CDM
9X/12/18



CONSOLE
XDM 12X/18



YDZC542 MULTISPLIT CINCO

Unités intérieures en fonctionnement	REFROIDISSEMENT												CHAUFFAGE											
	Puissance (kW)					Puissance totale (kW)			Puissance absorbée totale (kW)			SEER/ Classe énerg.	Puissance (kW)					Puissance totale (kW)			Puissance absorbée totale (kW)			SCOP/ Classe énerg.
	Unité A	Unité B	Unité C	Unité D	Unité E	Min.	Nom.	Max.	Min.	Nom.	Max.		Unité A	Unité B	Unité C	Unité D	Unité E	Min.	Nom.	Max.	Min.	Nom.	Max.	
9+9	2,64	2,64	-	-	-	2,34	5,28	8,00	0,72	1,69	2,85	5,60/A+	2,99	2,99	-	-	-	2,34	5,97	8,00	0,53	1,60	2,08	3,60/A
9+12	2,61	3,48	-	-	-	2,34	6,09	8,61	0,72	1,97	2,89	5,60/A+	2,87	3,83	-	-	-	2,34	6,70	8,61	0,53	1,78	2,11	3,60/A
9+18	2,57	5,14	-	-	-	2,34	7,71	11,07	0,72	2,53	3,19	5,60/A+	2,72	5,44	-	-	-	2,34	8,16	11,07	0,53	2,14	2,32	3,60/A
9+24	2,52	6,72	-	-	-	2,34	9,24	12,30	0,72	3,09	3,62	5,60/A+	2,60	6,94	-	-	-	2,34	9,54	12,30	0,53	2,47	2,63	3,60/A
12+12	3,45	3,45	-	-	-	2,34	6,90	9,23	0,72	2,25	3,02	5,60/A+	3,72	3,72	-	-	-	2,34	7,43	9,23	0,53	1,96	2,20	3,60/A
12+18	3,41	5,11	-	-	-	2,34	8,52	11,69	0,72	2,82	3,49	5,60/A+	3,56	5,34	-	-	-	2,34	8,89	11,69	0,53	2,32	2,54	3,80/A
12+24	3,35	6,70	-	-	-	2,34	10,05	12,30	0,72	3,39	3,83	5,60/A+	3,42	6,85	-	-	-	2,34	10,27	12,30	0,53	2,64	2,79	3,80/A
18+18	5,07	5,07	-	-	-	2,34	10,14	12,30	0,72	3,42	3,83	5,60/A+	5,18	5,18	-	-	-	2,34	10,35	12,30	0,53	2,66	2,79	3,80/A
9+9+9	2,54	2,54	2,54	-	-	2,89	7,62	10,46	0,89	2,50	4,26	5,80/A+	2,69	2,69	2,69	-	-	2,89	8,08	10,46	0,65	2,12	3,10	3,60/A
9+9+12	2,53	2,53	3,37	-	-	2,89	8,43	12,92	0,89	2,79	4,04	5,80/A+	2,64	2,64	3,52	-	-	2,89	8,81	12,92	0,65	2,30	2,94	3,60/A
9+9+18	2,51	2,51	5,03	-	-	2,89	10,05	12,30	0,89	3,39	4,26	5,80/A+	2,57	2,57	5,14	-	-	2,89	10,27	12,30	0,65	2,64	3,10	3,50/A
9+9+24	2,48	2,48	6,62	-	-	2,89	11,58	12,92	0,89	3,97	4,43	5,80/A+	2,50	2,50	6,66	-	-	2,89	11,65	12,92	0,65	2,95	3,22	3,40/A
9+12+12	2,52	3,36	3,36	-	-	2,89	9,24	11,07	0,89	3,09	4,04	5,80/A+	2,60	3,47	3,47	-	-	2,89	9,54	11,07	0,65	2,47	2,94	3,40/A
9+12+18	2,51	3,34	5,01	-	-	2,89	10,86	11,69	0,89	3,70	4,26	5,80/A+	2,54	3,39	5,08	-	-	2,89	11,00	11,69	0,65	2,81	3,10	3,50/A
9+12+24	2,46	3,28	6,56	-	-	2,89	12,30	12,92	0,89	4,26	4,43	5,80/A+	2,46	3,28	6,56	-	-	2,89	12,30	12,92	0,65	3,10	3,22	3,40/A
9+18+18	2,46	4,92	4,92	-	-	2,89	12,30	12,92	0,89	4,26	4,43	5,80/A+	2,46	4,92	4,92	-	-	2,89	12,30	12,92	0,65	3,10	3,22	3,50/A
12+12+12	3,35	3,35	3,35	-	-	2,89	10,05	11,07	0,89	3,39	4,17	5,80/A+	3,42	3,42	3,42	-	-	2,89	10,27	11,07	0,65	2,64	3,04	3,50/A
12+12+18	3,33	3,33	5,00	-	-	2,89	11,67	12,92	0,89	4,01	4,43	5,80/A+	3,35	3,35	5,03	-	-	2,89	11,73	12,92	0,65	2,97	3,22	3,50/A
12+12+24	3,08	3,08	6,15	-	-	2,89	12,30	12,92	0,89	4,26	4,43	5,80/A+	3,08	3,08	6,15	-	-	2,89	12,30	12,92	0,65	3,10	3,22	3,40/A
12+18+18	3,08	4,61	4,61	-	-	2,89	12,30	12,92	0,89	4,26	4,43	5,80/A+	3,08	4,61	4,61	-	-	2,89	12,30	12,92	0,65	3,10	3,22	3,40/A
9+9+9+9	2,49	2,49	2,49	2,49	-	3,69	9,96	12,92	1,02	3,36	4,68	6,10/A++	2,55	2,55	2,55	2,55	-	3,69	10,19	12,92	0,74	2,62	3,41	3,50/A
9+9+9+12	2,49	2,49	2,49	3,31	-	3,69	10,77	13,53	1,02	3,66	4,68	6,10/A++	2,52	2,52	2,52	3,36	-	3,69	10,92	13,53	0,74	2,79	3,41	3,50/A
9+9+9+18	2,46	2,46	2,46	4,92	-	3,69	12,30	13,53	1,02	4,26	4,89	6,10/A++	2,46	2,46	2,46	4,92	-	3,69	12,30	13,53	0,74	3,10	3,56	3,40/A
9+9+9+24	2,21	2,21	2,21	5,91	-	3,69	12,55	13,53	1,02	4,30	4,89	6,10/A++	2,21	2,21	2,21	5,91	-	3,69	12,55	13,53	0,74	3,15	3,56	3,80/A
9+9+12+12	2,48	2,48	3,31	3,31	-	3,69	11,58	13,53	1,02	3,97	4,68	6,10/A++	2,48	2,48	3,31	3,31	-	3,69	11,58	13,53	0,74	2,95	3,41	3,70/A
9+9+12+18	2,33	2,33	3,11	4,66	-	3,69	12,42	13,53	1,02	4,28	4,89	6,10/A++	2,33	2,33	3,11	4,66	-	3,69	12,42	13,53	0,74	3,12	3,56	3,60/A
9+9+12+24	2,10	2,10	2,80	5,60	-	3,69	12,60	13,53	1,02	4,32	4,89	6,10/A++	2,10	2,10	2,80	5,60	-	3,69	12,60	13,53	0,74	3,18	3,56	3,40/A
9+12+12+12	2,46	3,28	3,28	3,28	-	3,69	12,30	13,53	1,02	4,26	4,68	6,10/A++	2,46	3,28	3,28	3,28	-	3,69	12,30	13,53	0,74	3,10	3,41	3,50/A
9+12+12+18	2,21	2,95	2,95	4,43	-	3,69	12,55	13,53	1,02	4,30	4,89	6,10/A++	2,21	2,95	2,95	4,43	-	3,69	12,55	13,53	0,74	3,15	3,56	3,50/A
12+12+12+12	3,11	3,11	3,11	3,11	-	3,69	12,42	13,53	1,02	4,28	4,68	6,10/A++	3,11	3,11	3,11	3,11	-	3,69	12,42	13,53	0,74	3,12	3,41	3,40/A
12+12+12+18	2,80	2,80	2,80	4,20	-	3,69	12,60	13,53	1,02	4,32	4,89	6,10/A++	2,80	2,80	2,80	4,20	-	3,69	12,60	13,53	0,74	3,18	3,56	3,50/A
9+9+9+9+9	2,46	2,46	2,46	2,46	2,46	4,18	12,30	14,00	1,15	4,26	5,11	6,20/A++	2,46	2,46	2,46	2,46	2,46	4,18	12,30	14,00	0,84	3,10	3,72	3,80/A
9+9+9+9+12	2,33	2,33	2,33	2,33	3,11	4,18	12,42	14,00	1,15	4,28	5,11	6,20/A++	2,33	2,33	2,33	2,33	3,11	4,18	12,42	14,00	0,84	3,12	3,72	3,80/A
9+9+9+9+18	2,10	2,10	2,10	2,10	4,20	4,18	12,60	14,00	1,15	4,32	5,11	6,20/A++	2,10	2,10	2,10	2,10	4,20	4,18	12,60	14,00	0,84	3,18	3,72	3,80/A
9+9+9+12+12	2,21	2,21	2,21	2,95	2,95	4,18	12,55	14,00	1,15	4,30	5,11	6,20/A++	2,21	2,21	2,21	2,95	2,95	4,18	12,55	14,00	0,84	3,15	3,72	3,80/A
9+9+12+12+12	2,10	2,10	2,80	2,80	2,80	4,18	12,60	14,00	1,15	4,32	5,11	6,20/A++	2,10	2,10	2,80	2,80	2,80	4,18	12,60	14,00	0,84	3,18	3,72	3,80/A

Basé sur des combinaisons avec splits muraux



DC Inverter
Réversible

YDZB MULTISPLIT



YDZB218
YDZB327



YDZB430
YDZB542

+ PRODUITS

- Flexy Match (compatible mural/console)
- Jusqu'à 5 unités intérieures et 12,5 kW
- Détendeur électronique

CARACTÉRISTIQUES

TECHNOLOGIE:



DÉTENDEUR
ÉLECTRONIQUE

FONCTION INSTALLATEUR:



AUTO-DIAGNOSTIC

CERTIFICATION

AIRWELL participe au programme AC1 de ECP.
Vérifier la validité du certificat sur :
www.eurovent-certification.com



Les modèles avec * ne sont pas certifiés Eurovent

LE + « DÉVELOPPEMENT DURABLE »

→ Éligible RT 2012 (mode chaud seul)

LE + « UTILISATEUR »

→ Encombrement réduit avec une seule unité extérieure

LE + « INSTALLATEUR »

→ La plus grande fiabilité du marché

LE + « TECHNOLOGIE »

→ Large combinaison de puissances

→ Haute résistance aux environnements "agressifs" (corrosion, tension, températures élevées)

COMPATIBLE
AVEC

MURAL
HDL 7/9/12/18/24

CONSOLE
XDL 9X/12/18





DONNÉES TECHNIQUES YDZB

Unité extérieure			AW-YDZB218-H91	AW-YDZB327-H91*	AW-YDZB430-H91*	AW-YDZB542-H91*
Phase			Monophasé	Monophasé	Monophasé	Monophasé
UNITÉ EXTÉRIEURE						
Refroidissement	Puissance nominale	kW	5,20	7,10	8,00	12 (2,6-13)
	Pdesignc	kW	5,20	7,10	8,00	12,00
	Puissance absorbée nominale	kW	1,45	1,95	2,30	3,45
	SEER/Classe énergétique		6,1/A++	6,1/A++	6,1/A++	6,10/A++
	Limites de fonctionnement	°C	18°/43° Bulbe sec			
Chauffage	Puissance nominale	kW	5,40	8,50	9,50	13 (2,6-14,5)
	Pdesignh	kW	3,80	6,10	7,20	11,80
	Puissance absorbée nominale	kW	1,45	2,20	2,65	3,50
	SCOP/Classe énergétique		4,0/A+	4,0/A+	4,0/A+	4,0/A+
	Limites de fonctionnement	°C	-15°/24° Bulbe sec			
Capacité à -10 °C	kW	3,51	5,53	6,18	8,45	
Capacité à -15 °C	kW	2,86	4,51	5,04	6,89	
Pression acoustique à 1 m	dB(A)	55	58	58	60	
Puissance acoustique	dB(A)	65	68	68	70	
Débit d'air	m³/h	2600	3800	4800	5500	
Type de compresseur		Rotatif DCI	Rotatif DCI	Rotatif DCI	Rotatif DCI	
Dimensions de l'unité (LxHxP)	mm	899x596x378	1001x790x427	1001x790x427	1087x1103x440	
Dimensions de l'emballage (LxHxP)	mm	945x630x417	1083x855x488	1083x855x488	1158x1230x493	
Poids net/Poids avec l'emballage	kg	43/46	68/73	69/74	90 /98	
Code		7SP091178	7SP091179	7SP091180	7SP091190	
ALIMENTATION						
Phase/Tension/Fréquence		1P/230V/50Hz	1P/230V/50Hz	1P/230V/50Hz	1P/220-240V/50Hz	
Côté d'alimentation		Extérieur	Extérieur	Extérieur	Extérieur	
Câble d'alimentation	mm²	3x1,5	3x2,5	3x2,5	3x4	
Protection électrique (courbe D)	A	25	30	30	32	
Liaisons électriques*	mm²	2 (3x1,5)	3 (3x1,5)	4 (3x1,5)	5 (3x1,5)	
LIAISONS FRIGORIFIQUES						
Diamètre tube gaz	pouces	3/8"	3/8"	3/8"	3/8"	
Diamètre tube liquide	pouces	1/4"	1/4"	1/4"	1/4"	
Longueur max.	m	20	60	70	75	
Longueur max. par circuit	m	10	20	20	25	
Dénivelé max. entre unités intérieure et extérieure	Unité extérieure plus haute que l'unité intérieure	m	5	10	10	15
	Unité extérieure plus basse que l'unité intérieure	m	5	10	10	15
Dénivelé max. entre unités intérieures	m	5	10	10	7,5	
Réfrigérant/PRP		R32/675	R32/675	R32/675	R32/675	
Charge	kg	1,05	1,8	2	2,75	
Longueur de précharge totale	m	10	30	40	40	
Charge additionnelle	g/m	20	20	20	20	

* Prévoir un adaptateur pour la combinaison avec le mural HDL024 et le YDZB542.

Attention : Appareil ne convenant pas aux pièces humides de types salle de bain, cuisine, buanderie.



DC Inverter
Réversible

YDZB

UNITÉS INTÉRIEURES COMPATIBLES

MURAL
HDL 7/9/12/18/24



DONNÉES TECHNIQUES UNITÉS INTÉRIEURES HDL

Unité intérieure		AW-HDL007-N91	AW-HDL009-N91	AW-HDL012-N91	AW-HDL018-N91	AW-HDL024-N91
Phase		Monophasé	Monophasé	Monophasé	Monophasé	Monophasé
Puissance frigorifique	kW	2,10	2,50	3,20	4,60	6,16
Puissance calorifique	kW	2,60	2,80	3,50	5,20	6,45
Pression acoustique à 1 m (TPV/PV/MV/GV)	dB(A)	21/32/36/39	21/32/36/39	21/34/37/42	26/39/45/48	32/40/44/48
Puissance acoustique (TPV/PV/MV/GV)	dB(A)	38/42/46/49	38/44/52/55	38/44/47/55	44/49/54/58	44/50/54/59
Débit d'air (TPV/PV/MV/GV)	m³/h	330/430/490/560	330/430/490/560	290/410/480/560	520/610/720/850	520/610/720/850
Déshumidification	l/h	0,6	0,8	1,4	1,8	1,8
Dimension (LxHxP)	mm	790x275x200	790x275x200	790x275x200	970x300x225	970x300x225
Dimension de l'emballage (LxHxP)	mm	866x367x271	866x367x271	866x367x271	1041x383x320	1041x383x320
Poids net/Poids avec l'emballage	kg	9/11	9/11	9/11	13,5/16,5	13,5/16,5
LIAISON FRIGORIFIQUE						
Diamètre tube gaz	pouces	3/8"	3/8"	3/8"	3/8"	5/8"
Diamètre tube liquide	pouces	1/4"	1/4"	1/4"	1/4"	1/4"
Code		7SP023110	7SP023100	7SP023101	7SP023102	7SP023103

CONSOLE
XDL 9X/12/18



DONNÉES TECHNIQUES XDL

Uniquement configuration
multisplit

Unité intérieure		AW-XDL009X-N91	AW-XDL012-N91	AW-XDL018-N91
Phase		Monophasé	Monophasé	Monophasé
Puissance nominale (min./max.)	kW	2,7 (0,7-3,4)	3,5 (0,8-4,4)	5,2 (1,3-6,6)
Puissance nominale (min./max.)	kW	2,9 (0,6-3,5)	3,8 (1,1-4,4)	5,33 (1,12-6,8)
Pression acoustique à 1 m (PV/MV/GV)	dB(A)	23/26/33/39	25/29/38/44	32/37/43/47
Puissance acoustique	dB(A)	34/38/45/50	35/39/48/54	42/47/53/57
Débit d'air (PV/MV/GV)	m³/h	250/280/410/500	280/360/480/600	320/410/580/700
Déshumidification	l/h	0,8	1,2	1,8
Dimensions de l'unité (LxHxP)	mm	700x600x215	700x600x215	700x600x215
Dimensions de l'emballage (LxHxP)	mm	788x685x295	788x685x295	788x685x295
Poids net/Poids avec l'emballage	kg	15,5/18,5	15,5/18,5	15,5/18,5
LIAISONS FRIGORIFIQUES				
Diamètre tube gaz	pouces	3/8"	3/8"	1/2"
Diamètre tube liquide	pouces	1/4"	1/4"	1/4"
Code		7SP071417	7SP071415	7SP071416

A series of horizontal dotted lines for writing, spanning the width of the page.



DC Inverter
Réversible

YDZB

PUISSANCES PAR COMBINAISON

COMPATIBLE
AVEC

MURAL
HDL 7/9/12/18/24

CONSOLE
XDL 9X/12/18



YDZB218 MULTISPLIT DUO

Unités intérieures en fonctionnement	REFROIDISSEMENT									CHAUFFAGE								
	Puissance (kW)		Puissance totale (kW)			Puissance absorbée totale (kW)			SEER / Classe énerg.	Puissance (kW)		Puissance totale (kW)			Puissance absorbée totale (kW)			SCOP / Classe énerg.
	Unité A	Unité B	Min.	Nominale	Max.	Min.	Nominale	Max.		Unité A	Unité B	Min.	Nominale	Max.	Min.	Nominale	Max.	
7+7	2,10	2,10	2,15	4,60	4,80	0,56	1,40	1,50	6,1/A++	2,60	2,60	2,05	5,20	5,62	0,78	1,25	1,56	4,0/A+
7+9	2,10	2,60	2,15	4,90	5,20	0,56	1,40	1,50	6,1/A++	2,60	2,80	2,05	5,40	5,83	0,78	1,25	1,56	4,0/A+
7+12	2,10	3,50	2,15	5,20	5,80	0,56	1,45	1,56	6,13/A++	1,99	3,41	2,50	5,40	5,90	0,78	1,30	1,78	4,0/A+
9+9	2,60	2,60	2,15	5,20	5,80	0,56	1,45	1,56	6,1/A++	2,70	2,70	2,50	5,40	5,90	0,78	1,30	1,78	4,0/A+
9+12	2,23	2,97	2,15	5,20	5,80	0,56	1,45	1,56	6,3/A++	2,31	3,09	2,50	5,40	5,90	0,78	1,30	1,78	4,0/A+
12+12	2,60	2,60	2,15	5,20	5,80	0,56	1,45	1,56	6,4/A++	2,70	2,70	2,50	5,40	5,90	0,78	1,30	1,78	4,0/A+



YDZB327 MULTISPLIT TRIO

Unités intérieures en fonctionnement	REFROIDISSEMENT									CHAUFFAGE										
	Puissance (kW)			Puissance totale (kW)			Puissance absorbée totale (kW)			SEER / Classe énerg.	Puissance (kW)			Puissance totale (kW)			Puissance absorbée totale (kW)			SCOP / Classe énerg.
	Unité A	Unité B	Unité C	Min.	Nominale	Max.	Min.	Nominale	Max.		Unité A	Unité B	Unité C	Min.	Nominale	Max.	Min.	Nominale	Max.	
7+7	2,10	2,10	-	2,40	4,20	4,90	1,10	1,42	2,05	6,10/A++	2,60	2,60	-	3,60	5,20	8,80	0,98	2,20	2,87	4,0/A+
7+9	2,10	2,60	-	2,40	4,70	5,20	1,10	1,42	2,05	6,10/A++	2,60	2,80	-	3,60	5,40	8,80	0,98	2,20	2,87	4,0/A+
7+12	2,10	3,50	-	2,40	5,60	6,30	1,10	1,72	2,20	6,10/A++	2,60	3,80	-	3,60	6,40	8,80	0,98	2,20	2,87	4,0/A+
7+18	1,99	5,11	-	2,40	7,10	8,50	1,10	1,95	2,87	6,10/A++	2,60	5,60	-	3,60	8,20	8,80	0,98	2,20	2,87	4,0/A+
9+9	2,60	2,60	-	2,40	5,20	6,30	1,10	1,72	2,20	6,10/A++	2,60	2,60	-	3,60	5,20	8,80	0,98	2,20	2,87	4,0/A+
9+12	2,60	3,50	-	2,40	6,10	7,30	1,10	1,72	2,20	6,10/A++	2,60	3,80	-	3,60	6,40	8,80	0,98	2,20	2,87	4,0/A+
9+18	2,37	4,73	-	2,40	7,10	8,50	1,10	1,95	2,87	6,10/A++	2,80	5,60	-	3,60	8,40	8,80	0,98	2,20	2,87	4,0/A+
12+12	3,55	3,55	-	2,40	7,10	8,50	1,10	1,95	2,87	6,10/A++	4,25	4,25	-	3,60	8,50	8,80	0,98	2,20	2,87	4,0/A+
12+18	2,84	4,26	-	2,40	7,10	8,50	1,10	1,95	2,87	6,10/A++	3,40	5,10	-	3,60	8,50	8,80	0,98	2,20	2,87	4,0/A+
18+18	3,55	3,55	-	2,40	7,10	8,50	1,10	1,95	2,87	6,10/A++	4,25	4,25	-	3,60	8,50	8,80	0,98	2,20	2,87	4,0/A+
7+7+7	2,10	2,10	2,10	2,40	4,20	4,90	1,10	1,72	2,20	6,10/A++	2,60	2,60	2,60	3,60	7,80	8,80	0,98	2,20	2,87	4,0/A+
7+7+9	2,10	2,10	2,60	2,40	7,10	8,50	1,10	1,95	2,87	6,10/A++	2,60	2,60	2,80	3,60	8,00	8,80	0,98	2,20	2,87	4,0/A+
7+7+12	1,91	1,91	3,28	2,40	7,10	8,50	1,10	1,95	2,87	6,3/A++	2,29	2,29	3,92	3,60	8,50	8,80	0,98	2,20	2,87	4,0/A+
7+7+18	1,55	1,55	3,99	2,40	7,10	8,50	1,10	1,95	2,87	6,10/A++	1,86	1,86	4,78	3,60	8,50	8,80	0,98	2,20	2,87	4,0/A+
7+9+9	1,99	2,56	2,56	2,40	7,10	8,50	1,10	1,95	2,87	6,10/A++	2,38	3,06	3,06	3,60	8,50	8,80	0,98	2,20	2,87	4,0/A+
7+9+12	1,78	2,28	3,04	2,40	7,10	8,50	1,10	1,95	2,87	6,3/A++	2,13	2,73	3,64	3,60	8,50	8,80	0,98	2,20	2,87	4,0/A+
7+9+18	1,46	1,88	3,76	2,40	7,10	8,50	1,10	1,95	2,87	6,10/A++	1,75	2,25	4,50	3,60	8,50	8,80	0,98	2,20	2,87	4,0/A+
7+12+12	1,60	2,75	2,75	2,40	7,10	8,50	1,10	1,95	2,87	6,10/A++	1,92	3,29	3,29	3,60	8,50	8,80	0,98	2,20	2,87	4,0/A+
9+9+9	2,37	2,37	2,37	2,40	7,10	8,50	1,10	1,95	2,87	6,10/A++	2,83	2,83	2,83	3,60	8,50	8,80	0,98	2,20	2,87	4,0/A+
9+9+12	2,13	2,13	2,84	2,40	7,10	8,50	1,10	1,95	2,87	6,3/A++	2,55	2,55	3,40	3,60	8,50	8,80	0,98	2,20	2,87	4,0/A+
9+9+18	1,78	1,78	3,55	2,40	7,10	8,50	1,10	1,95	2,87	6,10/A++	2,13	2,13	4,25	3,60	8,50	8,80	0,98	2,20	2,87	4,0/A+
9+12+12	1,94	2,58	2,58	2,40	7,10	8,50	1,10	1,95	2,87	6,10/A++	2,32	3,09	3,09	3,60	8,50	8,80	0,98	2,20	2,87	4,0/A+
12+12+12	2,37	2,37	2,37	2,40	7,10	8,50	1,10	1,95	2,87	6,10/A++	2,83	2,83	2,83	3,60	8,50	8,80	0,98	2,20	2,87	4,0/A+



YDZB430 MULTISPLIT QUATTRO

Unités intérieures en fonctionnement	REFROIDISSEMENT											CHAUFFAGE										
	Puissance (kW)				Puissance totale (kW)			Puissance absorbée totale (kW)			SEER / Classe énerg.	Puissance (kW)				Puissance totale (kW)			Puissance absorbée totale (kW)			SCOP / Classe énerg.
	Unité A	Unité B	Unité C	Unité D	Min.	Nominale	Max.	Min.	Nominale	Max.		Unité A	Unité B	Unité C	Unité D	Min.	Nominale	Max.	Min.	Nominale	Max.	
7+7	2,10	2,10	-	-	2,50	4,20	4,54	1,30	1,95	2,87	6,1/A++	2,60	2,60	-	-	3,60	5,20	10,00	1,00	2,65	2,87	4,0/A+
7+9	2,10	2,60	-	-	2,50	4,70	5,08	1,30	1,95	2,87	6,1/A++	2,60	2,80	-	-	3,60	5,40	10,00	1,00	2,65	2,87	4,0/A+
7+12	2,10	3,50	-	-	2,50	5,60	6,05	1,30	1,95	2,87	6,1/A++	2,60	3,80	-	-	3,60	6,40	10,00	1,00	2,65	2,87	4,0/A+
7+18	2,10	5,00	-	-	2,50	7,10	7,67	1,30	1,95	2,87	6,1/A++	2,60	5,60	-	-	3,60	8,20	10,00	1,00	2,65	2,87	4,0/A+
9+9	2,60	2,60	-	-	2,50	5,20	5,62	1,30	1,95	2,87	6,1/A++	2,80	2,80	-	-	3,60	5,60	10,00	1,00	2,65	2,87	4,0/A+
9+12	2,60	3,50	-	-	2,50	6,10	6,59	1,30	1,95	2,87	6,1/A++	2,80	5,43	-	-	3,60	8,23	10,00	1,00	2,65	2,87	4,0/A+
9+18	2,60	5,00	-	-	2,50	7,60	8,21	1,30	1,95	2,87	6,1/A++	2,80	3,80	-	-	3,60	6,60	10,00	1,00	2,65	2,87	4,0/A+
12+12	3,50	3,50	-	-	2,50	7,00	7,56	1,30	1,95	2,87	6,1/A++	3,80	3,80	-	-	3,60	7,60	10,00	1,00	2,65	2,87	4,0/A+
12+18	3,20	4,80	-	-	2,50	8,00	10,00	1,30	2,24	3,58	6,1/A++	3,80	5,60	-	-	3,60	9,40	10,00	1,00	2,65	2,87	4,0/A+
18+18	4,00	4,00	-	-	2,50	8,00	10,00	1,30	2,24	3,58	6,1/A++	4,75	4,75	-	-	3,60	9,50	10,00	1,00	2,65	2,87	4,0/A+
7+7+7	2,10	2,10	2,10	-	2,50	6,30	6,80	1,30	1,95	2,87	6,1/A++	2,60	2,60	2,60	-	3,60	7,80	10,00	1,00	2,65	2,87	4,0/A+
7+7+9	2,10	2,10	2,60	-	2,50	6,80	7,34	1,30	1,95	2,87	6,1/A++	2,60	2,60	2,80	-	3,60	8,00	10,00	1,00	2,65	2,87	4,0/A+
7+7+12	2,10	2,10	3,50	-	2,50	7,70	8,32	1,30	1,95	2,87	6,1/A++	2,60	2,60	3,80	-	3,60	9,00	10,00	1,00	2,65	2,87	4,0/A+
7+7+18	1,75	1,75	4,50	-	2,50	8,00	10,00	1,30	2,24	3,58	6,1/A++	2,08	2,08	5,34	-	3,60	9,50	10,00	1,00	2,65	2,87	4,0/A+
7+9+9	2,10	2,88	2,88	-	2,50	7,86	8,49	1,30	1,95	2,87	6,1/A++	2,60	2,80	2,80	-	3,60	8,20	10,00	1,00	2,65	2,87	4,0/A+
7+9+12	2,00	2,57	3,43	-	2,50	8,00	10,00	1,30	2,24	3,58	6,1/A++	2,60	2,80	4,00	-	3,60	9,40	10,00	1,00	2,65	2,87	4,0/A+
7+9+18	1,65	2,12	4,24	-	2,50	8,00	10,00	1,30	2,24	3,58	6,1/A++	1,96	2,51	5,03	-	3,60	9,50	10,00	1,00	2,65	2,87	4,0/A+
7+12+12	1,81	3,10	3,10	-	2,50	8,00	10,00	1,30	2,24	3,58	6,1/A++	2,50	3,50	3,50	-	3,60	9,50	10,00	1,00	2,65	2,87	4,0/A+
7+12+18	1,51	2,59	3,89	-	2,50	8,00	10,00	1,30	2,24	3,58	6,1/A++	1,80	3,08	4,62	-	3,60	9,50	10,00	1,00	2,65	2,87	4,0/A+
9+9+9	2,67	2,67	2,67	-	2,50	8,00	8,64	1,30	1,95	2,87	6,1/A++	3,17	3,17	3,17	-	3,60	9,50	10,00	1,00	2,65	2,87	4,0/A+
9+9+12	2,40	2,40	3,20	-	2,50	8,00	10,00	1,30	2,24	3,58	6,1/A++	2,85	2,85	3,80	-	3,60	9,50	10,00	1,00	2,65	2,87	4,0/A+
9+9+18	2,00	2,00	4,00	-	2,50	8,00	10,00	1,30	2,24	3,58	6,1/A++	2,38	2,38	4,75	-	3,60	9,50	10,00	1,00	2,65	2,87	4,0/A+
9+12+12	2,18	2,91	2,91	-	2,50	8,00	10,00	1,30	2,24	3,58	6,1/A++	2,59	3,45	3,45	-	3,60	9,50	10,00	1,00	2,65	2,87	4,0/A+
9+12+18	1,85	2,46	3,69	-	2,50	8,00	10,00	1,30	2,24	3,58	6,1/A++	2,19	2,92	4,38	-	3,60	9,50	10,00	1,00	2,65	2,87	4,0/A+
12+12+12	2,67	2,67	2,67	-	2,50	8,00	10,00	1,30	2,24	3,58	6,2/A++	3,17	3,17	3,17	-	3,60	9,50	10,00	1,00	2,65	2,87	4,0/A+
12+12+18	2,29	2,29	3,43	-	2,50	8,00	10,00	1,30	2,24	3,58	6,2/A++	2,71	2,71	4,07	-	3,60	9,50	10,00	1,00	2,65	2,87	4,0/A+
7+7+7+7	2,00	2,00	2,00	2,00	2,50	8,00	10,00	1,30	2,24	3,58	6,1/A++	2,38	2,38	2,38	2,38	3,60	9,50	10,00	1,00	2,65	2,87	4,0/A+
7+7+7+9	1,87	1,87	1,87	2,40	2,50	8,00	10,00	1,30	2,24	3,58	6,1/A++	2,22	2,22	2,22	2,85	3,60	9,50	10,00	1,00	2,65	2,87	4,0/A+
7+7+7+12	1,70	1,70	1,70	2,91	2,50	8,00	10,00	1,30	2,24	3,58	6,1/A++	2,02	2,02	2,02	3,45	3,60	9,50	10,00	1,00	2,65	2,87	4,0/A+
7+7+7+18	1,44	1,44	1,44	3,69	2,50	8,00	10,00	1,30	2,24	3,58	6,1/A++	1,71	1,71	1,71	4,38	3,60	9,50	10,00	1,00	2,65	2,87	4,0/A+
7+7+9+9	1,75	1,75	2,25	2,25	2,50	8,00	10,00	1,30	2,24	3,58	6,1/A++	2,08	2,08	2,67	2,67	3,60	9,50	10,00	1,00	2,65	2,87	4,0/A+
7+7+9+12	1,60	1,60	2,06	2,74	2,50	8,00	10,00	1,30	2,24	3,58	6,1/A++	1,90	1,90	2,44	3,26	3,60	9,50	10,00	1,00	2,65	2,87	4,0/A+
7+7+9+18	1,37	1,37	1,76	3,51	2,50	8,00	10,00	1,30	2,24	3,58	6,1/A++	1,62	1,62	2,09	4,17	3,60	9,50	10,00	1,00	2,65	2,87	4,0/A+
7+7+12+12	1,47	1,47	2,53	2,53	2,50	8,00	10,00	1,30	2,24	3,58	6,1/A++	1,75	1,75	3,00	3,00	3,60	9,50	10,00	1,00	2,65	2,87	4,0/A+
7+9+9+9	1,65	2,12	2,12	2,12	2,50	8,00	10,00	1,30	2,24	3,58	6,1/A++	1,96	2,51	2,51	2,51	3,60	9,50	10,00	1,00	2,65	2,87	4,0/A+
7+9+9+12	1,51	1,95	1,95	2,59	2,50	8,00	10,00	1,30	2,24	3,58	6,1/A++	1,80	2,31	2,31	3,08	3,60	9,50	10,00	1,00	2,65	2,87	4,0/A+
7+9+12+12	1,40	1,80	2,40	2,40	2,50	8,00	10,00	1,30	2,24	3,58	6,3/A++	1,66	2,14	2,85	2,85	3,60	9,50	10,00	1,00	2,65	2,87	4,0/A+
9+9+9+9	2,00	2,00	2,00	2,00	2,50	8,00	10,00	1,30	2,24	3,58	6,1/A++	2,38	2,38	2,38	2,38	3,60	9,50	10,00	1,00	2,65	2,87	4,0/A+
9+9+9+12	1,85	1,85	1,85	2,46	2,50	8,00	10,00	1,30	2,24	3,58	6,1/A++	2,19	2,19	2,19	2,92	3,60	9,50	10,00	1,00	2,65	2,87	4,0/A+
9+9+12+12	1,71	1,71	2,29	2,29	2,50	8,00	10,00	1,30	2,24	3,58	6,3/A++	2,04	2,04	2,71	2,71	3,60	9,50	10,00	1,00	2,65	2,87	4,0/A+



DC Inverter
Réversible

YDZB

PUISSANCES PAR COMBINAISON

COMPATIBLE
AVEC

MURAL
HDL 7/9/12/18/24



CONSOLE
XDL 9X/12/18



YDZB542 MULTISPLIT CINCO

Unités intérieures en fonctionnement	REFROIDISSEMENT										CHAUFFAGE													
	Puissance (kW)					Puissance totale (kW)			Puissance absorbée totale (kW)			SEER / Classe énerg.	Puissance (kW)					Puissance totale (kW)			Puissance absorbée totale (kW)			SCOP / Classe énerg.
	Unité A	Unité B	Unité C	Unité D	Unité E	Min.	Nominale	Max.	Min.	Nominale	Max.		Unité A	Unité B	Unité C	Unité D	Unité E	Min.	Nominale	Max.	Min.	Nominale	Max.	
7+18	2,10	5,00	-	-	-	2,40	7,10	7,67	2,60	3,45	4,00	6,1/A++	2,60	5,60	-	-	-	2,60	8,20	13,00	1,61	3,20	4,00	4,0/A+
7+24	2,10	7,20	-	-	-	2,40	9,30	10,04	2,60	3,45	4,00	6,1/A++	2,60	8,50	-	-	-	2,60	11,10	13,00	1,61	3,20	4,00	4,0/A+
9+12	2,60	3,50	-	-	-	2,40	6,10	6,59	2,60	3,45	4,00	6,1/A++	2,80	3,80	-	-	-	2,60	6,60	13,00	1,61	3,20	4,00	4,0/A+
9+18	2,60	5,00	-	-	-	2,40	7,60	8,21	2,60	3,45	4,00	6,1/A++	2,80	5,60	-	-	-	2,60	8,40	13,00	1,61	3,20	4,00	4,0/A+
9+24	2,60	7,20	-	-	-	2,40	9,80	10,58	2,60	3,45	4,00	6,1/A++	2,80	8,50	-	-	-	2,60	11,30	13,00	1,61	3,20	4,00	4,0/A+
12+12	3,50	3,50	-	-	-	2,40	7,00	7,56	2,60	3,45	4,00	6,1/A++	3,80	3,80	-	-	-	2,60	7,60	13,00	1,61	3,20	4,00	4,0/A+
12+18	3,50	5,00	-	-	-	2,40	8,50	9,18	2,60	3,45	4,00	6,1/A++	3,80	5,60	-	-	-	2,60	9,40	13,00	1,61	3,20	4,00	4,0/A+
12+24	3,50	7,20	-	-	-	2,40	10,70	11,56	2,60	3,45	4,00	6,1/A++	3,80	8,50	-	-	-	2,60	12,30	13,00	1,61	3,20	4,00	4,0/A+
18+18	5,00	5,00	-	-	-	2,40	10,00	10,80	2,60	3,45	4,00	6,1/A++	5,60	5,60	-	-	-	2,60	11,20	13,00	1,61	3,20	4,00	4,0/A+
18+24	5,14	6,86	-	-	-	2,40	12,00	13,60	2,60	3,45	4,00	6,1/A++	5,57	7,43	-	-	-	2,60	13,00	13,00	1,61	3,20	4,00	4,0/A+
24+24	6,00	6,00	-	-	-	2,40	12,00	13,60	2,60	3,45	4,00	6,1/A++	6,50	6,50	-	-	-	2,60	13,00	13,00	1,61	3,20	4,00	4,0/A+
7+7+7	2,10	2,10	2,10	-	-	2,40	6,30	6,80	2,60	3,45	4,00	6,1/A++	2,60	2,60	2,60	-	-	2,60	7,80	13,00	1,61	3,20	4,00	4,0/A+
7+7+9	2,10	2,10	2,60	-	-	2,40	6,80	7,34	2,60	3,45	4,00	6,1/A++	2,60	2,60	2,80	-	-	2,60	8,00	13,00	1,61	3,20	4,00	4,0/A+
7+7+12	2,10	2,10	3,50	-	-	2,40	7,70	8,32	2,60	3,45	4,00	6,1/A++	2,60	2,60	3,80	-	-	2,60	9,00	13,00	1,61	3,20	4,00	4,0/A+
7+7+18	2,10	2,10	5,00	-	-	2,40	9,20	9,94	2,60	3,45	4,00	6,1/A++	2,60	2,60	5,60	-	-	2,60	10,80	13,00	1,61	3,20	4,00	4,0/A+
7+7+24	2,10	2,10	7,20	-	-	2,40	11,40	12,31	2,60	3,45	4,00	6,1/A++	2,60	2,60	8,50	-	-	2,60	13,70	13,00	1,61	3,20	4,00	4,0/A+
7+9+9	2,10	2,60	2,60	-	-	2,40	7,30	7,88	2,60	3,45	4,00	6,1/A++	2,60	2,80	2,80	-	-	2,60	8,20	13,00	1,61	3,20	4,00	4,0/A+
7+9+12	2,10	2,60	3,50	-	-	2,40	8,20	8,86	2,60	3,45	4,00	6,1/A++	2,60	2,80	3,80	-	-	2,60	9,20	13,00	1,61	3,20	4,00	4,0/A+
7+9+18	2,10	2,60	5,00	-	-	2,40	9,70	10,48	2,60	3,45	4,00	6,1/A++	2,60	2,80	5,60	-	-	2,60	11,00	13,00	1,61	3,20	4,00	4,0/A+
7+9+24	2,10	2,60	7,20	-	-	2,40	11,90	12,85	2,60	3,45	4,00	6,1/A++	2,60	2,80	7,60	-	-	2,60	13,00	13,00	1,61	3,20	4,00	4,0/A+
7+12+12	2,10	3,50	3,50	-	-	2,40	9,10	9,83	2,60	3,45	4,00	6,1/A++	2,60	3,80	3,80	-	-	2,60	10,20	13,00	1,61	3,20	4,00	4,0/A+
7+12+18	2,10	3,50	5,00	-	-	2,40	10,60	11,45	2,60	3,45	4,00	6,1/A++	2,60	3,80	5,60	-	-	2,60	12,00	13,00	1,61	3,20	4,00	4,0/A+
7+12+24	1,95	3,50	7,20	-	-	2,40	12,00	13,60	2,60	3,45	4,00	6,1/A++	2,12	3,63	7,26	-	-	2,60	13,00	13,00	1,61	3,20	4,00	4,0/A+
7+18+18	1,95	5,00	5,00	-	-	2,40	12,00	13,60	2,60	3,45	4,00	6,1/A++	2,12	5,44	5,44	-	-	2,60	13,00	13,00	1,61	3,20	4,00	4,0/A+
7+18+24	1,71	4,41	5,88	-	-	2,40	12,00	13,60	2,60	3,45	4,00	6,1/A++	1,86	4,78	6,37	-	-	2,60	13,00	13,00	1,61	3,20	4,00	4,0/A+
7+24+24	1,53	5,24	5,24	-	-	2,40	12,00	13,60	2,60	3,45	4,00	6,1/A++	1,65	5,67	5,67	-	-	2,60	13,00	13,00	1,61	3,20	4,00	4,0/A+
9+9+9	2,60	2,60	2,60	-	-	2,40	7,80	8,42	2,60	3,45	4,00	6,1/A++	2,80	2,80	2,80	-	-	2,60	8,40	13,00	1,61	3,20	4,00	4,0/A+
9+9+12	2,60	2,60	3,50	-	-	2,40	8,70	9,40	2,60	3,45	4,00	6,1/A++	2,80	2,80	3,80	-	-	2,60	9,40	13,00	1,61	3,20	4,00	4,0/A+
9+9+18	2,60	2,60	5,00	-	-	2,40	10,20	11,02	2,60	3,45	4,00	6,1/A++	2,80	2,80	5,60	-	-	2,60	11,20	13,00	1,61	3,20	4,00	4,0/A+
9+9+24	2,57	2,57	6,86	-	-	2,40	12,00	13,60	2,60	3,45	4,00	6,1/A++	2,79	2,79	7,43	-	-	2,60	13,00	13,00	1,61	3,20	4,00	4,0/A+
9+12+12	2,60	3,50	3,50	-	-	2,40	9,60	10,37	2,60	3,45	4,00	6,1/A++	2,80	3,80	3,80	-	-	2,60	10,40	13,00	1,61	3,20	4,00	4,0/A+
9+12+18	2,60	3,50	5,00	-	-	2,40	11,10	11,99	2,60	3,45	4,00	6,1/A++	2,80	3,80	5,60	-	-	2,60	12,20	13,00	1,61	3,20	4,00	4,0/A+
9+12+24	2,40	3,20	6,40	-	-	2,40	12,00	13,60	2,60	3,45	4,00	6,1/A++	2,60	3,47	6,93	-	-	2,60	13,00	13,00	1,61	3,20	4,00	4,0/A+
9+18+18	2,40	4,80	4,80	-	-	2,40	12,00	13,60	2,60	3,45	4,00	6,1/A++	2,60	5,20	5,20	-	-	2,60	13,00	13,00	1,61	3,20	4,00	4,0/A+
9+18+24	2,12	4,24	5,65	-	-	2,40	12,00	13,60	2,60	3,45	4,00	6,1/A++	2,29	4,59	6,12	-	-	2,60	13,00	13,00	1,61	3,20	4,00	4,0/A+
9+24+24	1,89	5,05	5,05	-	-	2,40	12,00	13,60	2,60	3,45	4,00	6,1/A++	2,05	5,47	5,47	-	-	2,60	13,00	13,00	1,61	3,20	4,00	4,0/A+
12+12+12	3,50	3,50	3,50	-	-	2,40	10,50	11,34	2,60	3,45	4,00	6,1/A++	4,33	4,33	4,33	-	-	2,60	13,00	13,00	1,61	3,20	4,00	4,0/A+
12+12+18	3,43	3,43	5,14	-	-	2,40	12,00	13,60	2,60	3,45	4,00	6,1/A++	3,71	3,71	5,57	-	-	2,60	13,00	13,00	1,61	3,20	4,00	4,0/A+
12+12+24	3,00	3,00	6,00	-	-	2,40	12,00	13,60	2,60	3,45	4,00	6,1/A++	3,25	3,25	6,50	-	-	2,60	13,00	13,00	1,61	3,20	4,00	4,0/A+
12+18+18	3,00	4,50	4,50	-	-	2,40	12,00	13,60	2,60	3,45	4,00	6,1/A++	3,25	4,88	4,88	-	-	2,60	13,00	13,00	1,61	3,20	4,00	4,0/A+
12+18+24	2,67	4,00	5,33	-	-	2,40	12,00	13,60	2,60	3,45	4,00	6,1/A++	2,89	4,33	5,78	-	-	2,60	13,00	13,00	1,61	3,20	4,00	4,0/A+
12+24+24	2,40	4,80	4,80	-	-	2,40	12,00	13,60	2,60	3,45	4,00	6,1/A++	2,60	5,20	5,20	-	-	2,60	13,00	13,00	1,61	3,20	4,00	4,0/A+
18+18+18	4,00	4,00	4,00	-	-	2,40	12,00	13,60	2,60	3,45	4,00	6,1/A++	4,33	4,33	4,33	-	-	2,60	13,00	13,00	1,61	3,20	4,00	4,0/A+
18+18+24	3,60	3,60	4,80	-	-	2,40	12,00	13,60	2,60	3,45	4,00	6,1/A++	3,90	3,90	5,20	-	-	2,60	13,00	13,00	1,61	3,20	4,00	4,0/A+
7+7+7+7	2,10	2,10	2,10	2,10	-	2,40	8,40	9,07	2,60	3,45	4,00	6,1/A++	2,60	2,60	2,60	2,60	-	2,60	10,40	13,00	1,61	3,20	4,00	4,0/A+
7+7+7+9	2,10	2,10	2,10	2,60	-	2,40	8,90	9,61	2,60	3,45	4,00	6,1/A++	2,60	2,60	2,60	2,80	-	2,60	10,60	13,00	1,61	3,20	4,00	4,0/A+
7+7+7+12	2,10	2,10	2,10	3,50	-	2,40	9,80	10,58	2,60	3,45	4,00	6,1/A++	2,60	2,60	2,60	3,80	-	2,60	11,60	13,00	1,61	3,20	4,00	4,0/A+
7+7+7+18	2,10	2,10	2,10	5,00	-	2,40	11,30	12,20	2,60	3,45	4,00	6,1/A++	2,60	2,60	2,60	5,60	-	2,60	13,40	13,00	1,61	3,20	4,00	4,0/A+
7+7+7+24	1,87	1,87	1,87	6,40	-	2,40	12,00	13,60	2,60	3,45	4,00	6,1/A++	2,02	2,02	2,02	6,93	-	2,60	13,00	13,00	1,61	3,20	4,00	4,0/A+
7+7+9+9	2,10	2,10	2,60	2,60	-	2,40	9,40	10,15	2,60	3,45	4,00	6,1/A++	2,60	2,60	2,80	2,80	-	2,60	10,80	13,00	1,61	3,20	4,00	4,0/A+
7+7+9+12	2,10	2,10	2,60	3,50	-	2,40	10,30	11,12	2,60	3,45	4,00	6,1/A++	2,60	2,60	2,80	3,80	-	2,60	11,80	13,00	1,61	3,20	4,00	4,0/A+
7+7+9+18	2,10	2,10	2,60	5,00	-	2,40	11,80	12,74	2,60	3,45	4,00	6,1/A++	2,22	2,22	2,85	5,71	-	2,60	13,00	13,00	1,61	3,20	4,00	4,0/A+
7+7+9+24	1,79	1,79	2,30	6,13	-	2,40																		

Unités intérieures en fonctionnement	REFROIDISSEMENT													CHAUFFAGE										
	Puissance (kW)					Puissance totale (kW)			Puissance absorbée totale (kW)			SEER / Classe énérg.	Puissance (kW)					Puissance totale (kW)			Puissance absorbée totale (kW)			SCOP / Classe énérg.
	Unité A	Unité B	Unité C	Unité D	Unité E	Min.	Nominale	Max.	Min.	Nominale	Max.		Unité A	Unité B	Unité C	Unité D	Unité E	Min.	Nominale	Max.	Min.	Nominale	Max.	
7+9+18+18	1,62	2,08	4,15	4,15	-	2,40	12,00	13,60	2,60	3,45	4,00	6,1/A++	1,75	2,25	4,50	4,50	-	2,60	13,00	13,00	1,61	3,20	4,00	4,0/A+
7+9+18+24	1,45	1,86	3,72	4,97	-	2,40	12,00	13,60	2,60	3,45	4,00	6,1/A++	1,57	2,02	4,03	5,38	-	2,60	13,00	13,00	1,61	3,20	4,00	4,0/A+
7+12+12+12	1,95	3,35	3,35	3,35	-	2,40	12,00	13,60	2,60	3,45	4,00	6,1/A++	2,12	3,63	3,63	3,63	-	2,60	13,00	13,00	1,61	3,20	4,00	4,0/A+
7+12+12+18	1,71	2,94	2,94	4,41	-	2,40	12,00	13,60	2,60	3,45	4,00	6,1/A++	1,86	3,18	3,18	4,78	-	2,60	13,00	13,00	1,61	3,20	4,00	4,0/A+
7+12+12+24	1,53	2,62	2,62	5,24	-	2,40	12,00	13,60	2,60	3,45	4,00	6,1/A++	1,65	2,84	2,84	5,67	-	2,60	13,00	13,00	1,61	3,20	4,00	4,0/A+
7+12+18+18	1,53	2,62	3,93	3,93	-	2,40	12,00	13,60	2,60	3,45	4,00	6,1/A++	1,65	2,84	4,25	4,25	-	2,60	13,00	13,00	1,61	3,20	4,00	4,0/A+
7+12+18+24	1,38	2,36	3,54	4,72	-	2,40	12,00	13,60	2,60	3,45	4,00	6,1/A++	1,49	2,56	3,84	5,11	-	2,60	13,00	13,00	1,61	3,20	4,00	4,0/A+
7+18+18+18	1,38	3,54	3,54	3,54	-	2,40	12,00	13,60	2,60	3,45	4,00	6,1/A++	1,49	3,84	3,84	3,84	-	2,60	13,00	13,00	1,61	3,20	4,00	4,0/A+
9+9+9+9	2,60	2,60	2,60	2,60	-	2,40	10,40	11,23	2,60	3,45	4,00	6,1/A++	3,25	3,25	3,25	3,25	-	2,60	13,00	13,00	1,61	3,20	4,00	4,0/A+
9+9+9+12	2,60	2,60	2,60	3,50	-	2,40	11,30	12,20	2,60	3,45	4,00	6,1/A++	3,00	3,00	3,00	4,00	-	2,60	13,00	13,00	1,61	3,20	4,00	4,0/A+
9+9+9+18	2,40	2,40	2,40	4,80	-	2,40	12,00	13,60	2,60	3,45	4,00	6,1/A++	2,60	2,60	2,60	5,20	-	2,60	13,00	13,00	1,61	3,20	4,00	4,0/A+
9+9+9+24	2,12	2,12	2,12	5,65	-	2,40	12,00	13,60	2,60	3,45	4,00	6,1/A++	2,29	2,29	2,29	6,12	-	2,60	13,00	13,00	1,61	3,20	4,00	4,0/A+
9+9+12+12	2,57	2,57	3,43	3,43	-	2,40	12,00	13,60	2,60	3,45	4,00	6,1/A++	2,79	2,79	3,71	3,71	-	2,60	13,00	13,00	1,61	3,20	4,00	4,0/A+
9+9+12+18	2,25	2,25	3,00	4,50	-	2,40	12,00	13,60	2,60	3,45	4,00	6,1/A++	2,44	2,44	3,25	4,88	-	2,60	13,00	13,00	1,61	3,20	4,00	4,0/A+
9+9+12+24	2,00	2,00	2,67	5,33	-	2,40	12,00	13,60	2,60	3,45	4,00	6,1/A++	2,17	2,17	2,89	5,78	-	2,60	13,00	13,00	1,61	3,20	4,00	4,0/A+
9+9+18+18	2,00	2,00	4,00	4,00	-	2,40	12,00	13,60	2,60	3,45	4,00	6,1/A++	2,17	2,17	4,33	4,33	-	2,60	13,00	13,00	1,61	3,20	4,00	4,0/A+
9+9+18+24	1,80	1,80	3,60	4,80	-	2,40	12,00	13,60	2,60	3,45	4,00	6,1/A++	1,95	1,95	3,90	5,20	-	2,60	13,00	13,00	1,61	3,20	4,00	4,0/A+
9+12+12+12	2,40	3,20	3,20	3,20	-	2,40	12,00	13,60	2,60	3,45	4,00	6,1/A++	2,60	3,47	3,47	3,47	-	2,60	13,00	13,00	1,61	3,20	4,00	4,0/A+
9+12+12+18	2,12	2,82	2,82	4,24	-	2,40	12,00	13,60	2,60	3,45	4,00	6,1/A++	2,29	3,06	3,06	4,59	-	2,60	13,00	13,00	1,61	3,20	4,00	4,0/A+
9+12+12+24	1,89	2,53	2,53	5,05	-	2,40	12,00	13,60	2,60	3,45	4,00	6,1/A++	2,05	2,74	2,74	5,47	-	2,60	13,00	13,00	1,61	3,20	4,00	4,0/A+
9+12+18+18	1,89	2,53	3,79	3,79	-	2,40	12,00	13,60	2,60	3,45	4,00	6,1/A++	2,05	2,74	4,11	4,11	-	2,60	13,00	13,00	1,61	3,20	4,00	4,0/A+
9+12+18+24	1,71	2,29	3,43	4,57	-	2,40	12,00	13,60	2,60	3,45	4,00	6,1/A++	1,86	2,48	3,71	4,95	-	2,60	13,00	13,00	1,61	3,20	4,00	4,0/A+
9+18+18+18	1,71	3,43	3,43	3,43	-	2,40	12,00	13,60	2,60	3,45	4,00	6,1/A++	1,86	3,71	3,71	3,71	-	2,60	13,00	13,00	1,61	3,20	4,00	4,0/A+
12+12+12+12	3,00	3,00	3,00	3,00	-	2,40	12,00	13,60	2,60	3,45	4,00	6,1/A++	3,25	3,25	3,25	3,25	-	2,60	13,00	13,00	1,61	3,20	4,00	4,0/A+
12+12+12+18	2,67	2,67	2,67	4,00	-	2,40	12,00	13,60	2,60	3,45	4,00	6,1/A++	2,89	2,89	2,89	4,33	-	2,60	13,00	13,00	1,61	3,20	4,00	4,0/A+
12+12+12+24	2,40	2,40	2,40	4,80	-	2,40	12,00	13,60	2,60	3,45	4,00	6,1/A++	2,60	2,60	2,60	5,20	-	2,60	13,00	13,00	1,61	3,20	4,00	4,0/A+
12+12+18+18	2,40	2,40	3,60	3,60	-	2,40	12,00	13,60	2,60	3,45	4,00	6,1/A++	2,60	2,60	3,90	3,90	-	2,60	13,00	13,00	1,61	3,20	4,00	4,0/A+
7+7+7+7+7	2,10	2,10	2,10	2,10	2,10	2,40	10,50	11,34	2,60	3,45	4,00	6,1/A++	2,60	2,60	2,60	2,60	2,60	2,60	13,00	13,00	1,61	3,20	4,00	4,0/A+
7+7+7+7+9	2,10	2,10	2,10	2,10	2,60	2,40	11,00	11,88	2,60	3,45	4,00	6,1/A++	2,46	2,46	2,46	2,46	3,16	2,60	13,00	13,00	1,61	3,20	4,00	4,0/A+
7+7+7+7+12	2,10	2,10	2,10	2,10	3,50	2,40	11,90	12,85	2,60	3,45	4,00	6,1/A++	2,28	2,28	2,28	3,90	2,60	13,00	13,00	1,61	3,20	4,00	4,0/A+	
7+7+7+7+18	1,83	1,83	1,83	1,83	4,70	2,40	12,00	13,60	2,60	3,45	4,00	6,1/A++	1,98	1,98	1,98	5,09	2,60	13,00	13,00	1,61	3,20	4,00	4,0/A+	
7+7+7+7+24	1,62	1,62	1,62	1,62	5,54	2,40	12,00	13,60	2,60	3,45	4,00	6,1/A++	1,75	1,75	1,75	6,00	2,60	13,00	13,00	1,61	3,20	4,00	4,0/A+	
7+7+7+9+9	2,10	2,10	2,10	2,60	2,60	2,40	11,50	12,42	2,60	3,45	4,00	6,1/A++	2,33	2,33	2,33	3,00	3,00	2,60	13,00	13,00	1,61	3,20	4,00	4,0/A+
7+7+7+9+12	2,00	2,00	2,00	2,57	3,43	2,40	12,00	13,60	2,60	3,45	4,00	6,1/A++	2,17	2,17	2,17	2,79	3,71	2,60	13,00	13,00	1,61	3,20	4,00	4,0/A+
7+7+7+9+18	1,75	1,75	1,75	2,25	4,50	2,40	12,00	13,60	2,60	3,45	4,00	6,1/A++	1,90	1,90	1,90	2,44	4,88	2,60	13,00	13,00	1,61	3,20	4,00	4,0/A+
7+7+7+9+24	1,56	1,56	1,56	2,00	5,33	2,40	12,00	13,60	2,60	3,45	4,00	6,1/A++	1,69	1,69	1,69	2,17	5,78	2,60	13,00	13,00	1,61	3,20	4,00	4,0/A+
7+7+7+12+12	1,87	1,87	1,87	3,20	3,20	2,40	12,00	13,60	2,60	3,45	4,00	6,1/A++	2,02	2,02	2,02	3,47	3,47	2,60	13,00	13,00	1,61	3,20	4,00	4,0/A+
7+7+7+12+18	1,65	1,65	1,65	2,82	4,24	2,40	12,00	13,60	2,60	3,45	4,00	6,1/A++	1,78	1,78	1,78	3,06	4,59	2,60	13,00	13,00	1,61	3,20	4,00	4,0/A+
7+7+7+12+24	1,47	1,47	1,47	2,53	5,05	2,40	12,00	13,60	2,60	3,45	4,00	6,1/A++	1,60	1,60	1,60	2,74	5,47	2,60	13,00	13,00	1,61	3,20	4,00	4,0/A+
7+7+7+18+18	1,47	1,47	1,47	3,79	3,79	2,40	12,00	13,60	2,60	3,45	4,00	6,1/A++	1,60	1,60	1,60	4,11	4,11	2,60	13,00	13,00	1,61	3,20	4,00	4,0/A+
7+7+7+18+24	1,33	1,33	1,33	3,43	4,57	2,40	12,00	13,60	2,60	3,45	4,00	6,1/A++	1,44	1,44	1,44	3,71	4,95	2,60	13,00	13,00	1,61	3,20	4,00	4,0/A+
7+7+9+9+9	2,10	2,10	2,60	2,60	2,60	2,40	12,00	12,96	2,60	3,45	4,00	6,1/A++	2,22	2,22	2,85	2,85	2,85	2,60	13,00	13,00	1,61	3,20	4,00	4,0/A+
7+7+9+9+12	1,91	1,91	2,45	2,45	3,27	2,40	12,00	13,60	2,60	3,45	4,00	6,1/A++	2,07	2,07	2,66	2,66	3,55	2,60	13,00	13,00	1,61	3,20	4,00	4,0/A+
7+7+9+9+18	1,68	1,68	2,16	2,16	4,32	2,40	12,00	13,60	2,60	3,45	4,00	6,1/A++	1,82	1,82	2,34	2,34	4,68	2,60	13,00	13,00	1,61	3,20	4,00	4,0/A+
7+7+9+9+24	1,50	1,50	1,93	1,93	5,14	2,40	12,00	13,60	2,60	3,45	4,00	6,1/A++	1,63	1,63	2,09	2,09	5,57	2,60	13,00	13,00	1,61	3,20	4,00	4,0/A+
7+7+9+12+12	1,79	1,79	2,30	3,06	3,06	2,40	12,00	13,60	2,60	3,45	4,00	6,1/A++	1,94	1,94	2,49	3,32	3,32	2,60	13,00	13,00	1,61	3,20	4,00	4,0/A+
7+7+9+12+18	1,58	1,58	2,04	2,72	4,08	2,40	12,00	13,60	2,60	3,45	4,00	6,1/A++	1,72	1,72	2,21	2,94	4,42	2,60	13,00	13,00	1,61	3,20	4,00	4,0/A+
7+7+9+12+24	1,42	1,42	1,83	2,44	4,88	2,40	12,00	13,60	2,60	3,45	4,00	6,1/A++	1,54	1,54	1,98	2,64	5,29	2,60	13,00	13,00	1,61	3,20	4,00	4,0/A+
7+7+9+18+18	1,42	1,42	1,83	3,66	3,66	2,40	12,00	13,60	2,60	3,45	4,00	6,1/A++	1,54	1,54	1,98	3,97	3,97	2,60	13,00	13,00	1,61	3,20	4,00	4,0/A+
7+7+12+12+12	1,68	1,68	2,88	2,88	2,88	2,40	12,00	13,60	2,60	3,45	4,00	6,1/A++	1,82	1,82	3,12	3,12	3,12	2,60	13,00	13,00	1,61	3,20	4,00	4,0/A+
7+7+12+12+18	1,50	1,50	2,57	2,57	3,86	2,40	12,00	13,60	2,60	3,45	4,00	6,1/A++	1,63	1,63	2,79	2,79	4,18	2,60	13,00	13,00	1,61	3,20	4,00	4



DC Inverter
Réversible

YCZ MULTISPLIT



YCZ218



YCZ327
YCZ430
YCZ542

+ PRODUITS

- Flexy Match (compatible avec une large partie de la gamme)
- Longueur cumulée de tubes jusqu'à 80 m
- Jusqu'à 5 unités intérieures et 12,5 kW
- Détendeur électronique

CARACTÉRISTIQUES

TECHNOLOGIE :



DÉTENDEUR ÉLECTRONIQUE

FONCTIONS INSTALLATEURS :



AUTO-DIAGNOSTIC

CERTIFICATION

AIRWELL participe au programme EC1 de ECP. Vérifier la validité du certificat sur : www.eurovent-certification.com



Les modèles avec * ne sont pas certifiés Eurovent

LE + « DÉVELOPPEMENT DURABLE »

- Classe énergétique élevée A++ (mode froid) / A+ (mode chaud)
- Économies d'énergie (mode chaud seul, limite des consignes)

LE + « UTILISATEUR »

- Un grand choix d'unités intérieures
- Encombrement réduit avec une seule unité extérieure

LE + « INSTALLATEUR »

- Installation évolutive et flexible
- Grande longueur de tubes

LE + « TECHNOLOGIE »

- Haute résistance à la corrosion avec le Golden Fin
- Détection de fuite de réfrigérant

COMPATIBLE AVEC

MURAL HKD
9/12/18/24

GAINABLE MOYENNE
PRESSION DDM 12/18



CASSETTE CDM
9X/12/18

CONSOLE XDM
12X/18



COMBINAISONS

Taille	Mural HKD	Gainable DDM	Cassette CDM	Console XDM
9	AWSI-HKD009-N11 7SP023130	-	AW-CDM009X-N91 7SP042261X*	-
12	AWSI-HKD012-N11 7SP023131	AW-DDM012-N91 7SP033031	AW-CDM012-N91 7SP042262	AW-XDM012X-N91 7SP071413X*
18	AWSI-HKD018-N11 7SP023132	AW-DDM018-N91 7SP033032	AW-CDM018-N91 7SP042263	AW-XDM018-N91 7SP071414
24	AWSI-HKD024-N11 7SP023133	-	-	-

* Code dédié à l'application multisplit.

DONNÉES TECHNIQUES YCZ

Unité extérieure			AWAU-YCZ218-H11	AWAU-YCZ327-H11*	AWAU-YCZ430-H11*	AWAU-YCZ542-H11*
Phase			Monophasé	Monophasé	Monophasé	Monophasé
UNITÉ EXTÉRIEURE						
Refroidissement	Puissance nominale (min./max.)	kW	5,27 (2,05-6,85)	7,91 (2,96-8,50)	8,21 (2,05-9,84)	12,30 (2,05-14,15)
	Pdesignc	kW	5,3	7,8	8,5	12,3
	Puissance absorbée nominale	kW	1,75	2,47	2,27	3,82
	SEER/Classe énergétique		7,4/A++ *	6,6/A++ *	6,6/A++ *	6,6/A++ *
	Limites de fonctionnement	°C	-15°/50° Bulbe sec			
Chauffage	Puissance nominale (min./max.)	kW	5,56 (1,72-7,03)	8,21 (2,03-9,37)	8,79 (2,34-10,55)	12,30 (2,34-14,77)
	Pdesignh (climat tempéré)	kW	5,3	6,5	7,2	9,6
	Pdesignh (climat chaud)	kW	5,5	6,6	7,3	9,8
	Puissance absorbée nominale	kW	1,50	2,27	2,43	3,37
	SCOP/Classe énergétique (climat tempéré)		4,1/A+	4,0/A+	3,9/A	3,8/A
	SCOP/Classe énergétique (climat chaud)		5,1/A+++	5,1/A+++	5,1/A+++	4,6/A++
	Limites de fonctionnement	°C	-15°/24° Bulbe sec			
	Puissance à -10 °C	kW	4,5	6,5	6,6	8,4
	Puissance à -15 °C	kW	4	5,7	5,8	7,2
Pression acoustique à 1 m	dB(A)	57	60	60	62	
Puissance acoustique	dB(A)	65	69	67	69	
Débit d'air	m³/h	2100	3500	3800	5500	
Type de compresseur		Twin Rotatif DCI	Twin Rotatif DCI	Twin Rotatif DCI	Twin Rotatif DCI	
Dimensions de l'unité (LxHxP)	mm	800x554x333	845x702x363	946x810x410	946x810x410	
Dimensions de l'emballage (LxHxP)	mm	920x625x390	965x775x395	1090x875x500	1090x875x500	
Poids net/Poids avec l'emballage	kg	37,5/40,5	55,2/58,2	67,6/73,4	77/83	
Code		7SP091185	7SP091186	7SP091187	7SP091173	
ALIMENTATION						
Phase/Tension/Fréquence		1P/220-240V/50Hz	1P/220-240V/50Hz	1P/220-240V/50Hz	1P/220-240V/50Hz	
Côté d'alimentation		Extérieur	Extérieur	Extérieur	Extérieur	
Câble d'alimentation	mm²	3x2,5	3x2,5	3x2,5	3x4,0	
Protection électrique (courbe D)	A	20	25	30	30	
Liaisons électriques	mm²	2 (4x1,0)	3 (4x1,0)	4 (4x1,0)	5 (4x1,0)	
LIAISONS FRIGORIFIQUES						
Diamètre tube gaz	pouces	2x3/8"	3x3/8"	3x3/8"+1/2"	4x3/8"+1/2"	
Diamètre tube liquide	pouces	2x1/4"	3x1/4"	4x1/4"	5x1/4"	
Longueur max.	m	40	60	80	80	
Longueur max. par circuit	m	25	30	35	35	
Dénivelé max. entre unités intérieure et extérieure	Unité extérieure plus haute que l'unité intérieure	m	15	15	15	15
	Unité extérieure plus basse que l'unité intérieure	m	15	15	15	15
Dénivelé max. entre unités intérieures	m	10	10	10	10	
Réfrigérant/PRP		R410A/2088	R410A/2088	R410A/2088	R410A/2088	
Charge	kg	1,7	2,1	2,4	3,6	
Longueur préchargée	m	15	22,5	30	37,5	
Charge additionnelle	g/m	15	15	15	15	

* A++ pour combinaisons HKD 9 x 3.

Note : Un adaptateur 3/8"->1/2" doit être installé sur la ligne gaz, lorsque vous souhaitez connecter une unité de taille 18. Cet adaptateur peut être fourni par Airwell (code: 15111600000297).

Un adaptateur 3/8" → 5/8" doit être installé sur la ligne gaz et un adaptateur 1/4" → 3/8" sur la ligne liquide, lorsque vous souhaitez connecter une unité de taille 24.



DC Inverter
Réversible

YCZ

PUISSANCES PAR COMBINAISON

COMPATIBLE
AVEC



MURAL HKD
9/12/18/24



GAINABLE MOYENNE
PRESSION DDM 12/18



CASSETTE CDM
9X/12/18



CONSOLE XDM
12X/18



YCZ218 MULTISPLIT DUO

Unités intérieures en fonctionnement	REFROIDISSEMENT									CHAUFFAGE								
	Puissance (kW)		Puissance totale (kW)			Puissance absorbée totale (kW)			SEER / Classe énerg.	Puissance (kW)		Puissance totale (kW)			Puissance absorbée totale (kW)			SCOP / Classe énerg.
	Unité A	Unité B	Min.	Nominale	Max.	Min.	Nominale	Max.		Unité A	Unité B	Min.	Nominale	Max.	Min.	Nominale	Max.	
9+9	2,60	2,60	2,08	5,20	6,29	0,53	1,61	2,17	6,3/A++	2,75	2,75	2,20	5,50	6,66	0,47	1,38	1,86	4,0/A+
9+12	2,31	3,09	2,08	5,40	6,29	0,53	1,67	2,17	6,3/A++	2,40	3,20	2,20	5,60	6,66	0,47	1,45	1,86	4,0/A+
9+18	1,80	3,60	2,08	5,40	6,34	0,53	1,67	2,17	6,3/A++	1,87	3,73	2,20	5,60	6,71	0,47	1,45	1,86	4,0/A+
12+12	2,70	2,70	2,08	5,40	6,29	0,53	1,67	2,17	6,3/A++	2,80	2,80	2,20	5,60	6,66	0,47	1,45	1,86	4,0/A+

Basé sur des combinaisons avec splits muraux

YCZ327 MULTISPLIT TRIO

Unités intérieures en fonctionnement	REFROIDISSEMENT									CHAUFFAGE										
	Puissance (kW)			Puissance totale (kW)			Puissance absorbée totale (kW)			SEER / Classe énerg.	Puissance (kW)			Puissance totale (kW)			Puissance absorbée totale (kW)			SCOP / Classe énerg.
	Unité A	Unité B	Unité C	Min.	Nominale	Max.	Min.	Nominale	Max.		Unité A	Unité B	Unité C	Min.	Nominale	Max.	Min.	Nominale	Max.	
9+9	2,65	2,65	-	2,21	5,30	7,11	0,64	1,64	2,45	6,3/A++	3,00	3,00	-	2,21	6,00	7,11	0,55	1,61	2,12	3,8/A
9+12	2,57	3,43	-	2,21	6,00	7,51	0,64	1,86	2,57	6,3/A++	2,70	3,60	-	2,21	6,30	7,51	0,55	1,69	2,23	3,8/A
9+18	2,27	4,53	-	2,21	6,80	7,90	0,64	2,11	2,69	6,3/A++	2,33	4,67	-	2,21	7,00	7,90	0,55	1,88	2,34	3,8/A
12+12	3,15	3,15	-	2,21	6,30	7,66	0,64	1,95	2,64	6,3/A++	3,25	3,25	-	2,21	6,50	7,66	0,55	1,74	2,29	3,8/A
12+18	2,72	4,08	-	2,21	6,80	7,90	0,64	2,11	2,69	6,3/A++	2,80	4,20	-	2,21	7,00	7,90	0,55	1,88	2,34	3,8/A
9+9+9	2,63	2,63	2,63	2,77	7,90	8,69	0,76	2,45	2,91	6,6/A++	2,63	2,63	2,63	2,77	7,90	8,69	0,66	2,12	2,53	4,0/A+
9+9+12	2,37	2,37	3,16	2,77	7,90	8,69	0,76	2,45	2,91	6,6/A++	2,40	2,40	3,20	2,77	8,00	8,69	0,66	2,15	2,53	4,0/A+
9+12+12	2,15	2,87	2,87	2,77	7,90	8,69	0,76	2,45	2,91	6,6/A++	2,18	2,91	2,91	2,77	8,00	8,69	0,66	2,15	2,53	4,0/A+
9+12+18	1,82	2,43	3,65	2,77	7,90	8,69	0,76	2,45	2,91	6,3/A++	2,08	2,77	4,15	2,80	9,00	8,80	0,67	2,42	2,56	4,0/A+
12+12+12	2,63	2,63	2,63	2,77	7,90	8,69	0,76	2,45	2,91	6,6/A++	2,67	2,67	2,67	2,77	8,00	8,69	0,66	2,15	2,53	4,0/A+

Basé sur des combinaisons avec splits muraux



YCZ430 MULTISPLIT QUATTRO

Unités intérieures en fonctionnement	REFROIDISSEMENT											CHAUFFAGE										
	Puissance (kW)				Puissance totale (kW)			Puissance absorbée totale (kW)			SEER / Classe énerg.	Puissance (kW)				Puissance totale (kW)			Puissance absorbée totale (kW)			SCOP / Classe énerg.
	Unité A	Unité B	Unité C	Unité D	Min.	Nominale	Max.	Min.	Nominale	Max.		Unité A	Unité B	Unité C	Unité D	Min.	Nominale	Max.	Min.	Nominale	Max.	
9+9	2,65	2,65	-	-	2,05	5,30	6,81	0,62	1,65	2,23	6,1/A++	3,00	3,00	-	-	2,28	6,00	7,55	0,61	1,66	2,20	3,8/A
9+12	2,57	3,43	-	-	2,05	6,00	6,98	0,62	1,87	2,35	6,1/A++	3,00	4,00	-	-	2,28	7,00	7,74	0,61	1,94	2,32	3,8/A
9+18	2,43	4,87	-	-	2,05	7,30	7,55	0,62	2,27	2,72	6,1/A++	2,63	5,27	-	-	2,28	7,90	8,37	0,61	2,19	2,69	3,8/A
9+24	2,05	5,45	-	-	2,05	7,50	7,55	0,62	1,78	2,72	6,1/A++	2,15	5,75	-	-	2,28	7,90	8,37	0,61	2,19	2,69	3,8/A
12+12	3,25	3,25	-	-	2,05	6,50	7,39	0,62	2,02	2,42	6,1/A++	3,75	3,75	-	-	2,28	7,50	8,19	0,61	2,08	2,40	3,8/A
12+18	2,50	5,00	-	-	2,05	7,50	9,03	0,62	2,34	2,72	6,1/A++	3,20	4,80	-	-	2,28	8,00	8,37	0,61	2,22	2,69	3,8/A
18+18	3,75	3,75	-	-	2,05	7,50	7,55	0,62	2,34	2,72	6,1/A++	4,5	4,5	-	-	9	2,8	10	2,61	0,85	3,05	3,8/A
9+9+9	2,60	2,60	2,60	-	2,63	7,80	8,46	0,74	2,40	2,87	6,5/A++	2,93	2,93	2,93	-	2,91	8,80	9,37	0,73	2,36	2,84	3,9/A
9+9+12	2,34	2,34	3,12	-	2,63	7,80	8,46	0,74	2,40	2,87	6,5/A++	2,64	2,64	3,52	-	2,91	8,80	9,37	0,73	2,36	2,84	3,9/A
9+9+18	1,95	1,95	3,90	-	2,63	7,80	8,46	0,74	2,40	2,87	6,5/A++	2,20	2,20	4,40	-	2,91	8,80	9,37	0,73	2,37	2,84	3,9/A
9+12+12	2,13	2,84	2,84	-	2,63	7,80	8,46	0,74	2,40	2,87	6,5/A++	2,40	3,20	3,20	-	2,91	8,80	9,37	0,73	2,37	2,84	3,9/A
9+12+18	1,80	2,40	3,60	-	2,63	7,80	8,46	0,74	2,40	2,87	6,5/A++	2,03	2,71	4,06	-	2,91	8,80	9,37	0,73	2,37	2,84	3,9/A
12+12+12	2,60	2,60	2,60	-	2,50	7,80	8,46	0,72	2,40	2,87	6,5/A++	2,93	2,93	2,93	-	2,82	8,80	9,37	0,71	2,37	2,84	3,9/A
9+9+9+9	2,05	2,05	2,05	2,05	3,04	8,21	9,93	0,84	2,50	3,09	6,8/A++	2,28	2,28	2,28	2,28	3,37	9,10	11,01	0,83	2,45	3,06	4,0/A+
9+9+9+12	1,89	1,89	1,89	2,53	3,04	8,21	9,93	0,84	2,50	3,09	6,8/A++	2,10	2,10	2,10	2,80	3,37	9,10	11,01	0,83	2,45	3,06	4,0/A+

Basé sur des combinaisons avec splits muraux



DC Inverter
Réversible

YCZ

PUISSANCES PAR COMBINAISON

COMPATIBLE
AVEC

MURAL HKD
9/12/18/24



GAINABLE MOYENNE
PRESSION DDM 12/18



CASSETTE CDM
9X/12/18



CONSOLE XDM
12X/18





YCZ542 MULTISPLIT CINCO

Unités intérieures en fonctionnement	REFROIDISSEMENT												CHAUFFAGE											
	Puissance (kW)					Puissance totale (kW)			Puissance absorbée totale (kW)			SEER / Classe	Puissance (kW)					Puissance totale (kW)			Puissance absorbée totale (kW)		SCOP / Classe	
	Unité A	Unité B	Unité C	Unité D	Unité E	Min.	Nom.	Max.	Min.	Nom.	Max.	énerg.	Unité A	Unité B	Unité C	Unité D	Unité E	Min.	Nom.	Max.	Min.	Nom.	Max.	énerg.
9+9	2,65	2,65	-	-	-	2,34	5,30	8,00	0,63	1,64	2,50	6,2/A++	3,00	3,00	-	-	-	2,34	6,00	8,00	0,57	1,65	2,26	3,6/A
9+12	2,57	3,43	-	-	-	2,34	6,00	8,61	0,63	1,86	2,53	6,2/A++	2,91	3,89	-	-	-	2,34	6,80	8,61	0,57	1,87	2,29	3,6/A
9+18	2,50	5,00	-	-	-	2,34	7,50	11,07	0,63	2,34	2,80	6,2/A++	2,93	5,87	-	-	-	2,34	8,80	11,07	0,57	2,42	2,53	3,6/A
9+24	2,65	7,05	-	-	-	2,34	9,70	12,30	0,63	3,02	3,17	6,2/A++	2,78	7,42	-	-	-	2,34	10,20	12,30	0,57	2,82	2,86	3,6/A
12+12	3,50	3,50	-	-	-	2,34	7,00	9,23	0,63	2,17	2,65	6,2/A++	3,75	3,75	-	-	-	2,34	7,50	9,23	0,57	2,07	2,39	3,6/A
12+18	3,40	5,10	-	-	-	2,34	8,50	11,69	0,63	2,65	3,06	6,2/A++	3,76	5,64	-	-	-	2,34	9,40	11,69	0,57	2,59	2,76	3,8/A
12+24	3,33	6,67	-	-	-	2,34	10,00	12,30	0,63	3,12	3,35	6,2/A++	3,50	7,00	-	-	-	2,34	10,50	12,30	0,57	2,90	3,03	3,8/A
18+18	5,25	5,25	-	-	-	2,34	10,50	12,30	0,63	3,27	3,35	6,2/A++	5,50	5,50	-	-	-	2,34	11,00	12,30	0,57	3,04	3,03	3,8/A
18+24	4,93	6,57	-	-	-	2,34	11,50	12,50	0,63	3,58	3,35	6,2/A++	4,93	6,57	-	-	-	2,34	11,50	12,50	0,57	3,18	3,03	3,8/A
24+24	6,00	6,00	-	-	-	2,34	12,00	12,50	0,63	3,74	3,35	6,2/A++	5,75	5,75	-	-	-	2,34	11,50	12,50	0,57	3,19	3,03	3,8/A
9+9+9	2,67	2,67	2,67	-	-	2,89	8,00	10,46	0,78	2,46	3,73	6,5/A++	3,33	3,33	3,33	-	-	2,89	10,00	12,30	0,71	2,74	3,37	3,6/A
9+9+12	2,70	2,70	3,60	-	-	2,89	9,00	12,92	0,78	2,78	3,54	6,5/A++	3,30	3,30	4,40	-	-	2,89	11,00	12,30	0,71	3,01	3,20	3,6/A
9+9+18	2,63	2,63	5,25	-	-	2,89	10,50	12,30	0,78	3,26	3,73	6,5/A++	2,88	2,88	5,75	-	-	2,89	11,50	12,30	0,71	3,17	3,37	3,5/A
9+9+24	2,46	2,46	6,57	-	-	2,89	11,50	12,92	0,78	3,57	3,88	6,5/A++	2,57	2,57	6,86	-	-	2,89	12,00	12,92	0,71	3,32	3,50	3,4/A
9+12+12	2,45	3,27	3,27	-	-	2,89	9,00	11,07	0,78	2,78	3,54	6,5/A++	3,14	4,18	4,18	-	-	2,89	11,50	12,30	0,71	3,16	3,20	3,4/A
9+12+18	2,54	3,38	5,08	-	-	2,89	11,00	11,69	0,78	3,42	3,73	6,5/A++	2,77	3,69	5,54	-	-	2,89	12,00	12,92	0,71	3,31	3,37	3,5/A
9+12+24	2,30	3,07	6,13	-	-	2,89	11,50	12,92	0,78	3,57	3,88	6,5/A++	2,40	3,20	6,40	-	-	2,89	12,00	12,92	0,71	3,32	3,50	3,4/A
9+18+18	2,40	4,80	4,80	-	-	2,89	12,00	12,92	0,78	3,74	3,88	6,5/A++	2,40	4,80	4,80	-	-	2,89	12,00	12,92	0,71	3,32	3,50	3,5/A
12+12+12	3,17	3,17	3,17	-	-	2,89	9,50	11,07	0,78	2,93	3,65	6,5/A++	3,83	3,83	3,83	-	-	2,89	11,50	12,30	0,71	3,16	3,30	3,5/A
12+12+18	3,29	3,29	4,93	-	-	2,89	11,50	12,92	0,78	3,57	3,88	6,5/A++	3,43	3,43	5,14	-	-	2,89	12,00	12,92	0,71	3,31	3,50	3,5/A
12+12+24	3,00	3,00	6,00	-	-	2,89	12,00	12,92	0,78	3,74	3,88	6,5/A++	3,00	3,00	6,00	-	-	2,89	12,00	12,92	0,71	3,32	3,50	3,4/A
12+18+18	3,00	4,50	4,50	-	-	2,89	12,00	12,92	0,78	3,74	3,88	6,5/A++	3,00	4,50	4,50	-	-	2,89	12,00	12,92	0,71	3,32	3,50	3,4/A
12+18+24	2,67	4,00	5,33	-	-	2,89	12,00	12,92	0,78	3,74	3,88	6,5/A++	2,67	4,00	5,33	-	-	2,89	12,00	12,92	0,71	3,32	3,50	3,4/A
18+18+18	4,00	4,00	4,00	-	-	2,89	12,00	12,92	0,78	3,74	3,88	6,5/A++	4,00	4,00	4,00	-	-	2,89	12,00	12,92	0,71	3,32	3,50	3,5/A
9+9+9+9	2,63	2,63	2,63	2,63	-	3,69	10,50	12,92	0,89	3,25	4,10	6,8/A++	3,00	3,00	3,00	3,00	-	3,69	12,00	13,53	0,81	3,30	3,71	3,8/A
9+9+9+12	2,65	2,65	2,65	3,54	-	3,69	11,50	13,53	0,89	3,57	4,10	6,8/A++	2,77	2,77	2,77	3,69	-	3,69	12,00	13,53	0,81	3,31	3,71	3,7/A
9+9+9+18	2,40	2,40	2,40	4,80	-	3,69	12,00	13,53	0,89	3,74	4,29	6,8/A++	2,40	2,40	2,40	4,80	-	3,69	12,00	13,53	0,81	3,32	3,88	3,6/A
9+9+9+24	2,17	2,17	2,17	5,79	-	3,69	12,30	13,53	0,89	3,83	4,29	6,8/A++	2,17	2,17	2,17	5,79	-	3,69	12,30	13,53	0,81	3,41	3,88	3,4/A
9+9+12+12	2,46	2,46	3,29	3,29	-	3,69	11,50	13,53	0,89	3,57	4,10	6,8/A++	2,57	2,57	3,43	3,43	-	3,69	12,00	13,53	0,81	3,31	3,71	3,5/A
9+9+12+18	2,25	2,25	3,00	4,50	-	3,69	12,00	13,53	0,89	3,74	4,29	6,8/A++	2,25	2,25	3,00	4,50	-	3,69	12,00	13,53	0,81	3,32	3,88	3,5/A
9+9+12+24	2,05	2,05	2,73	5,47	-	3,69	12,30	13,53	0,89	3,83	4,29	6,8/A++	2,05	2,05	2,73	5,47	-	3,69	12,30	13,53	0,81	3,40	3,88	3,4/A
9+9+18+18	2,05	2,05	4,10	4,10	-	3,69	12,30	13,53	0,89	3,83	4,29	6,8/A++	2,00	2,00	4,00	4,00	-	3,69	12,00	13,53	0,81	3,31	3,88	3,5/A
9+12+12+12	2,30	3,07	3,07	3,07	-	3,69	11,50	13,53	0,89	3,57	4,10	6,8/A++	2,40	3,20	3,20	3,20	-	3,69	12,00	13,53	0,81	3,31	3,71	3,6/A
9+12+12+18	2,17	2,89	2,89	4,34	-	3,69	12,30	13,53	0,89	3,83	4,29	6,8/A++	2,12	2,82	2,82	4,24	-	3,69	12,00	13,53	0,81	3,32	3,88	3,5/A
9+12+12+24	1,94	2,59	2,59	5,18	-	3,69	12,30	13,53	0,89	3,83	4,29	6,8/A++	1,94	2,59	2,59	5,18	-	3,69	12,30	13,53	0,81	3,40	3,88	3,4/A
9+12+18+18	1,94	2,59	3,88	3,88	-	3,69	12,30	13,53	0,89	3,83	4,29	6,8/A++	1,89	2,53	3,79	3,79	-	3,69	12,00	13,53	0,81	3,31	3,88	3,4/A
12+12+12+12	2,88	2,88	2,88	2,88	-	3,69	11,50	13,53	0,89	3,57	4,10	6,8/A++	3,00	3,00	3,00	3,00	-	3,69	12,00	13,53	0,81	3,31	3,71	3,6/A
12+12+12+18	2,73	2,73	2,73	4,10	-	3,69	12,30	13,53	0,89	3,83	4,29	6,8/A++	2,67	2,67	2,67	4,00	-	3,69	12,00	13,53	0,81	3,32	3,88	3,5/A
9+9+9+9+9	2,46	2,46	2,46	2,46	2,46	4,18	12,30	14,00	1,01	3,73	4,96	7,7/A++	2,46	2,46	2,46	2,46	2,46	4,18	12,30	14,94	0,91	3,37	4,48	3,8/A
9+9+9+9+12	2,31	2,31	2,31	2,31	3,08	4,18	12,30	14,00	1,01	3,73	4,96	7,7/A++	2,31	2,31	2,31	2,31	3,08	4,18	12,30	14,94	0,91	3,37	4,48	3,8/A
9+9+9+9+18	2,05	2,05	2,05	2,05	4,10	4,18	12,30	14,00	1,01	3,76	4,96	7,7/A++	2,05	2,05	2,05	2,05	4,10	4,18	12,30	14,94	0,91	3,28	4,48	3,5/A
9+9+9+12+12	2,17	2,17	2,17	2,89	2,89	4,18	12,30	14,00	1,01	3,75	4,96	7,7/A++	2,17	2,17	2,17	2,89	2,89	4,18	12,30	14,94	0,91	3,32	4,48	3,6/A
9+9+9+12+18	1,94	1,94	1,94	2,59	3,88	4,18	12,30	14,00	1,01	3,80	4,96	7,7/A++	1,94	1,94	1,94	2,59	3,88	4,18	12,30	14,94	0,91	3,28	4,48	3,5/A
9+9+12+12+12	2,05	2,05	2,73	2,73	2,73	4,18	12,30	14,00	1,01	3,75	4,96	7,7/A++	2,05	2,05	2,73	2,73	2,73	4,18	12,30	14,94	0,91	3,32	4,48	3,6/A
9+12+12+12+12	1,94	2,59	2,59	2,59	2,59	4,18	12,30	14,00	1,01	3,76	4,96	7,7/A++	1,94	2,59	2,59	2,59	2,59	4,18	12,30	14,94	0,91	3,28	4,48	3,5/A

Basé sur des combinaisons avec splits muraux

A series of horizontal dotted lines for writing.

Gamme Monobloc

NOM DU MODÈLE	Type de fluide	Page	kBTU/h kW	9 2,5	12 3,5
 MOBILE Froid seul	MFH	R290	104	●	●
 MOBILE Réversible	MFR	R290	105		●



RC08C
incluse

+ PRODUITS

- Télécommande RC08C incluse (voir page 200)
- Compact et design

CARACTÉRISTIQUES

QUALITÉ DE L'AIR :

FILTRE
ANTIBACTÉRIENNETTOYAGE/
SÈCHAGE
AUTOMATIQUE

FONCTIONS UTILISATEURS :



I FEEL



MODE NUIT

PROGRAMMATION
JOURNALIÈREDÉMARRAGE
AUTOMATIQUEVEROULLAGE
DES TOUCHES

FONCTIONS INSTALLATEURS :



AUTO-DIAGNOSTIC

LE + « DÉVELOPPEMENT DURABLE »

→ Fluide écologique R290

LE + « UTILISATEUR »

- Maniable avec ses roulettes et poignées
- Lecture facilitée avec son affichage digital
- Pilotable à distance avec sa télécommande

LE + « TECHNOLOGIE »

- Kit de calfeutrage inclus
- Évacuation des condensats par évaporation

DONNÉES TECHNIQUES MFH

Unité intérieure		AW-MFH009-C41	AW-MFH012-C41
Phase		Monophasé	Monophasé
REFROIDISSEMENT			
Puissance nominale	kW	2,93	3,52
Puissance absorbée nominale	kW	0,945	1,357
Courant	A	4,5	5,9
EER/Classe énergétique		3,10/A+	2,60/A
Limites de fonctionnement	°C	17°/35° Bulbe sec	
UNITÉ INTÉRIEURE			
Type		Monobloc	Monobloc
Pression acoustique à 1 m (PV/MV/GV)	dB(A)	50/51/52	50/51/52
Puissance acoustique	dB(A)	62	63
Débit d'air (PV/MV/GV)	m³/h	355/370/420	355/370/420
Diamètre du flexible d'évacuation	mm	150	
Longueur du conduit d'évacuation de la chaleur	m	0,50 - 1,5	
Déshumidification	l/h	1,6	1,8
Dimensions de l'unité (LxHxP)	mm	467x765x397	467x765x397
Dimensions de l'emballage (LxHxP)	mm	515x890x440	515x890x440
Poids net/Poids avec l'emballage	kg	31,8/35,7	33/36,5
Code		7MB021060	7MB021061
ALIMENTATION			
Phase/Tension/Fréquence		1P/230V/50Hz	1P/230V/50Hz
LIAISONS FRIGORIFIQUES			
Réfrigérant/PRP		R290/20	R290/20
Charge	kg	0,21	0,22

*Colisage par 8 pièces minimum.

Confort optimal :
solution réversible



RC08C
incluse



LE + « DÉVELOPPEMENT DURABLE »

→ Fluide écologique R290

LE + « UTILISATEUR »

- Maniable avec ses roulettes et poignées
- Lecture facilitée avec son affichage digital
- Pilotable à distance avec sa télécommande

LE + « TECHNOLOGIE »

- Kit de calfeutrage inclus
- Évacuation des condensats par évaporation

DONNÉES TECHNIQUES MFR

Unité intérieure		AW-MFR012-H41
Phase		Monophasé
REFROIDISSEMENT		
Puissance nominale	kW	3,52
Puissance absorbée nominale	kW	1,357
Courant	A	5,9
EER/Classe énergétique		2,60/A
Limites de fonctionnement	°C	17°/35° Bulbe sec
CHAUFFAGE		
Puissance nominale	kW	2,93
Puissance absorbée nominale	kW	1,045
Courant	A	5
COP/Classe énergétique		2,8/A
Limites de fonctionnement	°C	5°/30° Bulbe sec
UNITÉ INTÉRIEURE		
Type		Monobloc
Pression acoustique à 1 m (PV/MV/GV)	dB(A)	54/54/55
Puissance acoustique	dB(A)	63
Débit d'air (PV/MV/GV)	m³/h	355/370/420
Diamètre du flexible d'évacuation	mm	150
Longueur du conduit d'évacuation de la chaleur	m	0,5-1,50
Déshumidification	l/h	1,8
Dimensions de l'unité (LxHxP)	mm	467x765x397
Dimensions de l'emballage (LxHxP)	mm	515x890x440
Poids net/Poids avec l'emballage	kg	33/36,5
Code		7MB021062
ALIMENTATION		
Phase/Tension/Fréquence		1P/230V/50Hz
LIAISONS FRIGORIFIQUES		
Réfrigérant/PRP		R290/20
Charge	kg	0,22

*Colisage par 8 pièces minimum.

+ PRODUITS

- Télécommande RC08C incluse (voir page 200)
- Compact et design
- Produit réversible (froid/chaud)

CARACTÉRISTIQUES

QUALITÉ DE L'AIR :





FONCTIONS UTILISATEURS :



FONCTIONS INSTALLATEURS :



Gamme Condensation à eau

NOM DU MODÈLE	Type de fluide	Page	kBTU/h kW	9 2,5	12 3,5	18 5	24 7
 CONSOLE À EAU Monobloc réversible	XDO	R410A	108	●	●		
 GROUPE DE CONDENSATION À EAU Système split	GCAO + HHF/ CAF/ DAF	R410A	110	●	●	●	●



Condensation
à eau



DC Inverter
Réversible

XDO CONSOLE À EAU

A⁺⁺

Confort optimal :
solution réversible



+ PRODUITS

- Solution sans unité extérieure
- Monobloc
- Design épuré
- Silencieux (25 dB)
- WiFi intégré

CARACTÉRISTIQUES

FONCTIONS UTILISATEURS :



LE + « DÉVELOPPEMENT DURABLE »

→ Consommation d'eau réduite, grâce à la vanne modulante intégrée

LE + « UTILISATEUR »

- Compact
- Silencieux
- Solution idéale pour bâtiment historique (monobloc)

LE + « INSTALLATEUR »

→ Plug & Play : raccordement hydraulique uniquement

LE + « TECHNOLOGIE »

→ Compatible sur boucle d'eau et eau de ville

DONNÉES TECHNIQUES XDO

Unité intérieure		AW-XDO009-H11	AW-XDO012-H11
Phase		Monophasé	Monophasé
REFROIDISSEMENT			
Puissance nominale ⁽¹⁾	kW	2,50	3,50
Pdesignc	kW	2,30	3,20
Puissance absorbée nominale	kW	0,38	0,76
EER/Classe énergétique		4,08/A++	4,05/A++
Limites de fonctionnement	°C	18°/35° Bulbe sec	
Température maxi de l'eau	°C	40°C	
CHAUFFAGE			
Puissance nominale ⁽²⁾	kW	2,70	3,80
Pdesignh	kW	2,50	3,40
Puissance absorbée nominale	kW	0,71	1,09
COP/Classe énergétique		4,33/A++	4,31/A++
Limites de fonctionnement	°C	5°/27° Bulbe sec	
Température mini de l'eau	°C	7°C	
UNITÉ INTÉRIEURE			
Pression acoustique à 2 m	dB(A)	25	27
Puissance acoustique (PV/MV/GV)	dB(A)	41/46/52	43/48/54
Débit d'air (PV/MV/GV)	m³/h	250/310/385	310/410/435
Débit sur boucle d'eau	l/h	430	600
Déshumidification	l/h	1,1	1,3
Type de compresseur		Rotatif DCI	Rotatif DCI
Dimensions de l'unité (LxHxP)	mm	1030x555x165	1030x555x165
Dimensions de l'emballage (LxHxP)	mm	1100x660x260	1100x660x260
Poids net/Poids avec l'emballage	kg	48,5/50,5	49,5/51,5
Code		7CW011020	7CW011021
ALIMENTATION			
Phase/Tension/Fréquence		1P/230V/50Hz	1P/230V/50Hz
Côté d'alimentation		Intérieur	Intérieur
Câble d'alimentation	mm²	3x1,5	3x1,5
Protection électrique (courbe D)	A	6	6
LIAISONS FRIGORIFIQUES			
Réfrigérant/PRP		R410A/2088	R410A/2088
Charge	kg	0,65	0,65

(1) Conditions : Bulbe sec 27°C - Bulbe humide 19°C - Eau à 30°C ΔT 5K.

(2) Conditions : Bulbe sec 20°C - Bulbe humide 15°C - Eau à 15°C ΔT 5K.

A series of horizontal dotted lines for writing.



Vitesse fixe
Froid seul

GCAO

GROUPE DE CONDENSATION À EAU

Solution
unique

Sans unité
extérieure



RC08A incluse
avec HHF et CAF



RCWE incluse
avec DAF

+ PRODUITS

- Télécommande RC08A incluse avec HHF et CAF (voir page 202)
- Télécommande RCWE incluse avec DAF
- Solution sans unité extérieure
- Split
- Design compact
- Large gamme d'unités intérieures

CARACTÉRISTIQUES

QUALITÉ DE L'AIR :



FONCTIONS INSTALLATEURS :



LE + « DÉVELOPPEMENT DURABLE »

→ Consommation d'eau réduite, grâce à la vanne pressostatique

LE + « UTILISATEUR »

→ Solution idéale pour bâtiment historique (split)

LE + « INSTALLATEUR »

→ Technologie éprouvée, facilité d'installation

LE + « TECHNOLOGIE »

→ Compatible sur boucle d'eau et eau de ville

COMPATIBLE
AVEC

MURAL HHF



CASSETTE CAF



+ adaptateur

GAINABLE MOYENNE
PRESSION DAF



+ adaptateur

OPTIONS

Accessoire	Code	Photo	Fonction
Adaptateur nécessaire pour CAF/DAF	7ACE1746		Adaptateur électronique entre les unités intérieures CAF/DAF et l'unité GCAO.

DONNÉES TECHNIQUES GCAO

Unité extérieure		GCAO 9N	GCAO 12N	GCAO 18N	GCAO 24N
REFROIDISSEMENT					
Puissance nominale	kW	2,70	3,65	5,85	6,37
Puissance absorbée nominale	kW	0,68	0,94	1,34	1,90
EER/Classe énergétique		4,19/A	3,88/B	4,37/A	3,76/B
Limites de fonctionnement temp. intérieure	°C	17°/32° Bulbe sec			
Température d'entrée d'eau	°C	10°/45°			
GROUPE DE CONDENSATION À EAU					
Puissance acoustique à 1 m	dB(A)	49	49	51	53
Débit d'eau perdue à + 15 °C	l/h	120	160	250	320
Débit d'eau recyclée 30/35 °C	l/h	600	850	1 250	1 550
Type de compresseur		Rotatif	Rotatif	Rotatif	Rotatif
Tube connexion hydraulique	pouces	3/4"	3/4"	3/4"	3/4"
Dimensions (LxHxP)	mm	625x473x360	625x473x360	625x473x360	625x473x360
Poids	kg	41	45	50	56
Code		7SP101040	7SP101041	7SP101045	7SP101044
LIAISONS FRIGORIFIQUES					
Diamètre tube gaz	pouces	3/8"	1/2" *	1/2"	1/2"
Diamètre tube liquide	pouces	1/4"	1/4"	1/4"	1/4"
Longueur max.	m	25	25	25	25
Dénivelé max.	m	15	15	15	15
UNITÉ INTÉRIEURE					
Phase/Tension/Fréquence		1P/230V/50Hz			
Côté d'alimentation		Intérieur	Intérieur	Intérieur	Intérieur
Câble d'alimentation	mm²	3x1,5	3x1,5	3x1,5	3x2,5
Protection électrique	A	10	10	10	16
Liaisons électriques	mm²	3x1,5	3x1,5	3x1,5	4x2,5
Réfrigérant/PRP		R410A/2088	R410A/2088	R410A/2088	R410A/2088
Charge	kg	0,49	0,57	0,73	1,16

Unité intérieure murale		AWSI-HHF009-N11*	AWSI-HHF012-N11	AWSI-HHF018-N11	AWSI-HHF024-N11
Pression acoustique à 1 m (TPV/PV/MV/GV)	dB(A)	32/35/37/40	32/35/38/41	35/39/42/45	38/41/44/47
Puissance acoustique (TPV/PV/MV/GV)	dB(A)	42/45/47/50	42/45/48/51	45/49/52/55	48/51/54/57
Débit d'air (TPV/PV/MV/GV)	m³/h	310/340/370/400	350/420/500/550	550/650/780/850	550/650/780/850
Dimensions (LxHxP)	mm	730x255x174	790x265x177	940x298x200	940x298x200
Poids	kg	8	9	13	13
Code unité intérieure		7SP022856	7SP022857	7SP022858	7SP022859



Unité intérieure cassette		AWSI-CAF012-N11**	AWSI-CAF012-N11	AWSI-CAF018-N11	AWSI-CAF024-N11
Pression acoustique à 1 m (PV/MV/GV)	dB(A)	38/40/42	38/40/42	46/47/49	46/47/48
Puissance acoustique (PV/MV/GV)	dB(A)	48/50/52	48/50/52	56/57/59	56/57/58
Débit d'air (PV/MV/GV)	m³/h	420/490/560	420/490/560	620/650/690	1230/1280/1340
Dimensions (LxHxP)	mm	665x240x595	665x240x595	665x240x595	840x240x840
Dimensions de la façade (LxHxP)	mm	670x50x670	670x50x670	670x50x670	950x60x950
Poids	kg	19,5	19,5	20	27
Code unité intérieure		7SP042257	7SP042257	7SP042252	7SP042253
Code façade		7ACVF0567	7ACVF0567	7ACVF0567	7ACVF0555
Adaptateur électronique entre les unités intérieures CAF et l'unité GCAO	Code	7ACEL1746	7ACEL1746	7ACEL1746	7ACEL1746
Télécommande infrarouge RC08A	Code	include			
Télécommande filaire RCW23	Code	en option			

Unité intérieure gainable		AWSI-DAF012-N11**	AWSI-DAF012-N11	AWSI-DAF018-N11	AWSI-DAF024-N11
Pression acoustique à 1 m (PV/MV/GV)	dB(A)	29/30/33	29/30/33	32/34/38	44/45/46
Puissance acoustique (PV/MV/GV)	dB(A)	39/40/43	39/40/43	42/44/48	54/55/56
Débit d'air (PV/MV/GV)	m³/h	520/560/660	520/560/660	810/920/1070	1190/1270/1330
Pression statique externe	Pa	25	25	25	37
Dimensions (LxHxP)	mm	1015x275x720	1015x275x720	1260x270x555	1260x270x555
Poids	kg	31	31	33	34
Code unité intérieure		7SP032177	7SP032177	7SP032171	7SP032172
Adaptateur électronique entre les unités intérieures DAF et l'unité GCAO	Code	7ACEL1746	7ACEL1746	7ACEL1746	7ACEL1746
Télécommande filaire RCWE	Code	include	-	-	-
Télécommande filaire RCW23	Code	-	include	include	include
Télécommande infrarouge RC08A	Code	en option			

* Pour connecter un HHF 12, un raccord flare: 1/2" Femelle x 3/8" mâle est nécessaire.

** CAF/DAF 12 compatible avec GCAO 9.

Gamme Pompes à chaleur air/eau

NOM DU MODÈLE	Type de fluide	Page	Application principale	Mode	Eau chaude sanitaire	+ Produit
 WELLEA MONOBLOC	R32	116	Rénovation	Froid et Chaud	En option	Système monobloc
 WELLEA SPLIT	R32 - R410A	120	Neuf	Froid et Chaud	En option	Solution compacte
 WELLEA WT	R410A	122	Neuf	Froid et Chaud	Intégré	Énergie solaire possible



Pourquoi installer une pompe à chaleur ?

C'est choisir le système de chauffage le plus rentable et écologique du marché pour votre logement.

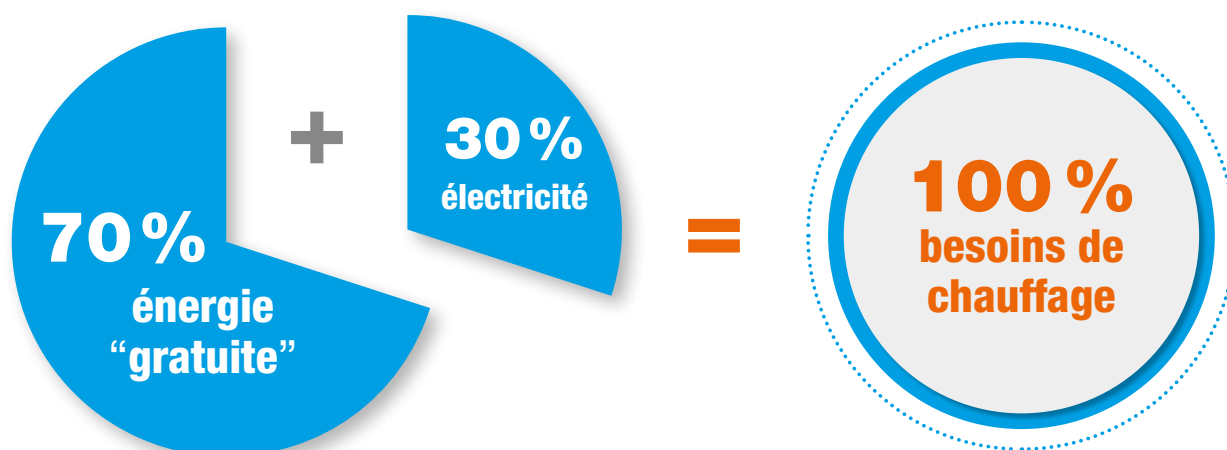

Les avantages d'une pompe à chaleur chez soi :

- Énergie propre et renouvelable
- Jusqu'à **70 % d'économies** sur la facture annuelle de chauffage
- Un confort toute l'année : solution **réversible**
- Compatibilité avec différents types d'émetteurs (plancher chauffant, radiateur...)
- **Économique** : bénéficiez d'aides financières (voir *Boîte à outils p. 214*).

PRINCIPE DE FONCTIONNEMENT

Une pompe à chaleur récupère de la chaleur à l'extérieur de la maison, concentre cette chaleur et la restitue à l'intérieur de la maison.

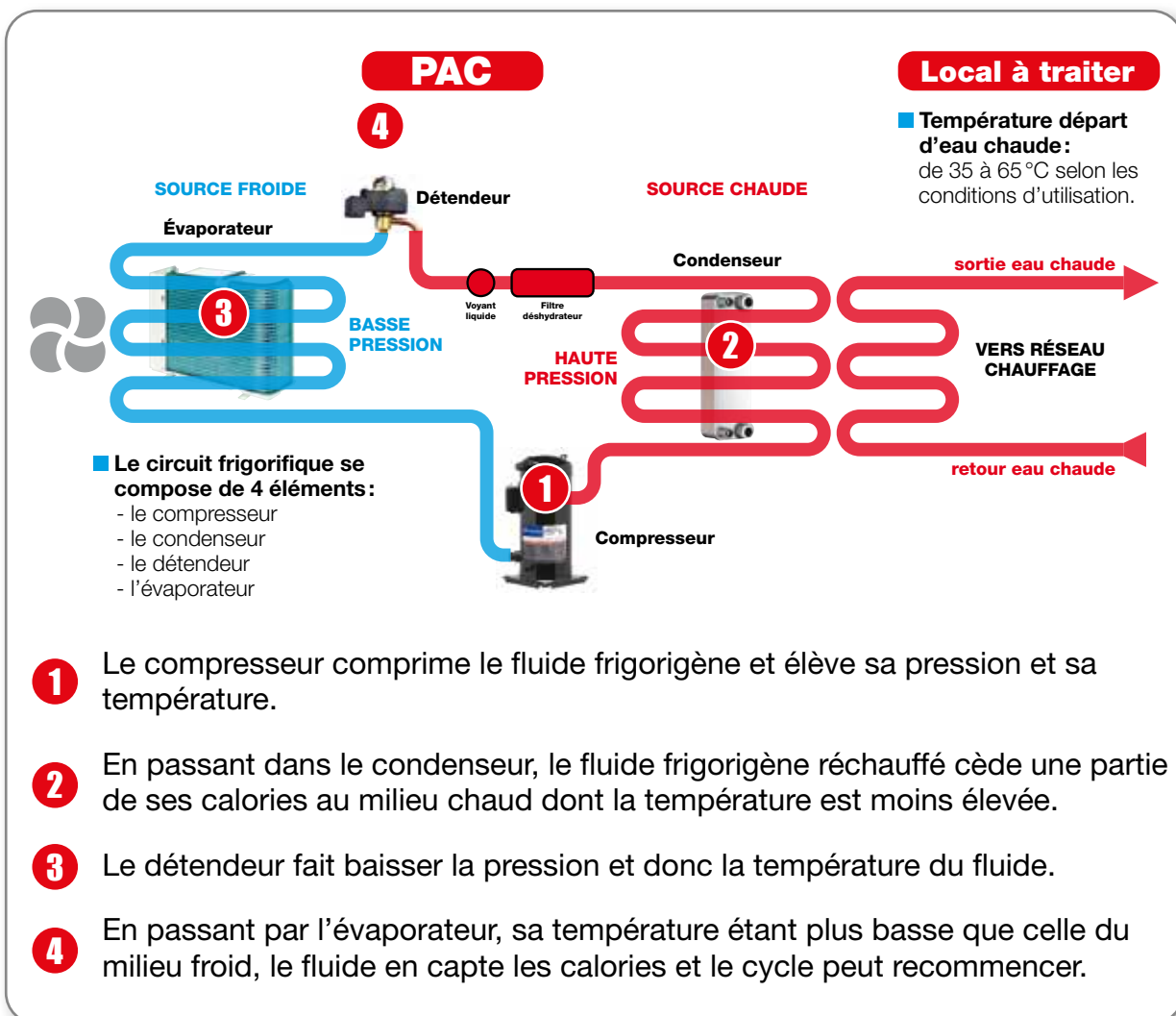



Pompes à chaleur
Réversible

WELLEA MONOBLOC

POMPE À CHALEUR MONOBLOC



RCW24
incluse



5-7-9kW



12-14-16kW



COP jusqu'à 5,00

EER jusqu'à 4,82

+ PRODUITS

- Télécommande RCW24 incluse
- Jusqu'à 60°C de sortie d'eau par -10°C extérieur
- Contact sec + ModBus (redondance et cascade possible)
- Compatible tout type d'émetteur
- Résistance électrique incluse à partir de 12kW

CARACTÉRISTIQUES

 PROGRAMMATION HEBDOMADAIRE	 FONCT. EN MODE FROID JUSQU'À 46°C EXTÉRIEUR	 FONCT. EN MODE CHAUD JUSQU'À -25°C EXTÉRIEUR	 HAUTE TEMPÉRATURE JUSQU'À 60°C
 PLANCHER CHAUFFANT	 HAUTE TEMPÉRATURE	 BASSE TEMPÉRATURE	 RELEVÉ DE CHAUDIÈRE
 ULTRA SILENCIEUX	 WIFI	 LOI D'EAU	 CRÉDIT D'IMPÔT
 CEE			

AVEC UNE MISE EN SERVICE PAR LES STATIONS TECHNIQUES AGRÉÉES AIRWELL, ACCÉDEZ À L'EXTENSION DE GARANTIE AIRWELL:

- **1 an** main-d'œuvre,
- **3 ans** pièces,
- **5 ans** compresseur.



LE + « DÉVELOPPEMENT DURABLE »

→ Classe énergétique élevée A+++

LE + « UTILISATEUR »

- Compatible avec tous les émetteurs
- Grande souplesse d'utilisation
- Idéal en remplacement de chaudière fioul ou gaz

LE + « INSTALLATEUR »

→ Loi d'eau personnalisable, permet de gérer l'ensemble du circuit de chauffage grâce aux nombreuses connexions disponibles

LE + « TECHNOLOGIE »

- Fonctionnement jusqu'à -25°C extérieur
- Certifié HP Keymark

TEMPÉRATURE D'EAU DE 60°C JUSQUE -10°C EXTÉRIEUR!

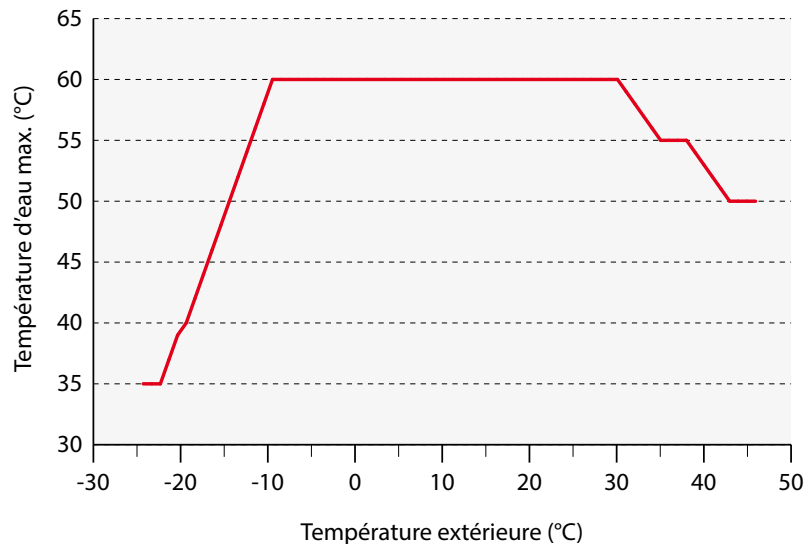



DONNÉES TECHNIQUES WELLEA MONOBLOC - MONOPHASÉ



Modèle		AW-WHPM05-H91	AW-WHPM07-H91	AW-WHPM09-H91	AW-WHPM12-H91	AW-WHPM14-H91	AW-WHPM16-H91	
Code		7HP061050	7HP061051	7HP061052	7HP061053	7HP061054	7HP061055	
Phase		Monophasé	Monophasé	Monophasé	Monophasé	Monophasé	Monophasé	
MODE CHAUFFAGE								
Air +7°C Eau 30/35°C	Puissance calorifique	kW	4,65	6,65	8,60	12,30	14,10	16,30
	Puissance absorbée	kW	0,93	1,35	1,87	2,56	3,07	3,66
	COP		5,00	4,94	4,60	4,81	4,60	4,45
Air -7°C Eau 30/35°C	Puissance calorifique	kW	4,90	6,45	7,50	12,00	12,80	13,50
	Puissance absorbée	kW	1,64	2,16	2,53	4,29	4,60	4,91
	COP		2,99	2,98	2,96	2,80	2,78	2,75
Air +7°C Eau 40/45°C	Puissance calorifique	kW	4,80	6,70	8,60	12,40	14,10	16,20
	Puissance absorbée	kW	1,33	1,88	2,50	3,52	4,06	4,72
	COP		3,60	3,57	3,44	3,53	3,47	3,43
Air +7°C Eau 47/55°C	Puissance calorifique	kW	4,65	6,80	8,60	11,90	14,20	16,10
	Puissance absorbée	kW	1,77	2,42	3,13	4,28	5,17	5,91
	COP		2,63	2,81	2,75	2,78	2,75	2,73
MODE REFRIGERISSEMENT								
Air 35°C Eau 12/7°C	Puissance frigorifique	kW	4,85	6,30	7,95	10,90	12,90	13,80
	Puissance absorbée	kW	1,63	2,27	3,15	3,74	4,62	5,21
	EER		2,98	2,77	2,53	2,92	2,80	2,65
Air 35°C Eau 23/18°C	Puissance frigorifique	kW	4,60	6,45	8,00	12,20	14,00	15,50
	Puissance absorbée	kW	0,95	1,39	1,92	2,55	3,10	3,64
	EER		4,82	4,65	4,16	4,78	4,52	4,26
PERFORMANCES								
Label énergétique	Sortie d'eau à 35°C	ηs/ classe	176%/A+++	176%/A+++	177%/A+++	169%/A++	168%/A++	169%/A++
	Sortie d'eau à 55°C	ηs/ classe	127%/A++	127%/A++	126%/A++	126%/A++	128%/A++	128%/A++
SCOP (climat tempéré)	Sortie d'eau à 35°C		4,47	4,47	4,51	4,29	4,27	4,30
	Sortie d'eau à 55°C		3,24	3,24	3,22	3,23	3,26	3,27
SEER (climat tempéré)	Sortie d'eau à 7°C		4,71	4,99	4,92	4,85	4,73	4,54
	Sortie d'eau à 18°C		7,61	8,58	7,88	7,50	7,16	6,78
Puissance acoustique	dB(A)		61	64	67	68	71	71
Pression acoustique à 1m	dB(A)		48,8	52,3	54,5	57,6	58,0	58,1
PLAGES DE FONCTIONNEMENT								
Température d'air extérieur	Refrigerissement	°C	-5/43			-5/46		
	Chauffage	°C	-25/35					
	ECS	°C	-25/43					
Température d'eau	Refrigerissement	°C	5/25					
	Chauffage	°C	25/60					
	ECS	°C	40/60					
ALIMENTATION								
Résistance électrique d'appoint	Monté en standard	kW	-	-	-	3,0	3,0	3,0
	En option	kW	3,0	3,0	3,0	-	-	-
	Nombre d'étages de puissance		1	1	1	1	1	1
Phase/Tension/Fréquence			1P/220-240V/50Hz					
Protection électrique	A	25	25	25	30	30	30	
INSTALLATIONS ET AUTRES								
Débit d'air	m³/h	3050	3050	3050	6150	6150	6150	
Réfrigérant	Type/PRP		R32/675					
	Charge	kg	2,0			2,8		
Dimensions de l'unité (LxHxP)	mm	1210x945x402				1404x1414x405		
Dimensions de l'emballage (LxHxP)	mm	1500x1140x450				1475x1580x440		
Poids net/Poids avec l'emballage	kg	92/110				163/183		
Diamètre tube liquide	pouces	1" Mâle				1-1/4" Mâle		



DONNÉES TECHNIQUES WELLEA MONOBLOC - TRIPHASÉ



Modèle			AW-WHPM12-H93	AW-WHPM14-H93	AW-WHPM16-H93
Code			7HP061056	7HP061057	7HP061058
Phase			Triphasé	Triphasé	Triphasé
MODE CHAUFFAGE					
Air +7 °C Eau 30/35 °C	Puissance calorifique	kW	12,30	14,10	16,30
	Puissance absorbée	kW	2,54	3,05	3,63
	COP		4,84	4,63	4,49
Air -7 °C Eau 30/35 °C	Puissance calorifique	kW	12,00	12,80	13,50
	Puissance absorbée	kW	4,22	4,55	4,85
	COP		2,84	2,81	2,79
Air +7 °C Eau 40/45 °C	Puissance calorifique	kW	12,40	14,10	16,20
	Puissance absorbée	kW	3,45	3,99	4,70
	COP		3,59	3,54	3,45
Air +7 °C Eau 47/55 °C	Puissance calorifique	kW	11,90	14,20	16,10
	Puissance absorbée	kW	4,24	5,10	5,83
	COP		2,81	2,79	2,76
MODE REFRIGDISSEMENT					
Air 35 °C Eau 12/7 °C	Puissance frigorifique	kW	10,90	12,90	13,80
	Puissance absorbée	kW	3,72	4,62	5,19
	EER		2,93	2,80	2,66
Air 35 °C Eau 23/18 °C	Puissance frigorifique	kW	12,20	14,00	15,50
	Puissance absorbée	kW	2,53	3,11	3,63
	EER		4,83	4,50	4,27
PERFORMANCES					
Label énergétique	Sortie d'eau à 35 °C	ηs/ classe	169%/A++	168%/A++	169%/A++
	Sortie d'eau à 55 °C	ηs/ classe	126%/A++	128%/A++	128%/A++
SCOP (climat tempéré)	Sortie d'eau à 35 °C		4,29	4,27	4,30
	Sortie d'eau à 55 °C		3,23	3,26	3,27
SEER (climat tempéré)	Sortie d'eau à 7 °C		4,86	4,73	4,54
	Sortie d'eau à 18 °C		7,5	7,16	6,78
Puissance acoustique		dB(A)	68	71	71
Pression acoustique à 1m		dB(A)	57,2	58,1	59,0
ALIMENTATION					
Température d'air extérieur	Refroidissement	°C		-5/46	
	Chauffage	°C		-25/35	
	ECS	°C		-25/43	
Température d'eau	Refroidissement	°C		5/25	
	Chauffage	°C		25/60	
	ECS	°C		40/60	
ALIMENTATION					
Résistance élec- trique d'appoint	Monté en standard	kW	4,5	4,5	4,5
	Nombre d'étages de puissance		1	1	1
Phase/Tension/Fréquence			3P/380-415V/50Hz		
Protection électrique		A	15	15	15
INSTALLATIONS ET AUTRES					
Débit d'air		m³/h	6150		
Réfrigérant	Type/PRP		R32/675		
	Charge	kg	2,8		
Dimensions de l'unité (LxHxP)		mm	1404x1414x405		
Dimensions de l'emballage (LxHxP)		mm	1475x1580x440		
Poids net/Poids avec l'emballage		kg	177/198		
Diamètre tube liquide		pouces	1-1/4" Mâle		

ACCESSOIRES TOUTES GAMMES

RÉFÉRENCE	DÉNOMINATION	FONCTION
(inclus)	Filtre à eau ⓘ	Protéger la pompe à chaleur de l'embouage et préserver un échange thermique optimal.
7ACFH0663	Ballon tampon de 140 L	Préserve la pompe à chaleur des courts cycles nuisibles à la durée de vie des compresseurs et améliore le fonctionnement durant les phases de dégivrage.
 7ACFH0666	Pot de décantation (pot à boues) ⓘ	Protéger la pompe à chaleur de l'embouage et préserver un échange thermique optimal.
 7ACTL0510	Pieds support amortisseur (paire) ⓘ Longueur: 1 000 mm	Obligatoire pour une installation professionnelle.

ⓘ Accessoire obligatoire.

ACCESSOIRES WELLEA MONOBLOC

RÉFÉRENCE	DÉNOMINATION	FONCTION
 (inclus)	Télécommande	<ul style="list-style-type: none"> - Contrôle Marche/Arrêt, appoint de chauffage. - Mode de fonctionnement: refroidissement/chauffage/automatique. - Paramètres d'ECS: mode forcé/vacances/anti-légionnelles/pompe d'ECS. - Paramètre de température: sortie d'eau, température de consigne. - Programmateur: 12h/24. - Programmateur Marche/Arrêt, quotidien/hebdomadaire. - Affichage des différentes températures. - Affichage des valeurs de sonde. - Codes défauts. - Mode maintenance
(inclus)	Sonde pour ballon d'ECS	Régulation de la température d'eau chaude sanitaire.
 7ACFH0662	Ballon d'ECS de 300 L	Optimisé avec le fonctionnement de la pompe à chaleur: <ul style="list-style-type: none"> - Fonction anti-légionnelles programmable. - Gestion du couple vanne 3 voies/circulateur. - Surface d'échange de 3,1 m².
 7ACFH0822	Réchauffeur électrique en ligne - 3kW	Il assure un complément de chauffage lorsque la demande de chauffage est supérieure à la capacité de la pompe à chaleur. Il est compatible uniquement avec les tailles 5, 7 et 9.



Pompes à chaleur
Réversible



WELLEA SPLIT

POMPE À CHALEUR SPLIT



eco
PASS
PORT®



WELLEA SPLIT
unité int. R410A



WELLEA SPLIT
unité int. R32



WELLEA
unité ext. 4-10 kW



WELLEA
unité ext. 12-16 kW

+ PRODUITS

- Disponible en R32 de 4 à 10 kW et en R410A de 12 à 16 kW
- Raccordements frigorifiques, pas besoin de sécurité antigel
- Unités extérieure et intérieure compactes
- Compatible tout type d'émetteur

CARACTÉRISTIQUES



PROGRAMMATION JOURNALIÈRE



PROGRAMMATION HERDOMADAIRE



TÉLÉCOMMANDE SÉCURISÉE



SORTIE APPAREIL ON/OFF



FONCT. EN MODE CHAUD JUSQU'À -25°C EXTÉRIEUR



HAUTE TEMPÉRATURE JUSQU'À 60°C



PLANCHER CHAUFFANT



RADIATEUR HAUTE TEMPÉRATURE



RADIATEUR BASSE TEMPÉRATURE



REMPACEMENT DE CHAUDIÈRE



RELÈVE DE CHAUDIÈRE



LOIS D'EAU



CEE

AVEC UNE MISE EN SERVICE PAR LES STATIONS TECHNIQUES AGRÉÉES AIRWELL, ACCÉDEZ À L'EXTENSION DE GARANTIE AIRWELL:

- **1 an** main-d'œuvre,
- **3 ans** pièces,
- **5 ans** compresseur.



LE + « DÉVELOPPEMENT DURABLE »

→ Classe énergétique élevée A+++

LE + « UTILISATEUR »

- Compatible avec tous les émetteurs
- Grande souplesse d'utilisation
- Idéal en remplacement de chaudière fioul ou gaz

LE + « INSTALLATEUR »

→ Loi d'eau personnalisable, permet de gérer l'ensemble du circuit de chauffage, grâce aux nombreuses connexions disponibles

LE + « TECHNOLOGIE »

- Fonctionnement jusqu'à -25 °C extérieur
- Certifié HP Keymark

ÉCONOMIQUE : EAU CHAUDE SANITAIRE GRÂCE À L'ÉNERGIE SOLAIRE





DONNÉES TECHNIQUES WELLEA SPLIT

Unité extérieure		AW-YHPS 04-H91	AW-YHPS 06-H91	AW-YHPS 08-H91	AW-YHPS 10-H91	PAC-BT-UE-12kW-H11	PAC-BT-UE-12kW-H13	PAC-BT-UE-14kW-H11	PAC-BT-UE-14kW-H13	PAC-BT-UE-16kW-H11	PAC-BT-UE-16kW-H13	
Code		7HP061060	7HP061061	7HP061062	7HP061063	7HP061030	7HP061029	7HP061032	7HP061031	7HP061034	7HP061033	
Phase		Monophasé	Monophasé	Monophasé	Monophasé	Monophasé	Triphasé	Monophasé	Triphasé	Monophasé	Triphasé	
MODE CHAUFFAGE												
Air +7°C Eau 30/35°C	Puissance calorifique	kW	4,49	6,32	8,37	10,26	12,35	12,16	14,48	14,16	15,63	15,77
	Puissance absorbée	kW	0,90	1,32	1,72	2,19	2,71	2,54	3,49	2,91	3,75	3,28
	COP		5,01	4,79	4,87	4,68	4,56	4,79	4,15	4,87	4,17	4,81
Air -7°C Eau 30/35°C	Puissance calorifique	kW	4,59	5,55	6,46	8,02	9,87	9,76	10,92	11,32	12,08	12,06
	Puissance absorbée	kW	1,50	1,91	2,13	2,69	3,47	3,32	4,01	3,90	4,47	4,14
	COP		3,07	2,90	3,04	2,98	2,84	2,94	2,72	2,90	2,70	2,91
Air +7°C Eau 40/45°C	Puissance calorifique	kW	4,14	6,09	8,02	10,30	12,26	12,22	15,05	14,64	15,48	16,44
	Puissance absorbée	kW	1,12	1,66	2,10	2,81	3,40	3,35	4,40	3,86	4,81	4,42
	COP		3,70	3,66	3,82	3,67	3,61	3,65	3,42	3,79	3,22	3,72
Air +7°C Eau 47/55°C	Puissance calorifique	kW	4,09	5,76	7,60	9,43	11,60		13,50		14,90	
	Puissance absorbée	kW	1,44	1,93	2,44	3,14	4,08		4,26		4,67	
	COP		2,84	2,98	3,11	3,00	2,84		3,17		3,19	
MODE REFRIGERISSEMENT												
Air 35°C Eau 12/7°C	Puissance frigorifique	kW	4,56	6,17	7,39	9,06	11,27	11,34	12,94	14,15	13,29	15,53
	Puissance absorbée	kW	1,31	1,92	2,37	3,01	4,33	4,25	5,33	5,14	5,63	5,71
	EER		3,49	3,21	3,12	3,01	2,60	2,67	2,43	2,75	2,36	2,72
Air 35°C Eau 23/18°C	Puissance frigorifique	kW	4,63	6,79	8,53	9,73	11,74	11,39	13,64	14,34	14,38	15,40
	Puissance absorbée	kW	0,89	1,32	1,71	2,00	2,73	2,59	3,43	3,10	3,71	3,56
	EER		5,21	5,14	5,00	4,87	4,30	4,40	3,98	4,63	3,88	4,33
PERFORMANCES												
Label énergétique (climat tempéré)	Sortie d'eau à 35°C	classe	A+++	A+++	A+++	A+++	A+++	A+++	A+++	A+++	A+++	A+++
	Sortie d'eau à 55°C	classe	A++	A++	A++	A++	A++	A++	A+	A++	A+	A++
SCOP (climat tempéré)	Sortie d'eau à 35°C		4,76	4,89	4,96	5,04	4,46	4,48	4,01	4,23	4,02	4,30
	Sortie d'eau à 55°C		3,37	3,37	3,40	3,56	3,30	3,31	3,11	3,36	3,06	3,39
Puissance acoustique		dB(A)	61	62	63	65	69		70		70	
LIMITES DE FONCTIONNEMENT												
Température d'air extérieur	Refrigerissement	°C	-5/53				-5/46					
	Chauffage	°C	-25/36				-20/35					
	ECS	°C	-25/43				-20/43					
ALIMENTATION												
Phase/Tension/Fréquence			1P/220-240V/50Hz				1P/220-240V/50Hz	3P/380-415V/50Hz	1P/220-240V/50Hz	3P/380-415V/50Hz	1P/220-240V/50Hz	3P/380-415V/50Hz
Intensité max.		A	11,30		16,70		31,1	9,00	32,3	11,00	35,1	11,5
INSTALLATIONS ET AUTRES												
Débit d'air		m³/h	2860		4750		6250					
Réfrigérant	Type/PRP		R32/675				R410A/2088					
	Préchargé jusqu'à 5m	kg	1,55		1,65		3,9	4,2	3,9	4,2	3,9	4,2
	Charge additionnelle	g/m	20		38		54					
Dimensions de l'unité (LxHxP)		mm	960x860x380		1075x965x395		900x1327x400					
Dimension de l'emballage (LxHxP)		mm	1040x1000x430		1120x1100x435		1030x1457x435					
Poids net/Poids avec l'emballage		kg	57/68		67/79		99/112	115/126	99/112	115/126	99/112	115/126
Diamètre tube liquide		pouces	1/4"-5/8"		3/8"-5/8"		3/8"-5/8"					
CARACTÉRISTIQUES UNITÉS INTÉRIEURES												
Unité intérieure			AW-WHPS0406-N91		AW-WHPS0810-N91		PAC-BT-UI-10-16kW-H11					
Code			7HP010010		7HP010011		7HP010008					
Phase			Monophasé		Monophasé		Monophasé					
ALIMENTATION												
Phase/Tension/Fréquence			1P/220-240V/50Hz		1P/220-240V/50Hz		1P/220-240V/50Hz					
Intensité max.		A	1,30		1,30		1,10					
INSTALLATIONS ET AUTRES												
Dimensions de l'unité (LxHxP)		mm	400x850x427				462x700x316					
Poids net/Poids avec l'emballage		kg	47/53				50/51					



Pompes à chaleur
Triple service

WELLEA WT POMPE À CHALEUR SPLIT AVEC BALLON ECS INCLUS



**PEP
eco
PASS
PORT®**



+ PRODUITS

- Disponible de 4 à 16kW
- Raccordements frigorifiques, pas besoin de sécurité antigel
- Unité extérieure compacte
- Compatible tout type d'émetteur
- Ballon d'eau chaude inclus (280L)

CARACTÉRISTIQUES



PROGRAMMATION JOURNALIÈRE



PROGRAMMATION HEBDOMADAIRE



TÉLÉCOMMANDE SÉCURISÉE



SORTIE APPAREIL ON/OFF



FONCT. EN MODE CHAUD JUSQU'À -20°C EXTERIEUR



HAUTE TEMPÉRATURE JUSQU'À 55°C



EAU CHAUDE SANITAIRE



PLANCHER CHAUFFANT



RADIATEUR HAUTE TEMPÉRATURE



RADIATEUR BASSE TEMPÉRATURE



REPLACEMENT DE CHAUDIÈRE



RELÈVE DE CHAUDIÈRE



LOIS D'EAU



CEE

AVEC UNE MISE EN SERVICE PAR LES STATIONS TECHNIQUES AGRÉÉES AIRWELL, ACCÉDEZ À L'EXTENSION DE GARANTIE AIRWELL:

- **1 an** main-d'œuvre,
- **3 ans** pièces,
- **5 ans** compresseur.



WELLEA WT
ballon d'ECS inclus

WELLEA
unité ext. 4-8kW

WELLEA
unité ext. 10-16kW

LE + « DÉVELOPPEMENT DURABLE »

→ Classe énergétique élevée A+++

LE + « UTILISATEUR »

- Compatible avec tous les émetteurs
- Grande souplesse d'utilisation
- Idéal en remplacement de chaudière fioul ou gaz
- Ballon d'eau chaude intégré

LE + « INSTALLATEUR »

→ Loi d'eau personnalisable, permet de gérer l'ensemble du circuit de chauffage, grâce aux nombreuses connexions disponibles

LE + « TECHNOLOGIE »

- Fonctionnement jusqu'à -20°C extérieur
- Certifié HP Keypmark

ÉCONOMIQUE: EAU CHAUDE SANITAIRE GRÂCE À L'ÉNERGIE SOLAIRE







DONNÉES TECHNIQUES WELLEA WT

Unité extérieure		PAC-BT-UE-4KW-H11	PAC-BT-UE-6KW-H11	PAC-BT-UE-8KW-H11	PAC-BT-UE-10KW-H11	PAC-BT-UE-12kW-H11	PAC-BT-UE-12kW-H13	PAC-BT-UE-14kW-H11	PAC-BT-UE-14kW-H13	PAC-BT-UE-16kW-H11	PAC-BT-UE-16kW-H13	
Code		7HP061025	7HP061026	7HP061027	7HP061028	7HP061030	7HP061029	7HP061032	7HP061031	7HP061034	7HP061033	
Phase		Monophasé	Monophasé	Monophasé	Monophasé	Monophasé	Triphasé	Monophasé	Triphasé	Monophasé	Triphasé	
MODE CHAUFFAGE												
Air +7°C Eau 30/35°C	Puissance calorifique	kW	4,23	6,33	8,09	9,69	12,35	12,16	14,48	14,16	15,63	15,77
	Puissance absorbée	kW	0,81	1,31	1,77	2,11	2,71	2,54	3,49	2,91	3,75	3,28
	COP		5,21	4,83	4,57	4,59	4,56	4,79	4,15	4,87	4,17	4,81
Air -7°C Eau 30/35°C	Puissance calorifique	kW	4,78	5,68	6,09	7,69	9,87	9,76	10,92	11,32	12,08	12,06
	Puissance absorbée	kW	1,56	1,95	2,18	2,80	3,47	3,32	4,01	3,90	4,47	4,14
	COP		3,06	2,91	2,79	2,75	2,84	2,94	2,72	2,90	2,70	2,91
Air +7°C Eau 40/45°C	Puissance calorifique	kW	4,06	6,00	7,29	9,77	12,26	12,22	15,05	14,64	15,48	16,44
	Puissance absorbée	kW	1,10	1,65	2,15	2,70	3,40	3,35	4,40	3,86	4,81	4,42
	COP		3,69	3,64	3,39	3,62	3,61	3,65	3,42	3,79	3,22	3,72
Air +7°C Eau 47/55°C	Puissance calorifique	kW	3,88	5,8	6,49	10,98	11,60		13,50		14,90	
	Puissance absorbée	kW	1,34	1,97	2,36	2,44	4,08		4,26		4,67	
	COP		2,9	2,95	2,75	4,5	2,84		3,17		3,19	
MODE REFRIGERISSEMENT												
Air 35°C Eau 12/7°C	Puissance frigorifique	kW	4,34	6,24	7,57	9,52	11,27	11,34	12,94	14,15	13,29	15,53
	Puissance absorbée	kW	1,27	2,05	2,73	3,20	4,33	4,25	5,33	5,14	5,63	5,71
	EER		3,42	3,05	2,77	2,97	2,60	2,67	2,43	2,75	2,36	2,72
Air 35°C Eau 23/18°C	Puissance frigorifique	kW	4,47	6,19	8,01	10,16	11,74	11,39	13,64	14,34	14,38	15,40
	Puissance absorbée	kW	0,80	1,29	1,81	2,03	2,73	2,59	3,43	3,10	3,71	3,56
	EER		5,58	4,80	4,43	5,00	4,30	4,40	3,98	4,63	3,88	4,33
PERFORMANCES												
Label énergétique (climat tempéré)	Sortie d'eau à 35°C	classe	A++	A+++	A++	A++	A+++	A+++	A+++	A+++	A+++	A+++
	Sortie d'eau à 55°C	classe	A++	A++	A++	A++	A++	A++	A+	A++	A+	A++
SCOP (climat tempéré)	Sortie d'eau à 35°C		4	6	7	10	4,46	4,48	4,01	4,23	4,02	4,30
	Sortie d'eau à 55°C		4	6	7	10	3,30	3,31	3,11	3,36	3,06	3,39
Puissance acoustique	dB(A)		60	62	65	67	69		70		70	
LIMITES DE FONCTIONNEMENT												
Température d'air extérieur	Refrigerissement	°C	-5/46				-5/46					
	Chauffage	°C	-20/35				-20/35					
	ECS	°C	-20/43				-20/43					
ALIMENTATION												
Phase/Tension/Fréquence		1P/230V/50Hz				1P/220-240V/50Hz	3P/380-415V/50Hz	1P/220-240V/50Hz	3P/380-415V/50Hz	1P/220-240V/50Hz	3P/380-415V/50Hz	
Intensité max.	A	12,10	12,40	22,00	30,00	31,10	9,00	32,30	11,00	35,10	11,50	
INSTALLATIONS ET AUTRES												
Débit d'air	m³/h	3180	3180	5120	6500	6250						
Réfrigérant	Type/PRP		R410A/2088				R410A/2088					
	Préchargé jusqu'à 5m	kg	2,5	2,5	2,8	3,9	3,9	4,2	3,9	4,2	3,9	4,2
	Charge additionnelle	g/m	54	54	54	54	54					
Dimensions de l'unité (LxHxP)	mm	960x860x380			1075x965x395	900x1327x400	900x1327x400					
Dimension de l'emballage (LxHxP)	mm	1040x1000x430			1120x1100x435	1030x1457x435	1030x1457x435					
Poids net/Poids avec l'emballage	kg	60/72	60/72	76/88	99/112	99/112	115/126	99/112	115/126	99/112	115/126	
Diamètre tube liquide-gaz	pouces	3/8" - 5/8"				3/8" - 5/8"						
CARACTÉRISTIQUES UNITÉS INTÉRIEURES												
Unité intérieure		PAC-BTE-UI-4-8KW-H11				PAC-BTE-UI-10-16kW-H11						
Code		7HP010005				7HP010006						
Phase		Monophasé				Monophasé						
BALLON												
Volume	l	280				280						
Résistance électrique	kW	2				2						
ALIMENTATION												
Phase/Tension/Fréquence		1P/230V/50Hz				1P/220-240V/50Hz						
Intensité max.	A	9,60		9,6		10,10						
INSTALLATIONS ET AUTRES												
Dimensions de l'unité (LxHxP)	mm	600x2040x800				600x2040x800						
Poids net/Poids avec l'emballage	kg	170/180				190/200						





ACCESSOIRES TOUTES GAMMES

RÉFÉRENCE	DÉNOMINATION	FONCTION
(inclus)	Filtre à eau ⓘ	Protéger la pompe à chaleur de l'embouage et préserver un échange thermique optimal.
7ACFH0663	Ballon tampon de 140 L	Préserve la pompe à chaleur des courts cycles nuisibles à la durée de vie des compresseurs et améliore le fonctionnement durant les phases de dégivrage.
 7ACFH0666	Pot de décantation (pot à boues) ⓘ	Protéger la pompe à chaleur de l'embouage et préserver un échange thermique optimal.
 7ACTL0510	Pieds support amortisseur (paire) ⓘ Longueur : 1 000 mm	Obligatoire pour une installation professionnelle.

ⓘ Accessoire obligatoire.

ACCESSOIRES WELLEA SPLIT ET WELLEA WT

RÉFÉRENCE	DÉNOMINATION	FONCTION
 7ACFH0825	Kit appoint électrique 2/4/6kW (recommandé)	Permet d'assurer un complément de chauffage par résistance électrique.
 7ACEL1757	Kit relève chaudière	Permet de connecter une chaudière (fioul, gaz, bois...).
7ACFH0830	Bac à condensats auxiliaire	Bac à condensats auxiliaire, permettant d'augmenter le volume de récupération maximal de condensats.
 7ACEL1732	Thermostat RCW15 (alimentation à commander à part)	Thermostat de température et humidité/télécommande à distance/programmation hebdomadaire.
7ACEL1733	Alimentation électrique pour la RCW15	Kit d'alimentation électrique pour télécommande RCW15.

ACCESSOIRES WELLEA SPLIT

RÉFÉRENCE	DÉNOMINATION	FONCTION
7ACFH0834	Ballon d'ECS 300L	Ballon d'ECS standard (300L).
7ACFH0835	Ballon d'ECS 500L	Ballon d'ECS standard (500L).
7ACEL1773	Sonde de température d'ECS	Pour la production d'ECS avec ballon déjà en place.

ACCESSOIRES WELLEA WT

RÉFÉRENCE	DÉNOMINATION	FONCTION
7ACFH0831	Vase d'expansion 8 litres ⓘ (pour version avec ballon d'ECS)	Élément de sécurité permettant de compenser les variations de volume subies par la masse d'eau.
 7ACEL1749	Ballon stockage d'ECS auxiliaire 280L	Permet d'augmenter la capacité de stockage d'ECS.

ⓘ Accessoire obligatoire.

Gamme de production d'eau chaude sanitaire

NOM DU MODÈLE	Type de fluide	Page	190 L	300 L
TDF CHAUFFE-EAU THERMODYNAMIQUE	R134a	128	✓	✓



A⁺**+ PRODUITS**

- Excellent COP
- Faible emprise au sol
- Fonction anti-légionelle
- Pas de manipulation de fluide frigorigène
- Protection anticalcaire

CARACTÉRISTIQUES**LE + « DÉVELOPPEMENT DURABLE »**

- Classe énergétique élevée A+
- Produit haute performance COP > 5
- Produit 3 à 4 fois plus économique qu'un ballon électrique

LE + « UTILISATEUR »

- Idéal en remplacement d'un ballon électrique
- Fonctionnement "Heures pleines/Heures creuses"

LE + « INSTALLATEUR »

- Facilité d'installation grâce à son emprise au sol faible
- Faible diamètre, passe par toutes les portes
- Protection anticalcaire intégré (anode)

LE + « TECHNOLOGIE »

- Pas de risque de contamination en cas de fuite du fluide frigorigène, grâce à l'échangeur externe

ACCESSOIRES/OPTIONS

Accessoire	Code
Kit adaptateur, coude 90° et une gaine 1m (TDF 190)	7ACEL1735
Kit adaptateur, coude 90° et une gaine 1m (TDF 300)	7ACEL1737
Kit extension gaine 1m (TDF 190)	7ACEL1736
Kit extension gaine 1m (TDF 300)	7ACEL1738

DONNÉES TECHNIQUES TDF

Modèle		AW-TDF190-H31	AW-TDF300-H31
Code		7HP030012	7HP030013
Phase		Monophasé	Monophasé
PUISSANCE ET RENDEMENT			
Tsortie 5/12 °C (BS/BH), Tw,in 15 °C	Puissance thermique	kW	1,62
Tw,in 45 °C	Puissance totale absorbée	kW	0,42
	COP		3,86
Tsortie 43/26 °C (BS/BH), Tw,in eau 10 °C	Puissance thermique		2,31
Tw,out 70 °C--> 190	Puissance totale absorbée		0,546
Tw,out 65 °C--> 300	COP		4,23
Résistance électrique	kW	3,00	3,00
Phase/Tension/Fréquence		1P/220-240V/50Hz	
Temps de chauffe d'ECS ⁽¹⁾	h/min	3/53	4/22
Température maximale d'ECS	°C	70	65
Niveau de pression acoustique (1 m)	dB(A)	36,6	36,6
Puissance sonore (volume) (LWA)	dB(A)	51	51
ERP			
Chauffe-eau thermodynamiques (climat tempéré) ⁽²⁾	Classe énergétique du générateur		A+
	ηwh	%	115
	Consommation annuelle (AEC)	kWh	890
	Consommation journalière	kWh	4,22
	COP		2,76
Chauffe-eau thermodynamiques (climat chaud) ⁽³⁾	ηwh	%	125
	Consommation annuelle (AEC)	kWh	819
	Consommation journalière	kWh	3,86
Chauffe-eau thermodynamiques (climat froid) ⁽⁴⁾	ηwh	%	99
	Consommation annuelle (AEC)	kWh	1034
	Consommation journalière	kWh	4,90
ACCUMULATEUR D'EAU CHAUDE SANITAIRE			
Volume de l'accumulateur d'eau chaude	l	176	284
Pression de service maximale	bar	10	10
Type de réfrigérant/PRP			
		R134a/1430	
Quantité de fluide frigorigène	kg	1,10	1,50
Type de ventilateur		Centrifuge	Centrifuge
Débit d'air	m³/h	270	414
Dimensions (H x Ø)	mm	1830 x Ø 610	1930 x Ø 700
Poids net	kg	92	114
RACCORDEMENT HYDRAULIQUE			
Entrée eau	pouce		3/4"
Sortie eau	pouce		3/4"

- Température d'entrée d'eau 15°C, consigne accumulateur 45°C, air côté source 15°C BS/12°C BH.
- Le produit est conforme à la directive européenne ErP, qui inclut les règlements délégués (EU) no 812/2013 et 814/2013, climat tempéré, chauffe-eau thermodynamique.
- Le produit est conforme à la directive européenne ErP, qui inclut les règlements délégués (EU) no 812/2013 et 814/2013, climat chaud, chauffe-eau thermodynamique.
- Le produit est conforme à la directive européenne ErP, qui inclut les règlements délégués (EU) no 812/2013 et 814/2013, climat froid, chauffe-eau thermodynamique.



1 Entrée et sortie gainée

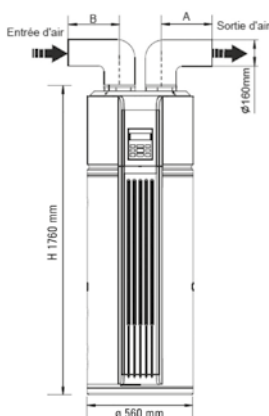

2 Entrée d'air gainée

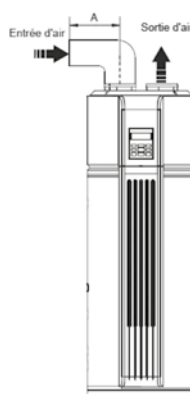

3 Sortie d'air gainée

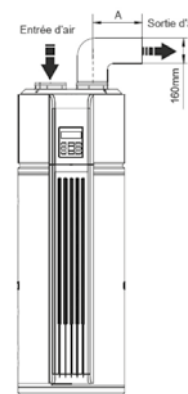

Type de local pour l'installation

Local chauffé et à faible volume (< 20 m³)

Local à faible volume (< 20 m³) et qui peut être refroidi (cellier, local informatique...)

Local chauffé à volume suffisant (> 20 m³) (cuisine, salle de bains...)

Aspiration et refoulement

■ Entrée d'air : sur air extérieur
■ Sortie d'air : vers local à refroidir ou extérieur

■ Entrée d'air : sur air extérieur
■ Sortie d'air : dans la pièce (air ambiant)

■ Entrée d'air : sur air ambiant
■ Sortie d'air : vers local à refroidir ou extérieur

Gamme Ventilation

NOM DU MODÈLE	Type de fluide	Page	Système	Fonction
AIRFLOW 2020 VMC DOUBLE FLUX THERMODYNAMIQUE	R32	132	Monobloc	Ventilation







+ PRODUITS

- Excellent COP
- Pas de manipulation de fluide frigorigène
- Fonctionnement tout air neuf
- Unité compacte

CARACTÉRISTIQUES



PROGRAMMATION JOURNALIÈRE



PROGRAMMATION HEBDOMADAIRE



TÉLÉCOMMANDE SÉCURISÉE



SORTIE APPAREIL ON/OFF

LE + « DÉVELOPPEMENT DURABLE »

→ Produit haute performance COP > 7

LE + « UTILISATEUR »

→ Permet de renouveler l'air du logement en chauffant ou refroidissant l'air neuf, grâce à un système thermodynamique
→ Fonctionnement 100 % air neuf filtré

LE + « INSTALLATEUR »

→ Installation simple, grâce à son système monobloc
→ Cette unité s'adapte à tout type de logement

LE + « TECHNOLOGIE »

→ Système monobloc
→ Technologie Inverter

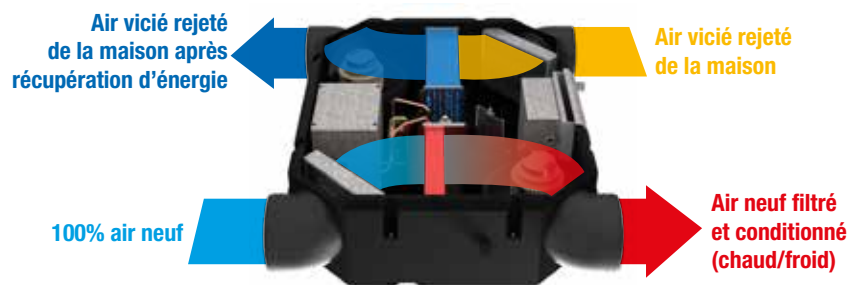

DONNÉES TECHNIQUES AIRFLOW 2020

Modèle			AW-AIRFLOW250-N91				
Code			7HP080005				
Phase			Monophasé				
Débit d'air		m³/h	125	150	210	270	350
CHAUFFAGE							
Air extérieur +7 °C Soufflage 20 °C	Puissance calorifique	kW	1,42	1,55	1,86	2,05	2,49
	Puissance absorbée	kW	0,46	0,42	0,45	0,42	0,54
	COP		3,09	3,69	4,13	4,93	4,61
Air extérieur -5 °C Soufflage 20 °C	Puissance calorifique	kW	1,97	2,10	2,21	2,37	2,45
	Puissance absorbée	kW	0,40	0,52	0,47	0,37	0,32
	COP		4,93	4,04	4,70	6,50	7,66
REFROIDISSEMENT							
Air extérieur 35 °C Soufflage 27 °C	Puissance frigorifique	kW	1,57	1,64	1,73	1,92	2,07
	Puissance absorbée	kW	0,36	0,52	0,53	0,55	0,81
	EER		4,34	3,15	3,26	3,50	2,56
Air extérieur 30 °C Soufflage 27 °C	Puissance frigorifique	kW	0,92	1,38	1,47	1,72	2,07
	Puissance absorbée	kW	0,36	0,52	0,48	0,54	0,81
	EER		2,56	2,65	3,06	3,21	2,77
PERFORMANCE							
Pression statique	Nominal	Pa	50	50	50	50	50
	Max.	Pa	120	120	120	120	120
Puissance sonore		dB(A)	47	48	50	54	58
Pression sonore (1)		dB(A)	34	35	37	41	45
PLAGE DE FONCTIONNEMENT							
Température d'air extérieur	Refroidissement	°C	16/45				
	Chauffage	°C	-15/28				
ALIMENTATION							
Phase/Tension/Fréquence			1P/230V/50Hz				
Intensité max.			A				
INSTALLATION ET AUTRES							
Réfrigérant	Type/GWP		R32/675				
	Charge	kg	0,3				
Dimensions de l'unité (LxHxP)		mm	1107x290x900				
Dimensions de l'emballage (LxHxP)		mm	1200x320x100				
Poids net/Poids avec l'emballage		kg	44/73				

(1) Les niveaux sonores se réfèrent à l'unité à pleine charge, dans les conditions d'essai nominales.

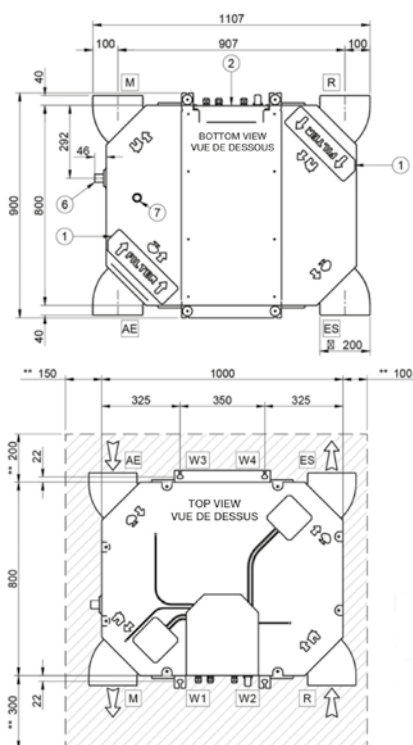

n°	Description
1	Panneau amovible pour le fond du filtre à air
2	Tableau électrique
3	Raccordement électrique
4	Connexion au clavier
5	Connexion auxiliaire
6	Connexion pour l'évacuation du condensats
7	Drain d'urgence
W	Supports de fixation
AE	Apport d'air frais
ES	Évacuation de l'air
M	Air neuf conditionné
R	Aspiration air vicié

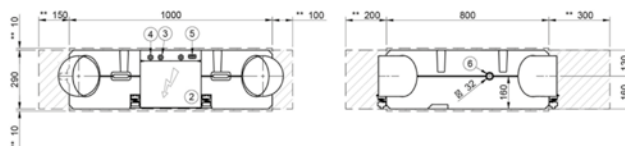

Gamme Tertiaire et Industrielle



Offrir le meilleur confort à ses clients, ça compte non ?



Airwell Lease

Vous souhaitez déléguer à 100% la gestion de votre équipement thermique ?

Ayez l'esprit tranquille avec Airwell Lease

LA SÉRÉNITÉ DE VOTRE CONFORT À COÛT MAÎTRISÉ!

- Libérez-vous de la gestion thermique de vos locaux :
- Choix du matériel dernière génération
- Installation
- Maintenance

Airwell s'en occupe pour vous, contre des mensualités!



Vous maîtrisez votre budget

AIRWELL LEASE s'accompagne d'une offre de financement adaptée à vos besoins sur une durée comprise entre 3 et 7 ans.



**BÂTIMENTS
PUBLICS**

**CABINET
MÉDICAL**



**COMMERCES
DE PROXIMITÉ**





Leasing

Le réseau Airwell de partenaires installateurs :

- Hautement qualifiés
- Perfectionnés dans les centres de formation Airwell Academy
- Maillage nationale pour une disponibilité rapide



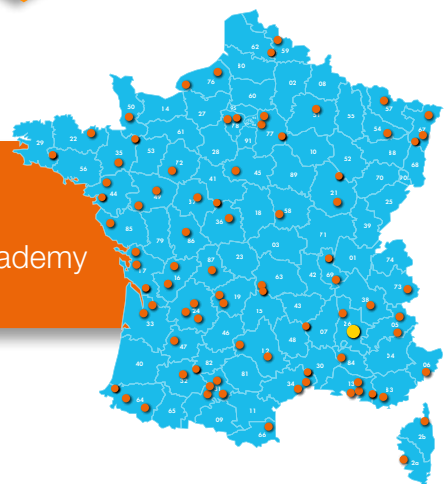

● Plateforme de gestion à distance (maintenance préventive, suivi de fonctionnement).



Votre contact dédié sur l'offre Airwell Lease :

Eric Gleyen, Directeur Développement
e-mail ■ egleyen@airwell-res.com
Tél. ■ +33 (0)1 76 21 82 50 ■ +33 (0)6 09 80 02 64

Gamme Petit-Tertiaire

NOM DU MODÈLE	Type de fluide	Page	kBTU/h kW	9 2,5	12 3,5	18 5	24 7	36 10	48 12,5	60 16
 FDM ALLÈGE-PLAFONNIER Longue portée d'air	R32 - R410A	140				●	●	●	●	●
 FWDB ALLÈGE-PLAFONNIER BASSE TEMPÉRATURE Solution locaux basse température	R32	142			●	●				
 DDM GAINABLE MOYENNE PRESSION Conçu pour s'adapter aux faux-plafonds étroits	R32 - R410A	144			●	●	●	●	●	●
 CDM CASSETTE Cassette 360°	R32 - R410A	146		● 60x60	● 60x60	● 60x60	● 90x90	● 90x90	● 90x90	
 WFD WINDOW Solution bâtiments préfabriqués	R32	148		●	●					





DC Inverter
Réversible

FDM ALLÈGE-PLAFONNIER



RC08C
incluse

+ PRODUITS

- Télécommande RC08C incluse (voir page 200)
- Sortie alarme et contact sec
- Longue distance de soufflage jusqu'à 11 m
- Compatible R32/R410A
- Flux d'air 4D

CARACTÉRISTIQUES

TECHNOLOGIE :



QUALITÉ DE L'AIR :



FONCTIONS UTILISATEURS :



FONCTIONS INSTALLATEURS :

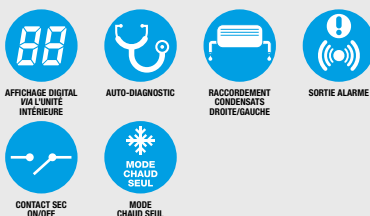

CERTIFICATION

AIRWELL participe au programme AC1 de ECP.
Vérifier la validité du certificat sur :
www.eurovent-certification.com



Les modèles avec * ne sont pas certifiés Eurovent

LE + « DÉVELOPPEMENT DURABLE »

→ Classe énergétique élevée A++ (mode froid) / A+ (mode chaud)

LE + « UTILISATEUR »

→ Large diffusion de l'air pour volume de pièce important

LE + « INSTALLATEUR »

→ Lecture des paramètres sur l'unité intérieure

LE + « TECHNOLOGIE »

→ Haute résistance à la corrosion avec le Golden Fin

→ Détendeur électronique

4 FLUX D'AIR POUR UN MAXIMUM DE CONFORT

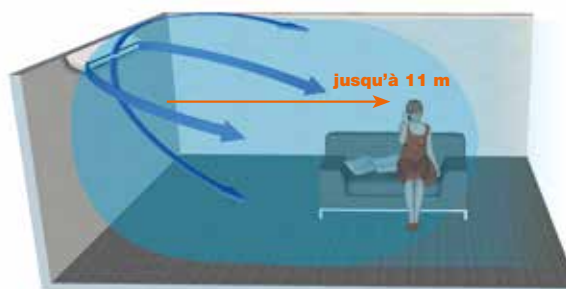

OPTIONS

Accessoire	Code	Photo	Fonction
Télécommande filaire RCW11	7ACEL1774		Programmation hebdomadaire, mode, vitesse de ventilateur, minuterie Marche/Arrêt, fonction "I Feel", température.
Centrale de commande RCW21	7ACEL1777		Centrale de commande. Contrôle jusqu'à 64 unités intérieures avec les codes défauts de réglage individuel, contact sec Marche/Arrêt, mémorisation de la dernière opération.
Passerelle GTC	7ACEL1708		1024 unités max. peuvent être connectées (16 passerelles).
Service de l'outil de tests	7ACEL1710		Capacité à afficher les paramètres du système, l'historique, les codes défauts et le réglage des paramètres.
Pompe à condensats Mini Flowwatch MF2	7ACTL0517		Évacuation des condensats de l'unité intérieure.

DONNÉES TECHNIQUES FDM

Unité intérieure		AW-FDM018-N91	AW-FDM024-N91	AW-FDM036-N91	AW-FDM036-N91	AW-FDM048-N91*	AW-FDM060-N91*
Unité extérieure R32		AW-YDFA018-H91	AW-YDFA024-H91	AW-YDFA036-H91	AW-YDFA036-H93	AW-YDFA048-H93	AW-YDFA060-H93
Phase		Monophasé	Monophasé	Monophasé	Triphasé	Triphasé	Triphasé
REFROIDISSEMENT							
Puissance nominale (min./max.)	kW	5,28 (2,71-5,57)	7,03 (3,22-8,29)	10,55 (3,93-12,02)	10,55 (3,93-12,02)	14,07 (4,96-15,11)	15,83 (5,28-17,0)
Pdesignnc	kW	5,40	7,10	10,50	10,60	14,20	16,70
Puissance absorbée nominale	kW	1,63	2,19	3,80	3,75	5,50	6,06
SEER/Classe énergétique		6,5/A++	6,2/A++	6,4/A++	6,4/A++	6,2/A++	6,3/A++
Limites de fonctionnement	°C	-15°/50° Bulbe sec					
CHAUFFAGE							
Puissance nominale (min./max.)	kW	5,57 (2,42-6,3)	7,62 (2,72-8,65)	11,14 (2,81-13,48)	11,14 (2,81-13,95)	16,12 (3,81-18,07)	18,17 (4,4-19,64)
Pdesignnc (climat tempéré)	kW	4,80	5,40	8,70	9,10	11,50	12,20
Pdesignnc (climat chaud)	kW	4,70	5,50	10,70	9,40	12,00	13,00
Puissance absorbée nominale	kW	1,50	2,05	3,04	3,00	5,05	6,04
SCOP/Classe énergétique (climat tempéré)		4,1/A+	4,0/A+	4,0/A+	4,1/A+	4,0/A+	4,1/A+
SCOP/Classe énergétique (climat chaud)		5,2/A+++	5,1/A+++	5,1/A+++	5,1/A+++	5,1/A+++	5,1/A+++
Limites de fonctionnement	°C	-15°/24° Bulbe sec					
Puissance à -10 °C	kW	4,47	5,03	8,10	8,47	10,71	11,36
Puissance à -15 °C	kW	4,18	4,70	7,58	7,92	10,01	10,62
UNITÉ INTÉRIEURE							
Pression acoustique à 1 m (PV/MV/GV)	dB(A)	34,5/38,5/41,5	41/46/49	42/46/50	42/46/50	46/50/54	42/47/54
Puissance acoustique	dB(A)	58	61	61	61	66	69
Débit d'air (PV/MV/GV)	m³/h	650/760/880	853/1066/1208	1431/1844/2160	1431/1844/2160	1417/1930/2329	1426/1834/2454
Déshumidification	l/h	2	2,5	3,8	3,8	4,5	5,5
Dimensions de l'unité (LxHxP)	mm	1068x675x235	1068x675x235	1650x675x235	1650x675x235	1650x675x235	1650x675x235
Dimensions de l'emballage (LxHxP)	mm	1145x755x313	1145x755x313	1725x755x313	1725x755x313	1725x755x313	1725x755x313
Poids net/Poids avec l'emballage	kg	28/33,3	26,8/31,9	41,5/48	41,5/48	41,2/47,6	41,4/47,8
Code		7SP012263	7SP012264	7SP012265	7SP012265	7SP012266	7SP012267
UNITÉ EXTÉRIEURE							
Pression acoustique à 1 m	dB(A)	55	62	65	64	66	66
Puissance acoustique	dB(A)	62	66	68	68	72	74
Débit d'air	m³/h	2000	2700	4000	4000	7500	7500
Type de compresseur		Rotatif DCI	Rotatif DCI	Rotatif DCI	Rotatif DCI	Rotatif DCI	Rotatif DCI
Dimensions de l'unité (LxHxP)	mm	800x554x333	845x702x363	946x810x410	946x810x410	952x1333x415	952x1333x415
Dimensions de l'emballage (LxHxP)	mm	920x615x390	965x765x395	1090x875x500	1090x875x500	1095x1480x495	1095x1480x495
Poids net/Poids avec l'emballage	kg	33,7/36,6	49,4/52,8	66,8/73,4	81,5/87,0	106,7/119,9	111,3/124,3
Code		7SP063051	7SP063052	7SP063053	7SP063054	7SP063055	7SP063056
ALIMENTATION							
Phase/Tension/Fréquence		1P/230V/50Hz	1P/230V/50Hz	1P/230V/50Hz	3P/400V/50Hz	3P/400V/50Hz	3P/400V/50Hz
Côté d'alimentation		Extérieur	Int. & Ext.	Int. & Ext.	Int. & Ext.	Int. & Ext.	Int. & Ext.
Câble d'alimentation	mm²	3x2,5	3x1,5+3x2,5	3x1,5+3x4	3x1,5+5x2,5	3x1,5+5x2,5	3x1,5+5x2,5
Protection électrique (courbe D)	A	16	10+25	10+30	10+20	10+25	10+25
Liaisons électriques	mm²	4x1,5	2x0,5	2x0,5	2x0,5	2x0,5	2x0,5
LIAISONS FRIGORIFIQUES							
Diamètre tube gaz	pouces	1/2"	5/8"	5/8"	5/8"	5/8"	5/8"
Diamètre tube liquide	pouces	1/4"	3/8"	3/8"	3/8"	3/8"	3/8"
Longueur max.	m	30	50	65	65	65	65
Dénivelé max.	m	20	25	30	30	30	30
Réfrigérant/PRP		R32/675	R32/675	R32/675	R32/675	R32/675	R32/675
Charge (5 m)	kg	1,15	1,50	2,40	2,40	2,80	2,95
Charge additionnelle	g/m	12	24	24	24	24	24
Unité extérieure compatible YMD R410A*		AWAU-YMD018-H11	AWAU-YMD024-H11	AWAU-YMD036-H11	AWAU-YMD036-H13	AWAU-YMD048-H13	AWAU-YMD060-H13
Code		7SP062972	7SP062893	7SP062895	7SP062896	7SP062899	7SP062900

* Données techniques spécifiques - Voir documentation R410A.

COMBINAISONS

Unité intérieure	Compatible avec unité extérieure
Allège-plafonnier	Monosplit
FDM 18-24-36 	YDFA 
FDM 48-60 	YDFA 



DC Inverter
Froid seul

FWDB ALLÈGE-PLAFONNIER BASSE TEMPÉRATURE



RCW25
incluse

+ PRODUITS

- Télécommande RCW25 incluse
- Température de consigne minimum de 12°C
- Robuste et résistant : structure métallique

CARACTÉRISTIQUES

TECHNOLOGIE :



DÉTENDEUR
ÉLECTRONIQUE

QUALITÉ DE L'AIR :



FILTRE
ANTIBACTÉRIEN

FONCTIONS UTILISATEURS :



MODE MUIT



PROGRAMMATION
JOURNALIÈRE



RESTART
DÉMARRAGE
AUTOMATIQUE



VERROUILLAGE
DES TOUCHES

FONCTIONS INSTALLATEURS :



AFFICHAGE DIGITAL
VIA L'UNITÉ
INTÉRIEURE



AUTO-DIAGNOSTIC



SORTIE ALARME



CONTACT SEC
ON/OFF

CERTIFICATION

AIRWELL participe au programme
AC1 de ECP.

Vérifier la validité du certificat sur :
www.eurovent-certification.com



LE + « DÉVELOPPEMENT DURABLE »

→ Classe énergétique élevée A++

LE + « UTILISATEUR »

→ Solution dédiée pour les locaux basse température (caves à vin, locaux de préparation, locaux à déchets ménagers...)

LE + « INSTALLATEUR »

→ Facilité d'installation

LE + « TECHNOLOGIE »

→ Échangeurs sur-dimensionnés (pas de prise en glace)



OPTIONS

Accessoire	Code	Photo	Fonction
Pompe à condensats Mini Flowatch MF2	7ACTL0517		Évacuation des condensats de l'unité intérieure.

DONNÉES TECHNIQUES FWDB

Unité intérieure		AW-FWDB018-N91	AW-FWDB024-N91
Unité extérieure		AW-YMDB018-H91	AW-YMDB024-H91
Phase		Monophasé	Monophasé
REFROIDISSEMENT			
Puissance nominale (min./max.)	kW	5,3 (2,0-5,6)	7,0 (3,5-8,0)
Pdesignc	kW	5,30	7,10
Puissance absorbée nominale	kW	1,64	2,20
SEER/Classe énergétique		6,1/A++	6,1/A++
Limites de fonctionnement	°C	-15°/50° Bulbe sec	
UNITÉ INTÉRIEURE			
Pression acoustique à 1 m (PV/MV/GV)	dB(A)	36/42/47	43/46/49
Puissance acoustique	dB(A)	58	60
Débit d'air (PV/MV/GV)	m³/h	650/800/900	850/1000/1150
Déshumidification	l/h	1,5	2,2
Dimensions de l'unité (LxHxP)	mm	1245x680x240	1245x680x240
Dimensions de l'emballage (LxHxP)	mm	1325x770x325	1325x770x325
Poids net/Poids avec l'emballage	kg	34/40	35/41
Code		7SP012274	7SP012275
UNITÉ EXTÉRIEURE			
Pression acoustique à 1 m	dB(A)	54	60
Puissance acoustique	dB(A)	63	67
Débit d'air	m³/h	3000	3500
Type de compresseur		Twin Rotatif DCI	Twin Rotatif DCI
Dimensions de l'unité (LxHxP)	mm	800x554x333	845x702x363
Dimensions de l'emballage (LxHxP)	mm	990x710x410	1025x960x430
Poids net/Poids avec l'emballage	kg	42/45	52/62
Code		7SP063092	7SP063093
ALIMENTATION			
Phase/Tension/Fréquence		1P/230V/50Hz	1P/230V/50Hz
Côté d'alimentation		Extérieur	Extérieur
Câble d'alimentation	mm²	3x2,5	3x2,5
Protection électrique (courbe D)	A	16	16
Liaisons électriques	mm²	4x2,5	4x2,5
LIAISONS FRIGORIFIQUES			
Diamètre tube gaz	pouces	1/2"	5/8"
Diamètre tube liquide	pouces	1/4"	3/8"
Longueur max.	m	15	20
Dénivelé max.	m	8	10
Réfrigérant/PRP		R32/675	R32/675
Charge	kg	1,3	1,7
Charge additionnelle	g/m	12	24

Attention : Appareil ne convenant pas aux pièces humides de types salle de bain, cuisine, buanderie.

COMBINAISONS

Unité intérieure	Compatible avec unité extérieure
Allège-plafonnier	Monosplit
FWDB 018 	YMDB 
FWDB 024 	YMDB 



DC Inverter
Réversible

DDM

GAINABLE MOYENNE PRESSION



DDM 012



DDM 018-060



RCW11
incluse

+ PRODUITS

- Télécommande RCW11 incluse (voir page 204)
- Faible hauteur (200 mm)
- Sortie alarme et contact sec
- Pompe à condensats intégrée
- Apport d'air neuf possible
- Compatible multisplit
- Compatible R32/R410A
- Régulation à débit constant

CARACTÉRISTIQUES

TECHNOLOGIE:



QUALITÉ DE L'AIR:



FONCTIONS UTILISATEURS:



FONCTIONS INSTALLATEURS:



LE + « DÉVELOPPEMENT DURABLE »

→ Classe énergétique élevée A++ (mode froid) / A+ (mode chaud)

LE + « UTILISATEUR »

→ Invisible : s'intègre à tous les types d'intérieurs
→ Silencieux

LE + « INSTALLATEUR »

→ Adapté pour des longueurs de gaines importantes (160 Pa)

LE + « TECHNOLOGIE »

→ Golden Fin (haute résistance à la corrosion)
→ Détendeur électronique
→ Pression statique auto-adaptative



L'avenir de la climatisation?
L'invisibilité

OPTIONS

Accessoire	Code	Photo	Fonction/Description
Télécommande sans fil RC08C	7ACEL1740		Minuterie, mode économique, option "Follow me", balayage automatique, mode technicien, mode chaud seul.
Centrale de commande RCW21	7ACEL1777		Centrale de commande. Contrôle jusqu'à 64 unités intérieures avec les codes défauts de réglage individuel, contact sec Marche/Arrêt, mémorisation de la dernière opération.
Passerelle GTC	7ACEL1708		1024 unités max. peuvent être connectées (16 passerelles).
Service de l'outil de tests	7ACEL1710		Capacité à afficher les paramètres du système, l'historique, les codes défauts et le réglage des paramètres.
Plénum de soufflage isolé	7ACVF0136		3 sorties DN160. Pour DDM 18.
	7ACVF0137		3 sorties DN160. Pour DDM 24.
	7ACVF0138		3 sorties DN160. Pour DDM 36.
	7ACVF0139		3 sorties DN160. Pour DDM 48-60.

CERTIFICATION

AIRWELL participe au programme AC1 de ECP.
Vérifier la validité du certificat sur :
www.eurovent-certification.com



Les modèles avec * ne sont pas certifiés Eurovent

DONNÉES TECHNIQUES DDM

Unité intérieure		AW-DDM012-N91	AW-DDM018-N91	AW-DDM024-N91	AW-DDM036-N91	AW-DDM036-N91	AW-DDM048-N91*	AW-DDM060-N91*
Unité extérieure R32		AW-YDFA012-H91	AW-YDFA018-H91	AW-YDFA024-H91	AW-YDFA036-H91	AW-YDFA036-H93	AW-YDFA048-H93	AW-YDFA060-H93
Phase		Monophasé	Monophasé	Monophasé	Monophasé	Triphasé	Triphasé	Triphasé
REFROIDISSEMENT								
Puissance nominale (min./max.)	kW	3,52 (1,50-4,75)	5,28 (1,49-5,69)	7,03 (3,28-8,16)	10,55 (4,04-12,02)	10,55 (4,04-12,02)	14,07 (4,26-15,19)	15,24 (5,86-17,29)
Pdesignc	kW	3,50	5,30	7,00	10,50	11,00	14,00	15,40
Puissance absorbée nominale	kW	0,95	1,63	2,19	4,00	4,10	5,15	5,42
SEER/Classe énergétique		6,5/A++	6,1/A++	6,1/A++	6,1/A++	6,1/A++	6,1/A++	6,1/A++
Limites de fonctionnement	°C	-15°/50° Bulbe sec						
CHAUFFAGE								
Puissance nominale (min./max.)	kW	4,10 (0,97-5,63)	5,86 (2,2-6,15)	7,62 (2,72-8,72)	11,14 (2,81-13,19)	11,14 (2,81-13,19)	16,12 (3,7-18,02)	18,17 (4,69-20,52)
Pdesignh (climat tempéré)	kW	3,20	4,30	5,10	8,40	8,50	12,00	12,50
Pdesignh (climat chaud)	kW	3,70	5,30	6,10	10,50	10,50	12,50	13,10
Puissance absorbée nominale	kW	1,10	1,58	2,05	3,10	3,00	4,28	5,33
SCOP/Classe énergétique (climat tempéré)		4,0/A+	4,0/A+	4,0/A+	4,0/A+	4,0/A+	4,0/A+	4,0/A+
SCOP/Classe énergétique (climat chaud)		5,1/A+++	5,1/A+++	5,1/A+++	5,1/A+++	5,0/A++	5,1/A+++	5,1/A+++
Limites de fonctionnement	°C	-15°/24° Bulbe sec						
Puissance à -10 °C	kW	3,92	4,47	6,32	9,17	9,11	11,76	13,96
Puissance à -15 °C	kW	3,67	4,18	5,92	8,59	8,54	11,02	13,07
UNITÉ INTÉRIEURE								
Pression acoustique à 1 m (PV/MV/GV)	dB(A)	26/31/35	33/38/42	38/40/42	39/42/45	40/43/50	48/50/51	51/52/54
Puissance acoustique	dB(A)	56	59	62	62	63	68	71
Débit d'air (PV/MV/GV)	m³/h	300/480/600	350/650/880	839/1054/1248	750/1150/1400	750/1150/1400	1680/2040/2400	1820/2210/2600
Pression statique externe (standard/max.)	Pa	10 (0-60)	25 (0-100)	25 (0-160)	37 (0-160)	37 (0-160)	50 (0-160)	50 (0-160)
Déshumidification	l/h	1,5	2,0	3,0	3,8	3,8	4,5	5,5
Dimensions de l'unité (LxHxP)	mm	700x200x506	880x210x674	1100x249x774	1360x249x774	1360x249x774	1200x300x874	1200x300x874
Dimensions de l'emballage (LxHxP)	mm	860x285x540	1070x280x725	1305x305x805	1570x305x805	1570x305x805	1405x355x915	1405x355x915
Poids net/Poids avec l'emballage	kg	18/22	24,3/29,6	31,5/38,9	40,5/48,5	40,5/48,5	47,6/55,8	47,6/55,8
Code		7SP033031	7SP033032	7SP033033	7SP033034	7SP033034	7SP033035	7SP033036
UNITÉ EXTÉRIEURE								
Pression acoustique à 1 m	dB(A)	56	55	61	63	64	66	64
Puissance acoustique	dB(A)	62	62	66	68	68	72	74
Débit d'air	m³/h	2000	2000	2700	4000	4000	7500	7500
Type de compresseur		Rotatif DCI	Rotatif DCI	Rotatif DCI	Rotatif DCI	Rotatif DCI	Rotatif DCI	Rotatif DCI
Dimensions de l'unité (LxHxP)	mm	800x554x333	800x554x333	845x702x363	946x810x410	946x810x410	952x1333x415	952x1333x415
Dimensions de l'emballage (LxHxP)	mm	920x615x390	920x615x390	965x765x395	1090x875x500	1090x875x500	1095x1480x495	1095x1480x495
Poids net/Poids avec l'emballage	kg	34,7/37,5	33,7/36,6	49,4/52,8	66,8/73,4	81,5/87,0	106,7/119,9	111,3/124,3
Code		7SP063050	7SP063051	7SP063052	7SP063053	7SP063054	7SP063055	7SP063056
ALIMENTATION								
Phase/Tension/Fréquence		1P/220-240V/50Hz	1P/220-240V/50Hz	1P/220-240V/50Hz	1P/220-240V/50Hz	3P/380-410V/50Hz	3P/380-410V/50Hz	3P/380-410V/50Hz
Côté d'alimentation		Extérieur	Extérieur	Int. & Ext.	Int. & Ext.	Int. & Ext.	Int. & Ext.	Int. & Ext.
Câble d'alimentation	mm²	3x1,5	3x2,5	3x1,5+3x2,5	3x1,5+3x4	3x1,5+5x2,5	3x1,5+5x2,5	3x1,5+5x2,5
Protection électrique (courbe D)	A	16	16	10+25	10+30	10+20	10+25	10+25
Liaisons électriques	mm²	4x1,5	4x1,5	2x0,5	2x0,5	2x0,5	2x0,5	2x0,5
LIAISONS FRIGORIFIQUES								
Diamètre tube gaz	pouces	3/8"	1/2"	5/8"	5/8"	5/8"	5/8"	5/8"
Diamètre tube liquide	pouces	1/4"	1/4"	3/8"	3/8"	3/8"	3/8"	3/8"
Longueur max.	m	25	30	50	65	65	65	65
Dénivelé max.	m	10	20	25	30	30	30	30
Réfrigérant/PRP		R32/675	R32/675	R32/675	R32/675	R32/675	R32/675	R32/675
Charge (5 m)	kg	0,87	1,15	1,50	2,40	2,40	2,80	2,95
Charge additionnelle	g/m	12	12	24	24	24	24	24
Unité extérieure compatible YMD R410A*		AWAU-YMD012-H11	AWAU-YMD018-H11	AWAU-YMD024-H11	AWAU-YMD036-H11	AWAU-YMD036-H13	AWAU-YMD048-H13	AWAU-YMD060-H13
Code		7SP062970	7SP062972	7SP062893	7SP062895	7SP062896	7SP062899	7SP062900

* Données techniques spécifiques - Voir documentation R410A.

COMBINAISONS

Unité intérieure	Compatible avec unité extérieure			
	Gainable	Monosplit	Multisplit R32	Multisplit R410A
DDM 12 & 18 	YDFA 	YDZC 	YCZ 	
DDM 24 & 36 	YDFA 			
DDM 48 & 60 	YDFA 			



DC Inverter
Réversible

CDM CASSETTE 360°



CDM 012-018



CDM 024-048



RC08C
incluse

600x600 et 900x900

+ PRODUITS

- Télécommande RC08C incluse (voir page 200)
- Design compact
- Sortie alarme et contact sec
- Soufflage à 360° avec coins arrondis
- Compatible multisplit
- Compatible R32/R410A
- Voie de soufflage auxiliaire et apport d'air neuf

CARACTÉRISTIQUES

TECHNOLOGIE:

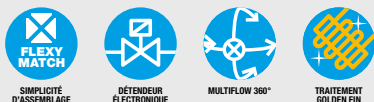

QUALITÉ DE L'AIR:



FONCTIONS UTILISATEURS:



FONCTIONS INSTALLATEURS:

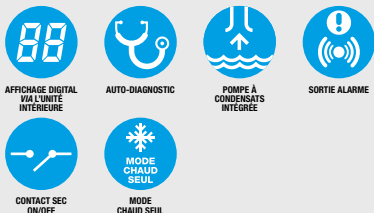

CERTIFICATION

AIRWELL participe au programme AC1 de ECP.
Vérifier la validité du certificat sur:
www.eurovent-certification.com



Les modèles avec * ne sont pas certifiés Eurovent

LE + « DÉVELOPPEMENT DURABLE »

→ Classe énergétique élevée A++ (mode froid) / A+ (mode chaud)

LE + « UTILISATEUR »

→ Diffusion du flux d'air homogène dans la pièce pour un meilleur confort

→ Confort d'utilisation ("I Feel" en option)

LE + « INSTALLATEUR »

→ Adapté aux pièces avec faible encombrement

→ Lecture des paramètres sur l'unité intérieure

LE + « TECHNOLOGIE »

→ Haute résistance à la corrosion avec le Golden Fin

→ Détendeur électronique

FLUX À 360° AVEC LES COINS ARRONDIS

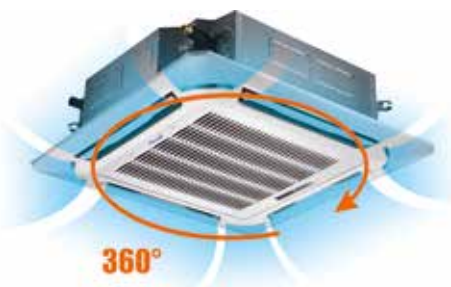

OPTIONS

Accessoire	Code	Photo	Fonction
Télécommande filaire RCW11	7ACEL1774		Programmation hebdomadaire, mode, vitesse de ventilateur, minuterie Marche/Arrêt, fonction "I Feel", température.
Centrale de commande RCW21	7ACEL1777		Centrale de commande. Contrôle jusqu'à 64 unités intérieures avec les codes défauts de réglage individuel, contact sec Marche/Arrêt, mémorisation de la dernière opération.
Passerelle GTC	7ACEL1708		1024 unités max. peuvent être connectées (16 passerelles).
Service de l'outil de tests	7ACEL1710		Capacité à afficher les paramètres du système, l'historique, les codes défauts et le réglage des paramètres.

DONNÉES TECHNIQUES CDM

		Uniquement configuration multisplit						
Unité intérieure		AW-CDM009X-N91*	AW-CDM012-N91	AW-CDM018-N91	AW-CDM024-N91	AW-CDM036-N91	AW-CDM036-N91	AW-CDM048-N91*
Unité extérieure R32		-	AW-YDFA012-H91	AW-YDFA018-H91	AW-YDFA024-H91	AW-YDFA036-H91	AW-YDFA036-H93	AW-YDFA048-H93
Phase		Monophasé	Monophasé	Monophasé	Monophasé	Monophasé	Triphasé	Triphasé
REFROIDISSEMENT								
Puissance nominale (min./max.)	kW	2,6 (0,8-3,3)	3,52 (1,52-5,38)	5,28 (2,9-5,45)	7,03 (2,23-8,21)	10,55 (2,64-12,02)	10,55 (2,64-12,02)	14,00 (4,76-14,58)
Pdesignc	kW		3,50	5,30	7,00	10,50	10,50	14,00
Puissance absorbée nominale	kW		0,85	1,63	2,19	3,75	3,95	5,13
SEER/Classe énergétique			6,4/A++	6,1/A++	6,1/A++	6,1/A++	6,1/A++	6,1/A++
Limites de fonctionnement	°C							-15°/50° Bulbe sec
CHAUFFAGE								
Puissance nominale (min./max.)	kW	2,9 (0,85-3,7)	4,4 (1,03-5,57)	5,42 (2,37-6,1)	7,62 (2,43-8,65)	11,14 (2,93-13,19)	11,14 (2,93-13,19)	16,1 (3,93-16,77)
Pdesignc (climat tempéré)	kW		3,10	4,20	5,40	8,80	8,10	11,20
Pdesignc (climat chaud)	kW		3,50	5,30	5,90	10,50	10,50	12,20
Puissance absorbée nominale	kW		1,10	1,46	2,05	2,96	3,00	5,05
SCOP/Classe énergétique (climat tempéré)			4,0/A+	4,0/A+	4,0/A+	4,0/A+	4,0/A+	4,0/A+
SCOP/Classe énergétique (climat chaud)			5,1/A+++	5,1/A+++	5,1/A+++	5,1/A+++	5,1/A+++	5,1/A+++
Limites de fonctionnement	°C							-15°/24° Bulbe sec
Puissance à -10 °C	kW		3,91	4,43	5,93	9,11	9,88	11,33
Puissance à -15 °C	kW		3,66	4,15	5,56	8,53	9,25	10,61
UNITÉ INTÉRIEURE								
Pression acoustique à 1 m (PV/MV/GV)	dB(A)	31/34/39	33/36/41	35/39/42	40/43/47	46/49/52	46/49/52	49/50/52
Puissance acoustique	dB(A)	54	56	56	59	61	62	65
Débit d'air (PV/MV/GV)	m³/h	400/504/580	416/504/617	540/625/720	1032/1200/1378	1438/1620/1775	1438/1620/1775	1381/1568/1715
Déshumidification	l/h	1,2	1,5	2	3	3,8	4,5	5,5
Dimensions de l'unité (LxHxP)	mm	570x260x570	570x260x570	570x260x570	840x245x840	840x245x840	840x245x840	840x287x840
Dimensions de l'emballage (LxHxP)	mm	662x317x662	662x317x662	662x317x662	900x265x900	900x265x900	900x265x900	900x292x900
Poids net/Poids avec l'emballage	kg	14,5/17,3	16,2/21,4	16,2/21,4	24/28	27,5/31	27,5/31	29/32,7
Code		7SP042261X	7SP042262	7SP042263	7SP042264	7SP042265	7SP042265	7SP042266
FAÇADE								
Dimensions de l'unité (LxHxP)	mm	647x50x647	647x50x647	647x50x647	950x55x950	950x55x950	950x55x950	950x55x950
Dimensions de l'emballage (LxHxP)	mm	715x123x715	715x123x715	715x123x715	1035x90x1035	1035x90x1035	1035x90x1035	1035x90x1035
Poids net/Poids avec l'emballage	kg	2,5/4,5	2,5/4,5	2,5/4,5	5/8	5/8	5/8	5/8
Code façade		7ACVF0566	7ACVF0566	7ACVF0566	7ACVF0564	7ACVF0564	7ACVF0564	7ACVF0564
UNITÉ EXTÉRIEURE								
Pression acoustique à 1 m	dB(A)		55	55	62	65	64	66
Puissance acoustique	dB(A)		62	65	66	68	68	72
Débit d'air	m³/h		2000	2000	2700	4000	4000	7500
Type de compresseur			Rotatif DCI	Rotatif DCI	Rotatif DCI	Rotatif DCI	Rotatif DCI	Rotatif DCI
Dimensions de l'unité (LxHxP)	mm		800x554x333	800x554x333	845x702x363	946x810x410	946x810x410	952x1333x415
Dimensions de l'emballage (LxHxP)	mm		920x615x390	920x615x390	965x765x395	1090x875x500	1090x875x500	1095x1480x495
Poids net/Poids avec l'emballage	kg		34,7/37,5	33,7/36,6	49,4/52,8	66,8/73,4	81,5/87,0	106,7/119,9
Code			7SP063050	7SP063051	7SP063052	7SP063053	7SP063054	7SP063055
ALIMENTATION								
Phase/Tension/Fréquence		1P/230V/50Hz	1P/230V/50Hz	1P/230V/50Hz	1P/230V/50Hz	1P/230V/50Hz	3P/400V/50Hz	3P/400V/50Hz
Côté d'alimentation			Extérieur	Extérieur	Int. & Ext.	Int. & Ext.	Int. & Ext.	Int. & Ext.
Câble d'alimentation	mm²		3x1,5	3x2,5	3x1,5+3x2,5	3x1,5+3x4	3x1,5+3x4	3x1,5+5x2,5
Protection électrique (courbe D)	A		16	16	10+25	10+30	10+20	10+25
Liaisons frigorifiques	mm²	4x1,0	4x1,5	4x1,5	2x0,5	2x0,5	2x0,5	2x0,5
LIAISONS FRIGORIFIQUES								
Diamètre tube gaz	pouces	3/8"	3/8"	1/2"	5/8"	5/8"	5/8"	5/8"
Diamètre tube liquide	pouces	1/4"	1/4"	1/4"	3/8"	3/8"	3/8"	3/8"
Longueur max.	m		25	30	50	65	65	65
Dénivelé max.	m		10	20	25	30	30	30
Réfrigérant/PRP			R32/675	R32/675	R32/675	R32/675	R32/675	R32/675
Charge (5 m)	kg		0,87	1,15	1,5	2,4	2,4	2,8
Charge additionnelle	g/m		12	12	24	24	24	24
Unité extérieure compatible YMD R410A*		-	AWAU-YMD012-H11	AWAU-YMD018-H11	AWAU-YMD024-H11	AWAU-YMD036-H11	AWAU-YMD036-H13	AWAU-YMD048-H13
Code		-	7SP062970	7SP062972	7SP062893	7SP062895	7SP062896	7SP062899

* Données techniques spécifiques - Voir documentation R410A.

COMBINAISONS

Unité intérieure	Compatible avec unité extérieure	
	Monosplit	Multisplit
Cassette		
CDM 9X		YDZC
		
CDM 12 & 18	YDFA	YDZC
		
Cassette		
CDM 24 & 36	YDFA	
		
CDM 48	YDFA	
		



DC Inverter
Froid seul

WFD WINDOW

**Solution
unique**



RC08C
incluse

+ PRODUITS

- Télécommande WFD RC incluse
- Solution monobloc
- Pas de manipulation de fluide

CARACTÉRISTIQUES

FONCTIONS UTILISATEURS:



MODE MUIT



DÉMARRAGE
AUTOMATIQUE

FONCTIONS INSTALLATEURS:



AUTO-DIAGNOSTIC

LE + « DÉVELOPPEMENT DURABLE »

→ Fluide écologique R32, basse consommation d'énergie

LE + « UTILISATEUR »

→ Idéale pour les constructions modulaires

LE + « INSTALLATEUR »

→ Facilité d'installation

LE + « TECHNOLOGIE »





→ Technologie Inverter

DONNÉES TECHNIQUES WFD

Unité intérieure		AWWR-WFD009-C11	AWWR-WFD012-C11
Phase		Monophasé	Monophasé
REFROIDISSEMENT			
Puissance nominale	kW	2,75	3,70
Pdesignc	kW	2,75	3,70
Puissance absorbée nominale	kW	0,81	1,09
SEER/Classe énergétique		5,10/A	5,10/A
Limites de fonctionnement	°C	18°/43° Bulbe sec	
UNITÉ INTÉRIEURE			
Pression acoustique à 1 m (PV/MV/GV)	dB(A)	45/47/49	45/47/49
Débit d'air (PV/MV/GV)	m³/h	310/350/380	400/450/490
Déshumidification	l/h	1,00	1,20
Type de compresseur		Rotatif	Rotatif
Dimensions de l'unité (LxHxP)	mm	560x375x710	660x428x700
Dimensions de l'emballage (LxHxP)	mm	623x425x806	739x515x793
Poids net/Poids avec l'emballage	kg	34/36,7	46/50
Code		7WT010008	7WT010009
ALIMENTATION			
Phase/Tension/Fréquence		1P/230V/50Hz	1P/230V/50Hz
Côté d'alimentation		Intérieur	Intérieur
Câble d'alimentation	mm²	3x1,0	3x1,5
Protection électrique (courbe D)	A	10	10
LIAISONS FRIGORIFIQUES			
Réfrigérant/PRP		R32/675	R32/675
Charge	kg	0,51	0,63



Gamme Armoires verticales

NOM DU MODÈLE		Type de fluide	Page	kW	12,5	17	18,5	20	25	30	40
COLONNE		SDM	R410A	152	●						
	COLONNE Solution pièces grand volume										
ARMOIRES VERTICALES À AIR		XAM	R410A	154	●	●	●			●	
	ARMOIRES VERTICALES Haute efficacité										
ARMOIRES VERTICALES À EAU		YXAM	R410A	155	●			●	●		●
	CONDENSEUR À AIR Groupe indépendant										
ARMOIRES VERTICALES À EAU		XOM	R410A	156	●	●		●			●
	ARMOIRES VERTICALES Haute efficacité										





DC Inverter
Réversible

SDM COLONNE



RC09
incluse

+ PRODUITS

- Télécommande RC09 incluse (voir page 206)
- Longue distance de soufflage jusqu'à 15 m
- Débit d'air élevé (1750 m³/h)

CARACTÉRISTIQUES

TECHNOLOGIE :



DÉTENDEUR
ÉLECTRONIQUE

QUALITÉ DE L'AIR :



FILTRE
ANTIBACTÉRIEN



NETTOYAGE/
SÈCHAGE
AUTOMATIQUE

FONCTIONS INSTALLATEURS :



AFFICHAGE DIGITAL
VIA L'UNITÉ
INTÉRIEURE



AUTO-DIAGNOSTIC

LE + « UTILISATEUR »

- Solution adaptée pour les grands volumes
- Pilotable par télécommande infrarouge

LE + « INSTALLATEUR »

- Facilité d'installation



LE + « TECHNOLOGIE »

- Afficheur digital

DONNÉES TECHNIQUES SDM

Unité intérieure		AW-SDM048-N11
Unité extérieure		AW-YSDM048-H11
Phase		Monophasé
REFROIDISSEMENT		
Puissance nominale (min./max.)	kW	12,5 (6,0-14,5)
Puissance absorbée nominale (min./max.)	kW	3,90 (2,0-6,0)
SEER/Classe énergétique		5,1/A
Limites de fonctionnement	°C	-15°/46° Bulbe sec
CHAUFFAGE		
Puissance nominale (min./max.)	kW	13,0 (6,0-16,5)
Pdesignh (climat tempéré)	kW	9,10
Pdesignh (climat chaud)	kW	10,00
Puissance absorbée nominale (min./max.)	kW	4,05 (2,0-6,0)
SCOP/Classe énergétique (climat tempéré)		3,5/A
SCOP/Classe énergétique (climat chaud)		4,6/A++
Limites de fonctionnement	°C	-15°/24° Bulbe sec
UNITÉ INTÉRIEURE		
Pression acoustique à 1,5 m (PV/MV/GV)	dB(A)	44/48/51
Puissance acoustique	dB(A)	69
Débit d'air (PV/MV/GV)	m³/h	1350/1500/1750
Déshumidification	l/h	5
Dimensions de l'unité (LxHxP)	mm	600x1850x350
Dimensions de l'emballage (LxHxP)	mm	691x1986x415
Poids net/Poids avec l'emballage	kg	57/65
Code		7SP011088
UNITÉ EXTÉRIEURE		
Pression acoustique à 1 m	dB(A)	59
Puissance acoustique	dB(A)	73
Débit d'air	m³/h	4200
Type de compresseur		Twin rotatif
Dimensions de l'unité (LxHxP)	mm	1008x830x410
Dimensions de l'emballage (LxHxP)	mm	1142x1000x498
Poids net/Poids avec l'emballage	kg	82/93
Code		7SP062971
ALIMENTATION		
Phase/Tension/Fréquence		1P/230V/50Hz
Côté d'alimentation		Extérieur
Câble d'alimentation	mm²	3x6
Protection électrique (courbe D)	A	25
Liaisons électriques	mm²	4x2,5
LIAISONS FRIGORIFIQUES		
Diamètre tube gaz	pouces	3/4"
Diamètre tube liquide	pouces	3/8"
Longueur max.	m	50
Dénivelé max.	m	30
Réfrigérant/PRP		R410A/2088
Charge (5m)	kg	2,85

COMBINAISONS

Unité intérieure	Compatible avec unité extérieure
Colonne	Monosplit
<p>SDM</p> 	<p>YSDM</p> 



DC Inverter
Froid seul

XAM

ARMOIRE VERTICALE À AIR



Télécommande incluse

+ PRODUITS

- Télécommande incluse (voir page 208)
- Forte ventilation, contrôleur DC, moto-ventilateurs intérieur et extérieur à vitesses variables et détendeur électronique
- Kit toutes saisons intégré (-20 à +55 °C)
- Implantation des ventilo-condenseurs en soufflage vertical ou horizontal
- Communication ModBus, Bacnet ou Lonworks (en option)

CARACTÉRISTIQUES

TECHNOLOGIE :



DÉTENDEUR ÉLECTRONIQUE



RÉSISTANCE DE CARTER

QUALITÉ DE L'AIR :



FILTRE ANTIBACTÉRIEN

LE + « DÉVELOPPEMENT DURABLE »

- Label ErP
- Haute efficacité

LE + « UTILISATEUR »

- Télécommande conviviale

LE + « INSTALLATEUR »

- Contact sec, sortie alarme
- Télécommande avec lecture des sondes de température et d'humidité, lecture des pressions frigorifiques, réglage de la pression disponible
- Plénum de soufflage intégré

LE + « TECHNOLOGIE »

- Ventilation EC, détendeur électronique

DONNÉES TECHNIQUES XAM

Unité intérieure		AW-XAM040-N13	AW-XAM056-N13	AW-XAM068-N13	AW-XAM112-N13
Code		7XU123000	7XU123002	7XU123004	7XU123006
Phase		Triphasé	Triphasé	Triphasé	Triphasé
REFROIDISSEMENT					
Puissance nominale	kW	11,50	16,00	18,30	30,50
Puissance sensible	kW	9,20	13,10	13,90	26,10
Puissance absorbée compresseurs	kW	2,90	4,50	4,80	8,50
EER		3,90	3,60	3,80	3,60
Limites de fonctionnement		-20°/55°C			
UNITÉ INTÉRIEURE					
Pression acoustique	dB(A)	55	59	61	60
Nombre de compresseurs	nb	1	2		
Type de compresseur		Scroll			
Circuit frigorifique	nb	1			
Débit d'air nominal	m³/h	2800	3800	4200	7000
Pression statique externe	Pa	460	365	240	450
Dimensions (LxHxP)	mm	850x1705x510	1050x1705x510	1050x1705x510	1050x2000x780
Poids	kg	173	200	200	310
ALIMENTATION (SANS NEUTRE)					
Phase/Tension/Fréquence		3P/400V/50Hz			
LIAISONS FRIGORIFIQUES					
Diamètre tube gaz	pouces	1/2"	5/8"	5/8"	3/4"
Diamètre tube liquide	pouces	1/2"	5/8"	5/8"	5/8"
Longueur max	m	45	45	45	45
Réfrigérant/PRP					
R410A/2088					
Charge (à réaliser sur site)	kg	1,3	1,7	1,9	3,7
Charge additionnelle	g/m	110	170	170	170
ACCESSOIRES					
Module ModBus	Code	7ACEL1765			
Module Bacnet	Code	7ACEL1766			
Module LonWorks	Code	7ACEL1767			



DONNÉES TECHNIQUES YXAM

Unité intérieure		AW-YXAM040-C11	AW-YXAM056-C11	AW-YXAM068-C11	AW-YXAM112-C11
Code		7XU131100	7XU131101	7XU131102	7XU131103
Phase		Monophasé	Monophasé	Monophasé	Monophasé
UNITÉ EXTÉRIEURE					
Puissance dissipée	kW	13,6	21,2	24,9	39,9
Puissance absorbée ventilateurs	kW	0,15	0,45	0,45	0,6
Pression acoustique	dB(A)	55	59	57	61
Débit d'air nominal	m³/h	3250	9136	7740	13340
Dimensions (LxHxP)	mm	1180x528x585	1830x528x585	1830x528x585	1883x1170x595
Dimensions intallation verticale (LxHxP)	mm	1187x735x592	1837x735x592	1837x735x592	1883x935x1148
Poids	kg	52	75	90	110
ALIMENTATION					
Phase/Tension/Fréquence		1P/230V/50Hz			
LIAISONS FRIGORIFIQUES					
Diamètre tube gaz	pouces	1/2"	5/8"	5/8"	3/4"
Diamètre tube liquide	pouces	1/2"	5/8"	5/8"	5/8"
Réfrigérant/PRP		R410A/2088			
Charge (à réaliser sur site)	kg	1,1	0,9	1,4	2,8

+ PRODUITS

- Application tertiaire
- Groupe indépendant



DC Inverter
Froid seul

XOM

ARMOIRE VERTICALE À EAU



Télécommande incluse

+ PRODUITS

- Télécommande incluse (voir page 208)
- Forte ventilation, contrôleur DC, moto-ventilateurs intérieur à vitesses variables et détendeur électronique
- Vanne à eau modulante
- Communication ModBus, Bacnet ou Lonworks en option

CARACTÉRISTIQUES

TECHNOLOGIE :



QUALITÉ DE L'AIR :



LE + « DÉVELOPPEMENT DURABLE »

- Label ErP
- Haute efficacité

LE + « UTILISATEUR »

- Télécommande conviviale

LE + « INSTALLATEUR »

- Contact sec, sortie alarme
- Télécommande avec lecture des sondes de température et d'humidité, lecture des pressions frigorifiques, réglage de la pression disponible
- Plénum de soufflage intégré



LE + « TECHNOLOGIE »

- Ventilation EC, détendeur électronique

DONNÉES TECHNIQUES XOM

Unité intérieure		AW-XOM040-N13	AW-XOM056-N13	AW-XOM068-N13	AW-XOM112-N13
Code		7XU123012	7XU123014	7XU123016	7XU123018
Phase		Triphasé	Triphasé	Triphasé	Triphasé
REFROIDISSEMENT					
Puissance nominale	kW	12,60	17,80	20,20	35,00
Puissance sensible	kW	10,20	14,00	15,20	29,90
Puissance absorbée compresseurs	kW	2,30	3,60	3,80	6,41
EER		5,50	4,90	5,30	5,50
SEER		3,6	3,36	3,68	4,58
UNITÉ INTÉRIEURE					
Pression acoustique	dB(A)	55	59	61	60
Nombre de compresseurs	nb	1			2
Type de compresseur		Scroll			
Circuit frigorifique	nb	1			
Débit d'air nominal	m³/h	2800	3800	4200	7000
Pression statique externe	Pa	460	365	240	450
Dimensions (LxHxP)	mm	850x1705x510	1050x1705x510	1050x1705x510	1050x2000x780
Poids	kg	178	207	208	310
ALIMENTATION (SANS NEUTRE)					
Phase/Tension/Fréquence		3P/400V/50Hz			
LIAISONS FRIGORIFIQUES					
Réfrigérant/PRP		R410A/2088			
Charge	kg	1,7	2,2	2,2	5,5
ACCESSOIRES					
Module ModBus	Code	7ACEL1765			
Module Bacnet	Code	7ACEL1766			
Module LonWorks	Code	7ACEL1767			

Gamme Condensation à eau

NOM DU MODÈLE		Type de fluide	Page	kBTU/h kW	7 2	9 2,5	18 5	24 7	31 9	41 13	51 17	71 21,5	81 23,5	101 31,5
POMPE À CHALEUR SUR BOUCLE D'EAU Idéale pour enseignes	DFO 5 à 17 	R410A	160		●	●	●							
	DFO 21 à 101 	R410A	161					●	●	●	●	●	●	●





Vitesse fixe
Réversible

DFO 5 À 17 POMPE À CHALEUR SUR BOUCLE D'EAU



Télécommande
incluse

+ PRODUITS

- Télécommande incluse (voir page 208)
- Solution sans unité extérieure
- Monobloc
- Design compact
- Large gamme de puissance
- Thermostat inclus

CARACTÉRISTIQUES

TECHNOLOGIE:



DÉTENDEUR
ÉLECTRONIQUE

LE + « DÉVELOPPEMENT DURABLE »

→ Haute efficacité

LE + « UTILISATEUR »

→ Classification au feu : M0 (compatible ERP)

LE + « INSTALLATEUR »

→ Sortie alarme pour report défaut

LE + « TECHNOLOGIE »

→ Sondes de température intégrées pour une optimisation de la consommation

DONNÉES TECHNIQUES DFO 5 À 17

Unité intérieure		AW-DF0005-H11	AW-DF0009-H11	AW-DF0017-H11
Code		70G091075	70G091076	70G091077
Phase		Monophasé	Monophasé	Monophasé
REFROIDISSEMENT				
Puissance nominale ⁽¹⁾	kW	2,26	3,16	4,16
Puissance sensible	kW	1,91	2,75	3,50
Puissance absorbée totale	kW	0,54	0,74	0,92
EER		4,22	4,28	4,51
CHAUFFAGE - AIR À 20°C - EAU À 20°C				
Puissance nominale ⁽²⁾	kW	2,76	3,85	4,92
Puissance absorbée totale	kW	0,55	0,77	1,06
COP		4,99	4,97	4,66
CHAUFFAGE - AIR À 20°C - EAU À 15°C				
Puissance nominale ⁽³⁾	kW	2,46	3,33	4,42
Puissance absorbée totale	kW	0,55	0,73	1,02
COP		4,42	4,47	4,30
UNITÉ INTÉRIEURE				
Pression acoustique à 1 m	dB(A)	33	34	35
Nombre de compresseurs	nb	1	1	1
Type de compresseur			Rotatif	
Débit d'air	m ³ /h	533	612	800
Type de ventilateur			Centrifuge	
Nombre de ventilateurs	nb	1	1	1
Pression statique externe	Pa	40 (0-80)	40 (0-80)	40 (0-80)
Débit d'entrée d'eau ⁽⁴⁾	l/s	0,13	0,18	0,24
Dimension (LxHxP)	mm	1034x361x513	1034x361x513	1034x386x513
Poids net/Poids avec l'emballage	kg	71/81	74/84	82/92
ALIMENTATION				
Phase/Tension/Fréquence		1P/230V/50Hz	1P/230V/50Hz	1P/230V/50Hz
DONNÉES ERP⁽⁵⁾				
SEER		3,75	3,90	4,18
SCOP		3,41	3,63	4,05
LIAISONS FRIGORIFIQUES				
Réfrigérant/PRP		R410A/2088	R410A/2088	R410A/2088
Charge	kg	0,47	0,64	1,3

(1) Air ambiant à 27°C BS/19°C BH. Température d'entrée/sortie d'eau de l'échangeur 30°C/35°C.

(2) Air ambiant à 20°C BS. Température d'entrée d'eau de l'échangeur 20°C. La température de sortie d'eau de l'échangeur est obtenue en fonction du débit d'eau de refroidissement.

(3) Air ambiant à 20°C BS. Température d'entrée d'eau de l'échangeur 15°C. La température de sortie d'eau de l'échangeur est obtenue en fonction du débit d'eau de refroidissement.

(4) Débit d'eau calculé en fonction des performances de refroidissement.

(5) Données calculées selon EN14825: 2016.

DFO 21 À 101 POMPE À CHALEUR SUR BOUCLE D'EAU

Airwell
Just feel well



Télécommande incluse



LE + « DÉVELOPPEMENT DURABLE »

→ Haute efficacité

LE + « UTILISATEUR »

→ Classification au feu: M0 (compatible ERP)

LE + « INSTALLATEUR »

→ Sortie alarme pour report défaut

LE + « TECHNOLOGIE »

→ Sondes de température intégrées pour une optimisation de la consommation

+ PRODUITS

- Télécommande incluse (voir page 208)
- Solution sans unité extérieure
- Monobloc
- Design compact
- Large gamme de puissance

DONNÉES TECHNIQUES DFO 21 À 101

Unité intérieure		AW-DF0021-H11	AW-DF0031-H11	AW-DF0051-H11	AW-DF0071-H13	AW-DF0101-H13
Code		70G091078	70G091079	70G091081	70G091082	70G091084
Phase		Monophasé	Monophasé	Monophasé	Triphasé	Triphasé
REFROIDISSEMENT						
Puissance nominale ⁽¹⁾	kW	4,56	8,08	10,60	16,90	25,00
Puissance sensible	kW	3,74	6,44	8,84	13,90	20,00
Puissance absorbée totale	kW	1,30	2,07	3,04	4,15	5,85
EER		3,52	3,90	3,53	4,07	4,27
CHAUFFAGE						
Puissance nominale ⁽²⁾	kW	7,55	10,30	14,40	23,10	33,20
Puissance absorbée totale	kW	1,75	2,39	3,35	5,23	7,21
COP		4,30	4,31	4,30	4,41	4,60
UNITÉ INTÉRIEURE						
Pression acoustique à 1m ⁽³⁾	dB(A)	42	42	44	45	45
Nb de compresseurs	nb	1	1	1	1	1
Type de compresseur		Rotatif	Rotatif	Rotatif	Scroll	Scroll
Débit d'air	m³/h	1000	1500	2800	3800	4900
Type de ventilateur		Centrifuge				
Nombre de ventilateurs	nb	1	1	1	1	1
Pression statique externe ⁽⁴⁾	Pa	250	270	290	310	220
Débit d'entrée d'eau	l/s	0,27	0,47	0,64	1,00	1,47
Dimension (LxHxP)	mm	962x490x692	962x490x692	1167x590x802	1167x590x802	1467x705x927
Poids net/Poids avec l'emballage	kg	98/102	103/107	138/143	151/156	200/225
ALIMENTATION						
Phase/Tension/Fréquence		1P/230V/50Hz	1P/230V/50Hz	1P/230V/50Hz	3P/400V/50Hz/N	3P/400V/50Hz/N
DONNÉES ERP⁽⁵⁾						
SEER		3,28	3,93	3,57	4,23	4,47
SCOP		3,81	3,82	3,81	3,91	4,08
LIAISONS FRIGORIFIQUES						
Réfrigérant/PRP		R410A/2088				
Charge	kg	0,70	0,95	1,10	1,30	3,20

(1) Air ambiant à 27°C BS/19°C BH. Température d'entrée/sortie d'eau de l'échangeur 30°C/35°C.

(2) Air ambiant à 20°C BS. Température d'entrée d'eau de l'échangeur 20°C. La température de sortie d'eau de l'échangeur est obtenue en fonction du débit d'eau de refroidissement.

(3) Les niveaux sonores se réfèrent aux unités en conditions nominales avec une vitesse de ventilation moyenne.

(4) Pression statique disponible avec ventilation en vitesse standard et filtre propre.

(5) Données calculées selon EN14825: 2016.

Gamme DRV

Groupes extérieurs

NOM DU MODÈLE		Type de fluide	Page	Capacité (CV)	Puissance frigorifique (kW)	Puissance calorifique (kW)	
MINI FLOWLOGIC II	YCV080		R410A	168	3	8	9,5
	YCV125				4	12,5	14
	YCV150		R410A	168	5	15	17
	YCV180				6	18	20
	YCVFD220				8	22,5	25
	YCVFD280		R410A	168	10	28	31,5
	YCVFD335				12	33,5	37,5
FLOWLOGIC III	YDV400		R410A	170	14	40	45
	YDV450				16	45	50
	YDV504		R410A	170	18	50,4	56,5
	YDV560				20	56	63
	YDV680				24	68	73



Gamme DRV

Unités intérieures

NOM DU MODÈLE			Type de fluide	Page
MURAL	HBV		R410A	180
CASSETTE 600X600	CBV		R410A	181
CASSETTE 360°	CFV		R410A	182
ALLÈGE-PLAFONNIER	FAV		R410A	183
GAINABLE BASSE PRESSION	DDV		R410A	184
GAINABLE MOYENNE PRESSION	DBV		R410A	185
GAINABLE HAUTE PRESSION	DCV		R410A	186
CONSOLE	EAV		R410A	187
KIT DE CONNEXION CTA				188

Capacité (kBtu/h)	5	7	9	12	16	18	24	28	30	38	48	60	72	96	192
Capacité (CV)	0,5	0,75	1,25	1,5	1,75	2,25	3	3,5	3,75	4,75	6	7	9	12	24
Refroidissement (kW)	1,5	2,2	2,8	3,6	4,5	5,6	7,1	8	9	11,2	14	16	22,6	28	56
Chauffage (kW)	1,7	2,5	3,2	4	5	6,3	8	9	10	12,5	16	18	25	31,5	63

		●	●	●	●	●	●		●						
	●	●	●	●	●										
					●	●	●		●	●	●	●			
			●	●		●	●	●	●	●	●				
		●	●	●	●										
						●	●	●	●	●	●				
						●	●		●	●	●		●	●	
			●	●		●									
											●		●	●	●

Gamme DRV

Pourquoi choisir un système DRV?



■ Un système pour des applications multiples



Commerces



Villas



Hôtels



Bureaux

■ Une extrême malléabilité

- Toutes saisons
- Changement de mode immédiat (chaud/froid)
- Système extensible
- Tous types d'unités intérieures
- Traitement anti-corrosion sur demande

Blygold[®]



MURAL HBV



CASSETTE 600x600 CBV



CASSETTE 360° CFV



ALLÈGE-PLAFONNIER FAV



GAINABLE BASSE PRESSION DDV



GAINABLE MOYENNE PRESSION DBV



GAINABLE HAUTE PRESSION DCV



CONSOLE EAV



KIT DE CONNEXION CTA

■ Une installation aisée

- Logiciel de sélection professionnel
- Pose facilitée (cuivre, électricité, régulation...)
- Solution idéale en rénovation (installation facile également en lieux occupés)

Pourquoi choisir un système DRV Airwell ?

- Large gamme de capacités : de 3 à 72 CV (8 à 204 kW)
- Système silencieux
- Solution compacte : peu d'emprise au sol
- Haute performance : COP jusqu'à 4,5
- Certifié Eurovent



Système performant

UN COMPRESSEUR SCROLL DC INVERTER ULTRA-PERFORMANT, À FAIBLE NIVEAU SONORE

Le compresseur Scroll utilisé dans les DRV de la gamme Airwell FlowLogic III a été sélectionné pour son efficacité énergétique et sa grande fiabilité. Le mécanisme de rotation spiro-orbital du compresseur Scroll permet de réduire les pertes de charge par frottement et garantit ainsi un rendement optimal sur toute la plage de fréquence.



UN MOTEUR DC HAUTE EFFICACITÉ

Toute la gamme équipée de moteur DC dispose d'une vitesse ajustable de 0 à 1000 tr/mn. Comparé à un moteur asynchrone classique, le moteur DC est bien plus performant, notamment à vitesse de rotation faible. Rendement jusqu'à 90 %.



CIRCUIT DE SOUS-REFROIDISSEMENT HAUTE EFFICACITÉ

- Peu de réfrigérant utilisé pour refroidir le système.
 - Refroidissement prolongé.
 - Amélioration du degré de sous-refroidissement du réfrigérant.
 - Pertes énergétiques évitées lors de l'évaporation du réfrigérant dans le détendeur.
- **Augmentation de la puissance frigorifique de 6 %.**
→ **Réduction de la quantité de réfrigérant en circulation.**

Rendement global du système optimisé



PRÉCISION DE LA RÉGULATION

- Puissance du compresseur et degré d'ouverture du détendeur électronique ajustés.
- Débit du réfrigérant équilibré pour un environnement de confort.
- Réglage de température de grande précision.

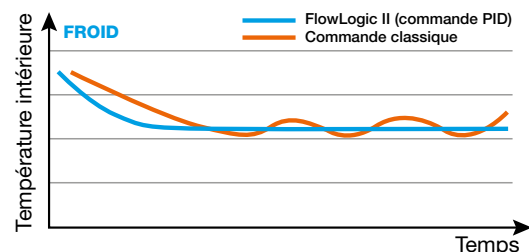



DRV
Unités extérieures

MINI FLOWLOGIC II

2 TUBES - SOUFFLAGE HORIZONTAL



+ PRODUITS

- Compresseur rotatif DC Inverter
- Moto-ventilateur DC Inverter
- Interface machine intégrée (HMI)
- Dimensions réduites



RWW06
(option)



RWW08
(option)

CARACTÉRISTIQUES

TECHNOLOGIE:



DC INVERTER



TRAITEMENT
BLUE FIN

FONCTIONS INSTALLATEURS:



AUTO-DIAGNOSTIC



COMPATIBLE GTC



DISPOSITIF DE
SURVEILLANCE DU
FONCTIONNEMENT

CERTIFICATION

AIRWELL participe au programme AC1 de ECP.

Vérifier la validité du certificat sur:

www.eurovent-certification.com



Les modèles avec * ne sont pas certifiés Eurovent

LE + « DÉVELOPPEMENT DURABLE »

→ Faible consommation et régulation optimisée pour plus d'économies d'énergie

LE + « UTILISATEUR »

- Blocage de mode
- Gestion centralisée

LE + « INSTALLATEUR »

- Jusqu'à 300 m de réseau frigorifique et 50 m de dénivelé
- Accès à tous les paramètres via le HMI pour une maintenance facilitée

LE + « TECHNOLOGIE »

- Jusqu'à 16 unités intérieures, performances certifiées par Eurovent* (8,10,12 CV)







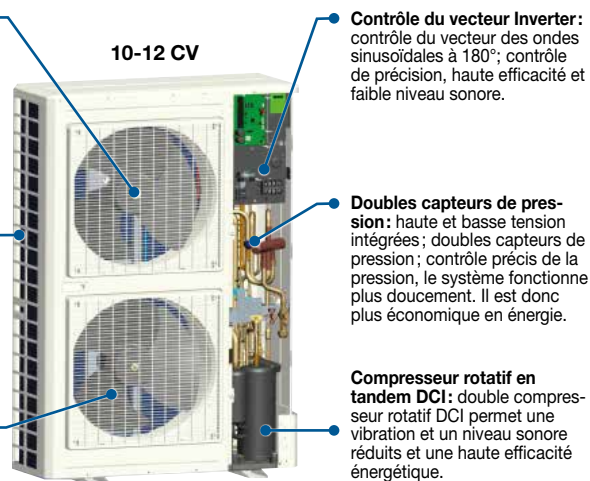

Moteur de ventilation DC haute efficacité: avec un contrôle continu Inverter qui, comparé à un moteur à courant alternatif, permet une augmentation de l'efficacité de 45% et une diminution de la puissance absorbée.

Condenseur haute efficacité: tube Ø8 rainuré intérieur; hydrophile fissure fin.



Ventilateur grand diamètre: ventilateur axial grand diamètre de 570 mm; conception en zigzag, réduit le débit et les perturbations d'air, le volume d'air est plus important et le bruit est réduit.



DONNÉES TECHNIQUES MINI FLOWLOGIC II

Unité extérieure	AWAU-YCV080-H11	AWAU-YCV125-H11	AWAU-YCV150-H11	AWAU-YCV150-H13	AWAU-YCV180-H13	AWAU-YCVFD220-H13	AWAU-YCVFD280-H13	AWAU-YCVFD335-H13	
Phase	Monophasé	Monophasé	Monophasé	Triphasé	Triphasé	Triphasé	Triphasé	Triphasé	
Code	7SP14H045	7SP14H041	7SP14H042	7SP14H044	7SP14H043	7SP14H010	7SP14H011	7SP14H012	
									
PUISSANCES NOMINALES									
Refroidissement	kW	8	12,5	15	15	18	22,6	28	33,5
EER		3,85	3,79	3,77	3,77	3,47	3,9	3,5	3,44
Chauffage	kW	9,5	14	17	17	20	25	31,5	37,5
COP		4,52	4,12	4,35	4,35	3,9	4,6	4,2	3,90
PARAMÈTRES ÉLECTRIQUES									
Phase/Tension/Fréquence		1P/220-240/50Hz/N	1P/220-240/50-60Hz/N	3P/400V/50Hz/N					
Puissance absorbée nominale en mode refroidissement	kW	2,08	3,3	3,98	3,98	5,19	5,79	8	9,75
Puissance absorbée nominale en mode chauffage	kW	2,1	3,4	3,9	3,91	5,1	5,43	7,5	9,62
Courant max.	A	19,2	33,2	33,2	11,2	11,6	17,2	23,8	26
PERFORMANCES									
Débit d'air (GV)	m³/h	3500	6500	6500	6500	6500	10000	10000	10000
Pression acoustique (GV)	dB(A)	54	58	58	58	59	55	58	60
Niveau sonore (GV)	dB(A)	65	69	69	69	70	66	69	71
INSTALLATION									
Dimensions de l'unité (LxHxP)	mm	960x830x340	960x1250x340	960x1250x340	960x1250x340	960x1250x340	1050x1636x400	1050x1636x400	1050x1636x400
Dimensions de l'emballage (LxHxP)	mm	1095x945x410	1095x1400x410	1095x1400x410	1095x1400x410	1095x1400x410	1150x1790x510	1150x1795x510	1150x1795x510
Poids net/Poids avec l'emballage	kg	70/76	99/107	99/107	99/107	99/107	168/183	168/183	168/183
Type de compresseur		Rotatif	Rotatif	Rotatif	Rotatif	Rotatif	Rotatif	Rotatif	Rotatif
Diamètre tube liquide	pouces	3/8"	3/8"	3/8"	3/8"	3/8"	3/8"	1/2"	1/2"
Diamètre tube gaz	pouces	5/8"	3/4"	3/4"	3/4"	3/4"	3/4"	7/8"	1"
Longueur max	m	100	150	150	150	150	175/150	300	300
Dénivelé max entre unités intérieure et extérieure	m	30	30	30	30	30	50	50	50
Nombre maximum d'unités intérieures connectables	quantité	5	8	8	8	9	13	16	16
LIMITES DE FONCTIONNEMENT									
Refroidissement	°C	10°/48°	-5°/48°	-5°/48°	-5°/48°	-5°/48°	-5°/43°	-5°/43°	-5°/43°
Chauffage	°C	-15°/21°	-15°/21°	-15°/21°	-15°/21°	-15°/21°	-15°/21°	-15°/21°	-15°/21°
LIAISONS FRIGORIFIQUES									
Réfrigérant/PRP		R410A/2088	R410A/2088	R410A/2088	R410A/2088	R410A/2088	R410A/2088	R410A/2088	R410A/2088
Charge (0 m)	kg	2,4	3,8	3,8	3,8	3,8	6,1	6,1	6,1

ACCESSOIRES

Accessoire	Code	Référence	Photo	Fonction	Commentaire
Raccord tubes (liquide + gaz)	7ACFHH001	TAU335		Distribution frigorifique	33,5 kW > Puissance totale des UI
	7ACFHH002	TAU506		Distribution frigorifique	33,5 kW ≤ Puissance totale des UI < 50,6 kW
Passerelle centrale de commande et ModBus/RTU	7ACELH027	ADV05		Adaptateur RWW06 et RWW08 et passerelle ModBus/RTU	
Outil de maintenance	7ACELH014	TD02		Visualisation et enregistrement de l'ensemble des paramètres de fonctionnement	



DRV
Unités extérieures

FLOWLOGIC III

2 TUBES - SOUFFLAGE VERTICAL



+ PRODUITS

- Compresseur Scroll DC Inverter
- Large gamme de puissance
- Grande plage de température (-23/+50 °C)
- Emprise au sol très faible : 0,97 m²



RWV06
(option)



RWV08
(option)

CARACTÉRISTIQUES

TECHNOLOGIE :



DC INVERTER



TRAITEMENT
BLUE FIN

FONCTIONS INSTALLATEURS :



AUTO-DIAGNOSTIC



COMPATIBLE GTC



DISPOSITIF DE
SURVEILLANCE DU
FONCTIONNEMENT

CERTIFICATION

AIRWELL participe au programme AC1 de ECP.
Vérifier la validité du certificat sur :
www.eurovent-certification.com



LE + « DÉVELOPPEMENT DURABLE »

→ Faible consommation et régulation optimisée pour plus d'économies d'énergie

LE + « UTILISATEUR »

→ Gamme de puissance de 8 à 72 CV
→ Large choix d'unités intérieures

LE + « INSTALLATEUR »

→ Jusqu'à 1000 m de réseau frigorifique et 110 m de dénivelé
→ Accès à tous les paramètres via le HMI pour une mise en service et une maintenance facilitée

LE + « TECHNOLOGIE »

→ Traitement anti-corrosion
→ Jusqu'à 64 unités intérieures
→ Performances certifiées par Eurovent

ACCESSOIRES

Accessoire	Code	Réf.	Photo	Fonction	Commentaire
Kit raccord tubes pour 2 groupes extérieurs	7ACFHH013	TBS20		Raccord frigorifique	Pour 2 groupes extérieurs
Kit raccord tubes pour 3 groupes extérieurs	7ACFHH014	TBS30		Raccord frigorifique	Pour 3 groupes extérieurs
Raccord tubes (liquide + gaz)	7ACFHH001	TAU335		Distribution frigo.	33,5 kW > Puiss. totale des UI
	7ACFHH002	TAU506		Distribution frigo.	33,5 kW ≤ Puiss. totale des UI < 50,6 kW
	7ACFHH003	TAU730		Distribution frigo.	50,6 kW ≤ Puiss. totale des UI < 73 kW
	7ACFHH004	TAU1350		Distribution frigo.	73 kW ≤ Puiss. totale des UI < 135 kW
	7ACFHH015	TAU2040		Distribution frigo.	135 kW ≤ Puiss. totale des UI
Passerelle centrale de commande et ModBus/RTU	7ACELH027	ADV05		Adaptateur RWV06 et RWV08 et passerelle ModBus/RTU	
Outil de maintenance	7ACELH014	TD02		Visualisation et enregistrement de l'ensemble des paramètres de fonctionnement	

HAUTE FLEXIBILITÉ : LONGUEUR DU RÉSEAU, HAUTEUR DU RÉSEAU

Jusqu'à 1000 m de longueur de réseau



■ Surface au sol optimisée pour toute la gamme (même surface au sol pour tous les modules): 0,97 m²

→ Une des surfaces au sol la plus petite du marché

■ Système totalement DC Inverter

→ 2 x compresseurs DC Inverter



→ 0,97 m²



■ **Unité extérieure haute pression :**
82 Pa, longue gaine de soufflage



Solution cachée :
installation de l'unité
extérieure dans un
local technique

→ **Conception unique :**

- Double électrovanne
- Condenseur deux pièces
- Boîtier électrique indépendant

→ **Fiabilité/Entretien :**

- Double protection du compresseur : deux capteurs de pression
- Double capteur de température d'huile
- Séparateur gaz-liquide grand volume (26L) + réservoir de stockage de liquide (10L)
- Structure à deux étages (pas de dérivation d'air pendant l'entretien) : des mesures réelles

→ **Ventilateur :**

- Ventilateur optimisé pour réduire les vibrations de l'air
- Ventilateur DC pour optimiser l'efficacité
- Pression statique de 82 Pa

■ **Large plage de fonctionnement**

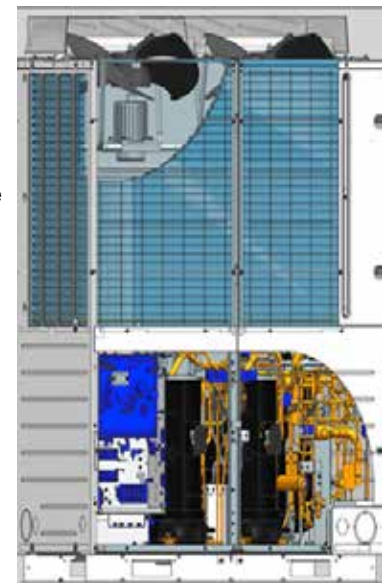
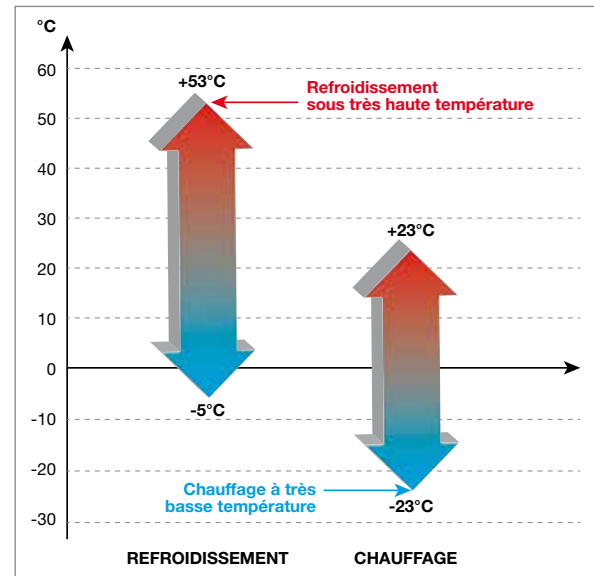

■ **Rendement spécifique de l'huile**

- Électrovanne.
- Si le compresseur fonctionne à basse fréquence, le retour d'huile est seulement réalisé avec un capillaire.
- Si le compresseur fonctionne à une fréquence plus élevée, le système contrôle l'électrovanne, ce qui permet d'améliorer le retour d'huile.

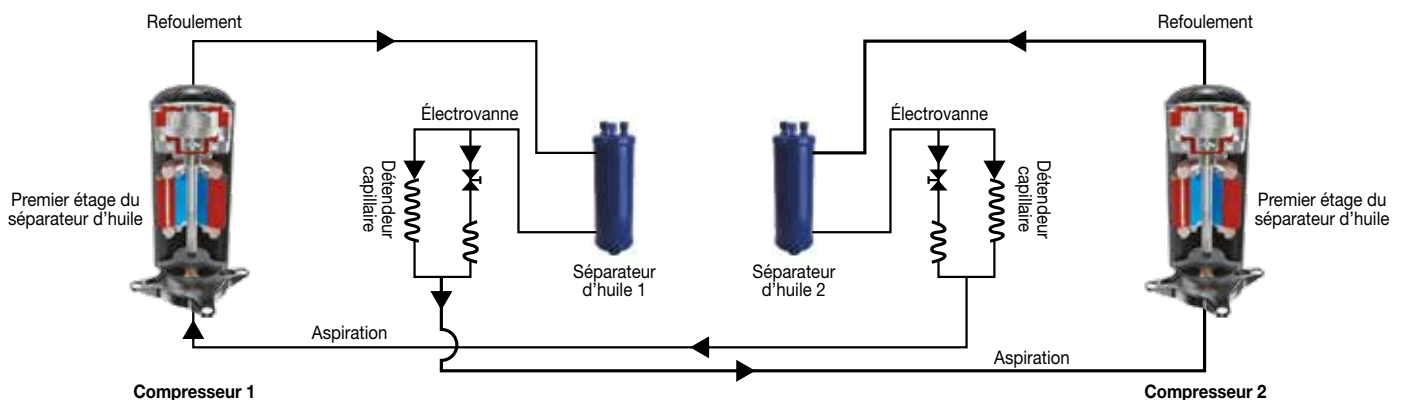

DONNÉES TECHNIQUES FLOWLOGIC III

Unité extérieure		AWAU-YDV400-H13	AWAU-YDV450-H13	AWAU-YDV504-H13	AWAU-YDV560-H13	AWAU-YDV680-H13	
Code		7SP14H032	7SP14H033	7SP14H034	7SP14H035	7SP14H037	
Unité extérieure Version tropicalisée - Départ usine		AW-YDV400TR-H13	AW-YDV450TR-H13	AW-YDV504TR-H13	AW-YDV560TR-H13	AW-YDV680TR-H13	
Code		7SP14H060	7SP14H061	7SP14H062	7SP14H063	7SP14H065	
Phase		Triphasé	Triphasé	Triphasé	Triphasé	Triphasé	
							
PUISSANCES							
Capacité	CV	14	16	18	20	24	
Puissance frigorifique	kW	40	45	50,4	56	68	
Puissance calorifique	kW	45	50	56,5	63	73	
PARAMÈTRES ÉLECTRIQUES							
Phase/Tension/Fréquence		3P/380-400V/50-60Hz/N					
Refroidissement	Puissance absorbée nominale	kW	10,26	11,90	13,62	15,56	19,71
	Puissance absorbée max.	kW	16,91	22,68	22,10	25,19	37,47
	Courant nominal	A	16,94	19,66	22,50	25,69	32,55
	Courant max.	A	28,40	36,80	36,15	41,10	60,45
Chauffage	Puissance absorbée nominale	kW	10,71	12,05	13,95	15,95	19,47
	Puissance absorbée max.	kW	15,60	17,20	22,68	25,19	28,62
	Courant nominal	A	17,69	19,90	23,04	26,34	32,15
	Courant max.	A	25,20	27,88	37,80	42,00	47,40
EER			3,90	3,78	3,70	3,60	3,45
Efficacité énergétique saisonnière			255	236	242	233	223
COP			4,20	4,15	4,05	3,95	3,75
Efficacité énergétique saisonnière			185	163	165	163	149
PERFORMANCES							
Débit d'air	Chauffage	m³/h	15000	15600	16200	16200	16200
	Refroidissement	m³/h	13200	14400	15000	15000	15000
Pression acoustique à 1 m		dB(A)	59,5	61	62	62	63
Puissance acoustique		dB(A)	76	77	79	79	80
INSTALLATION							
Dimensions (LxHxP)		mm	1350x1690x720	1350x1690x720	1350x2048x720	1350x2048x720	1350x2048x720
Réfrigérant/PRP			R410A/2088				
Précharge de réfrigérant		kg	10	10	10	10	10
Poids net/Poids avec l'emballage		kg	279/304	321/346	335/360	335/360	359/384
Type de compresseur			Scroll	Scroll	Scroll	Scroll	Scroll
Tuyauterie	Diamètre tube liquide	pouces	1/2"	1/2"	5/8"	5/8"	5/8"
	Diamètre tube gaz	pouces	1"	1"1/8	1"1/8	1"1/8	1"1/8
	Tuyauterie d'équilibrage en huile	pouces	3/8"	3/8"	3/8"	3/8"	3/8"
	Longueur max. de tube	m	1000	1000	1000	1000	1000
Dénivelé max entre unités intérieure et extérieure (unité ext. +haut/+bas)		m	50/40	50/40	50/40	50/40	50/40
Dénivelé max entre unités intérieures		m	18	18	18	18	18
Pression statique externe		Pa	82	82	82	82	82
Plage des températures	Refroidissement	°C	-5°/50°				
	Chauffage	°C	-23°/21°				
Nombre maximum d'unités intérieures connectables		quantité	29	33	37	41	49



DONNÉES TECHNIQUES POUR COMBINAISONS DOUBLES

Unité extérieure	YDV735-H13	YDV800-H13	YDV850-H13	YDV904-H13	YDV950-H13	YDV1010-H13
Phase	Triphasé	Triphasé	Triphasé	Triphasé	Triphasé	Triphasé
Codes des combinaisons	YDV335 / 7SP14H031	YDV400 / 7SP14H032	YDV400 / 7SP14H032	YDV400 / 7SP14H032	YDV450 / 7SP14H033	YDV450 / 7SP14H033
	YDV400 / 7SP14H032	YDV400 / 7SP14H032	YDV450 / 7SP14H033	YDV504 / 7SP14H034	YDV504 / 7SP14H034	YDV560 / 7SP14H035



PUISSANCES

Capacité	CV	26	28	30	32	34	36
Puissance frigorifique	kW	73,5	80	85	90,4	95,4	101
Puissance calorifique	kW	82,5	90	95	101,5	106,5	113

PARAMÈTRES ÉLECTRIQUES

Phase/Tension/Fréquence		3P/380-400V/50-60Hz/N						
Refroidissement	Puissance absorbée nominale	kW	18,85	20,51	22,16	23,88	25,53	27,46
	Puissance absorbée max.	kW	31,64	33,81	39,59	39,00	44,78	47,87
	Courant nominal	A	31,12	33,88	36,60	39,43	42,16	45,35
	Courant max.	A	53,5	56,80	65,20	64,55	72,95	77,90
Chauffage	Puissance absorbée nominale	kW	19,44	21,43	22,76	24,66	26,00	28,00
	Puissance absorbée max.	kW	29,28	31,20	32,80	38,28	39,88	42,39
	Courant nominal	A	32,10	35,39	37,59	40,73	42,94	46,24
	Courant max.	A	47,3	50,40	53,08	63,00	65,68	69,88
EER			3,90	3,90	3,84	3,79	3,74	3,68
COP			4,24	4,20	4,17	4,12	4,10	4,04

PERFORMANCES

Débit d'air	Chauffage	m³/h	30000	30000	30600	31200	31480	31800
	Refroidissement	m³/h	26400	26400	27600	28200	29400	29400
Pression acoustique à 1 m		dB(A)	62	62,5	63	64	64,5	64,5
Puissance acoustique		dB(A)	79	80	80	81	82	82

INSTALLATION

Dimensions (LxHxP)		mm	(1350x1690x720)x2	(1350x1690x720)x2	(1350x1690x720)x2	1350x1690x720 + 1350x2048x720	1350x1690x720 + 1350x2048x720	1350x1690x720 + 1350x2048x720
Réfrigérant/PRP			R410A/2088					
Précharge de réfrigérant		kg	10+10	10+10	10+10	10+10	10+10	10+10
Poids net/Poids avec l'emballage		kg	276/301 + 279/304	279/304 + 279/304	279/304 + 321/346	321/346 + 335/360	321/346 + 335/360	321/346 + 335/360
Type de compresseur			Scroll	Scroll	Scroll	Scroll	Scroll	Scroll
Tuyauterie	Diamètre tube liquide	pouces	3/4"	3/4"	3/4"	3/4"	3/4"	3/4"
	Diamètre tube gaz	pouces	1"1/4	1"1/4	1"1/4	1"1/4	1"1/4	1"1/4
	Tuyauterie d'équilibrage en huile	pouces	3/8"	3/8"	3/8"	3/8"	3/8"	3/8"
	Longueur max. de tube	m	1000	1000	1000	1000	1000	1000
Dénivelé max entre unités intérieure et extérieure (unité ext. +haut/+bas)		m	50/40	50/40	50/40	50/40	50/40	50/40
Dénivelé max entre unités intérieures		m	18	18	18	18	18	18
Pression statique externe		Pa	82	82	82	82	82	82
Plage des températures	Refroidissement	°C	-5°/50°					
	Chauffage	°C	-23°/21°					
Nombre maximum d'unités intérieures connectables		quantité	53	58	62	64	64	64

DONNÉES TECHNIQUES POUR COMBINAISONS DOUBLES

Unité extérieure	YDV1064-H13	YDV1120-H13	YDV1175-H13	YDV1240-H13	YDV1295-H13	YDV1360-H13
Phase	Triphasé	Triphasé	Triphasé	Triphasé	Triphasé	Triphasé
Codes des combinaisons	YDV504 / 7SP14H034	YDV560 / 7SP14H035	YDV560 / 7SP14H035	YDV560 / 7SP14H035	YDV615 / 7SP14H036	YDV680 / 7SP14H037
	YDV560 / 7SP14H035	YDV560 / 7SP14H035	YDV615 / 7SP14H036	YDV680 / 7SP14H037	YDV680 / 7SP14H037	YDV680 / 7SP14H037



PUISSANCES							
Capacité	CV	38	40	42	44	46	48
Puissance frigorifique	kW	106,4	112	117,5	124	129,5	136
Puissance calorifique	kW	119,5	126	132	136	142	146

PARAMÈTRES ÉLECTRIQUES								
Phase/Tension/Fréquence			3P/380-400V/50-60Hz/N					
Refroidissement	Puissance absorbée nominale	kW	29,18	31,11	33,13	35,27	37,28	39,42
	Puissance absorbée max.	kW	47,28	50,37	55,75	62,66	68,03	74,94
	Courant nominal	A	48,19	51,38	54,71	58,24	61,57	65,10
	Courant max.	A	77,25	82,20	90,75	101,55	110,1	120,90
Chauffage	Puissance absorbée nominale	kW	29,90	31,90	34,11	35,42	37,62	38,93
	Puissance absorbée max.	kW	47,87	50,37	52,91	53,81	56,34	57,24
	Courant nominal	A	49,38	52,68	56,33	58,49	62,14	64,30
	Courant max.	A	79,8	84,00	88,05	89,40	93,45	94,80
EER		3,65	3,60	3,55	3,52	3,47	3,45	
COP		4,00	3,95	3,87	3,84	3,77	3,75	

PERFORMANCES								
Débit d'air	Chauffage	m³/h	32400	32400	32400	32400	32400	32400
	Refroidissement	m³/h	30000	30000	30000	30000	30000	30000
Pression acoustique à 1 m		dB(A)	65	65	65	65,5	65,5	66
Puissance acoustique		dB(A)	83	83	83	83	83	84

INSTALLATION							
Dimensions (LxHxP)	mm	(1350x2048x720)x2	(1350x2048x720)x2	(1350x2048x720)x2	(1350x2048x720)x2	(1350x2048x720)x2	(1350x2048x720)x2
Réfrigérant/PRP		R410A/2088					
Précharge de réfrigérant	kg	10+10	10+10	10+10	10+10	10+10	10+10
Poids net/Poids avec l'emballage	kg	(335/360)x2	(335/360)x2	335/360 + 359/384	335/360 + 359/384	(359/384)x2	359/384 + 359/384
Type de compresseur		Scroll	Scroll	Scroll	Scroll	Scroll	Scroll
Tuyauterie	Diamètre tube liquide	pouces	3/4"	3/4"	3/4"	3/4"	3/4"
	Diamètre tube gaz	pouces	1"1/4	1"1/4	1"1/4	1"1/4	1"1/4
	Tuyauterie d'équilibrage en huile	pouces	3/8"	3/8"	3/8"	3/8"	3/8"
	Longueur max. de tube	m	1000	1000	1000	1000	1000
Dénivelé max entre unités intérieure et extérieure (unité ext. +haut/+bas)	m	50/40	50/40	50/40	50/40	50/40	50/40
Dénivelé max entre unités intérieures	m	18	18	18	18	18	18
Pression statique externe	Pa	82	82	82	82	82	82
Plage des températures	Refroidissement	°C	-5°/50°				
	Chauffage	°C	-23°/21°				
Nombre maximum d'unités intérieures connectables	quantité	64	64	64	64	64	64



DONNÉES TECHNIQUES POUR COMBINAISONS TRIPLES

Unité extérieure	YDV1408-H13	YDV1460-H13	YDV1514-H13	YDV1570-H13
Phase	Triphasé	Triphasé	Triphasé	Triphasé
Codes des combinaisons	YDV400 / 7SP14H032	YDV450 / 7SP14H033	YDV450 / 7SP14H033	YDV450 / 7SP14H033
	YDV504 / 7SP14H034	YDV450 / 7SP14H033	YDV504 / 7SP14H034	YDV560 / 7SP14H035
	YDV504 / 7SP14H034	YDV560 / 7SP14H035	YDV560 / 7SP14H035	YDV560 / 7SP14H035



PUISSANCES

	CV	50	52	54	56
Capacité					
Puissance frigorifique	kW	140,8	146	151,4	157
Puissance calorifique	kW	158	163	169,5	176

PARAMÈTRES ÉLECTRIQUES

Phase/Tension/Fréquence		3P/380-400V/50-60Hz/N				
Refroidissement	Puissance absorbée nominale	kW	37,50	39,37	41,08	43,02
	Puissance absorbée max.	kW	61,10	70,55	69,96	73,05
	Courant nominal	A	61,93	65,01	67,85	71,04
	Courant max.	A	100,70	114,70	114,05	119,00
Chauffage	Puissance absorbée nominale	kW	38,62	40,05	41,95	43,95
	Puissance absorbée max.	kW	60,96	59,59	65,07	67,57
	Courant nominal	A	63,77	66,14	69,28	72,58
	Courant max.	A	100,80	97,76	107,68	111,88
EER			3,75	3,71	3,69	3,65
COP			4,09	4,07	4,04	4,00

PERFORMANCES

Débit d'air	Chauffage	m³/h	47400	47400	48000	48000
	Refroidissement	m³/h	43200	43800	44440	44440
Pression acoustique à 1 m		dB(A)	66	66	66,5	66,5
Puissance acoustique		dB(A)	84	84	85	85

INSTALLATION

Dimensions (LxHxP)		mm	1350x1690x720 + (1350x2048x720)x2	1350x1690x720 + (1350x2048x720)x2	1350x1690x720 + (1350x2048x720)x2	1350x1690x720 + (1350x2048x720)x2
Réfrigérant/PRP			R410A/2088			
Précharge de réfrigérant		kg	10+10+10	10+10+10	10+10+10	10+10+10
Poids net/Poids avec l'emballage		kg	279/304 + (335/360)x2	(321/346)x2 + 335/360	321/346 + (335/360)x2	321/346 + (335/360)x2
Type de compresseur			Scroll	Scroll	Scroll	Scroll
Tuyauterie	Diamètre tube liquide	pouces	3/4"	3/4"	3/4"	3/4"
	Diamètre tube gaz	pouces	1"1/2	1"1/2	1"1/2	1"5/8
	Tuyauterie d'équilibrage en huile	pouces	3/8"	3/8"	3/8"	3/8"
	Longueur max. de tube	m	1000	1000	1000	1000
Dénivelé max entre unités intérieure et extérieure (unité ext. +haut/+bas)		m	50/40	50/40	50/40	50/40
Dénivelé max entre unités intérieures		m	18	18	18	18
Pression statique externe		Pa	82	82	82	82
Plage des températures	Refroidissement	°C	-5°/50°			
	Chauffage	°C	-23°/21°			
Nombre maximum d'unités intérieures connectables		quantité	64	64	64	64

DONNÉES TECHNIQUES POUR COMBINAISONS TRIPLES

Unité extérieure		YDV1624-H13	YDV1680-H13	YDV1735-H13	YDV1800-H13	
Phase		Triphasé	Triphasé	Triphasé	Triphasé	
Codes des combinaisons		YDV504 / 7SP14H034	YDV560 / 7SP14H035	YDV560 / 7SP14H035	YDV560 / 7SP14H035	
		YDV560 / 7SP14H035	YDV560 / 7SP14H035	YDV560 / 7SP14H035	YDV560 / 7SP14H035	
		YDV560 / 7SP14H035	YDV560 / 7SP14H035	YDV615 / 7SP14H036	YDV680 / 7SP14H037	
						
PUISSANCES						
Capacité	CV	58	60	62	64	
Puissance frigorifique	kW	162,4	168	173,5	180	
Puissance calorifique	kW	182,5	189	195	199	
PARAMÈTRES ÉLECTRIQUES						
Phase/Tension/Fréquence		3P/380-400V/50-60Hz/N				
Refroidissement	Puissance absorbée nominale	kW	44,73	46,67	48,68	50,82
	Puissance absorbée max.	kW	72,47	75,56	80,93	87,84
	Courant nominal	A	73,88	77,07	80,40	83,93
	Courant max.	A	118,35	123,30	131,85	142,65
Chauffage	Puissance absorbée nominale	kW	45,85	47,85	50,06	51,37
	Puissance absorbée max.	kW	73,05	75,56	78,09	78,99
	Courant nominal	A	75,72	79,02	82,67	84,83
	Courant max.	A	121,80	126,00	130,05	131,40
EER		3,63	3,60	3,56	3,54	
COP		3,98	3,95	3,90	3,87	
PERFORMANCES						
Débit d'air	Chauffage	m³/h	48600	48600	48600	48600
	Refroidissement	m³/h	45000	45000	45000	45000
Pression acoustique à 1 m		dB(A)	67	67	67	67
Puissance acoustique		dB(A)	85	85	85	85
INSTALLATION						
Dimensions (LxHxP)	mm	(1350x2048x720) x 3	(1350x2048x720) x 3	(1350x2048x720) x 2 + (1350x2048x720)	(1350x2048x720) x 3	
Réfrigérant/PRP		R410A/2088				
Précharge de réfrigérant	kg	10+10+10	10+10+10	10+10+10	10+10+10	
Poids net/Poids avec l'emballage	kg	(335/360)x3	(335/360)x3	(335/360)x2 + (359/384)	(335/360)x2 + 359/384	
Type de compresseur		Scroll	Scroll	Scroll	Scroll	
Tuyauterie	Diamètre tube liquide	pouces	3/4"	3/4"	3/4"	3/4"
	Diamètre tube gaz	pouces	1"5/8	1"5/8	1"5/8	1"5/8
	Tuyauterie d'équilibrage en huile	pouces	3/8"	3/8"	3/8"	3/8"
	Longueur max. de tube	m	1000	1000	1000	1000
Dénivelé max entre unités intérieure et extérieure (unité ext. +haut/+bas)	m	50/40	50/40	50/40	50/40	
Dénivelé max entre unités intérieures	m	18	18	18	18	
Pression statique externe	Pa	82	82	82	82	
Plage des températures	Refroidissement	°C	-5°/50°			
	Chauffage	°C	-23°/21°			
Nombre maximum d'unités intérieures connectables	quantité	64	64	64	64	

DONNÉES TECHNIQUES POUR COMBINAISONS TRIPLES

Unité extérieure	YDV1855-H13	YDV1920-H13	YDV1975-H13	YDV2040-H13
Phase	Triphasé	Triphasé	Triphasé	Triphasé
Codes des combinaisons	YDV560 / 7SP14H035	YDV560 / 7SP14H035	YDV615 / 7SP14H036	YDV680 / 7SP14H037
	YDV615 / 7SP14H036	YDV680 / 7SP14H037	YDV680 / 7SP14H037	YDV680 / 7SP14H037
	YDV680 / 7SP14H037	YDV680 / 7SP14H037	YDV680 / 7SP14H037	YDV680 / 7SP14H037

PUISSANCES

	CV	66	68	70	72
Capacité					
Puissance frigorifique	kW	185,5	192	197,5	204
Puissance calorifique	kW	205	209	215	219

PARAMÈTRES ÉLECTRIQUES

Phase/Tension/Fréquence		3P/380-400V/50-60Hz/N				
Refroidissement	Puissance absorbée nominale	kW	52,84	54,98	56,99	59,13
	Puissance absorbée max.	kW	93,22	100,13	105,50	112,41
	Courant nominal	A	87,26	90,79	94,12	97,65
	Courant max.	A	151,2	162,00	170,55	181,35
Chauffage	Puissance absorbée nominale	kW	53,57	54,88	57,09	58,40
	Puissance absorbée max.	kW	81,53	82,43	84,96	85,86
	Courant nominal	A	88,48	90,64	94,29	96,45
	Courant max.	A	135,45	136,80	140,85	142,20
EER			3,51	3,49	3,47	3,45
COP			3,83	3,81	3,77	3,75

PERFORMANCES

Débit d'air	Chauffage	m³/h	48600	48600	48600	48600
	Refroidissement	m³/h	45000	45000	45000	45000
Pression acoustique à 1 m		dB(A)	67	67,5	67,5	68
Puissance acoustique		dB(A)	85	86	86	86

INSTALLATION

Dimensions (LxHxP)		mm	(1350x2048x720) x 3	(1350x2048x720) x 3	(1350x2048x720) x 3	(1350x2048x720) x 3
Régfrigérant/PRP			R410A/2088			
Précharge de réfrigérant		kg	10+10+10	10+10+10	10+10+10	10+10+10
Poids net/Poids avec l'emballage		kg	335/360 + (359/384)x2	335/360 + (359/384)x2	(359/384)x3	(359/384)x3
Type de compresseur			Scroll	Scroll	Scroll	Scroll
Tuyauterie	Diamètre tube liquide	pouces	7/8"	7/8"	7/8"	7/8"
	Diamètre tube gaz	pouces	1"3/4	1"3/4	1"3/4	1"3/4
	Tuyauterie d'équilibrage en huile	pouces	3/8"	3/8"	3/8"	3/8"
	Longueur max. de tube	m	1000	1000	1000	1000
Dénivelé max entre unités intérieure et extérieure (unité ext. +haut/+bas)		m	50/40	50/40	50/40	50/40
Dénivelé max entre unités intérieures		m	18	18	18	18
Pression statique externe		Pa	82	82	82	82
Plage des températures	Refroidissement	°C	-5°/50°			
	Chauffage	°C	-23°/21°			
Nombre maximum d'unités intérieures connectables		quantité	64	64	64	64



RCV02
incluse

+ PRODUITS

- Télécommande RCV02 incluse
- Ventilateur tangentiel DC Inverter
- Écran digital en façade
- Détendeur électronique intégré
- Contact sec disponible



RWW05
(option)



RWW03
(option)



RWW07
(option)

CARACTÉRISTIQUES

TECHNOLOGIE:



DÉTENDEUR
ÉLECTRONIQUE

FONCTIONS UTILISATEURS:



I FEEL



PROGRAMMATION
JOURNALIÈRE



DÉMARRAGE
AUTOMATIQUE

FONCTIONS INSTALLATEURS:



AFFICHAGE DIGITAL
VIA L'UNITÉ
INTÉRIEURE



CONTACT SEC
ON/OFF

LE + « DÉVELOPPEMENT DURABLE »

→ Économies d'énergie (blocage de mode, limite des consignes)

LE + « UTILISATEUR »

- Design sobre et élégant
- Fonctionnement silencieux
- Multiples applications connectables, grâce au contact sec: room card, détection de présence

LE + « INSTALLATEUR »

→ Faible épaisseur

LE + « TECHNOLOGIE »

→ Régulation optimale, grâce à son détendeur électronique

DONNÉES TECHNIQUES HBV

Unité intérieure		AWSI- HBV007-N11	AWSI- HBV009-N11	AWSI- HBV012-N11	AWSI- HBV016-N11	AWSI- HBV018-N11	AWSI- HBV024-N11	AWSI- HBV030-N11
Phase		Monophasé	Monophasé	Monophasé	Monophasé	Monophasé	Monophasé	Monophasé
Code		7SP02H019		7SP02H014	7SP02H020		7SP02H016	7SP02H018
PUISSANCES NOMINALES								
Refroidissement	kBtu/h	7,5	9,5	12,3	15,3	19,1	24,2	30,7
	kW	2,2	2,8	3,6	4,5	5,6	7,1	9
Chauffage	kBtu/h	8,5	10,9	13,6	17,1	21,5	27,3	34,1
	kW	2,5	3,2	4	5	6,3	8	10
PARAMÈTRES ÉLECTRIQUES								
Phase/Tension/ Fréquence		1P/220-230V/50-60Hz						
PERFORMANCES								
Débit d'air (PV/MV/GV)	m³/h	420/480/550	470/530/600	500/560/630	650/720/800	720/800/920	800/920/1010	1400/1500/1600
Niveau sonore (PV/MV/GV)	dB(A)	29/31/35	29/31/36	29/33/37	34/36/39	35/39/40	36/40/44	41/44/19
INSTALLATION								
Dimensions de l'unité (LxHxP)	mm	855x280x200	855x280x200	855x280x200	1115x336x243	1115x336x243	1115x336x243	1115x336x243
Dimensions de l'emballage (LxHxP)	mm	954x355x279	954x355x279	954x355x279	1206x418x342	1206x418x342	1206x418x342	1206x418x342
Poids net/Poids de l'emballage	kg	9,9/12	9,9/12	9,9/12	15,8/18,9	15,8/18,9	15,8/18,9	21,8 / 26,3
Diamètre tube liquide	pouces	1/4"	1/4"	1/4"	1/4"	1/4"	3/8"	3/8"
Diamètre tube gaz	pouces	3/8"	3/8"	1/2"	1/2"	1/2"	5/8"	5/8"



RWW05
incluse



LE + « DÉVELOPPEMENT DURABLE »

→ Économies d'énergie (blocage de mode, limite des consignes)

LE + « UTILISATEUR »

- Renouvellement de l'air, grâce à son apport d'air frais
- Multiples applications connectables, grâce au contact sec: room card, détection de présence

LE + « INSTALLATEUR »

- Intégration facilitée dans les faux plafonds, grâce à sa faible épaisseur
- Installation aisée, grâce à sa pompe à condensats intégrée

LE + « TECHNOLOGIE »

- Régulation optimale, grâce à son détendeur électronique

+ PRODUITS

- Télécommande RWW05 incluse
- Pompe à condensats intégrée
- Entrée d'air neuf
- Détendeur électronique intégré
- Contact sec disponible



RCV02
(option)



RWW03
(option)



RWW07
(option)

DONNÉES TECHNIQUES CBV

Unité intérieure		AWSI-CBV005-N11	AWSI-CBV007-N11	AWSI-CBV009-N11	AWSI-CBV012-N11	AWSI-CBV016-N11
Phase		Monophasé	Monophasé	Monophasé	Monophasé	Monophasé
Code		7SP04H020	7SP04H038		7SP04H039	
PUISSANCES NOMINALES						
Refroidissement	kBtu/h	5,1	7,5	9,5	12,3	15,3
	kW	1,5	2,2	2,8	3,6	4,5
Chauffage	kBtu/h	5,8	8,5	10,9	13,6	17,1
	kW	1,7	2,5	3,2	4	5
PARAMÈTRES ÉLECTRIQUES						
Phase/Tension/Fréquence		1P/220-230V/50-60Hz				
PERFORMANCES						
Débit d'air (PV/MV/GV)	m³/h	430/540/650	480/590/700	480/590/700	480/590/700	480/590/700
Niveau sonore (PV/MV/GV)	dB(A)	28/29/31	29/30/32	29/30/32	29/30/32	29/30/33
INSTALLATION						
Dimensions de l'unité (LxHxP)	mm	570x260x570	570x260x570	570x260x570	570x260x570	570x260x570
Dimensions de l'emballage (LxHxP)	mm	718x380x680	718x380x680	718x380x680	718x380x680	718x380x680
Poids net/Poids de l'emballage	kg	16/19	16/19	16/19	19/22	19/22
Diamètre tube liquide	pouces	1/4"	1/4"	1/4"	1/4"	1/4"
Diamètre tube gaz	pouces	3/8"	3/8"	3/8"	1/2"	1/2"
FAÇADE						
Code façade		7ACVFH001	7ACVFH001	7ACVFH001	7ACVFH001	7ACVFH001
Dimensions de l'unité (LxHxP)	mm	700x60x700	700x60x700	700x60x700	700x60x700	700x60x700
Dimensions de l'emballage (LxHxP)	mm	740x115x740	740x115x740	740x115x740	740x115x740	740x115x740
Poids net/Poids de l'emballage	kg	2,8/4,5	2,8/4,5	2,8/4,5	2,8/4,5	2,8/4,5

CARACTÉRISTIQUES

TECHNOLOGIE :



DÉTENDEUR ÉLECTRONIQUE

QUALITÉ DE L'AIR :



APPORT D'AIR NEUF

FONCTIONS UTILISATEURS :



I FEEL



PROGRAMMATION JOURNALIÈRE



DÉMARRAGE AUTOMATIQUE

FONCTIONS INSTALLATEURS :



POMPE À CONDENSATS INTÉGRÉE



CONTACT SEC ON/OFF



RWV05
incluse

+ PRODUITS

- Télécommande RWV05 incluse
- Soufflage 360°
- Pompe à condensats intégrée
- Cassette extra-plate
- Entrée d'air neuf
- Contact sec disponible



RCV02
(option)



RWV03
(option)



RWV07
(option)

CARACTÉRISTIQUES

TECHNOLOGIE :



DÉTENDEUR
ÉLECTRONIQUE



MULTIFLOW 360°

QUALITÉ DE L'AIR :



APPORT D'AIR
NEUF

FONCTIONS UTILISATEURS :



I FEEL



PROGRAMMATION
JOURNALIÈRE



DÉMARRAGE
AUTOMATIQUE

FONCTIONS INSTALLATEURS :



POMPE À
CONDENSATS
INTÉGRÉE



CONTACT SEC
ON/OFF

LE + « DÉVELOPPEMENT DURABLE »

→ Économies d'énergie (blocage de mode, limite des consignes)

LE + « UTILISATEUR »

→ Confort optimal avec son soufflage à 360°

→ Renouvellement de l'air, grâce à son apport d'air frais

→ Multiples applications connectables, grâce au contact sec : room card, détection de présence

LE + « INSTALLATEUR »

→ Installation aisée (180 mm d'épaisseur)

LE + « TECHNOLOGIE »

→ Régulation optimale, grâce à son détendeur électronique

DONNÉES TECHNIQUES CFV

Unité intérieure		AWSI- CFV016- N11	AWSI- CFV018- N11	AWSI- CFV024- N11	AWSI- CFV030- N11	AWSI- CFV038- N11	AWSI- CFV048- N11	AWSI- CFV060- N11
Phase		Monophasé	Monophasé	Monophasé	Monophasé	Monophasé	Monophasé	Monophasé
Code		7SP04H035		7SP04H029	7SP04H036		7SP04H037	
PUISSANCES NOMINALES								
Refroidissement	kBtu/h	15,3	19,1	24,2	30,7	38,2	47,7	54,6
	kW	4,5	5,6	7,1	9	11,2	14	16
Chauffage	kBtu/h	17,1	21,5	27,3	34,1	42,6	54,6	61,2
	kW	5	6,3	8	10	12,5	16	18
PARAMÈTRES ÉLECTRIQUES								
Phase/Tension/Fréquence		1P/220-230V/50-60Hz						
PERFORMANCES								
Débit d'air (PV/MV/GV)	m³/h	620/810/1000	620/810/1000	1000/1190/1380	1670/1860/2050	1670/1860/2050	1720/1910/2100	1720/1910/2100
Niveau sonore (PV/MV/GV)	dB(A)	29/30/33	29/30/33	31/34/35	31/35/37	36/40/44	36/40/44	36/40/44
INSTALLATION								
Dimensions de l'unité (LxHxP)	mm	840x183x840	840x183x840	840x204x840	840x246x840	840x246x840	840x288x840	840x288x840
Dimensions de l'emballage (LxHxP)	mm	983x268x983	983x268x983	983x290x983	983x331x983	983x331x983	983x373x983	983x373x983
Poids net/Poids de l'emballage	kg	25/28	25/28	27/30	31/36	31/36	33/38	33/38
Diamètre tube liquide	pouces	1/4"	1/4"	3/8"	3/8"	3/8"	3/8"	3/8"
Diamètre tube gaz	pouces	1/2"	1/2"	5/8"	5/8"	5/8"	5/8"	5/8"
FAÇADE								
Code façade		7ACVFH003	7ACVFH003	7ACVFH003	7ACVFH003	7ACVFH003	7ACVFH003	7ACVFH003
Dimensions de l'unité (LxHxP)	mm	950x50x950	950x50x950	950x50x950	950x50x950	950x50x950	950x50x950	950x50x950
Dimensions de l'emballage (LxHxP)	mm	1013x123x1025	1013x123x1025	1013x123x1025	1013x123x1025	1013x123x1025	1013x123x1025	1013x123x1025
Poids net/Poids de l'emballage	kg	6,5/9	6,5/9	6,5/9	6,5/9	6,5/9	6,5/9	6,5/9



RWV05
incluse



LE + « DÉVELOPPEMENT DURABLE »

→ Économies d'énergie (blocage de mode, limite des consignes)

LE + « UTILISATEUR »

→ Grande portée d'air jusqu'à 11 m

→ Balayage horizontal et vertical du flux d'air

→ Multiples applications connectables, grâce au contact sec : room card, détection de présence

LE + « INSTALLATEUR »

→ Installation horizontale ou verticale

LE + « TECHNOLOGIE »

→ Régulation optimale, grâce à son détendeur électronique

+ PRODUITS

- Télécommande RWV05 incluse
- Débit d'air important
- Unité extra-plate (199 mm)
- Détendeur électronique intégré
- Contact sec disponible



RCV02
(option)



RWV03
(option)



RWV07
(option)

DONNÉES TECHNIQUES FAV

Unité intérieure		AWSI-FAV009-N11	AWSI-FAV012-N11	AWSI-FAV018-N11	AWSI-FAV024-N11	AWSI-FAV028-N11	AWSI-FAV030-N11	AWSI-FAV038-N11	AWSI-FAV048-N11	
Phase		Monophasé	Monophasé	Monophasé	Monophasé	Monophasé	Monophasé	Monophasé	Monophasé	
Code		7SP02H007	7SP01H004	7SP02H011	7SP01H005	7SP01H005	7SP01H005	7SP01H006	7SP01H006	
PUISSANCES NOMINALES										
Refroidissement	kBtu/h	9,5	12,3	19,1	24,2	27,3	30,7	38,2	48	
	kW	2,8	3,6	5,6	7,1	8	9	11,2	14	
Chauffage	kBtu/h	10,9	13,6	21,5	27,3	30,7	34,1	42,6	55	
	kW	3,2	4	6,3	8	9	10	12,5	16	
PARAMÈTRES ÉLECTRIQUES										
Phase/Tension/Fréquence		1P/220-230V/50-60Hz								
PERFORMANCES										
Débit d'air (PV/MV/GV)	m³/h	580/710/800	580/710/800	580/710/800	580/710/800	1610/1820/2040	1610/1820/2040	1610/1820/2040	1610/1820/2040	
Niveau sonore (PV/MV/GV)	dB(A)	33/35/38	33/35/38	35/37/40	35/37/40	38/40/43	38/40/43	38/42/46	38/42/46	
INSTALLATION										
Dimensions de l'unité (LxHxP)	mm	990x655x199	990x655x199	990x655x199	990x655x199	1580x700x240	1580x700x240	1580x700x240	1580x700x240	
Dimensions de l'emballage (LxHxP)	mm	1160x730x280	1160x743x290	1160x743x290	1160x743x290	1713x793x335	1713x793x335	1713x793x335	1713x793x335	
Poids net/Poids de l'emballage	kg	28,3/34,3	28,3/36,4	28,3/36,4	28,3/36,4	50/57	50/57	54/61	54/61	
Diamètre tube liquide	pouces	1/4"	1/4"	1/4"	3/8"	3/8"	3/8"	3/8"	3/8"	
Diamètre tube gaz	pouces	3/8"	1/2"	1/2"	5/8"	5/8"	5/8"	5/8"	5/8"	

CARACTÉRISTIQUES

TECHNOLOGIE :



DÉTENDEUR ÉLECTRONIQUE

FONCTIONS UTILISATEURS :



I FEEL



PROGRAMMATION JOURNALIÈRE



DÉMARRAGE AUTOMATIQUE

FONCTIONS INSTALLATEURS :



CONTACT SEC ON/OFF



RWV05
incluse

+ PRODUITS

- Télécommande RWV05 incluse
- Pompe à condensats intégrée
- Unité extra-plate
- Apport d'air neuf
- Pression statique ajustable 0-30 Pa
- Contact sec disponible



RCV02
(option)



RWV03
(option)



RWV07
(option)

CARACTÉRISTIQUES

TECHNOLOGIE :



DÉTENDEUR
ÉLECTRONIQUE



DÉBIT D'AIR 4D

QUALITÉ DE L'AIR :



APPORT D'AIR
NEUF

FONCTIONS UTILISATEURS :



I FEEL



SUPER SILENCIEUX



PROGRAMMATION
JOURNALIÈRE



DÉMARRAGE
AUTOMATIQUE

FONCTIONS INSTALLATEURS :



POMPE À
CONDENSATS
INTÉGRÉE



CONTACT SEC
ON/OFF

LE + « DÉVELOPPEMENT DURABLE »

→ Économies d'énergie (blocage de mode, limite des consignes)

LE + « UTILISATEUR »

- Super-silencieux 21 dB
- Solution design, grâce à sa façade motorisée
- Orientation du flux d'air
- Renouvellement de l'air, grâce à son apport d'air frais
- Multiples applications connectables, grâce au contact sec : room card, détection de présence

LE + « INSTALLATEUR »

→ Installation aisée (185 mm d'épaisseur)

LE + « TECHNOLOGIE »

- Régulation optimale, grâce à son détendeur électronique
- Façade avec afficheur digital

DONNÉES TECHNIQUES DDV

Indoor units		AWSI-DDV007-N11	AWSI-DDV009-N11	AWSI-DDV012-N11	AWSI-DDV016-N11
Phase		Monophasé	Monophasé	Monophasé	Monophasé
Code		7SP03H042		7SP03H027	7SP03H028
PUISSANCES NOMINALES					
Refroidissement	kBtu/h	7,5	9,5	12,3	15,3
	kW	2,2	2,8	3,6	4,5
Chauffage	kBtu/h	8,5	10,9	13,6	17,1
	kW	2,5	3,2	4	5
PARAMÈTRES ÉLECTRIQUES					
Phase/Tension/Fréquence		1P/220-230V/50-60Hz			
PERFORMANCES					
Débit d'air (PV/MV/GV)	m³/h	360/420/480	360/420/480	370/430/550	460/540/600
Niveau sonore (PV/MV/GV)	dB(A)	21/24/27	21/24/27	25/28/30	27/30/33
INSTALLATION					
Dimensions de l'unité (LxHxP)	mm	850x185x420	850x185x420	850x185x420	850x185x420
Dimensions de l'emballage (LxHxP)	mm	1045x270x540	1045x270x540	1045x270x540	1045x270x540
Poids net/Poids de l'emballage	kg	17,5/22,5	17,5/22,5	17,5/22,5	18,5/23,5
Diamètre tube liquide	pouces	1/4"	1/4"	1/4"	1/4"
Diamètre tube gaz	pouces	3/8"	3/8"	1/2"	1/2"
Pression statique externe (standard/max.) (standard/max.)	Pa	0/30	0/30	0/30	0/30
Panel motorisé et grille de reprise d'air	Code	7ACVF0587	7ACVF0587	7ACVF0587	7ACVF0587



RWV05
incluse



LE + « DÉVELOPPEMENT DURABLE »

→ Économies d'énergie (blocage de mode, limite des consignes)

LE + « UTILISATEUR »

→ Multiples applications connectables, grâce au contact sec : room card, détection de présence

→ Renouvellement de l'air, grâce à son apport d'air frais

LE + « INSTALLATEUR »

→ Installation aisée, grâce à ses dimensions réduites

→ Pompe à condensats intégrée

LE + « TECHNOLOGIE »

→ Régulation optimale, grâce à son détendeur électronique

→ Adaptabilité au réseau aéraulique, grâce à sa pression statique ajustable

+ PRODUITS

- Télécommande RWV05 incluse
- Pompe à condensats intégrée
- Unité extra-plate 300 mm
- Apport d'air neuf
- Pression statique ajustable 50-96 Pa
- Contact sec disponible



RCV02
(option)



(REC01 récepteur infrarouge à combiner avec RCV02)



RWV03
(option)



RWV07
(option)

DONNÉES TECHNIQUES DBV

Unité intérieure		AWSI-DBV 018-N11	AWSI-DBV 024-N11	AWSI-DBV 028-N11	AWSI-DBV 030-N11	AWSI-DBV 038-N11	AWSI-DBV 048-N11
Phase		Monophasé	Monophasé	Monophasé	Monophasé	Monophasé	Monophasé
Code		7SP03H035	7SP03H041		7SP03H038	7SP03H039	7SP03H040
PUISSANCES NOMINALES							
Refroidissement	kBtu/h	19,1	24,2	27,3	30,7	38,2	47,8
	kW	5,6	7,1	8	9	11,2	14
Chauffage	kBtu/h	21,5	27,3	30,7	34,1	44,3	55,6
	kW	6,3	8	9	10	13	16,3
PARAMÈTRES ÉLECTRIQUES							
Phase/Tension/Fréquence		1P/230V/50-60Hz					
PERFORMANCES							
Débit d'air (PV/MV/GV)	m³/h	760/840/980	960/1080/1174	1072/1123/1200	930/1180/1500	900/1300/1700	1250/1700/2000
Niveau sonore (PV/MV/GV)	dB(A)	36/38/40	38/41/44	38/42/46	38/42/46	39/43/46	39/44/47
INSTALLATION							
Dimensions de l'unité (LxHxP)	mm	1100x248x1100	1100x248x700	1100x248x700	1100x248x700	1500x248x700	1500x248x700
Dimensions de l'emballage (LxHxP)	mm	1332x280x835	1332x280x835	1332x280x835	1332x280x835	1698x305x857	1698x305x857
Poids net/Poids de l'emballage	kg	36,8/43,4	37/43,6	37/43,6	39,4/45,4	48,3/56,5	51,3/59,5
Diamètre tube liquide	pouces	1/2"	3/8"	3/8"	3/8"	3/8"	3/8"
Diamètre tube gaz	pouces	1/4"	5/8"	5/8"	5/8"	5/8"	5/8"
Pression statique externe	Pa	50	50	50	50	50	50
Max. Pression statique externe	Pa	100	100	100	100	100	100

CARACTÉRISTIQUES

TECHNOLOGIE :



DÉTENDEUR ÉLECTRONIQUE

QUALITÉ DE L'AIR :



APPORT D'AIR NEUF

FONCTIONS UTILISATEURS :



I FEEL



SUPER SILENCIEUX



PROGRAMMATION JOURNALIÈRE



DÉMARRAGE AUTOMATIQUE

FONCTIONS INSTALLATEURS :



POMPE À CONDENSATS INTÉGRÉE



CONTACT SEC ON/OFF



DCV 048



RWW05
incluse



DCV 072-096

+ PRODUITS

- Télécommande RWW05 incluse
- Haute pression statique et débit d'air important
- Puissance importante de 14 à 28 kW
- Contact sec disponible



RCV02
(option)



RWW03
(option)



RWW07
(option)

CARACTÉRISTIQUES

TECHNOLOGIE :



DÉTENDEUR
ÉLECTRONIQUE

FONCTIONS UTILISATEURS :



I FEEL



PROGRAMMATION
JOURNALIÈRE



DÉMARRAGE
AUTOMATIQUE

FONCTIONS INSTALLATEURS :



CONTACT SEC
ON/OFF

LE + « DÉVELOPPEMENT DURABLE »

→ Économies d'énergie (blocage de mode, limite des consignes)

LE + « UTILISATEUR »

→ Pression statique jusqu'à 196 Pa pour s'adapter à tout type de réseau aéraulique

LE + « INSTALLATEUR »

→ Installation possible sur gaine textile

LE + « TECHNOLOGIE »

→ Régulation optimale, grâce à son détendeur électronique

→ Adaptabilité au réseau aéraulique, grâce à sa pression statique ajustable



DONNÉES TECHNIQUES DCV

Unité intérieure		AWSI-DCV018-N11	AWSI-DCV024-N11	AWSI-DCV030-N11	AWSI-DCV038-N11	AWSI-DCV048-N11	AWSI-DCV072-N11	AWSI-DCV096-N11
Phase		Monophasé	Monophasé	Monophasé	Monophasé	Monophasé	Monophasé	Monophasé
Code		7SP03H014	7SP03H015	7SP03H043			7SP03H044	
PUISSANCES NOMINALES								
Refroidissement	kBtu/h	19,1	24,2	30,7	38,2	47,7	77,1	95,5
	kW	5,6	7,1	9	11,2	14	22,6	28
Chauffage	kBtu/h	21,5	27,3	34,1	42,6	54,6	85,3	108,5
	kW	6,3	8	10	12,5	16	25	31,5
PARAMÈTRES ÉLECTRIQUES								
Phase/Tension/Fréquence		1P/220-230V/50-60Hz						
PERFORMANCES								
Débit d'air (PV/MV/GV)	m³/h	1089/1357/1500	1089/1357/1500	1133/1412/1560	1162/1448/1600	1525/1901/2100	2612/3255/4050	2612/3255/4050
Niveau sonore (PV/MV/GV)	dB(A)	38/40/42	38/40/42	40/43/45	40/43/45	40/43/45	49/51/54	49/51/54
INSTALLATION								
Dimensions de l'unité (LxHxP)	mm	975x360x906	975x360x906	1355x360x876	1355x360x876	1355x360x876	1725x360x876	1725x360x876
Dimensions de l'emballage (LxHxP)	mm	1048x413x943	1048x413x943	1378x405x938	1378x405x938	1430x420x940	1830x530x990	1830x530x990
Poids net/Poids de l'emballage	kg	48/58	48/58	66/74	66/74	66/74	100/112	100/112
Diamètre tube liquide	pouces	1/4"	3/8"	3/8"	3/8"	3/8"	3/8"	3/8"
Diamètre tube gaz	pouces	1/2"	5/8"	5/8"	5/8"	5/8"	1"	1"
Pression statique externe (standard)*	Pa	100	100	100	100	100	100	100

* Pour les courbes de pressions statiques complètes, nous consulter.



RCV02
incluse

LE + « DÉVELOPPEMENT DURABLE »

→ Économies d'énergie (blocage de mode, limite des consignes)

LE + « UTILISATEUR »

- Nouveau design sobre et élégant
- Unité super-silencieuse
- Soufflage par le haut et le bas pour plus de confort
- Multiples applications connectables, grâce au contact sec: room card, détection de présence

LE + « INSTALLATEUR »

- Très faible encombrement
- Solution idéale pour les pièces à faibles hauteurs

LE + « TECHNOLOGIE »

- Régulation optimale, grâce à son détendeur électronique

+ PRODUITS

- Télécommande RCV02 incluse
- Ventilateur centrifuge DC Inverter
- Unité compacte
- Flux d'air bidirectionnel
- Contact sec disponible



RWV05
(option)



RWV07
(option)

CARACTÉRISTIQUES

TECHNOLOGIE:



DÉTENDEUR
ÉLECTRONIQUE

FONCTIONS UTILISATEURS:



I FEEL



SUPER SILENCIEUX



PROGRAMMATION
JOURNALIÈRE



DÉMARRAGE
AUTOMATIQUE

FONCTIONS INSTALLATEURS:



CONTACT SEC
ON/OFF

DONNÉES TECHNIQUES EAV

Unité intérieure		AW-EAV009-N11	AW-EAV012-N11	AW-EAV018-N11
Phase		Monophasé	Monophasé	Monophasé
Code		7SP07H000		
PUISSANCES NOMINALES				
Refroidissement	kBtu/h	9,5	12,3	17
	kW	2,8	3,6	5
Chauffage	kBtu/h	10,9	13,6	18,5
	kW	3,2	4	5,5
PARAMÈTRES ÉLECTRIQUES				
Phase/Tension/Fréquence		1P/230V/50-60Hz		
PERFORMANCES				
Débit d'air (TPV/PV/MV/GV/TGV)	m³/h	270/310/390/460/540	270/350/420/500/580	270/390/460/540/620
Niveau sonore (TPV/PV/MV/GV/TGV)	dB(A)	32/35/39/42/45	34/38/41/44/47	35/39/42/45/48
INSTALLATION				
Dimensions de l'unité (LxHxP)	mm	700x600x210	700x600x210	700x600x210
Dimensions de l'emballage (LxHxP)	mm	783x695x303	783x695x303	783x695x303
Poids net/Poids de l'emballage	kg	15,2/18,7	15,2/18,7	15,2/18,7
Diamètre tube liquide	pouces	1/2"	1/2"	1/2"
Diamètre tube gaz	pouces	1/4"	1/4"	1/4"

Kit de connexion CTA

Airwell propose une gamme de kits de connexion, afin de connecter les unités extérieures DRV à une centrale de traitement d'air, en plus des unités intérieures.

APPLICATION DU SYSTÈME

- Offrir une solution pour les grands espaces afin de diminuer l'alimentation d'air frais avec les unités extérieures DRV en les faisant correspondre avec les unités de traitement d'air. Cette solution permet de combiner les avantages du DRV avec ceux des unités des Centrales de Traitement d'Air.
- Répondre aux normes du droit européen: chaque lieu de travail doit être alimenté par 25 m³/h d'air neuf minimum. Donc cela signifie que chaque bureau, chaque magasin et la majorité des bâtiments commerciaux doit être équipée de cette solution, afin de répondre à la norme.



Buildings



Centres commerciaux



Hôpitaux

■ CONFIGURATION ENTRE 14 ET 28 KW

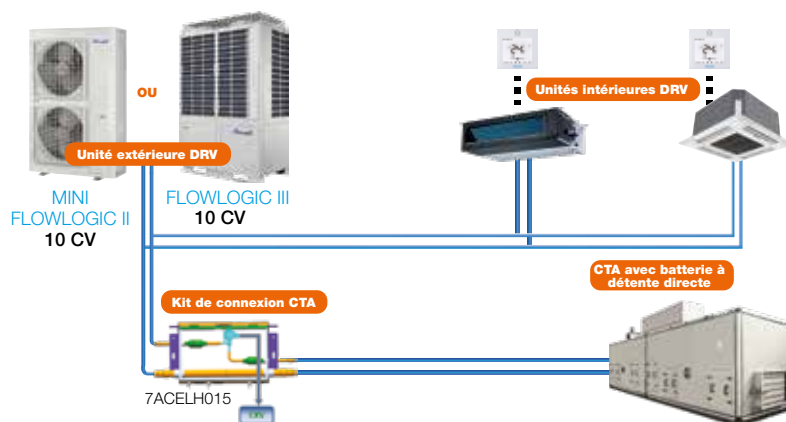

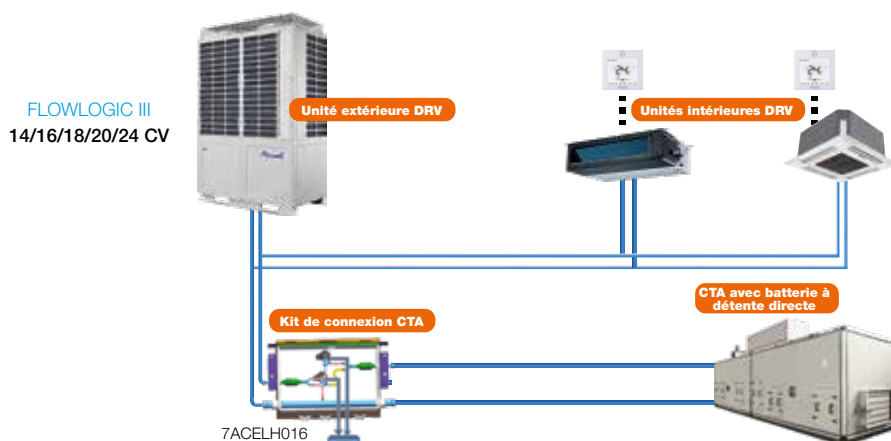

5 CV (14 kW) < Capacité de CTA connectée ≤ 10 CV (28 kW)

■ CONFIGURATION ENTRE 28 ET 56 KW



10 CV (28 kW) < Capacité de CTA connectée ≤ 20 CV (56 kW)

GAMME D'UNITÉS EXTÉRIEURES DRV

Unité extérieure	MINI FLOWLOGIC II	FLOWLOGIC III
Modèle	8, 10, 12 CV	Toute la gamme
		
Alimentation	3P/380-400V/50Hz 3P/380-400V/60Hz	3P/380-400V/50Hz - 3P/380-400V/60Hz 3P/220V/60Hz - 3P/460V/60Hz
AHU kit	7ACELH015 5 CV (14kW) < Capacité de CTA connectée ≤ 10 CV (28kW)	7ACELH016 10 CV (28kW) < Capacité de CTA connectée ≤ 20 CV (56kW)

CONFIGURATION DU KIT DE CONNEXION CTA

Le kit de connexion CTA est composé de 4 parties :



Différents kits ▼ Systèmes de contrôle identiques



- Détendeur électronique, système de contrôle, sondes et câbles sont intégrés dans le kit de connexion.
- La télécommande RWV05 doit être commandée séparément.
- Régulation de la température *via* la sonde sur air extrait de la CTA.

CONTRÔLE DU KIT DE CONNEXION CTA

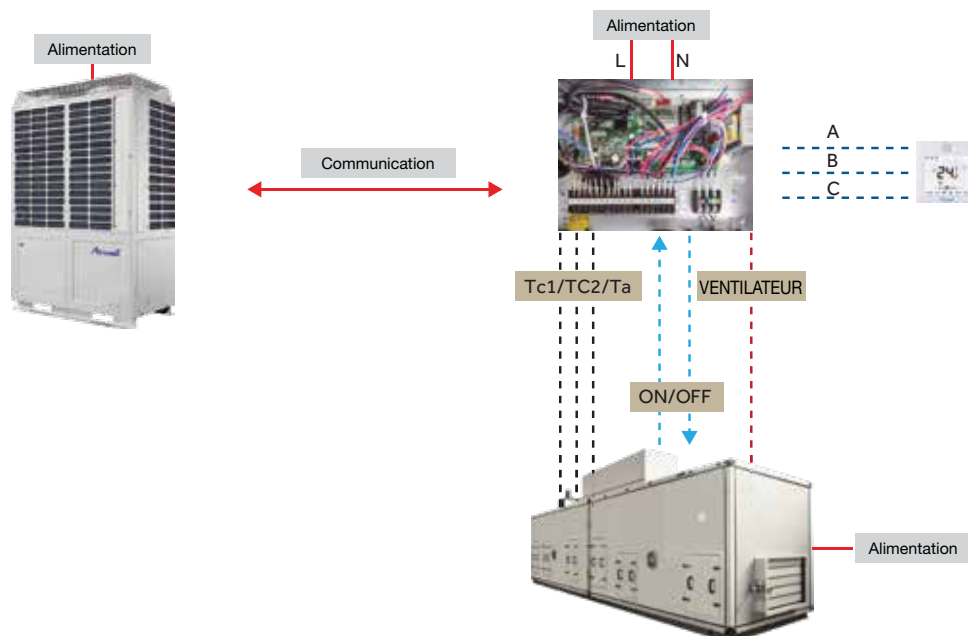

Solution de gestion centralisée avec ADV05

UNE SEULE PASSERELLE: SOLUTION CENTRALISÉE OU MODBUS

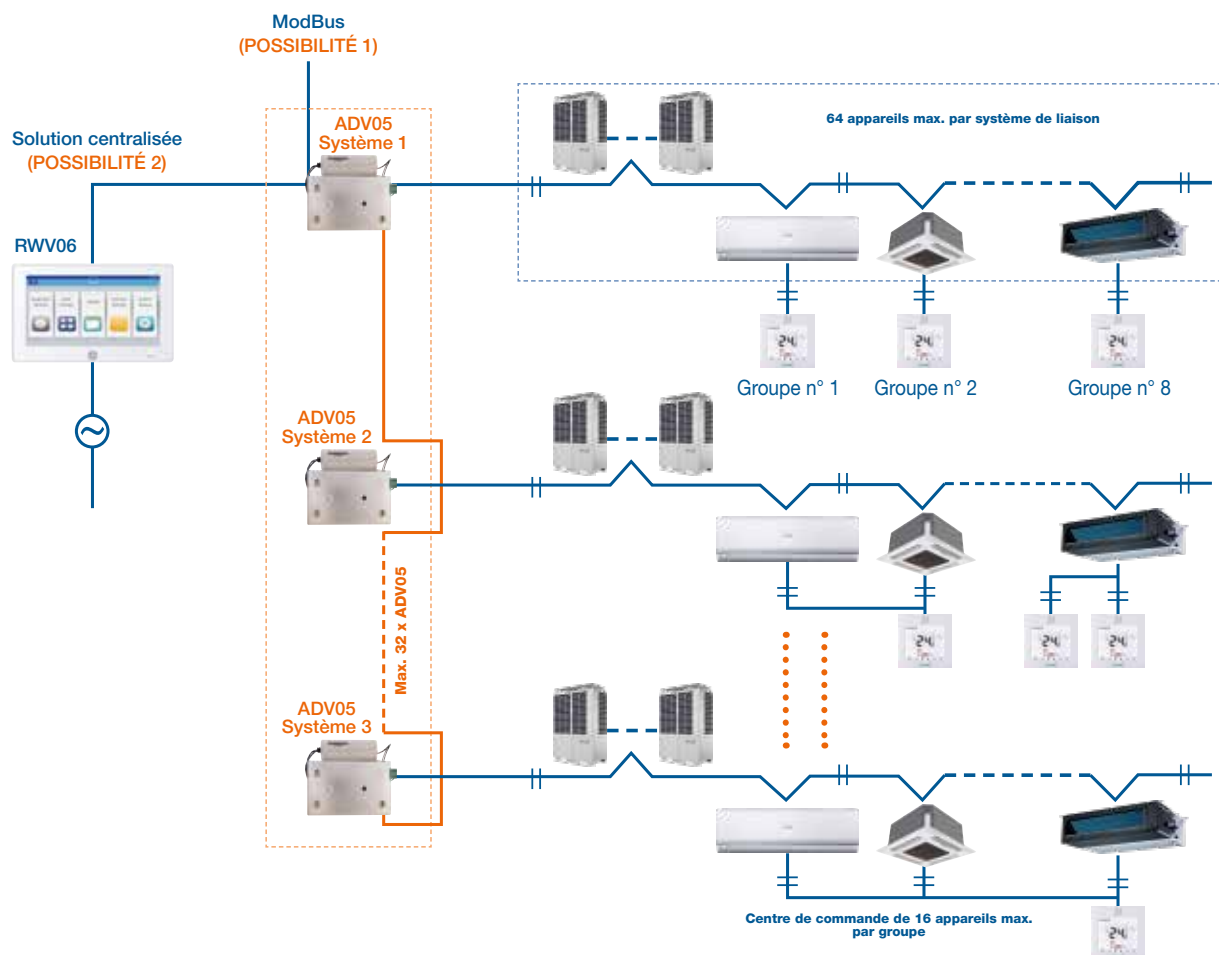

CENTRALE DE COMMANDE AVEC ÉCRAN TACTILE RWV06

Cette commande permet de contrôler et surveiller l'état des unités intérieures:

- Design sobre et moderne
- Utilisation intuitive et simple, grâce à son écran tactile de 7 pouces
- Contrôle jusqu'à 64 unités intérieures par système et 256 unités intérieures par centrale de commande
- Possibilité de connecter jusqu'à 32 systèmes à l'aide de 32 ADV05

Les principales fonctions sont:

- Lecture des paramètres de fonctionnement
- Visualisation des codes défauts et historique
- Programmation hebdomadaire: mode, vitesse de ventilation, température
- Priorité: verrouillage chaud/froid LIFO (le premier entré est prioritaire)
- Création et pilotage de zones
- Sortie ModBus RS485 -+



Code RWV06: 7ACELH023

Gamme Clivet

CLIVET FABRICANT LEADER EUROPÉEN

Airwell dispose de **l'exclusivité de la commercialisation** de la marque italienne en France et distribue l'intégralité de l'offre Clivet, en privilégiant les **solutions eau glacée** et la **gamme rooftop**.

CLIVET C'EST :

- **30 ans d'activité** pour offrir des solutions pour le confort durable et le bien-être de l'individu et de l'environnement.
- **Le spécialiste** des machines hautes performances.
- Une usine de **50 000 m²**.
- Des produits **certifiés**



GARANTIES DES PRODUITS

GARANTIE STANDARD

- **18 mois** après la date d'envoi du produit
- **ou 12 mois** après la mise en service

EXTENSION DE GARANTIE

- 1 an supplémentaire: **+4%** du prix de vente du produit
- 2 ans supplémentaires: **6%** du prix de vente du produit
- 3 ans supplémentaires: **8%** du prix de vente du produit



CONTACTEZ-NOUS :

Horaires ■ **Lundi au vendredi de 9h à 12h30 et de 14h à 17h**
Tél. ■ **01 76 21 82 94/Choix 3**
Email ■ **service@airwell-res.com**



GROUPES D'EAU GLACÉE ET POMPE À CHALEUR POUR APPLICATION PETIT TERTIAIRE

Gamme	Nom de l'unité		Photo	Technologie	Réfrigérant	Froid (kW)	Chaud (kW)	Caractéristiques
	Froid seul	Réversible						
ELFOEnergy Duct Inverter	WSA-XIN	WSN-XIN		Scroll Inverter	R410A	15-29	16-32	
ELFOEnergy Extended Inverter	WSAT-XIN	WSAN-XIN		Scroll Inverter	R410A	15-49	16-49	
ELFOEnergy Sheen EVO	-	WSAN-YSi		Rotatif Inverter	R32	22-55	24-60	
ELFOEnergy Ground	-	WSHN-EE		Scroll	R410A	008-43	007-41	

GROUPES D'EAU GLACÉE ET POMPE À CHALEUR POUR APPLICATION COMMERCIALE ET INDUSTRIELLE

Gamme	Nom de l'unité		Photo	Technologie	Réfrigérant	Froid (kW)	Chaud (kW)	Caractéristiques
	Froid seul	Réversible						
ELFOEnergy Vulcan	-	WBAN		Scroll	R407C	21-80	29-103	
ELFOEnergy Medium	WSAT-XEE	WSAN-XEE		Scroll	R410A	24-73	28-83	
ELFOEnergy Magnum MF	-	WSAN-XIN MF		Scroll Inverter	R410A	50-120	57-142	
ELFOEnergy Magnum	WSAT-XIN	WSAN-XIN		Scroll Inverter	R410A	50-124	56-140	
ELFOEnergy STORM	-	WSAN-YES		Scroll Inverter	R32	53-82	53-86	
ELFOEnergy Large ²	WSAT-XEE	WSAN-XEE		Scroll	R410A	90-216	101-234	
ELFOEnergy Magnum HW	-	WSAN-XEM HW		Scroll	R410A	86-150	109-185	
ELFOEnergy Magnum MF	-	WSAN-XEM MF		Scroll	R410A	139-324	157-381	
ELFOEnergy Magnum	WSAT-XEM	WSAN-XEM		Scroll	R410A	139-354	155-378	
SPINchiller ³	WSAT-XSC3	WSAN-XSC3		Scroll	R410A	243-1350	283-1391	
SPINchiller ⁴	WSAT-YS4	-		Scroll	R32	216-633	-	
SPINchiller ³ MF	-	WSAN-XSC3 MF		Scroll	R410A	243-1186	283-1391	
SCREWLine ³ -FC	WSAT-XSC3 FC	-		Scroll	R410A	299-1114	-	
SCREWLine ³	WDAT-SL3	-		Vis	R134A	484-1423	-	
SCREWLine ³	WDAT-SL3 FC	-		Vis	R134A	520-1523	-	
SCREWLine ⁴ -i	WDAT-iZ4	-		Vis inverter	R1234ze	204-1055	-	
SCREWLine ⁴ -i	WDAT-iK4	-		Vis inverter	R513A	277-1420	-	
Turbo Smart	WTAT	-		Lévitation magnétique	R134A	285-1330	-	

CARACTÉRISTIQUES



CONDENSEUR CENTRIFUGE



CONDENSATION PAR EAU



HAUTE TEMPÉRATURE JUSQU'À 65°C



DOUBLE CIRCUIT FRIGORIFIQUE



MULTI FONCTIONS



MULTI CIRCUITS FRIGORIFIQUES



FREE COOLING



CONFIGURATION MODULABLE MONO-TWIN-TRIPLE



RÉCUPÉRATION D'ÉNERGIE



RÉCUPÉRATION THERMO-DYNAMIQUE



JUSQU'À 80% D'AIR NEUF



JUSQU'À 100% D'AIR NEUF



FILTRATION ÉLECTRONIQUE H10



CONDENSEUR DÉPORTÉ

GROUPES D'EAU GLACÉE ET POMPE À CHALEUR À CONDENSATION CENTRIFUGE

Gamme	Nom de l'unité		Photo	Technologie	Réfrigérant	Froid (kW)	Chaud (kW)	Caractéristiques
	Froid seul	Réversible						
ELFOEnergy Duct Medium	WSA-XEE	WSN-XEE		Scroll	R410A	34-99	41-112	
SPINchiller ² Duct	WSA-XSC2	-		Scroll	R410A	115-295	-	

GROUPES D'EAU GLACÉE ET POMPE À CHALEUR À CONDENSATION PAR EAU

Gamme	Nom de l'unité		Photo	Technologie	Réfrigérant	Froid (kW)	Chaud (kW)	Caractéristiques
	Froid seul	Réversible						
ELFOEnergy Ground Medium ²	WSH-XEE2	WSHN-XEE2		Scroll	R410A	29-356	34-420	
ELFOEnergy Ground Medium ² MF	-	WSHN-XEE2 MF		Scroll	R410A	34-241	40-280	
SPINchiller ³	WSH-XSC3	WSHN-XSC3		Scroll	R410A	211-731	244-847	
SCREWLine ³	WDH-SB3	-		Vis	R134A	573-1502	681-1795	
Centrifuge	WCH-i	-		Centrifuge inverter	R134A / R1234ze	876-1927	-	

GROUPES D'EAU GLACÉE ET POMPE À CHALEUR À CONDENSEURS DÉPORTÉS

Gamme	Nom de l'unité		Photo	Technologie	Réfrigérant	Froid (kW)	Chaud (kW)	Caractéristiques
	Froid seul	Réversible						
Remotex	MSRT-XSC3 + CEV-XT	MSRN-XSC3 + CEV-XN		Scroll	R410A	237-2050	280-1419	
SCREWLine ³	MDE-SL3	-		Vis	R134A	300-1427	-	

UNITÉS ROOFTOP

Gamme	Nom de l'unité		Photo	Technologie	Réfrigérant	Froid (kW)	Chaud (kW)	Caractéristiques
	Froid seul	Réversible						
SMARTPACK2	-	CKN-XHE2i		Scroll Inverter	R410A	19-46	20-44	
CLIVETPack ² FFA	-	CSRN-XHE2-FFA		Scroll	R410A	33-90	40-90	
CLIVETPack ²	-	CSNX-XHE2		Scroll	R410A	36-174	36-166	
CLIVETPack ² HSE	-	CSRN-XHE2		Scroll	R410A	45-148	44-154	
CLIVETPack ²	CSRT-XHE2	CSRN-XHE2		Scroll	R410A	152-376	150-327	









VENTILATIONS DOUBLE FLUX THERMODYNAMIQUES

Gamme	Nom de l'unité		Photo	Technologie	Réfrigérant	Froid (kW)	Chaud (kW)	Caractéristiques
	Froid seul	Réversible						
ELFOFresh Large	-	CPAN-U		Scroll	R410A	006-16	007-17	1200 à 3300 m³/h
ZEPHIR ³	-	CPAN-XHE3		Scroll Inverter	R410A	010-96	006-97	1300 à 14 000 m³/h

Les produits sont en transition énergétique :



RÉSIDENTIEL, TERTIAIRE ET INDUSTRIELLE

		TÉLÉCOMMANDE INFRAROUGE			TÉLÉCOMMANDE FILAIRE					
		RC08C	RC08A	RC09	RCW8	RCW11	RCW21	RCW22	RCW25	Passerelle GTC
GAMME		7ACEL1740	7ACEL1791	7ACEL1758	7ACEL1706	7ACEL1774	7ACEL1777	7ACEL1778	7ACEL1832	7ACEL1708
										
MURAL	HDH	●						●		
	HDL		●							
	HKD	●			●					
CONSOLE	XDM	●			●			●		
	XDL		●							
GAINABLE	DDM	●				●	●			●
MONOBLOC	MFH MFR	●								
ALLÈGE PLAFONNIER	FDM	●				●	●			●
	FWDB								●	
CASSETTE	CDM	●				●	●			●
WINDOW	WFD	●								
COLONNE	SDM			●						

DRV







	TÉLÉCOMMANDE INFRAROUGE	TÉLÉCOMMANDE FILAIRE				
	RCV02	RWV03	RWV05	RWV07	RWV08	RWV06
	7ACELH022 	7ACELH032 	7ACELH021 	7ACELH024 	7ACELH025 	7ACELH023 
HBV	●	●	●	●	●	●
CBV	●	●	●	●	●	●
CFV	●	●	●	●	●	●
FAV	●	●	●	●	●	●
DDV	●	●	●	●	●	●
DBV	●	●	●	●	●	●
DCV	●	●	●	●	●	●
EAV	●		●	●	●	●

● Télécommande standard ● Télécommande en option

RÉSIDENTIEL, TERTIAIRE ET INDUSTRIELLE

FONCTION	TÉLÉCOMMANDE INFRAROUGE			TÉLÉCOMMANDE FILAIRE			
	RC08C	RC08A	RC09	RCW8	RCW11	RCW21	RCW25
	7ACEL1740 	7ACEL1791 	7ACEL1758 	7ACEL1706 	7ACEL1774 	7ACEL1777 	7ACEL1832 
UTILISATEUR	Minuterie Marche/Arrêt	●	●	●	●	●	●
	Minuterie hebdomadaire				●	●	
	Mode silencieux/petite vitesse du ventilateur	●	●	●	●	●	●
	Fonction "I Feel"	●	●	●		●	●
	Fonction nettoyage	●	●	●			
	Mode nuit (mode économie)	●	●	●	●		
	Blocage télécommande	●	●		●	●	●
	Mode turbo	●	●	●			
	Fonction "Follow me" (détecteur de présence)						
	Batterie faible	●	●	●		●	●
Mode hors gel	●	●					
INSTALLATEUR	Mode maintenance	●	●				
	Commande de groupe					●	
	Température compensation	●	●				●
	Mode chaud seul	●	●				
	Définition mode priorité (multisplit)	●	●				
	Affichage paramètre fonction (température, ouverture détendeur, compresseur...)	●	●				
	Affichage défaut de fonctionnement					●	●

DRV

		TÉLÉCOMMANDE INFRAROUGE	TÉLÉCOMMANDE FILAIRE					
		RCV02	RWV03	RWV05	RWV07	RWV08	RWV06	TD02
		7ACELH022	7ACELH032	7ACELH021	7ACELH024	7ACELH025	7ACELH023	7ACELH014
								
UTILISATEUR	Minuterie Marche/Arrêt	●	●	●	●	●	●	
	Minuterie hebdomadaire				●	●	●	
	Mode silencieux/petite vitesse du ventilateur		●	●	●	●	●	
	Fonction "I Feel"			●	●	●		
	Fonction nettoyage		●	●	●	●		
	Mode nuit (mode économie)			●	●	●		
	Blocage télécommande			●	●		●	
	Mode turbo				●			
	Fonction "Follow me" (détecteur de présence)				●			
	Batterie faible	●	●	●	●	●	●	
INSTALLATEUR	Supervision							●
	Commande de groupe		●	●	●	●	●	
	Contrôle centralisé					●	●	
	Mode chaud seul			●	●	●	●	
	Affichage défaut de fonctionnement	●	●	●	●	●	●	



1 AFFICHAGE

Les informations s'affichent lorsque la télécommande est allumée.

Mode de fonctionnement		Automatique
		Chauffage
		Refroidissement
		Ventilation uniquement
		Déshumidification (séchage)
		Envoi des données vers le récepteur du climatiseur
		Horloge (heures et minutes)
		Fonction "TIME ON" configurée et activée
		Fonction "TIME OFF" configurée et activée
		Fonction de répétition de la programmation
		Mode fonctionnement SLEEP (sommeil)
		Mode SILENCIEUX
		Mode NETTOYAGE
		Mode IONISEUR /E.S.F.
Description de la détection d'une pile faible		Le symbole de piles faibles de la télécommande continue de clignoter lorsque les piles sont faibles, cela peut réduire la distance de transmission de la télécommande et brouiller l'affichage. Remplacer immédiatement les piles usagées par des piles neuves. Le symbole de piles faibles s'éteint dès que les piles ont été remplacées.
Indication de vitesse du ventilateur		Vitesse réduite
		Vitesse moyenne
		Vitesse élevée
		Vitesse automatique du ventilateur

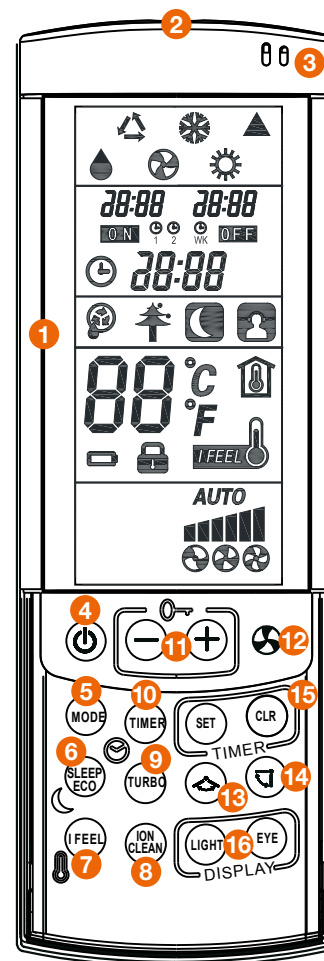

2 TRANSMETTEUR

Lors de l'appui sur un des boutons de la télécommande, le symbole ▲ s'affiche sur l'écran et transmet les modifications de réglage au récepteur du climatiseur.

3 CAPTEUR

La sonde d'ambiance située à l'intérieur de la télécommande mesure la température de la pièce.

4 BOUTON DE FONCTIONNEMENT ON/OFF

Ce bouton allume et éteint le climatiseur.

5 BOUTON DE SÉLECTION DE MODE

Presser ce bouton pour changer de mode.

	Automatique. Lorsque ce mode est sélectionné, le climatiseur calcule la différence entre le réglage du thermostat et la température de la pièce et passe automatiquement en mode "COOL" (refroidissement) ou "HEAT" (chauffage).
	Chauffage. Le climatiseur chauffe l'air ambiant.
	Refroidissement. Le climatiseur rafraîchit la pièce.
	Ventilation uniquement. Le climatiseur fait circuler de l'air.
	Déshumidification (séchage). Le climatiseur déshumidifie l'air de la pièce.
	Refroidissement / Séchage / Chauffage

6 BOUTON SLEEP (SOMMEIL)/ECO

Ce bouton a 2 fonctions:

- La fonction sommeil: (courte pression)
- La fonction économie (longue pression)

Pour plus de détails, consulter le "Fonctionnement du mode SLEEP (sommeil)" et le "Fonctionnement du mode ÉCONOMIE".

7 BOUTON "I FEEL" D'AFFICHAGE ET DE DÉTECTION DE LA TEMPÉRATURE DE LA PIÈCE

Active la fonction de détection de la température autour de la télécommande. Cette fonction est disponible en mode AUTO, FROID et CHAUD.

8 BOUTON ION/CLEAN

Ce bouton a 2 fonctions:

- La fonction ION (IONISEUR): courte pression
- La fonction CLEAN (NETTOYAGE): longue pression

Pour plus de détails, consulter le "Fonctionnement du mode IONISEUR (OPTIONEL)" et le "Fonctionnement du mode NETTOYAGE".

9 BOUTON TURBO

Active la fonction TURBO permet d'accélérer le chauffage ou le refroidissement.

10 BOUTON TIMER (PROGRAMMATION)

Active/désactive la PROGRAMMATION.

Pour plus de détails, référez vous à la section de "RÉGLAGE DE LA MINUTERIE".





11 BOUTONS DE RÉGLAGE DE LA TEMPÉRATURE

- - (**plus frais**). Réduit la température réglée.
- + (**plus chaud**). Augmente la température réglée.

Appuyer sur les boutons "-" et "+" simultanément pour bloquer ou débloquer le clavier.

12 BOUTON DE SÉLECTION DE VITESSE DU VENTILATEUR

Presser ce bouton pour changer de mode.

	La vitesse du ventilateur est sélectionnée automatiquement.		Vitesse élevée
	Vitesse moyenne		Vitesse réduite

Appuyez sur ce bouton pendant au moins 2 secondes pour activer le mode Silencieux.

13 BOUTON BALAYAGE D'AIR HORIZONTAL

Si le climatiseur a un moteur à balayage horizontal, appuyez sur le bouton pour activer le balayage d'air horizontal automatique.

14 BOUTON D'OSCILLATION VERTICALE

Active l'oscillation du balayage d'air verticale automatique.

Pour plus de détails référez vous à la section "RÉGLAGE DE LA DIRECTION DU FLUX D'AIR".

15 BOUTONS SET / CLEAR

- **Bouton SET.** Sélectionne les fonctions: réglage de l'heure / réglage de la programmation ON/OFF.
Pour les détails voir "COMMENT RÉGLER L'HEURE ACTUELLE" et "RÉGLAGE DE LA MINUTERIE".
- **Bouton CLEAR.** Appuyer sur le bouton CLEAR pour annuler tous les opérations de la programmation.

16 BOUTONS LIGHT / EYE

- **Bouton LIGHT (éclairage).** Active/désactive l'affichage sur le panneau de l'unité intérieure. Active/désactive le Bip sonore.
- **Bouton EYE (optionnel).** Permet de détecter une présence humaine dans la pièce et de se mettre en marche ou en attente.



1 AFFICHAGE

Les informations s'affichent lorsque la télécommande est allumée.

Mode de fonctionnement		Automatique
		Chauffage
		Refroidissement
		Ventilation uniquement
		Déshumidification (séchage)
		Envoi des données vers le récepteur du climatiseur
		Horloge (heures et minutes)
		Fonction "TIME ON" configurée et activée
		Fonction "TIME OFF" configurée et activée
		Mode NETTOYAGE
		Mode fonctionnement SLEEP (sommeil)
		Mode IONISEUR /E.S.F.
		Mode ÉCONOMIE
		Sélectionne ou indique la température de la pièce
Description de la détection d'une pile faible		Le symbole de piles faibles de la télécommande continue de clignoter lorsque les piles sont faibles, cela peut réduire la distance de transmission de la télécommande et brouiller l'affichage. Remplacer immédiatement les piles usagées par des piles neuves. Le symbole de piles faibles s'éteint dès que les piles ont été remplacées.
		Indication de vitesse du ventilateur
Indication de vitesse du ventilateur		Vitesse réduite
		Vitesse moyenne
		Vitesse élevée
		Vitesse automatique du ventilateur
		Fonction TURBO

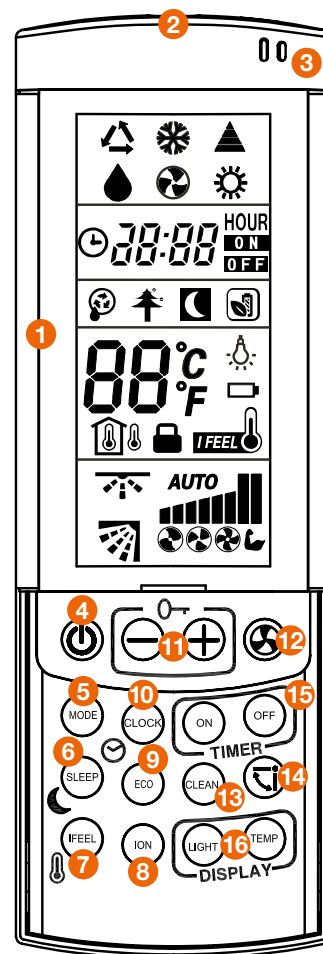

2 TRANSMETTEUR

Lors de l'appui sur un des boutons de la télécommande, le symbole ▲ s'affiche sur l'écran et transmet les modifications de réglage au récepteur du climatiseur.

3 CAPTEUR

La sonde d'ambiance située à l'intérieur de la télécommande mesure la température de la pièce.

4 BOUTON DE FONCTIONNEMENT ON/OFF

Ce bouton allume et éteint le climatiseur.

5 BOUTON DE SÉLECTION DE MODE

Presser ce bouton pour changer de mode.

	Automatique. Lorsque ce mode est sélectionné, le climatiseur calcule la différence entre le réglage du thermostat et la température de la pièce et passe automatiquement en mode "COOL" (refroidissement) ou "HEAT" (chauffage).
	Chauffage. Le climatiseur chauffe l'air ambiant.
	Refroidissement. Le climatiseur rafraîchit la pièce.
	Ventilation uniquement. Le climatiseur fait circuler de l'air.
	Déshumidification (séchage). Le climatiseur déshumidifie l'air de la pièce.
	Refroidissement / Séchage / Chauffage

6 BOUTON SLEEP (SOMMEIL)/ECO

Ce bouton a 2 fonctions:

- La fonction sommeil: (courte pression)
- La fonction économie (longue pression)

Pour plus de détails, consulter le "Fonctionnement du mode SLEEP (sommeil)" et le "Fonctionnement du mode ÉCONOMIE".

7 BOUTON "I FEEL" D'AFFICHAGE ET DE DÉTECTION DE LA TEMPÉRATURE DE LA PIÈCE

Active la fonction de détection de la température autour de la télécommande. Cette fonction est disponible en mode AUTO, FROID et CHAUD.

8 BOUTON ION

Ce bouton a 2 fonctions:

- La fonction ION (IONISEUR): courte pression
- La fonction CLEAN (NETTOYAGE): longue pression

Pour plus de détails, consulter le "Fonctionnement du mode IONISEUR (OPTIO-NEL)" et le "Fonctionnement du mode NETTOYAGE".

9 BOUTON ÉCO (ÉCONOMIE)

- **Refroidissement.** Régler la température automatiquement pour économiser de l'énergie. L'affichage des températures indiquera "SE".
- **Chauffage.** Sélectionner le niveau de chauffage 8. L'écran de la télécommande affiche la température "8°C".

10 BOUTON CLOCK (HORLOGE)

L'horloge affiche l'heure actuelle.

Pour plus de détails référez vous à la section "Comment régler l'heure actuelle".





11 BOUTONS DE RÉGLAGE DE LA TEMPÉRATURE

- - (**plus frais**). Réduit la température réglée.
- + (**plus chaud**). Augmente la température réglée.

Appuyer sur les boutons "-" et "+" simultanément pour bloquer ou débloquer le clavier.

12 BOUTON DE SÉLECTION DE VITESSE DU VENTILATEUR

Presser ce bouton pour changer de mode.

	La vitesse du ventilateur est sélectionnée automatiquement.		Vitesse élevée
	Vitesse moyenne		Vitesse réduite
	Fonction TURBO		

13 BOUTON CLEAN (NETTOYER)

Ce bouton permet de désactiver la fonction nettoyage en mode refroidissement et déshumidification.

14 BOUTON D'OSCILLATION

Active l'oscillation du volet d'approvisionnement en air dans diverses positions ou basculement automatique.
Pour plus de détails référez vous à la section "RÉGLAGE DE LA DIRECTION DU FLUX D'AIR".

15 BOUTONS TIMER (ON/OFF)

Presser le bouton ON ou OFF pour activer la procédure de réglage.
Pour plus de détails référez vous à la section "RÉGLAGE DE LA MINUTERIE".

16 BOUTONS LIGHT / TEMP

- **Bouton LIGHT (éclairage).** Affiche la température configurée, la température de la pièce ou celle de l'extérieur.
- **Bouton TEMP.** Active ou désactive l'affichage de la télécommande.



1 AFFICHAGE

Les informations s'affichent lorsque la télécommande est allumée.

	Mode de fonctionnement
	Vitesse de ventilation
	Position volet gauche-droite
	Position volet haut-bas
	Façade (non utilisé)
	Unité maître/esclave
	Fonction "I Feel"
	Mode turbo ou chauffage auxiliaire
	Degrés (°C/°F)
	Affichage de la température
	Verrouillage télécommande
	Température ambiante
	Affichage de l'heure
	Activation/Désactivation de la programmation
	Affichage de la programmation

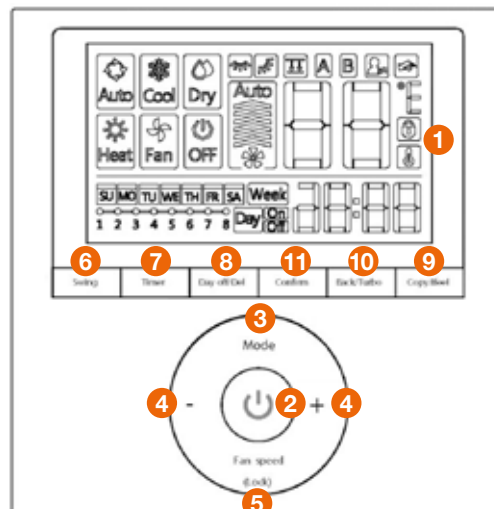

2 BOUTON DE FONCTIONNEMENT ON/OFF



Pour démarrer/arrêter l'utilisation, appuyez sur le bouton MARCHE/ARRÊT.

3 BOUTON DE SÉLECTION DE MODE

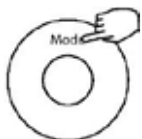

Appuyez sur le bouton MODE pour régler le mode d'utilisation. (La fonction Chaud n'est pas valide pour une unité de type Froid uniquement.)

	Automatique. Lorsque ce mode est sélectionné, le climatiseur calcule la différence entre le réglage du thermostat et la température de la pièce et passe automatiquement en mode "COOL" (refroidissement) ou "HEAT" (chauffage).
	Refroidissement. Le climatiseur rafraîchit la pièce.
	Déshumidification (séchage). Le climatiseur déshumidifie l'air de la pièce.
	Chauffage. Le climatiseur chauffe l'air ambiant.
	Ventilation uniquement. Le climatiseur fait circuler de l'air.
	Le climatiseur est à l'arrêt.

4 BOUTONS DE RÉGLAGE DE LA TEMPÉRATURE

- - (**plus frais**). Réduit la température réglée.
- + (**plus chaud**). Augmente la température réglée.

5 BOUTON DE SÉLECTION DE VITESSE DE VENTILATEUR





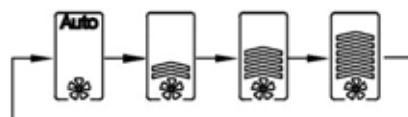

Appuyez sur le bouton pour régler la vitesse de ventilation. (Ce bouton n'est pas disponible en mode AUTO ou DÉSHUMIDIFICATION.)







Appuyez sur le bouton "Fan speed (Lock)" verrouillage pendant 3 secondes pour activer la fonction de verrouillage et verrouiller tous les boutons de la télécommande filaire.

6 BOUTON D'OSCILLATION VERTICALE/HORIZONTALE

	Appuyez sur le bouton "SWING" pour démarrer le mouvement du volet haut-bas. Appuyez de nouveau dessus pour l'arrêter. Lorsque la fonction est activée, l'icône  apparaît.
	Maintenez appuyé sur le bouton "SWING" pour démarrer le mouvement du volet gauche/droite. Appuyez de nouveau dessus pour l'arrêter. Lorsque la fonction est activée, l'icône  apparaît.

7 BOUTON TIMER (PROGRAMMATION)

	Programmation HEBDOMADAIRE Utilisez cette fonction de la programmation pour régler les heures de fonctionnement pour chaque jour de la semaine.
	Activation de la programmation
	Désactivation de la programmation
	Activation et désactivation de la programmation Utilisez cette fonction de la programmation pour démarrer et arrêter le climatiseur. La minuterie s'active et le climatiseur démarre et s'arrête une fois la durée écoulée.



6 + 7 FONCTION SON DES TOUCHES

	Appuyez sur les boutons "SWING" et "TIMER" simultanément pendant 3 secondes pour arrêter le son des touches.
---	--

8 BOUTON DAY OFF/DEL

	Ce bouton a 2 fonctions : → La fonction DAY OFF : appuyer sur ce bouton pour régler le jour d'arrêt de fonctionnement du climatiseur en cas d'absence. → La fonction DEL : pour annuler l'heure, le mode, la température et la vitesse du ventilateur.
---	---

9 BOUTON "I FEEL" D'AFFICHAGE ET DE DÉTECTION DE LA TEMPÉRATURE DE LA PIÈCE

	Active la fonction de détection de la température autour de la télécommande. Cette fonction est disponible en mode AUTO, FROID et CHAUD. Lorsque l'indication de fonction "I Feel"  apparaît, la température de la pièce est détectée au niveau de la télécommande filaire.
	Dans un contexte de programmation, ce bouton permet de copier le réglage d'un jour dans un autre jour.

10 BOUTON TURBO

	→ Appuyez sur le bouton "BACK/TURBO" pour activer/désactiver la fonction Turbo/Chauffage auxiliaire. → La fonction BACK : dans un contexte de programmation, ce bouton permet de revenir en arrière.
---	---

11 BOUTON CONFIRM

	Confirme l'action programmée.
---	-------------------------------

GESTION DES CODES ALARMES

Un code de dysfonctionnement indique le code d'erreur, ce qui peut être utile à des fins de service.

N°	Explication du code alarme	Affichage
1	Erreur de communication entre la télécommande et l'unité intérieure.	F0
2	La platine n'est pas normale.	F1



1 AFFICHAGE

Les informations s'affichent lorsque la télécommande est allumée.

Mode de fonctionnement		Automatique
		Refroidissement
		Déshumidification (séchage)
		Chauffage
		Ventilation uniquement
		Affichage d'envoi du signal
		Affichage position
		Verrouillage
		Minuterie Marche/Arrêt
		Affichage de la température
		Mode SILENCE
		Mode VEILLE
		Mode CHAUFFAGE AIDÉ
		Mode SANTÉ
	Mode ALIMENTATION	
Description de la détection d'une pile faible		Le symbole de piles faibles de la télécommande continue de clignoter lorsque les piles sont faibles, cela peut réduire la distance de transmission de la télécommande et brouiller l'affichage.
Indication de vitesse du ventilateur		Vitesse réduite
		Vitesse moyenne
		Vitesse élevée
	AUTO	Vitesse automatique du ventilateur

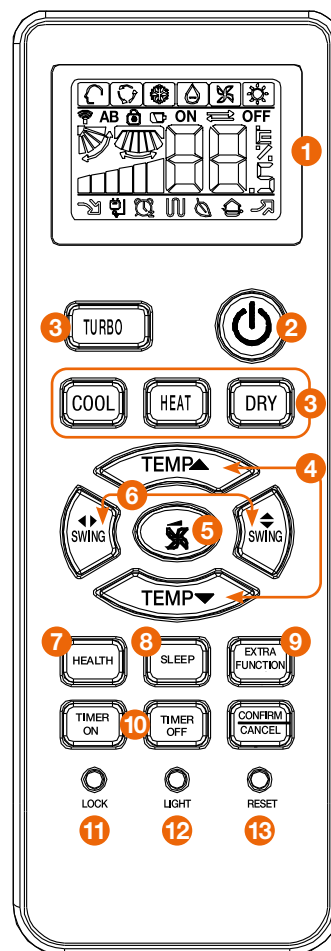

2 BOUTON DE FONCTIONNEMENT ON/OFF

Ce bouton allume et éteint le climatiseur.

3 BOUTON DE SÉLECTION DE MODE

Presser ce bouton pour changer de mode.

	Automatique. Le climatiseur sélectionne automatiquement le mode de fonctionnement REFROIDISSEMENT ou CHAUFFAGE en fonction de la température de la pièce. Lorsque la VENTILATION est réglée sur AUTO, le climatiseur ajuste automatiquement la vitesse du ventilateur en fonction de la température de la pièce.
	Chauffage. L'air chaud souffle pendant une courte période de temps en raison de la fonction de prévention du tirage de froid. Lorsque l'on passe d'une unité intérieure à deux unités ou plus, l'unité en mode ARRÊT n'enverra pas de souffle d'air pendant les 7 premières minutes, et il se peut que la température affichée soit différente de la température réelle.
	Refroidissement. Le climatiseur rafraîchit la pièce.
	Ventilation uniquement. L'appareil ne fonctionnera pas en mode REFROIDISSEMENT ou CHAUFFAGE, mais fonctionnera seulement en mode VENTILATION; AUTO n'est pas disponible lorsque le mode VENTILATION est sélectionné. Et le réglage température est désactivé. En mode VENTILATION, le fonctionnement veille n'est pas disponible.
	Déshumidification (séchage). Lorsque la température de la pièce est inférieure de 2°C à la température de réglage, l'appareil fonctionne de façon intermittente à vitesse LENTE, quel que soit le réglage de VENTILATION.

4 BOUTONS DE RÉGLAGE DE LA TEMPÉRATURE

- **TEMP ▲ (plus chaud).** À chaque pression du bouton, le paramètre de température augmente de 1°C; appuyez sur le bouton sans le relâcher pour augmenter rapidement cette valeur.
- **TEMP ▼ (plus froid).** À chaque pression du bouton, le paramètre de température baisse de 1°C; appuyez sur le bouton sans le relâcher pour réduire rapidement cette valeur.

5 BOUTON DE SÉLECTION DE VITESSE DU VENTILATEUR

Presser ce bouton pour changer de mode.

AUTO	Le climatiseur ajuste automatiquement la vitesse du ventilateur en fonction de la température de la pièce.		Vitesse élevée
	Vitesse moyenne		Vitesse réduite

6 BOUTONS SWING (OSCILLATION)

Presser ces boutons pour changer de mode.

SWING ◀▶ Oscillation horizontale		Position 1 : REFROIDISSEMENT / DÉSHUMIDIFICATION / AUTO (état initial)
		Position 1 : CHAUFFAGE (état initial)
		Position 2
		Position 3
		Position 4 : Balayage auto
		Position 5 : Aucun mouvement

- Appuyez sur le bouton **SWING** ◀▶: la position change comme la Position 4.
- Appuyez de nouveau sur le bouton **SWING** ◀▶: le déflecteur vertical s'arrête sur la position actuelle et la fonction balayage est désactivée.
- Appuyez sur le bouton pour accéder aux options supplémentaires: Position 2 / Position 3.
- Réglage du flux d'air gauche et droit (manuel). Déplacez la pale verticale d'un cran sur le climatiseur pour la direction gauche et droit en vous reportant à l'illustration.

7 BOUTON HEALTH

Bouton santé

8 BOUTON SLEEP

Bouton dormir

FONCTION VEILLE

Appuyez sur le bouton pour accéder aux options supplémentaire, lorsque vous faites basculer l'écran sur , clignote. Puis appuyez sur pour accéder à la fonction veille.

- **En mode REFROIDISSEMENT, SEC:** Une heure après le démarrage du mode VEILLE, la température sera de 1°C plus élevée que le paramètre de température.
- **En mode CHAUFFAGE:** Une heure après démarrage du mode VEILLE, la température sera de 2°C plus basse que le paramètre de température.
- **En mode AUTO:** L'appareil fonctionne dans le mode de veille correspondant adapté au mode de fonctionnement sélectionné automatiquement.
- **En mode VENTILATION:** Pas de fonction de VEILLE.

Remarque: Lorsque la fonction MINUTERIE est activée, la fonction de veille ne peut pas être activée.

9 BOUTON FONCTION EXTRA

→ Fonctionnement PUISSANCE

Lorsque vous avez besoin d'un chauffage ou d'un refroidissement rapide, vous pouvez utiliser cette fonction. Appuyez sur le bouton pour accéder aux options supplémentaires, lorsque vous faites basculer l'écran sur , clignote , puis appuyez sur pour accéder à la fonction puissance.

→ Fonctionnement SILENCIEUX

Utilisez cette fonction lorsque vous avez besoin de silence pour lire ou vous reposer. Appuyez sur le bouton SILENCIEUX, la télécommande affiche , puis activez la fonction silencieux.

10 BOUTON TIMER (PROGRAMMATION)

Une fois l'appareil démarré, sélectionner le mode de fonctionnement désiré:

- Appuyer sur le bouton pour changer le mode de MINUTERIE. À chaque pression du bouton, l'affichage change de la façon suivante: Télécommande:

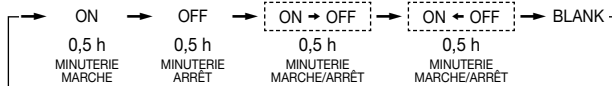

Sélectionner ensuite le mode de MINUTERIE voulu (ou ou MINUTERIE MARCHÉ-ARRÊT). "ON" ou "OFF" clignotera.

- Appuyez sur le bouton ▲ / ▼ pour régler l'heure. À chaque fois que vous appuyez sur le bouton ▲, le réglage de l'heure augmente de 0,5 heure pour les 12 premières heures, puis d'1 heure. À chaque fois que vous appuyez sur le bouton ▼, le réglage de l'heure diminue de 0,5 heure pour les 12 premières heures, puis d'1 heure. Le réglage peut se faire sur 24 heures.

→ Confirmer le réglage de l'heure

Après avoir réglé l'heure, appuyez sur le bouton et confirmez l'heure. Le bouton MARCHÉ ou ARRÊT s'arrête alors de clignoter.

→ Annuler le réglage de l'heure

Appuyez plusieurs fois sur le bouton minuterie jusqu'à ce que l'affichage de l'heure soit effacé.

Astuces:

Après remplacement des piles ou si une coupure de courant se produit, l'heure doit être à nouveau réglée.

Selon les horaires de ou , Marche-Arrêt ou Arrêt-Marche se produira.

11 BOUTON LOCK

Verrouille les boutons et l'affichage LCD.

12 BOUTON LIGHT

Contrôle l'allumage et l'extinction des diodes de l'écran

13 BOUTON RESET

Appuyer sur ce bouton pour réinitialiser la télécommande si le fonctionnement est anormal.



1 AFFICHAGE

Les informations s'affichent lorsque la télécommande est allumée.

	Mode de fonctionnement : été
	Mode de fonctionnement : hiver
<i>AUTO</i>	Mode de fonctionnement : automatique
	Vitesse ventilateur de refoulement
	Alarme présente
	Clavier bloqué
	Plages horaires actives si l'horloge est visible
	Plage horaire active
	Compresseur actif
	Dégivrage en cours
	Réchauffeur auxiliaire (résistances électriques, batterie eau chaude)

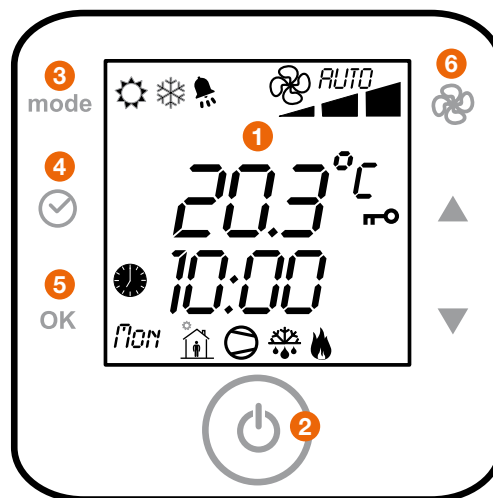

2 BOUTON DE FONCTIONNEMENT ON/OFF

Pour démarrer/arrêter l'utilisation, appuyez sur le bouton MARCHE/ARRÊT.

3 BOUTON DE SÉLECTION DE MODE

Presser ce bouton pour changer de mode.

	Été/Refroidissement. Le climatiseur rafraîchit la pièce.
	Hiver/Chauffage. Le climatiseur chauffe l'air ambiant.
<i>AUTO</i>	Automatique. Lorsque ce mode est sélectionné, le climatiseur calcule la différence entre le réglage du thermostat et la température de la pièce et passe automatiquement en mode REFROIDISSEMENT ou CHAUFFAGE.

Il est possible de modifier en n'importe quel moment le set de fonctionnement par les touches ▲▼.

4 MODIFICATION HEURE/JOUR

- Appuyer la touche CLOCK 5 sec.
- Avec les touches ▲▼ sélectionner le menu CLOCK
- Confirmer avec la touche OK
- L'heure clignote : régler avec les touches ▲▼
- Confirmer avec la touche OK
- Répéter la procédure pour les minutes et le jour de la semaine
- Pour retourner à la page-écran principale, sélectionner le menu "Esc" et confirmer avec OK

4 + 5 BOUTON DE FONCTIONNEMENT ON/OFF

Appuyer 5 secondes pour BLOQUER / DÉBLOQUER les touches

POINT DE CONSIGNE ÉCONOMIQUE







Le point de consigne ECO est optimisé pour réduire la consommation d'énergie :















- **En été :** le point de consigne ECO est plus haut du set standard
- **En hiver :** le point de consigne ECO est plus bas du set standard

PROGRAMMATION PLAGES HORAIRES

On peut programmer 4 types de programmation :

- 7 jours (de lundi à dimanche)
- 5 jours (de lundi à vendredi)
- 2 jours (de samedi à dimanche)
- jour par jour

PROGRAMMATION DE JOUR		PROGRAMMATION DE NUIT	
	À l'intérieur		À l'intérieur
	À l'extérieur		À l'extérieur
	Retour à la maison		Retour à la maison

PROGRAMMATION JOUR PAR JOUR			
	1 Appuyer 5 secondes sur 		8 Sélectionner la plage horaire suivante avec ▲ → Appuyer OK → Répéter la procédure
	2 Sélectionner "TIME BANDS" avec ▲▼ → Appuyer OK		9 Sélectionner "ESC" avec ▲▼ → Appuyer OK
	3 Sélectionner "JOUR PAR JOUR" avec ▲▼ → Appuyer OK		10 → Appuyer OK pour la programmation du jour suivant
	4 → Appuyer OK		11 Sélectionner le jour suivant avec ▲▼ → Appuyer OK → Répéter la procédure
	5 Afficher l'heure avec ▲▼ → Appuyer OK		9 Sélectionner "ESC" pour sortir avec ▲▼ → Appuyer OK
	6 Afficher les minutes avec ▲▼ → Appuyer OK		13 Sélectionner "ESC" pour sortir avec ▲▼ → Appuyer OK
	7 Afficher la température avec ▲▼ → Appuyer OK		

PROGRAMMATION ON/OFF

	1 Appuyer sur  désactiver la programmation plages horaires		2 Programmation désactivé : symbole caché 
---	--	---	--

ALARMES

Les dysfonctionnements éventuels sont signalés sur l'afficheur par l'icône ALARME. Avant de remettre à zéro une alarme, identifier et enlever la cause qui l'a généré. Des réinitialisations répétées peuvent causer des dommages irréversibles comme un mauvais fonctionnement du système.

Pour remettre l'alarme en cours :

- Appuyer la touche Mode + Horloge 5 sec.

PARAMÈTRES

Les paramètres de configuration sont protégés par mot de passe pour éviter des modifications involontaires qui peuvent affecter le fonctionnement de l'unité.

Pour accéder aux paramètres :

- 1. Appuyer la touche ON/OFF + FAN 5 secondes
- 2. Insérer mot de passe : avec les touches ▲▼ configurer. Code = 2
- 3. Confirmer avec OK
- 4. Sélectionner le menu PAR et confirmer avec OK
- 5. Défiler la liste ▲▼
- 6. Sélectionner le paramètre avec OK
- 7. Modifier la valeur ▲▼ et confirmer avec OK
- 8. Pour sortir défilé

Pour plus de détails, référez-vous à la section "PARAMÈTRES" du manuel.





ÉTATS





Pour accéder aux états :

- Appuyer la touche ON/OFF + FAN pour 5 secondes.

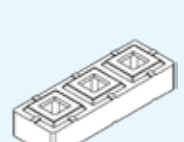
NOM DE L'ACCESSOIRE		Photo	Code	Modèle
COMMANDES	COMMANDE INFRAROUGE		7ACELH022	RCV02
	RÉCEPTEUR DE COMMANDE INFRAROUGE		7ACELH009	REC01
	COMMANDE SIMPLIFIÉE		7ACELH032	RWV03
	TÉLÉCOMMANDE FILAIRE STANDARD		7ACELH021	RWV05
	COMMANDE FILAIRE HEBDOMADAIRE		7ACELH024	RWV07
	MINI CENTRALE DE COMMANDE		7ACELH025	RWV08
	CENTRALE DE COMMANDE À "ÉCRAN TACTILE"		7ACELH023	RWV06
SOLUTIONS & MAINTENANCE GTC	PASSERELLE CENTRALE DE COMMANDE ET MODBUS/RTU		7ACELH027	ADV05
	OUTIL DE MAINTENANCE		7ACELH014	TD02

FUNCTION	POUR QUELS APPAREILS?	OPTION/COMMENTAIRE
Marche/arrêt, température de consigne, balayage automatique, mode, contrôle individuel, minuterie...	Toutes les unités intérieures.	Standard avec mural et console, en option avec la cassette et gainable.
Récepteur infrarouge.	Gainable	-
Fonctionnement de l'appareil, contrôle de groupe (16 unités intérieures max.).	Toutes les unités intérieures (sauf les consoles).	-
Fonctionnement de l'appareil, contrôle de groupe (16 unités intérieures max.) et fonction "I Feel".	Mural, cassette, gainable, allège-plafonnier.	Standard avec cassette, allège-plafonnier et gainable.
Contrôle d'une seule unité, commande de groupe de 16 unités max., minuterie hebdomadaire, horloge, mode froid/chaud/auto/débit d'air/déshumidification/température/vitesse du ventilateur/direction du ventilateur.	Mural, cassette, gainable, allège-plafonnier.	-
32 unités intérieures max., contrôle individuel, contrôle de groupe, contrôle centralisé, programmation hebdomadaire, code défaut.	Mini FlowLogic II FlowLogic III	Obligatoire avec ADV05.
Affichage et pilotage des unités intérieures, fonction blocage commande utilisateur final, création et gestion de zone, minuterie hebdomadaire, visualisation des températures des unités intérieures.	Mini FlowLogic II FlowLogic III	Obligatoire avec ADV05.
Adaptateur RWV06 et RWV08 et passerelle ModBus/RTU.	Mini FlowLogic II FlowLogic III	-
Visualisation et enregistrement de l'ensemble des paramètres de fonctionnement.	Mini FlowLogic II FlowLogic III	-

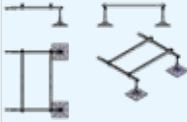
NOM		Photo	Code	Fonction	
CUIVRE	CUIVRE ISOLÉ	1/4"-3/8" - 10ml	7ACFH0810	Raccordement frigorifique entre l'unité extérieure et l'unité intérieure pour monosplit et multisplit résidentiels	
		1/4"-1/2" - 10ml	7ACFH0811		
		3/8"-5/8" - 10ml	7ACFH0812		
		1/4"-3/8" - 7ml	7ACFH0813		
		1/4"-1/2" - 7ml	7ACFH0814		
		3/8"-5/8" - 7ml	7ACFH0815		
SUPPORT UNITÉ EXTÉRIEURE	SUPPORT MURAL	Charge max 160 kg Horiz. 560 mm Vert. 365 mm Barre 800 mm		7ACTL0506	Support pour installation de l'unité extérieure en façade (monosplit et multisplit résidentiels)
	SUPPORT MURAL ANTI-CORROSION	Charge max 160 kg Horiz. 460 mm Vert. 410 mm Barre 790 mm		7ACTL0507	Support pour installation de l'unité extérieure en façade (monosplit et multisplit résidentiels)
	KIT DE 4 PLOTS ANTI-VIBRATION			7ACTL0508	Idéal pour limiter le bruit et les vibrations (voisinage)
	SUPPORT SOL CAOUTCHOUC RECYCLÉ (LA PAIRE)	Longueur 600 mm		7ACTL0509	Nécessaire pour une installation professionnelle. Haute qualité : utilisation de caoutchouc
		Longueur 1000 mm		7ACTL0510	
	SUPPORT DE SOL (LA PAIRE)	450x100 mm		7ACTL0513	Nécessaire pour une installation professionnelle. Bon rapport qualité-prix : utilisation du PVC
	REHAUSSE (LA PAIRE + COLLE)	G600		7ACTL0511	Rehausse limitant l'apparition de gel. Compatible avec les supports caoutchouc (mêmes tailles)
G1000		7ACTL0512			

NOM		Photo	Code	Fonction
CHÂSSIS DRV	CHÂSSIS DRV 4 PIEDS		7ACTL0514	Compatible avec les unités extérieures DRV.
	CHÂSSIS DRV 6 PIEDS		7ACTL0515	Compatible avec les unités extérieures DRV.
	EXTENSION DRV 2 PIEDS		7ACTL0516	Compatible avec les unités extérieures DRV.
POMPE DE RELEVAGE	POMPE À CONDENSATS MINI FLOWATCH MF2		7ACTL0517	Évacuation des condensats de l'unité intérieure
	POMPE À CONDENSATS FLOWATCHDESIGN (GOULOTTE)		7ACTL0518	Évacuation des condensats de l'unité intérieure

Boîte à outils

RÉGLEMENTATION DE LA CONCENTRATION DU FLUIDE R410A

Exemple de calcul

Cas classique d'un hôtel, soit un bâtiment de catégorie "A".

Les caractéristiques du projet/exemple sont:

- Hôtel type 2-3*.
- Système DRV prévu pour alimenter 12 à 16 chambres.
- Unité extérieure modèle 280 (10 CV).
- DRV réversible pouvant alimenter jusqu'à 16 unités.
- 11 kg de réfrigérant R410A recommandé.
- Plus petite chambre, salle de bain comprise: $13 \text{ m}^2 > \text{volume} = 32,50 \text{ m}^3$.
- Ventilation VMC de $60 \text{ m}^3/\text{h}$, soit 10 m^3 en 10 minutes.

Cela donne le calcul suivant:

- Volume de la pièce à prendre en compte: $32,50 + 10 = 42,50 \text{ m}^3$.

■ CHARGE MAXIMALE AU TITRE DE LA NORME:

$$0,44 \text{ kg/m}^3 \times 42,5 \text{ m}^3 = 18,7 \text{ kg de réfrigérant}$$

- Le calcul étant établi pour la pièce dont le volume est le plus petit, la contenance totale de réfrigérant de l'installation est à prendre en compte:
 - Groupe extérieur (11 kg) + appoint réseau.
 - L'appoint réseau se calcule en fonction des longueurs et diamètres de tubes cuivre mis en œuvre. Voir schéma frigorifique.

■ CALCUL CHARGE MAXIMALE PROJET:

$$11 \text{ kg} + (4,520 \text{ kg}) = 15,520 \text{ kg de réfrigérant}$$

CONFORME À LA RÉGLEMENTATION

CONVERSION DES UNITÉS DE MESURE

Longueur			
1 pouce (in) *	0,0254 m		
1 pied (ft) *	12 pouces	0,3048 m	
1 yard (yd)	3 pieds	0,9143 m	
1 mille (mi)	1,760 yards	1609 m	
1 mille marin (nmi)	1852 m		
1 mètre (m)	39,37 pouces	3,28084 pieds	1,09361 yard

* Pouce = inch. Pied = foot.

mm	Pouces
6,35	1/4
9,52	3/8
12,70	1/2
15,88	5/8
19,05	3/4
22,22	7/8
25,40	1
28,58	1"1/8
31,75	1"1/4
38,10	1"1/2

Volume	
1 cubic inch (cu in)	16,387064 cm ³
1 cubic foot (cu ft)	0,028317 m ³ /28,31685 dm ³
1 cubic yard (cu yd)	0,76455 m ³
1 pint	0,568 l
1 gallon-imp	4,546 l
1 gallon (US gal)	3,78541 l ou dm ³
1 mètre cube (m ³)	35,31467 cu ft
1 décimètre cube (dm ³)	0,26428 gal
1 litre (l)	1 dm ³

CV *	Btu	kW
1	9000	2,637
1,5	12000	3,516
2	18000	5,274
2,5	24000	7,032
3	30000	8,79
5	45000	13,185

Volume massique	
1 cu.ft/lb	62,43 dm ³ /kg
1 US gallon/pound	8,3 dm ³ /kg

Masse volumique	
1 pound/cu.ft	0,016 kg/dm ³

Masse	
1 once (oz)	28,349 g
1 livre (lb)	16 oz
1 quintal U.S	100 lbs
1 cental	112 lbs
1 tonne courte (US)	2000 lbs
1 tonne longue (GB)	2240 lbs
1 quintal (q)	100 kg
1 tonne (t)	1000 kg

Superficie	
1 square inch (in ²)	6,4516 cm ²
1 square foot (ft ²)	0,0929 m ²
1 square yard (yd ²)	0,8361 m ²
1 mètre carré (m ²)	1550 in ²
	10,76391 ft ²

Énergie - Quantité de chaleur	
1 cal	4,18 joules
1 Btu	0,252 kcal
1 Btu/lb.°F	1 kcal/kg°C
1 kcal	1 millithermie
1 fg/h	1 kcal/h
1 kcal/h	1,163 W
1 Btu/h	0,293 W
1 ton (US)	3024 kcal/h
1 ton (GB)	3340 kcal/h
1 watt (thermique)	0,86 kcal/h

° Fahrenheit = °C x 9/5 + 32

° Celsius = (°F-32) x 5/9

° Celsius = T (Kelvin) - 273,15

* Valeurs indicatives

Les puissances nominales de nos produits sont données aux conditions suivantes :

Mode refroidissement : 35°C ext./27°C int. (Bulbe sec)

Mode chauffage : +7°C ext./20°C int. (Bulbe sec)

DIMENSIONNEMENT CLIMATISATION

ÉTAPE 1: ESTIMATION DU BESOIN

Afin de dimensionner votre installation de climatisation le plus adroitement possible, il est important de connaître les besoins thermiques de vos locaux afin de déterminer la puissance nécessaire à fournir par votre installation.

■ DIMENSIONNEMENT SELON LES BESOINS FRIGORIFIQUES PAR RATIO D'OCCUPATION

Afin de déterminer la puissance frigorifique nécessaire, on utilise le ratio suivant :

$$90 \text{ W/m}^2 + 100 \text{ W/Occupant}$$

Le raisonnement est à effectuer pièce par pièce.

■ DIMENSIONNEMENT SELON LES BESOINS CALORIFIQUES PAR LA MÉTHODE DU G

Le G est le coefficient de déperdition volumique du bâtiment, correspondant à la somme des pertes calorifiques au travers des parois, fenêtres, murs, toiture... il s'exprime en $\text{W/m}^3/\text{°C}$. Ce coefficient est donné en fonction de l'isolation du bâtiment.

$$\text{Puissance chaud (W)} = G \times V \times \Delta T$$

G = coefficient de déperdition globale ($\text{W/m}^3 \times \text{°C}$) :

- 0,65 W/°C m^3 constructions RT 2012
- 0,75 W/°C m^3 constructions après 2000
- 0,9 W/°C m^3 constructions après 1980
- 1,2 W/°C m^3 constructions moyennement isolées
- 1,8 W/°C m^3 constructions peu isolées

V = volume du bâtiment (m^3)

ΔT = différence entre la température intérieure (19 ou 20 °C) et la température extérieure de base de la région dans laquelle le projet est basé.

TEMPÉRATURE DE BASE (T°C BASE)									
Tranche d'altitude (m)	Zone (voir carte ci-contre)								
	A	B	C	D	E	F	G	H	I
0 à 200	-2	-4	-5	-7	-8	-9	-10	-12	-15
201 à 400	-4	-5	-6	-8	-9	-10	-11	-13	-15
401 à 600	-6	-6	-7	-9	-11	-11	-13	-15	-19
601 à 800	-8	-7	-8	-11	-13	-12	-14	-17	-21
801 à 1000	-10	-8	-9	-13	-15	-13	-17	-19	-23
1001 à 1200	-12	-9	-10	-14	-17		-19	-21	-24
1201 à 1400	-14	-10	-11	-15	-19		-21	-23	-25
1401 à 1600	-16		-12		-21		-23	-24	
1601 à 1800	-18		-13		-23		-24		
1801 à 2000	-20		-14		-25		-25		
2001 à 2200			-15		-27		-29		

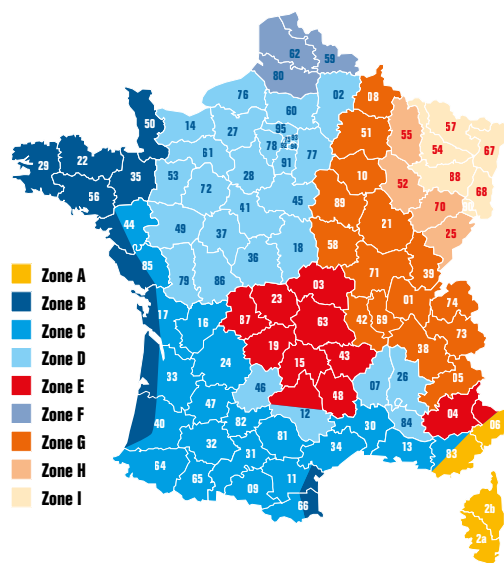

ÉTAPE 2: SÉLECTION DES UNITÉS EXTÉRIEURES

Répartissez les besoins en froid et en chaud calculé précédemment (cf. **Étape 1**).

Calculez le besoin total par zone, afin de déterminer la puissance de l'unité extérieure.

ÉTAPE 2: SÉLECTION DE L'UNITÉ EXTÉRIEURE			
Zone	Pièce	Besoin en froid (kW)	Besoin en chaud (kW)
Zone 1	Pièce n°1		
	Pièce n°2		
	Pièce n°3		
	Pièce n°4		
	Pièce n°5		
	Pièce n°6		
	TOTAL		
Zone 2	Pièce n°1		
	Pièce n°2		
	Pièce n°3		
	Pièce n°4		
	Pièce n°5		
	Pièce n°6		
	TOTAL		
Zone 3	Pièce n°1		
	Pièce n°2		
	Pièce n°3		
	Pièce n°4		
	Pièce n°5		
	Pièce n°6		
	TOTAL		

NOMENCLATURE PRODUIT

Découvrez ci-dessous quelques astuces afin de décrypter nos références et codes produit plus rapidement.

1. COMPRENDRE LES RÉFÉRENCES PRODUITS

Marque	Type	Type	Technologie	Taille		Mode	Fluide frigorigène	Alimentation								
				BTU	kW											
AW	AIRWELL	Y	Unité extérieure à air	H	Mural	D	Inverter DC	007	7000	2,2	C	Froid uniquement	1	R410A	1	230-1-50
		Rien	Unité intérieure	F	Allège-plafonnier	F	Vitesse fixe	009	9000	2,5	H	PAC / Réversible	2	R407C	2	208/230-1-60
			D	Gainable	V	DRV	012	12000	3,5	N	Aucun	3	R134A	3	400-3-50	
			C	Cassette	DF	Monosplit Flexy-Match	015	15000	4			4	R290	4	460-3-60	
			X	Console	DZ	Multisplit	018	18000	5			9	R32	5	230-1-50/60	
			XA	Armoire à air			021	21000	6					6	400-3-50/60	
			XO	Armoire à eau			024	24000	7,2					7	380-3-60	
			M	Mobile			030	30000	8,2					8	575-3-60	
			W	Window			036	36000	10					9	230-3-50	
			S	Colonne			043	43000	11							
			G	Groupe à eau			045	45000	12,5							
							047	47000	13,5							
							050	50000	15							
							055	55000	16							
						060	60000	17,5								

2. COMPRENDRE LES CODES PRODUITS

CHIFFRE N°1	CHIFFRES N°2 & 3	CHIFFRES N° 4 & 5
7	Produit AIRWELL	SP Split (2 unités minimum)
	XU Industriel	01 Allège-plafonnier / Colonne / Window (unité intérieure)
	CW Console à eau	02 Split mural / Mobile (unité intérieure)
	MB Mobile	03 Gainable (unité intérieure)
	HP Pompe à chaleur	04 Cassette (unité intérieure)
	WT Window	05 Gainable industriel (unité intérieure)
	OG Eau glacée	06 Groupe de Condensation monosplit (unité extérieure)
		07 Console double flux (unité intérieure)
		09 Groupe de Condensation multisplit (unité extérieure)
		10 Groupe de Condensation à eau (unité extérieure)
		11 Gainable industriel (unité extérieure)
		12 Armoires (unité intérieure)
		13 Armoires (unité extérieure)
		14 DRV (unité extérieure)

3. COMPRENDRE LES NUMÉROS DE SÉRIE

Chaque unité (intérieure ou extérieure) est identifiée avec un unique numéro de série qui permet le traçage de l'unité.

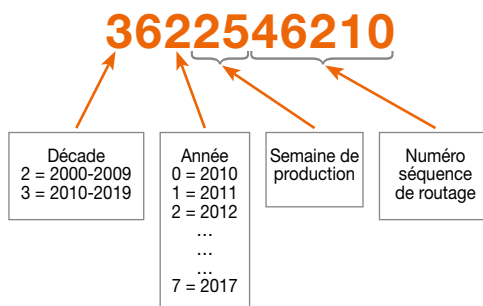

SÉLECTION DE POMPE À CHALEUR**Pompe à chaleur assurant le chauffage et/ou l'eau chaude sanitaire**

- Vous souhaitez obtenir le chiffrage d'une pompe à chaleur Airwell pour votre client ?
- Merci de remplir les informations ci-dessous et de les adresser à votre distributeur.

FICHE DE RENSEIGNEMENTS à remplir par votre installateur agréé

Référence du dossier :	Date :
------------------------	--------

INSTALLATEUR	
Société :	Nom :
Adresse :	
Code postal :	Ville :
Téléphone :	Portable :
Fax :	E-mail :

CLIENT	
Société :	Nom :
Adresse :	
Code postal :	Ville :
Téléphone :	Portable :
Fax :	E-mail :

LA SITUATION	
Localisation :	
Altitude : m	Température de dimensionnement : °C

LA MAISON	
<input type="checkbox"/> Maison disposant d'un label énergétique (précisez :)	<input type="checkbox"/> Isolation "standard"
<input type="checkbox"/> Véranda	Surface chauffée : m ²
Hauteur sous plafond : m	Température de chauffage désirée* : °C
Déperditions ou coefficient G :	

INSTALLATION DE CHAUFFAGE SOUHAITÉE - POMPE À CHALEUR AIR/EAU AVEC :			
<input type="checkbox"/> Radiateurs	<input type="checkbox"/> Plancher chauffant	<input type="checkbox"/> Ventilo-convecteur	
<input type="checkbox"/> Monophasée	<input type="checkbox"/> Triphasée	<input type="checkbox"/> Monobloc	<input type="checkbox"/> Split

INDIQUER LE NOMBRE DE PERSONNE(S) QUI VIVENT DANS LA MAISON :
Nombre de personnes :

INFORMATIONS COMPLÉMENTAIRES / OBSERVATIONS :

SÉLECTION DE POMPE À CHALEUR

- Relève de chaudière
 Remplacement de chaudière

FICHE DE RENSEIGNEMENTS à remplir par votre installateur agréé

Référence du dossier : _____ Date : _____

INSTALLATEUR

Société : _____ Nom : _____
Adresse : _____
Code postal : _____ Ville : _____
Téléphone : _____ Portable : _____
Fax : _____ E-mail : _____

CLIENT

Société : _____ Nom : _____
Adresse : _____
Code postal : _____ Ville : _____
Téléphone : _____ Portable : _____
Fax : _____ E-mail : _____

LA SITUATION

Localisation : _____ Température de dimensionnement : _____ °C
Altitude : _____ m Surface chauffée : _____ m²
Hauteur sous plafond : _____ m Température de chauffage désirée : _____ °C

L'ISOLATION

Très bonne Moyenne Pas ou peu d'isolation

LE CHAUFFAGE

Pas de réduit Réduit la nuit Réduit la nuit et la journée

L'INSTALLATION DE CHAUFFAGE

Radiateurs Plancher chauffant À quelle température la maison est-elle chauffée : _____ °C

PÉRIODE HIVERNALE

Température de démarrage des radiateurs : _____ °C Pouvez-vous mettre votre main sur les radiateurs ?
 OUI NON

CHAUDIÈRE

Moins de 5 ans 5 à 10 ans 10 à 20 ans Plus de 20 ans
La chaudière fournit-elle l'eau chaude sanitaire ? Si **YES**, indiquer le nombre de personnes habitant dans la maison :
 OUI NON

L'ÉNERGIE CONSOMMÉE PAR AN

Fioul : _____ litres Propane : _____ kg Gaz naturel : _____ m³
 Électricité : _____ kW/h Consommation réelle : _____ €

INSTALLATION DE CHAUFFAGE SOUHAITÉE - POMPE À CHALEUR AIR/EAU AVEC :

Monophasée Triphasée Monobloc Split

INFORMATIONS COMPLÉMENTAIRES POUR PROFESSIONNEL :

(Type de chaudière, si possible, faire un schéma hydraulique sur une feuille)

CALCUL DES BESOINS

Exemple de bilan thermique simplifié donné par la formule suivante :

$$D = G \times V \times \Delta T$$

- **D** = les déperditions en Watts
- **G** = le coefficient de déperdition volumique, correspondant à l'isolation de la maison (en W/m³/°K)
- **V** = le volume de la maison en m³
- **ΔT** = le delta entre la température extérieure de base et la température intérieure

Ce bilan ne se substitue pas à celui réalisé par un bureau d'études recommandé pour tous types d'installation et en particulier pour des bâtiments spécifiques (architecture, isolation...).

QUELQUES EXEMPLES

Maison neuve (très bien isolée)	G = 0,4
Maison isolée	G = 0,9
Maison récente	G = 1,0
Maison ancienne mal isolée (mur standard)	G = 1,3
Véranda	G = 2,5 à 3,0

SÉLECTION DE LA POMPE À CHALEUR

→ **CHOISIR LA PUISSANCE D'UNE POMPE À CHALEUR DÉPEND DES DÉPERDITIONS :**

- 1. Dimensionnement d'une pompe à chaleur haute température et de son appoint électrique ou chaudière (solution bi-compresseur ON/OFF)**
 - 70 % des déperditions ≤ Puissance calorifique de la PAC ≤ 100 % des déperditions
 - 120 % des déperditions = Puissance totale délivrée par la PAC + appoint (électrique ou énergie fossile).
 - Température extérieure de base ≤ Température limite de fonctionnement de la PAC - 5°C.
- 2. Dimensionnement d'une pompe à chaleur et de son appoint électrique ou chaudière (solution compresseur DC inverter)**
 - 80 % des déperditions ≤ Puissance calorifique de la PAC ≤ 100 % des déperditions
 - 120 % des déperditions = Puissance totale délivrée par la PAC + appoint (électrique ou énergie fossile).
 - Température extérieure de base ≤ Température limite de fonctionnement de la PAC - 5°C.

CALCULS DE LA PUISSANCE D'ECS

■ Besoins pour l'eau chaude sanitaire

Nombre de personnes dans le ménage	1	2	3	4	5
Besoin journalier moyen par personne (en litres d'eau à 40°C)	80 ± 35	60 ± 25	50 ± 20	45 ± 20	45 ± 20

■ Préparation en accumulation pure: l'ECS est produite pendant une durée de 6 à 8h.

Volume équivalent à 60°C:

$$V_{60} = V_x \frac{T_x - 10^\circ}{60^\circ - 10^\circ}$$

avec: T_x = température de stockage du ballon d'ECS

V_x = volume d'eau à la température de stockage T_x

■ Étape 1: Énergie puisée durant la journée

Il s'agit de déterminer le volume d'eau chaude maximum (équivalent à 60°) puisé durant la journée la plus chargée de l'année.

L'énergie puisée via l'eau chaude est donnée par la formule:

$$E_{acc} = 1,16 V_{60acc} (60^\circ - 10^\circ) / 1000$$

avec: E_{acc} = énergie puisée durant une journée entière en kW/h

V_{60acc} = volume d'eau chaude total puisé durant une journée, toutes utilisations confondues, ramené à 60°C, en litres

1,16/1000 = coefficient de correspondance

10° = température de l'eau froide

■ Étape 2: Volume de stockage et puissance de l'échangeur

Le volume du ballon de stockage est donné en litres par:

$$\text{Volume} = \frac{1000 \times E_{acc}}{1,16 \times (T_{ec} - 10^\circ) \times a}$$

avec: T_{ec} = température de l'eau du ballon (entre 55 et 60°C)

10° = température de l'eau froide et donc température minimum que peut atteindre l'eau du ballon tout en garantissant le confort des usagers

a = coefficient d'efficacité du stockage (entre 0,8 à 0,95)

La puissance de l'échangeur, donnée en kW par la formule suivante permet de reconstituer le stock d'eau chaude en 6 ou 8 heures.

$$\text{Puissance (ECS)} = \frac{E_{acc}}{6 \text{ à } 8h \times 0,9} + P_{dis}$$

avec: P_{dis} = pertes dans le réseau de distribution. Dans le cas d'une boucle de distribution, il s'agit de la puissance de maintien en température de celle-ci.

0,9 = coefficient de majoration pour tenir compte des pertes de stockage durant la période de reconstitution du stock.

On prendra en général, une puissance minimum de 10 à 12 W/l de stock.

AIDE POUR LE DIMENSIONNEMENT DES ACCESSOIRES HYDRAULIQUES

■ Volume tampon

Airwell recommande une contenance d'eau minimale devant être raccordée à la pompe à chaleur. Cette contenance permet :

- D'assurer une inertie suffisante
- Maintenir un temps de fonctionnement minimal du compresseur (anti cycle court)

Ordre de grandeur du volume tampon pour une **pompe à chaleur basse température** (temps de fonctionnement de 6 min) :

Puissance de la PAC (en kW) aux conditions +7°C/35°C	4	6	8	10	12	14	16
Puissance réduite à 20 % pour une PAC Inverter (en kW)	1,2	1,8	2,4	3,0	3,6	4,2	4,8
Contenance du volume tampon (en litre)	20	30	40	50	60	70	80

Ordre de grandeur du volume tampon pour une **pompe à chaleur haute température** (temps de fonctionnement de 6 min) :

Puissance de la PAC (en kW) aux conditions +7°C/35°C	4	6	8	10	12	14	16
Contenance du volume tampon (en litre)	70	100	140	170	200	240	280

■ Vase d'expansion

Le dimensionnement d'un vase d'expansion est à effectuer sur la base du mode chauffage et consiste à déterminer :

- Sa pression de gonflage
- Sa capacité

La pression de gonflage doit être supérieure à la pression statique de l'installation de façon à ce que, à froid, l'eau n'entre pas dans le vase et que le volume soit maximal pour absorber la dilatation de l'eau.

La capacité du vase doit être telle qu'elle puisse recueillir le volume d'expansion de l'installation.

Pour une pression de tarage de 3 bars et pour une installation d'eau à 45°C, on peut retenir :

Contenance maximale de l'installation (en litre)	Capacité du vase d'expansion (en litre) pour une hauteur statique jusqu'à :		
	5 m	10 m	15 m
200	4	5	8
250	5	7	10
300	6	8	12
400	8	11	16
500	10	14	20

PEP - Ecopassport®



Il a été réalisé pour les produits WELLEA et TDF une analyse de cycle de vie avec l'élaboration d'un PEP (Profil Environnemental Produit).

Cette Analyse du Cycle de Vie (ACV) a permis de recenser et quantifier, tout au long de la vie des produits, les flux physiques de matière et d'énergie associés aux activités humaines. Toutes les phases de la vie du produit ont été prises en compte : matières premières, fabrication, transport, distribution, utilisation, fin de vie et valorisation.

Le PEP réalisé répond aux exigences de l'ISO 14025, 14040 et 14044. Il permet d'anticiper les obligations réglementaires et s'inscrit dans la démarche d'éco-conception que souhaite suivre Airwell. Enfin, la réalisation d'un PEP a permis d'établir la performance environnementale de certains produits.

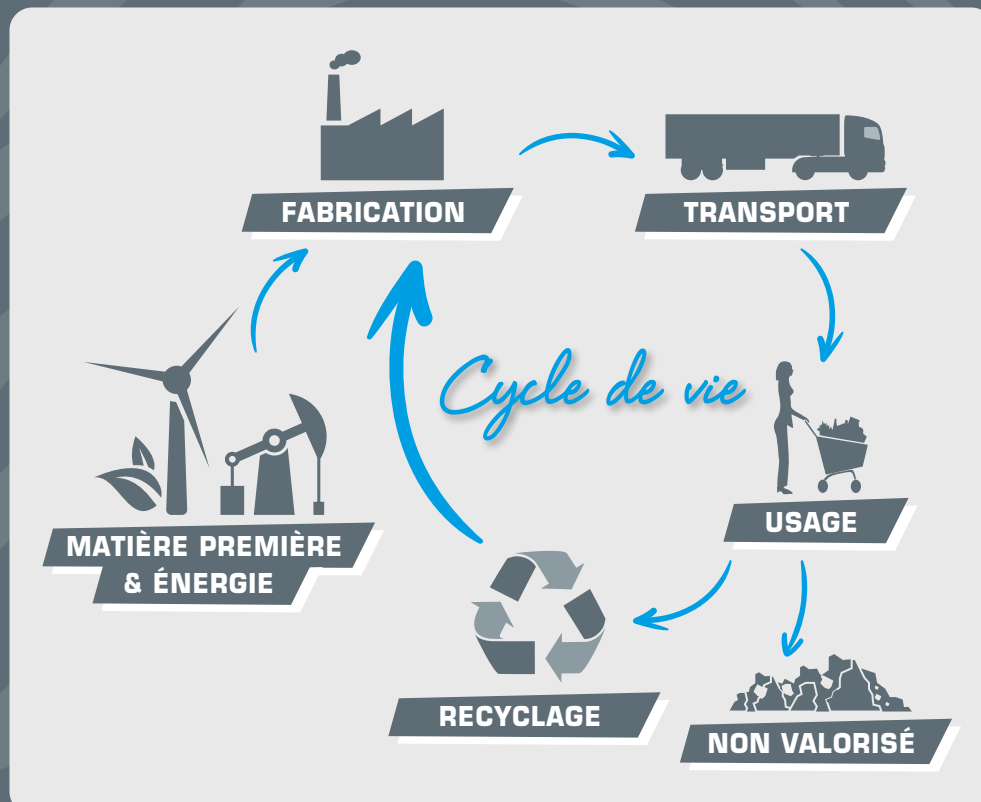

Recommandations générales pour l'installation d'une pompe à chaleur air/eau

ACCESSOIRES HYDRAULIQUES

■ Disconnecteur sur le réseau d'alimentation en eau

La réglementation impose d'installer un disconnecteur de type CA ou BA sur une installation de puissance inférieure à 70 kW raccordée au réseau d'eau potable, selon le fluide caloporteur utilisé.

■ Soupape de sécurité

La pompe à chaleur doit être protégée par au moins une soupape de sécurité. Elle doit être installée à un endroit accessible, à proximité immédiate de la conduite de sortie de la pompe à chaleur. Il ne doit y avoir aucune vanne d'isolement entre la pompe à chaleur et la soupape.

Nota : Une soupape de sécurité est aussi nécessaire sur le volume tampon s'il est équipé d'un appoint électrique.

■ Thermostat de sécurité sur le départ du plancher chauffant

La mise en place d'un thermostat de sécurité sur le départ des planchers chauffants est obligatoire. Il doit être à réarmement manuel, indépendant de la régulation et fonctionnant mécaniquement, sans alimentation électrique. Il doit couper la fourniture de chaleur pour que la température dans le plancher chauffant ne dépasse pas 55 °C. En cas de dépassement de température, il doit mettre à l'arrêt la pompe à chaleur et l'appoint électrique, ainsi que le circulateur, et fermer la vanne à trois voies de régulation.

■ Groupe de sécurité

Le ballon d'eau chaude sanitaire doit être alimenté en eau froide par l'intermédiaire d'un groupe de sécurité. Il ne doit y avoir aucun piquage ou organe entre le groupe de sécurité et le ballon.

■ Vase d'expansion

Le vase d'expansion doit être positionné de préférence en amont de la pompe à chaleur et en amont du circulateur.

■ Purgeur d'air

L'installation doit comporter un purgeur situé au point haut du réseau. Il est également conseillé d'équiper le volume tampon. Le purgeur automatique doit être associé à une vanne d'isolement.

■ Pot de décantation et filtre à tamis

L'installation d'un pot de décantation et d'un filtre à tamis est fortement conseillée en amont de la pompe à chaleur pour la protéger de l'embouage et préserver un échange thermique optimal.



Le filtre à tamis doit être d'un diamètre au moins égal au diamètre du circuit.

L'installation d'un robinet de vidange est conseillée en bas du volume tampon pour permettre d'évacuer les dépôts.

■ Manomètres placés sur les circulateurs

Le manomètre implanté sur chaque circulateur doit être associé à deux vannes d'isolement. Il permet de mesurer la hauteur manométrique du circulateur et d'évaluer le débit à partir de la courbe caractéristique du circulateur.

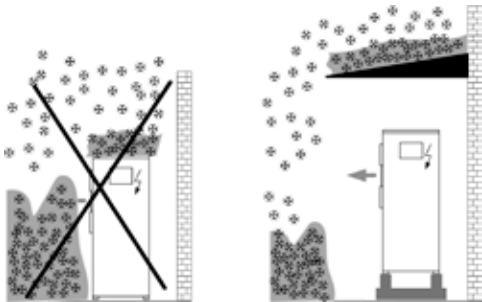
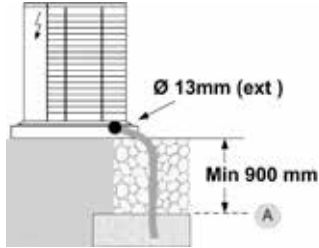
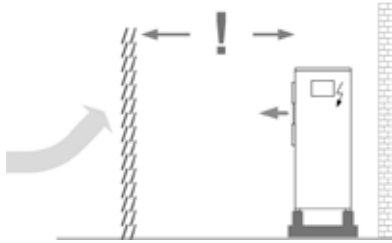
RECOMMANDATIONS GÉNÉRALES

Accumulations de neige	Évacuation des condensats
 <p>Prévoir une protection</p>	 <p>Ø 13mm (ext) Min 900 mm A</p> <p>Pour empêcher l'eau de geler en aval de l'évacuat enterrer le tuyau en dessous de la ligne de gel (A)</p>
Vents contraires	Caractéristiques de l'eau
 <p>Prévoir des barrières brise-vent ou similaire.</p>	 <p>< 15 °f. ?</p> <p>Installer un adoucisseur d'eau si nécessaire.</p>

Besoin d'eau chaude sanitaire

Le besoin varie selon le nombre de personnes vivant dans le bâtiment.

* Possibilité d'ajouter un ballon auxiliaire en cas de forte demande d'eau chaude.

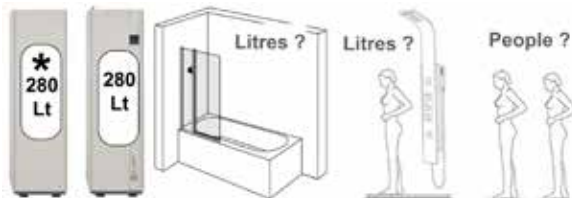

Consommation quotidienne moyenne estimée en eau chaude par habitant

Besoin	Litres - Jour - personne (bain)	Litres - jour - personne (cuisine)
Bas	Min.15 > max. 30	Min. 10 > max. 20
Moyen	Min.30 > max. 60	Min. 20 > max. 40
Haut	Min.60 > max. 120	Min. 40 > max. 80

Exemple : le besoin moyen pour 4 personnes est d'environ 230 L/jour.

Vases d'expansion

Litres ? °C ?

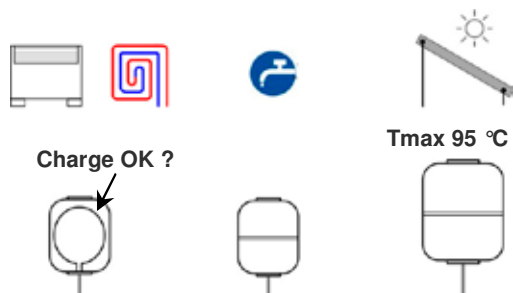

Choisir les vases d'expansion en fonction des caractéristiques de l'installation.

TECHNOLOGIE



SIMPLICITÉ D'ASSEMBLAGE

Unité compatible avec différentes unités intérieures.



DC INVERTER

Compresseur avec moteur DC Inverter haute efficacité.



FLUIDE R410A

Fluide réfrigérant R410A.



FLUIDE R32

Fluide réfrigérant R32.



FLUIDE R407C

Fluide réfrigérant R407C.



FLUIDE R290

Fluide réfrigérant R290.



DÉTENDEUR ÉLECTRONIQUE

Contrôle précis du débit de réfrigérant avec optimisation des performances et protection du compresseur.



DÉBIT D'AIR 4D

Diffusion du flux d'air optimum, grâce au contrôle des grilles horizontales et verticales intégrées à l'unité intérieure.



MULTIFLUX 360°

Flux d'air homogène à 360° pour un meilleur confort.



TRAITEMENT GOLDEN FIN

Protection des échangeurs contre la corrosion tout en améliorant les transferts thermiques.

QUALITÉ DE L'AIR



FILTRE NANOMÉTRIQUE PHOTOCATALYTIQUE

Purification de l'air en retenant à 99,9% les COV (Composants Organiques Volatiles).



FILTRE ANTIBACTÉRIEN

Retient poussières et bactéries pour une meilleure qualité d'air.



NETTOYAGE/SÉCHAGE AUTOMATIQUE

Nettoyage et séchage avec le mode clean de l'unité intérieure pour une meilleure qualité d'air.



APPORT D'AIR NEUF

Raccordement possible à une alimentation d'air neuf.

FONCTIONS UTILISATEURS



I FEEL

Confort optimum, grâce à la sonde d'ambiance intégrée dans la commande à distance.



MODE NUIT

Mode économique qui pilote le rafraîchissement ou le chauffage durant la nuit.



MODE SILENCE

Abaissement du niveau sonore pour un plus grand confort acoustique.



DÉTECTEUR FUITE RÉFRIGÉRANT

Indique un manque de réfrigérant et arrête le système pour protéger le compresseur.



PROGRAMMATION JOURNALIÈRE

Programmation journalière en fonction du rythme de vie de l'utilisateur.



DÉMARRAGE AUTOMATIQUE

En cas de coupure de courant, redémarrage automatique dans le dernier mode de fonctionnement du système.



VÉROUILLAGE DES TOUCHES

Évite toute manipulation de la télécommande non désirée.



WIFI

Pilotage à distance par WiFi via l'application.



SOLUTION DE REDONDANCE

Produit compatible avec solution de redondance Airwell.

FONCTIONS INSTALLATEURS



AFFICHAGE DIGITAL VIA L'UNITÉ INTÉRIEURE

Affichage digital des paramètres et des codes défauts sur l'unité intérieure.



AUTO-DIAGNOSTIC

Diagnostic précis du dysfonctionnement du système.



POMPE À CONDENSATS INTÉGRÉE

Installation simplifiée, grâce à la pompe à condensats intégrée.



RACCORDEMENT CONDENSATS DROITE/GAUCHE

Raccordement du tube des condensats à droite ou à gauche de l'unité intérieure.



SORTIE ALARME

Transmission à distance d'un défaut de fonctionnement.



CONTACT SEC ON/OFF

Connexion à un accessoire de détection (room card, détection de présence, de fenêtre...) afin de réaliser des économies d'énergie.



COMPATIBLE GTC

Connexion possible sur système GTC en ModBus.



DISPOSITIF DE SURVEILLANCE DU FONCTIONNEMENT

Interface local de surveillance des paramètres de fonctionnement.



CONTRÔLE DE LA CONSOMMATION D'ÉNERGIE

Relevé de la consommation d'énergie de l'unité (compteur en option chez Airwell).



CONTACT SEC POUR MODE NUIT DE L'UNITÉ EXTÉRIEURE

Abaissement de la vitesse et du niveau sonore de l'unité extérieure.



CONTACT SEC POUR INTERRUPTEUR DE SECOURS DE L'UNITÉ EXTÉRIEURE

Mise en marche ou arrêt de l'unité extérieure à partir de la télécommande.



UNITÉ EXTÉRIEURE SORTIE ALARME

Unité extérieure avec sortie alarme.



MODE MAINTENANCE

Facilite la maintenance par visualisation des paramètres systèmes sur l'unité intérieure.



MODE CHAUD SEUL

Paramétrage de l'appareil en mode chauffage seul.

GAMME CHAUFFAGE



DC INVERTER

Compresseur avec moteur DC Inverter haute efficacité.



FLUIDE R410A

Fluide réfrigérant R410A.



FLUIDE R32

Fluide réfrigérant R32.



R134A FLUID

Fluide réfrigérant R134a.



PROGRAMMATION JOURNALIÈRE

Option de paramétrage d'un programme de contrôle de la mise en marche et de l'arrêt de l'appareil en temps réel.



PROGRAMMATION HEBDOMADAIRE

Programmeur définissant un scénario qui sera exécuté automatiquement par l'appareil de façon hebdomadaire.



TÉLÉCOMMANDE SÉCURISÉE

Verrouiller la fonction télécommande pour éviter des actions non désirées.



SORTIE APPAREIL ON/OFF

Option de transmission de l'indication sur la télécommande que l'appareil est en MARCHÉ ou à l'ARRÊT.



FONCTIONNEMENT EN MODE CHAUD JUSQU'À -20°C EXTÉRIEUR

Fonctionnement en mode chaud même à très basse température extérieure, grâce à une conception spéciale de l'unité.



HAUTE TEMPÉRATURE JUSQU'À 55°/60°C

Générateur de chaleur fonctionnant jusqu'à 55°/60°C.



EAU CHAUDE SANITAIRE

Production d'eau chaude sanitaire.



PLANCHER CHAUFFANT

Raccordement possible d'un émetteur de chaleur basse température.



RADIATEUR HAUTE TEMPÉRATURE

Raccordement possible d'un émetteur de chaleur haute température.



RADIATEUR BASSE TEMPÉRATURE

Raccordement possible d'un émetteur de chaleur basse température.



REMPLACEMENT DE CHAUDIÈRE

Remplacement d'une chaudière éconergivore par une pompe à chaleur économique Airwell.



RELÈVE DE CHAUDIÈRE

Mise en place d'une pompe à chaleur en complément d'une chaudière.



LOIS D'EAU

Régulation de la puissance par loi d'eau. Deux lois d'eau disponibles et programmables.



CEE

Produit certifié CEE.



ENR

Produit compatible avec la norme ENR.



CERTIFICATION KEYMARK

Produit certifié Keymark.



RT 2012

Produit compatible avec la norme RT 2012 (en mode chaud seul).

LES DÉCHETS D'ÉQUIPEMENTS ÉLECTRIQUES ET ÉLECTRONIQUES (DEEE)

Les équipements électriques et électroniques (EEE) contiennent souvent des substances ou composants dangereux pour l'environnement, mais ils présentent aussi un fort potentiel de recyclage des matériaux qui les composent.

Pour répondre à ces enjeux sanitaires et environnementaux, l'Union européenne a défini les conditions de mise sur le marché des EEE ainsi que le cadre de la gestion des déchets d'équipements électriques et électroniques (DEEE).

Dans le cadre de la responsabilité élargie des producteurs, les producteurs d'équipements électriques et électroniques ménagers sont responsables de l'enlèvement et du traitement des DEEE ménagers collectés.

Afin de respecter ces obligations, la société AIRWELL est adhérente de l'éco-organisme Ecologic pour la collecte et traitement des déchets d'équipements électriques et électroniques (DEEE).

Airwell

CLIMATISATION ET CHAUFFAGE

Notre Service Après-Vente

tél. ■ +33 (0)1 76 21 82 94

SUPPORT TECHNIQUE:

e-mail ■ service@airwell-res.com

Airwell
Distribution

10, RUE DU FORT DE SAINT CYR - 78180 MONTIGNY LE BRETONNEUX, FRANCE
TÉL. : +33 (0)1 76 21 82 00 - www.airwell-res.fr