

Airwell

Just feel well

2018/2019

Climatisation



Airwell

CLIMATISATION ET CHAUFFAGE

Airwell vous facilite la vie
avec des services dédiés

Professionnels



SITE INTERNET

Commandez en ligne pour plus de simplicité

■ www.airwell-pro.fr



DOCUMENTATIONS TECHNIQUES

Retrouvez toute la documentation dont vous avez besoin

■ <http://lh.airwell-res.com/>



PIÈCES DÉTACHÉES



Pour les distributeurs grossistes
chauffage climatisation
e-mail ■ contact@diff.fr

Airwell

Pour les installateurs, sociétés de
maintenances et clients finaux
e-mail ■ technical-spfr@airwell-res.com



SERVICE PROJET

tél. ■ **+33 (0)1 76 21 82 60**



FORMATIONS



Airwell
ACADEMY

■ www.airwell-academy.fr
e-mail ■ airwell-academy@airwell-res.com



SERVICE APRÈS-VENTE

tél. ■ **+33 (0)1 76 21 82 94**

Du lundi au vendredi de 8h à 12h30 et de 14h à 17h

■ **Support technique: technical-spfr@airwell-res.com**

Grand public



SITE INTERNET

■ www.airwell-res.fr



AIDE À LA SÉLECTION

■ **Configurateur 3D:**
Simulez en 3D votre climatisation dans votre salon

■ **Livre blanc**

L'expertise d'une marque française



Un réseau commercial international

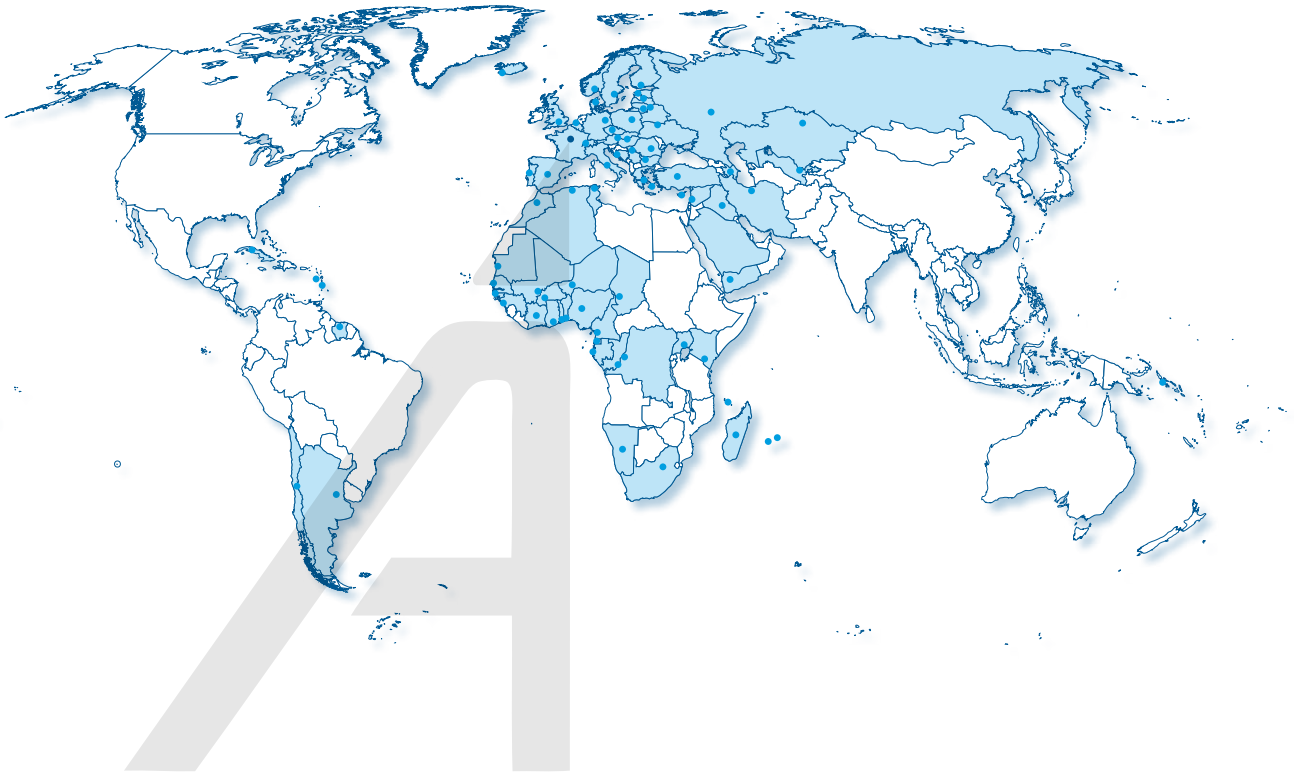

SIÈGE SOCIAL

3, avenue du Centre - Les Quadrants - Bâtiment A
78280 Guyancourt - FRANCE

CONTACT GÉNÉRAL

tél. ■ **+33 (0)1 76 21 82 00**
e-mail ■ **contact@airwell-res.com**

NOS PARTENAIRES



NOS CERTIFICATIONS



Sommaire

	Page
HISTOIRE	6
DIVISION SERVICES	8
GAMME MURAL	14
HRD Mural monosplit	16
HDL NOUVEAU Mural monosplit & multisplit	18
HKD ACTUALISÉ Mural monosplit & multisplit	20
GAMME GAINABLE	22
DLF Gainable: Installation horizontale et verticale	24
DLSE+VAV Gainable avec contrôle de zone	28
DID ACTUALISÉ Gainable résidentiel	34
DED Gainable tertiaire	38
GAMME CASSETTE	40
CCD ACTUALISÉ Cassette monosplit & multisplit	42
GAMME ALLÈGE-PLAFONNIER	46
XBD ACTUALISÉ Console double flux monosplit & multisplit	48
FCD Allège-plafonnier monosplit	50
Solution de redondance NOUVEAU	52
FWDB ACTUALISÉ Allège-plafonnier monosplit pour pièces basse température	54
GAMMES TWIN & MULTISPLIT	56
TWIN Système Twin	58
YCZ Multisplit résidentiel	60
YDZB NOUVEAU Multisplit résidentiel	68
GAMMES MONOBLOC ET COLONNE	72
MAF ACTUALISÉ Mobile vitesse fixe	74
WFD Window	75
SDM NOUVEAU Colonne	76

		Page
GAMME CONDENSATION À EAU		78
CAO	Console à eau	80
XDO	NOUVEAU Console à eau	81
GCAO	ACTUALISÉ Groupe de condensation à eau	82
DFO	NOUVEAU Pompe à chaleur sur boucle d'eau	84
GAMME INDUSTRIELLE		86
XAM	NOUVEAU Armoire verticale à air	88
YXAM	NOUVEAU Condenseur à air	89
X AC	Armoire verticale à air	90
CONA	Condenseur à air	92
XOM	NOUVEAU Armoire verticale à eau	93
X WC	Armoire verticale à eau	94
GAMME DRV		96
Unités extérieures:		96
Mini FlowLogic II	ACTUALISÉ Soufflage horizontal 3-5-6-10 CV	102
FlowLogic III	Soufflage vertical 10-14-16-18-20-24 CV	104
FlowLogic II HR	NOUVEAU Soufflage vertical 10-14-16-18-20-24 CV	114
Unités intérieures:		98
HBV	Mural	122
CBV	ACTUALISÉ Cassette 600x600	123
CCV	Cassette 900x900	124
FAV	Allège-plafonnier	125
DAV	Gainable basse pression	126
DBV	Gainable moyenne pression	127
DCV	Gainable haute pression	128
EAV	Console	129
Kit de connexion CTA		130
Solutions de gestion centralisée		132
ACCESSOIRES		136
Accessoires de pose		136
Systèmes de contrôle		138
BOÎTE À OUTILS		142
CONDITIONS GÉNÉRALES DE VENTE		146
GUIDE DES PICTOS		148



HISTOIRE



Votre expert français depuis plus de 70 ans



Airwell

*vo*tre expert...

MÉTIER

Airwell met tout en œuvre pour faciliter la vie de ses clients.

De la sélection de la solution à la maintenance, en passant par la formation, Airwell vous accompagne dans toutes les étapes de votre projet climatisation et chauffage.



CERTIFICATIONS

Airwell est reconnu pour sa fiabilité, **certifiée ISO 9001 : 2015**, au niveau de la commercialisation, du service après-vente et des formations.



ISO 9001 : 2015 est une norme qui établit les exigences relatives à un système de management de la qualité. Elle garantit une haute efficacité et une satisfaction globale de nos clients.



AVANT-VENTE

Airwell est à votre disposition pour vous aider dans la réalisation de vos projets (résidentiels, hôtels, commerces, industriels...).

En amont, le service Avant-Vente étudie vos projets, en vous préconisant les meilleures solutions techniques.

À l'aide de logiciel de sélection, l'équipe Avant-Vente vous accompagne dans le dimensionnement de système de climatisation résidentielle et industrielle.



BESOIN
CLIENT



ACCOMPAGNEMENT
ÉTUDE THERMIQUE
Airwell



SÉLECTION
DE PRODUITS
Airwell



CHIFFRAGE
Airwell



SATISFACTION
CLIENT

RÉGLEMENTATIONS

LA RÉGLEMENTATION THERMIQUE 2012



Elle a pour objectif de limiter la consommation d'énergie primaire des bâtiments neufs à un maximum de 50 kWhEP/(m².an) en moyenne, conformément à l'article 4 du Grenelle de l'environnement. Les exigences de résultats imposées par la RT2012 sont de trois types :

- Le coefficient Bbio qui définit l'efficacité énergétique du bâtiment.
- Le coefficient Cep qui définit la consommation énergétique de bâtiment.
- Le Tic qui définit le confort d'été dans les bâtiments non climatisés.

Le référencement d'Airwell sur la base Uniclimate RT2012 permet de retrouver de manière aisée les données nécessaires à la modélisation des produits Airwell dans les moteurs de calculs RT2012.

F-GAS



La réglementation F-Gas (EU 517/2014) est entrée en application depuis le 1^{er} janvier 2015.

Les fluides frigorigènes sont des gaz créés par l'homme qui peuvent rester dans l'atmosphère durant des siècles et contribuer à l'effet de serre global. Il en existe trois types : les hydrofluorocarbones (HFC), les hydrocarbures perfluorés (PFC) et l'hexafluorure de soufre (SF6).

La réglementation F-Gas, initiée par la Commission Européenne, a pour objectif de réduire l'effet de serre dans l'UE de 80 à 95 % (par rapport aux niveaux de 1990) dans le domaine de la climatisation.

DISTRIBUTEUR D'ÉQUIPEMENT

La tenue d'un registre comprenant la nature et le type d'équipement cédé

L'acquéreur est distributeur ou opérateur

- ✓ Nom
- ✓ SIRET ou SIREN
- ✓ N° d'attestation de capacité équivalent délivré en U.E.

L'acquéreur n'est ni distributeur, ni opérateur

- ✓ Nom
- ✓ SIRET (le cas échéant)
- ✓ Nom de l'opérateur auprès duquel il a passé un contrat pour l'assemblage et la mise en service de l'équipement (N° de SIRET de celui-ci + N° d'attestation de capacité ou de certificat équivalent délivré en U.E.)

- ✓ Copie du contrat conservée par le distributeur d'équipement pendant au moins 5 ans (depuis la date d'acquisition de l'équipement).



AIRWELL ACADEMY

FORMATIONS PRODUITS

FORMATIONS MÉTIERS

FORMATIONS QUALifiantES

Plus de détails sur les formations :
www.airwell-academy.fr

Airwell

vo^{tre} expert...

CLIENTS

L'expert français dispose d'un r^{eseau} international de partenaires (distributeurs, installateurs, STA...).

Ensemble, vous construisez une relation durable: conseil avant-vente, disponibilit^e des produits, support technico-commercial...

Le partenariat fait partie int^{egrante} de l'ADN d'Airwell.

SUPPORT TECHNIQUE

SERVICE TECHNIQUE LOCAL ET À DISTANCE

- Des techniciens sp^{cialis}es.
- Un contact direct par t^{el}ephone, et sur site si n^{ecessaire} pour les clients VIP.
- Formation sur tous les produits.
- Mise en service par une Station Technique Agr^{ee}e par Airwell.

CENTRE D'APPELS

- Des r^{esponses} rapides et efficaces d^{elivrees} par nos experts.
- Une grande disponibilit^e.
- Un centre multilingue.
- Des professionnels form^{es} en continu.
- Une approche client et service avant tout !
- Une ^{ecoute} et assistance jusqu'^a l'ent^{iere} satisfaction client.



+33 (0)1 76 21 82 94

GARANTIES

GAMMES	AVEC MISE EN SERVICE PAR STA			SANS MISE EN SERVICE PAR STA		
	Main-d'œuvre	Pièces	Compresseurs	Main-d'œuvre	Pièces	Compresseurs
Monosplit et Multisplit	✓ 1 an	✓ 3 ans	✓ 5 ans	✗	✓ 3 ans	✓ 5 ans
Mobile et window	✗	✗	✗	✗	✓ 2 ans	✓ 2 ans
Armoire	✓ 1 an	✓ 1 an	✓ 1 an	✗	✓ 1 an	✓ 1 an
DRV	✓ 1 an	✓ 3 ans	✓ 5 ans	✗	✓ 3 ans	✓ 5 ans
Accessoires	✗	✗	✗	✗	✓ 1 an	✗

OUTILS DÉDIÉS

SITE INTERNET

Commande en ligne :

Airwell propose à ses clients référencés de pouvoir commander leurs produits en ligne via le site internet www.airwell-pro.fr

Bibliothèque documentaire :

<http://lh.airwell-res.com>



BIM

Airwell est BIM ready !

En partenariat avec **Stabiplan**, Airwell annonce son lancement dans le **BIM** (Building Information Modeling) et propose sa gamme de climatisation tertiaire et commerciale (système DRV) au format BIM diffusé sur la bibliothèque **MEPcontent**.

Cela permet aux utilisateurs REVIT® d'intégrer le contenu Airwell pour tous leurs projets de construction de bâtiments, réalisés dans l'univers de la maquette 3D numérique.

Airwell Academy propose une formation dédiée au BIM, comprenant une introduction aux fonctionnalités de REVIT®, ainsi qu'aux dessins de réseaux de chauffage/climatisation.



PIÈCES DÉTACHÉES

POUR LES PRODUITS SOUS GARANTIE *Airwell*

Commande de pièces détachées pour des produits finis sous garantie :



technical-spfr@airwell-res.com

POUR LES PRODUITS HORS GARANTIE

Airwell est le partenaire privilégié des sociétés spécialistes de la vente de pièces détachées :

Pour les distributeurs grossistes chauffage climatisation :



CONTACT

E-mail : contact@diff.fr
www.diff.fr

Pour les installateurs, sociétés de maintenances et clients finaux :



CONTACT

E-mail : technical-spfr@airwell-res.com

Ce partenariat a pour objectifs de vous offrir un service plus performant avec :

- L'amélioration des délais de livraison grâce à une chaîne logistique reconnue.
- L'optimisation et la réduction des coûts de transport.
- Une réactivité et un professionnalisme pour un niveau de Services que nous souhaitons exemplaire.

L'ensemble des conditions tarifaires qui vous ont été accordées restent inchangées et sont appliquées par RGS et DIFF

Bénéficiez des avantages d'un spécialiste de la vente à distance, tout en conservant votre remise *Airwell*

Airwell

vostra expert...

PRODUITS

Avec un taux de panne inférieur à 0,04 %, Airwell a à cœur de proposer des produits fiables.

Grâce à une large gamme de produits, Airwell vous apporte des réponses particulièrement flexibles, performantes et compétitives, adaptées aux caractéristiques spécifiques de vos marchés.

LARGEUR DE GAMME



RÉSIDENTIEL INDIVIDUEL



RÉSIDENTIEL COLLECTIF



COMMERCE



BÂTIMENT PUBLIC



INDUSTRIE

CERTIFICATIONS

Airwell participe au programme de certification Eurovent.

Eurovent Certification certifie les performances de ses produits de climatisation (splits et multisplits avec au moins 2 unités intérieures), en accord avec les normes européennes et internationales. Cette plateforme commune pour tous les fabricants permet d'améliorer l'intégrité et la précision des performances affichées par l'industrie.



Consultez les produits Airwell certifiés Eurovent sur le site: www.eurovent-certification.com



Les performances des produits Airwell répondent à la norme EN-14825 (norme énergétique saisonnière). Les sites de production Airwell sont certifiés ISO 9001 et ISO 14001 ainsi que par la plupart des organismes de certification reconnus.

SOLUTIONS UNIQUES

GAINABLE DLSE + VAV

- Contrôle de zone : la température idéale dans chaque pièce.
- Économie d'énergie.
- Le moteur DC combiné avec le ventilateur horizontal offre une haute efficacité.
- Technologie avancée par commande de l'Inverter du compresseur.

Plus de détails en p. 28



GAINABLE DLF

- Conçu pour une installation verticale et horizontale.
- Compact : hauteur 200 mm, gain de place.
- Super silencieux.
- Solution invisible.

Plus de détails en p. 24

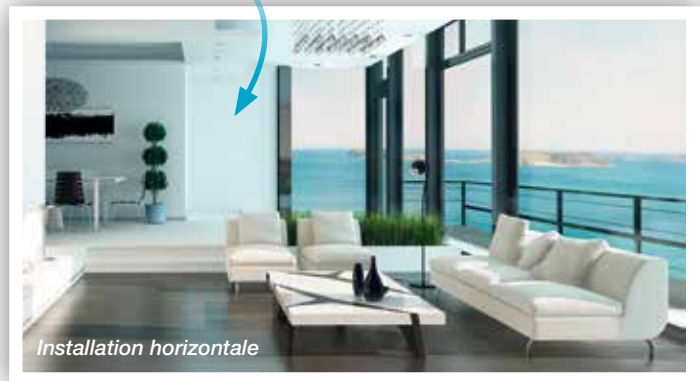

AVANT



APRÈS

SOLUTIONS À EAU : CAO ET GCAO

- Solution idéale pour les bâtiments soumis à des restrictions locales ou esthétiques.
- Installation simple et facile.

Plus de détails en p. 78



SOLUTION
SANS UNITÉ
EXTÉRIEURE

DÉMARCHE ENVIRONNEMENTALE

Airwell s'inscrit dans une démarche éco-environnementale, qui se traduit notamment par l'analyse du cycle de vie de ses produits avec l'élaboration d'un Profil Environnemental Produit (PEP).

Airwell propose une gamme de produits fonctionnant au fluide frigorigène R32 à faible impact environnemental.

Ce fluide offre de meilleures performances pour moins de pollution (faible Pouvoir de Réchauffement Global).

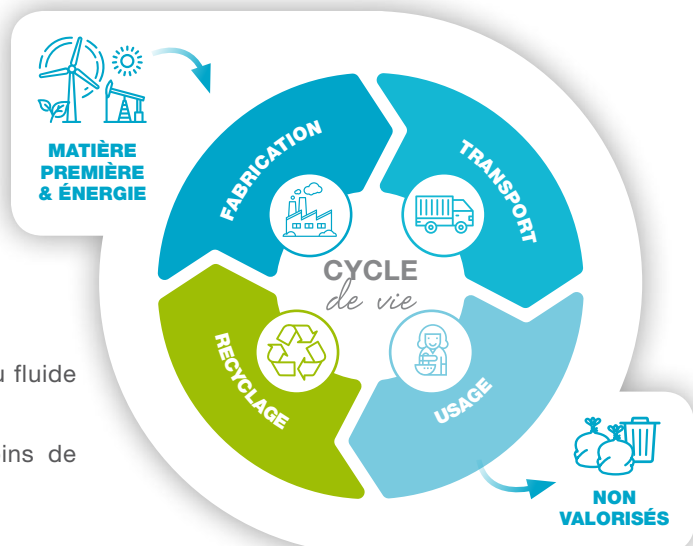

Gamme Murale

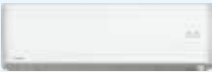

NOM DU MODÈLE	Type de fluide	Page	kBTU/h kW	7 2	9 2,5	12 3,5	18 5	24 7
 MURAL MONOSPLIT Conçu pour les climats extrêmes	HRD	R32	16		●	●		

NOUVEAU



MURAL MONOSPLIT & MULTISPLIT
 Fonctionne avec un fluide frigorigène à faible impact environnemental

HDL R32 18 ● ● ● ● ●

ACTUALISÉ

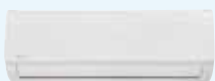

MURAL MONOSPLIT & MULTISPLIT
 Meilleure vente

HKD R410A 20 ● ● ● ●

- Un **confort optimal** toute l'année
- Un **air purifié**
- Des **économies d'énergie**

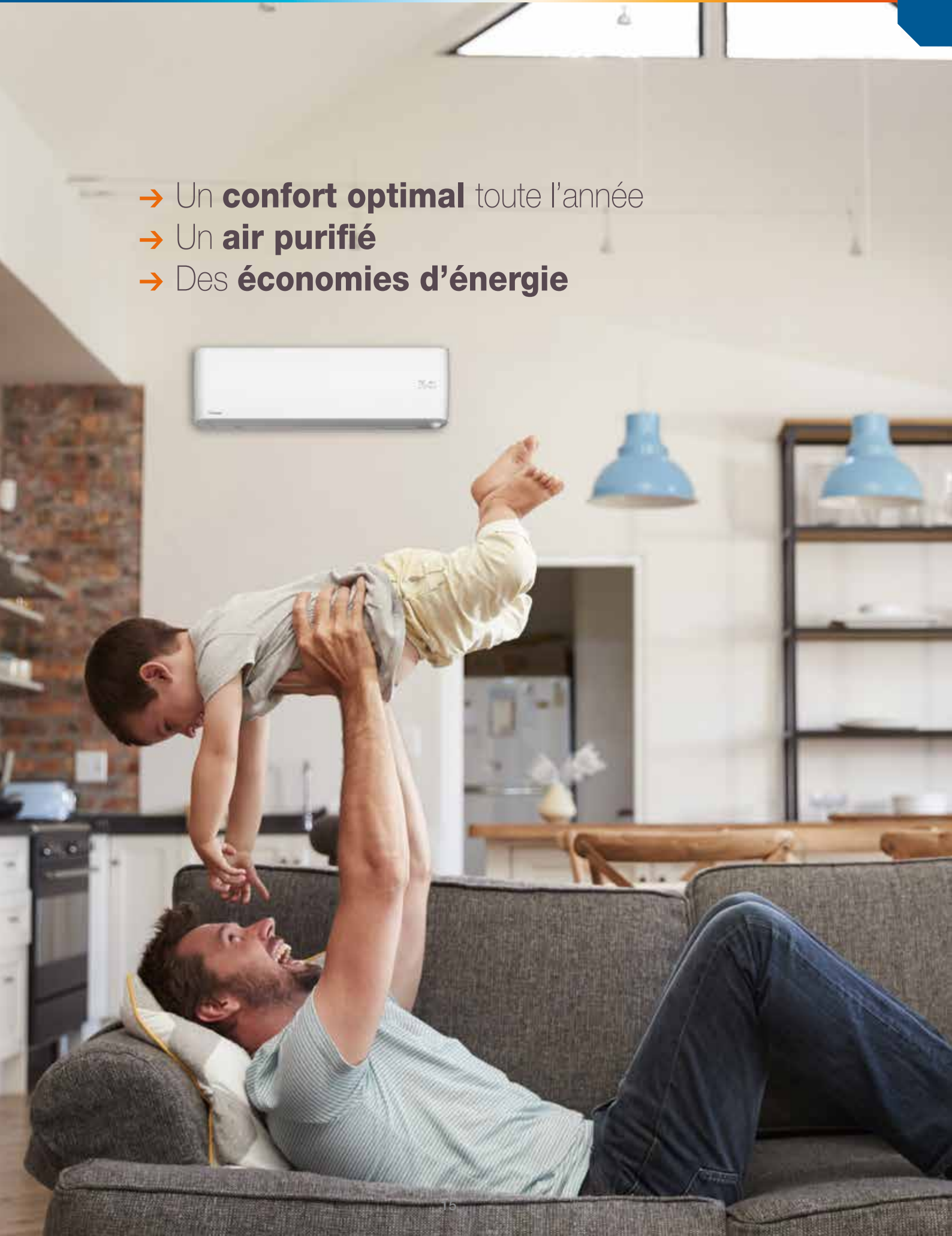



+ PRODUITS

- Conçu pour les climats extrêmes.
- Fluide frigorigène R32 à faible impact environnemental.
- Pompe à chaleur ultra-silencieuse.
- Design épuré.
- Solution connectée (WiFi).



RC10 Includé

CARACTÉRISTIQUES

TECHNOLOGIE:



DC INVERTER



FLUIDE R32



DÉTECTEUR ÉLECTRONIQUE



DÉBIT D'AIR 4D

QUALITÉ DE L'AIR:



FILTRE NANOMÉTRIQUE PHOTOCATALYTIQUE



NETTOYAGE/SECRISSE AUTOMATIQUE

FONCTIONS UTILISATEURS:



MODE NUIT



MODE SILENCE



DÉTECTEUR FUITE RÉFRIGÉRANT



MINUTERIE PROGRAMMABLE



DÉMARRAGE AUTOMATIQUE



TELECOMMANDE SÉCURISÉE



WiFi

FONCTIONS INSTALLATEURS:



CODE DÉFAUT VIA U.I.



AUTO-DIAGNOSTIC



RACCORDEMENT CONDENSATS DROITE/GAUCHE



DISPOSITIF DE SURVEILLANCE DU FONCTIONNEMENT



- Haute performance: fonctionnement à -30°C en mode chauffage.
- "Follow me": flux d'air optimisé via un détecteur de présence.
- Haute efficacité (SCOP supérieur à 5 et SEER supérieur à 8): économies d'énergie.
- Consommation énergétique réduite à l'aide du mode chaud seul.
- Mural doté d'un afficheur digital (mode, température...).
- Doubles volets motorisés pour un maximum de confort thermique (4 flux d'air).

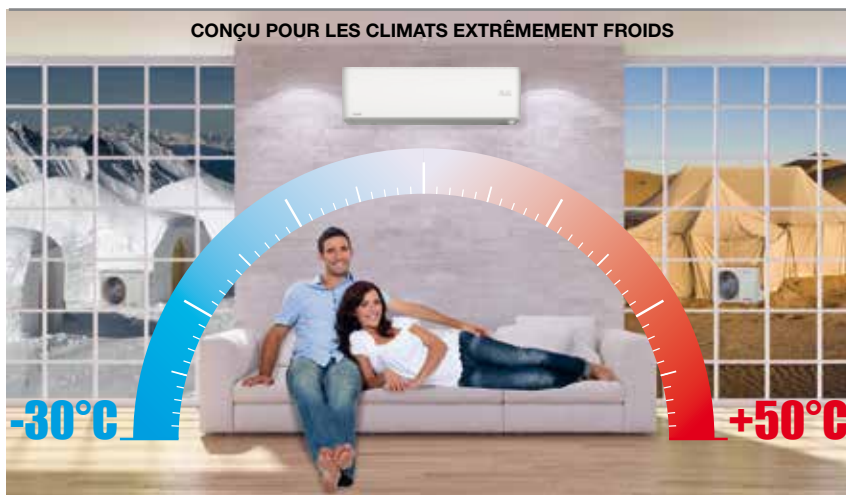

FONCTION "FOLLOW ME": Choisissez la direction du flux d'air pour un meilleur confort



Diffusion d'air détournée



Diffusion d'air dirigée



Diffusion d'air amplifiée



Diffusion d'air diminuée

OPTIONS



Accessoire	Code	Photo	Fonction
Service de l'outil de tests pour mural	7ACEL1710		Capacité à afficher les paramètres du système, l'historique, les codes défauts et réglages des paramètres.
Centrale de commande RCW16	7ACEL1707		Contrôle jusqu'à 64 unités intérieures avec les codes défauts de réglage individuel, contact sec Marche/Arrêt, mémorisation de la dernière opération, Modbus.
Module Wifi Air Net	7ACEL1719		Contrôle des climatiseurs via téléphone mobile, tablette ou ordinateur avec un routeur sans fil et Internet.



DONNÉES TECHNIQUES HRD

Unités intérieures		AWSI-HRD009-N91	AWSI-HRD012-N91
Unités extérieures		AWAU-YRD009-H91	AWAU-YRD012-H91
Phase		Monophasé	
REFROIDISSEMENT			
Puissance nominale (min./max.)	kW	2,65 (1,0-4,7)	3,54 (1,3-4,8)
Pdesignc	kW	2,65	3,54
Puissance absorbée nominale	kW	0,489	0,802
SEER/Classe énergétique		9,3/A+++	8,5/A+++
Limites de fonctionnement	°C	-15°/50° Bulbe sec	
CHAUFFAGE			
Puissance nominale (min./max.)	kW	4,1 (0,9-5,2)	4,3 (1,0-6,3)
Pdesignh (climat tempéré)	kW	2,3	2,5
Pdesignh (climat chaud)	kW	3	3,1
Pdesignh (climat froid)	kW	3,6	3,8
Puissance absorbée nominale	kW	0,870	1,020
SCOP/Classe énergétique (climat tempéré)		5,1/A+++	5,1/A+++
SCOP/Classe énergétique (climat chaud)		6,1/A+++	6,1/A+++
SCOP/Classe énergétique (climat froid)		4,0/A+	3,4/A
Limites de fonctionnement	°C	-30°/30° Bulbe sec	
Puissance à -10°C	kW	3,40	3,40
Puissance à -15°C	kW	3,10	3,10
UNITÉ INTÉRIEURE			
Pression acoustique à 1 m (TPV/PV/MV/GV)	dB (A)	20/23/28/32	20/24/29/33
Puissance acoustique	dB (A)	59	59
Débit d'air (TPV/PV/MV/GV)	m³/h	270/360/450/540/640	270/360/450/540/640
Déshumidification	l/h	1,0	1,2
Dimensions de l'unité (LxHxP)	mm	895x298x248	895x298x248
Dimensions de l'emballage (LxHxP)	mm	975x370x325	975x370x325
Poids net/Poids avec l'emballage	kg	13/16	13/16
Code		7SP023060	7SP023061
UNITÉ EXTÉRIEURE			
Pression acoustique à 1 m	dB (A)	51	51
Puissance acoustique	dB (A)	57	57
Débit d'air	m³/h	1980	1980
Type de compresseur		Rotatif DC Inverter	Rotatif DC Inverter
Dimensions de l'unité (LxHxP)	mm	800x554x333	800x554x333
Dimensions de l'emballage (LxHxP)	mm	900x615x390	900x615x390
Poids net/Poids avec l'emballage	kg	36,4/39,7	36,4/39,7
Code		7SP062915	7SP062916
ALIMENTATION			
Phase/Tension/Fréquence		1P/230V/50Hz	1P/230V/50Hz
Côté d'alimentation		Extérieur	Extérieur
Câble d'alimentation	mm²	3x1,5	3x1,5
Protection électrique (courbe D)	A	10	10
Liaisons électriques	mm²	5x1,5	5x1,5
LIAISONS FRIGORIFIQUES			
Diamètre tube gaz	pouces	3/8"	3/8"
Diamètre tube liquide	pouces	1/4"	1/4"
Longueur max.	m	25	25
Dénivelé max.	m	10	10
Réfrigérant / PRP		R32/675	R32/675
Charge (5 m)	kg	0,87	0,87
Charge additionnelle	g/m	15	15

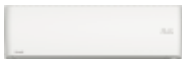
COMBINAISONS

Unité intérieure	Compatible avec unité extérieure
Mural	Monosplit
HRD	YRD
	



NOUVEAU



+ PRODUITS

- Compatible en monosplit et multisplit.
- Fluide frigorigène R32 à faible impact environnemental.



RC08A Includre

CARACTÉRISTIQUES

TECHNOLOGIE :



FLEXY MATCH



DC INVERTER



FLUIDE R32



DÉBIT D'AIR 4D

QUALITÉ DE L'AIR :



FILTRE NANOMÉTRIQUE PHOTOCATALYTIQUE



FILTRE ANTIBACTÉRIEN

FONCTIONS UTILISATEURS :



I FEEL



MODE NUIT



MODE SILENCE



DÉMARRAGE AUTOMATIQUE



TÉLÉCOMMANDE SECURISÉE



WIFI

FONCTIONS INSTALLATEURS :



CODE DÉFAUT VIA U.L.



AUTO-DIAGNOSTIC



RACCORDEMENT CONDENSAT DROITE/GAUCHE



- Économique : classe A++.
- Haute efficacité avec un SEER supérieur à 6.
- Mural doté d'un afficheur digital (mode, température...).
- Solution connectée : Contrôle du système via un smartphone.
- Confort "I Feel" : sonde de température dans la télécommande RC08A.

MODE NUIT : MEILLEUR CONFORT ET ÉCONOMIES D'ÉNERGIE

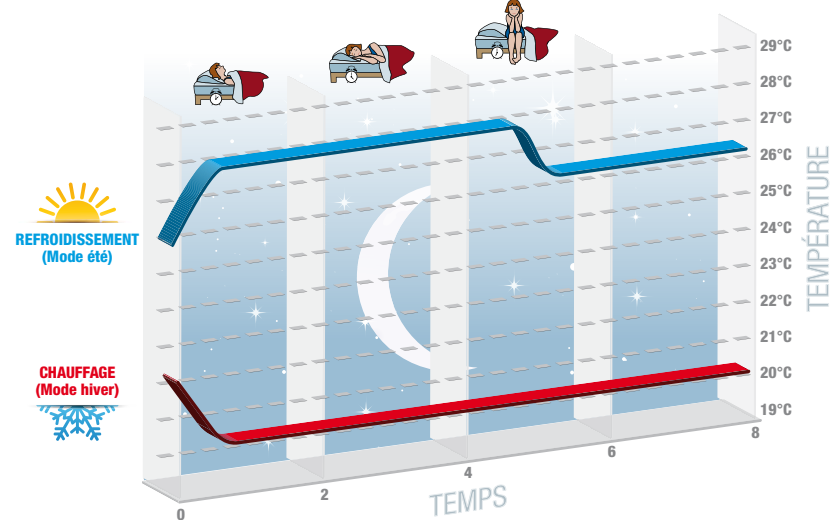

OPTIONS

Accessoire	Code	Description	Fonction
Module WiFi Air Net	7ACEL1762	Pour les tailles 7 à 12	Contrôle des climatiseurs via téléphone mobile, tablette ou ordinateur avec un routeur sans fil et Internet.
	7ACEL1763	Pour les tailles 18 et 24	



DONNÉES TECHNIQUES HDL		Uniquement configuration multisplit				
Unités intérieures		AW-HDL007-N91	AW-HDL009-N91	AW-HDL012-N91	AW-HDL018-N91	AW-HDL024-N91
Unités extérieures			AW-YHDL009-H91	AW-YHDL012-H91	AW-YHDL018-H91	AW-YHDL024-H91
Phase		Monophasé	Monophasé	Monophasé	Monophasé	Monophasé
REFROIDISSEMENT						
Puissance nominale	kW	2,10	2,50	3,20	4,60	6,16
Pdesignc	kW		2,50	3,20	4,60	6,15
Puissance nominale absorbée	kW		0,805	0,997	1,43	1,76
SEER/Classe énergétique (climat tempéré)			6,1/A++	6,1/A++	6,1/A++	6,1/A++
Plage de température extérieure (mode froid)	°C		-15°/43° Bulbe sec			
CHAUFFAGE						
Puissance nominale	kW	2,60	2,80	3,50	5,20	6,45
Pdesignc (climat tempéré)	kW		2,60	3,20	3,60	4,70
Pdesignc (climat chaud)	kW		2,80	3,40	3,60	4,70
Puissance nominale absorbée	kW		0,755	0,97	1,4	1,86
SCOP/Classe énergétique (climat tempéré)			4,0/A+	4,0/A+	4,0/A+	4,0/A+
SCOP/Classe énergétique (climat chaud)			5,1/A+++	5,1/A+++	5,1/A+++	5,1/A+++
Plage de température extérieure (mode chaud)	°C		-15°/24° Bulbe sec			
Puissance à -10°C	kW		2,15	2,69	4,00	4,96
Puissance à -15°C	kW		1,87	2,33	3,47	4,30
UNITÉ INTÉRIEURE						
Pression acoustique à 1 m (TPV/PV/MV/GV)	dB(A)	24/32/36/39	24/32/36/39	24/34/37/42	26/39/45/48	32/40/44/48
Puissance acoustique (TPV/PV/MV/GV)	dB(A)	38/42/46/49	38/44/52/55	38/44/47/55	44/49/54/58	44/50/54/59
Débit d'air (TPV/PV/MV/GV)	m³/h	330/430/490/560	330/430/490/560	290/410/480/560	520/610/720/850	520/610/720/850
Déshumidification	l/h	0,60	0,8	1,4	1,8	1,8
Dimension (LxHxP)	mm	790x275x200	790x275x200	790x275x200	970x300x225	970x300x225
Dimension de l'emballage (LxHxP)	mm	866x367x271	866x367x271	866x367x271	1041x383x320	1041x383x320
Poids net/Poids avec l'emballage	kg	9/11	9/11	9/11	13,5/16,5	13,5/16,5
Code		7SP023110	7SP023100	7SP023101	7SP023102	7SP023103
UNITÉ EXTÉRIEURE						
Pression acoustique à 1 m	dB(A)		52	52	54	57
Puissance acoustique	dB(A)		61	62	63	67
Débit d'air	m³/h		1600	2200	2200	3200
Dimension (LxHxP)	mm		776x540x320	848x596x320	842x596x320	955x700x396
Dimension de l'emballage (LxHxP)	mm		823x358x595	881x363x645	881x363x645	1029x458x750
Poids net/Poids avec l'emballage	kg		29,5/32	31/34	34/37	46/50,5
Code			7SP062960	7SP062961	7SP062962	7SP062963
ALIMENTATION						
Phase/Tension/Fréquence		1P/220-240V/50Hz	1P/220-240V/50Hz	1P/220-240V/50Hz	1P/220-240V/50Hz	1P/220-240V/50Hz
Côté d'alimentation			Extérieur	Extérieur	Extérieur	Extérieur
Cable d'alimentation	mm²	0,75	1,00	1,00	1,00	1,5
Protection électrique (courbe D)	A		10	10	10	16
Liaisons électriques	mm²	4x1	4x1,5	4x1,5	4x1,5	4X2,5
LIAISON FRIGORIFIQUE						
Diamètre tube gaz	pouces	3/8"	3/8"	3/8"	3/8"	5/8"
Diamètre tube liquide	pouces	1/4"	1/4"	1/4"	1/4"	1/4"
Longueur max.	m		15	20	20	25
Dénivelé max.	m		10	10	10	10
Réfrigérant / PRP			R32/675	R32/675	R32/675	R32/675
Charge (5 m)	kg		0,6	0,7	0,9	1,7
Charge additionnelle	g/m		20	20	16	40

COMBINAISONS		
Unité intérieure	Compatible avec unité extérieure	
	Monosplit	Multisplit
Mural HDL 7 		YDZB 
HDL 9 à 24 	YHDL 	YDZB 



ACTUALISÉ

+ PRODUITS

- Compatible en monosplit et multisplit.
- Pompe à chaleur silencieuse.
- Solution connectée (WiFi).



RC08C
incluse



RCW8
(option)

CARACTÉRISTIQUES

TECHNOLOGIE:



QUALITÉ DE L'AIR:



FONCTIONS UTILISATEURS:



FONCTIONS INSTALLATEURS:

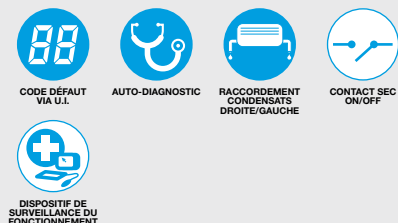

- Haute efficacité (SCOP supérieur à 4 et SEER supérieur à 6): économies d'énergie.
- Confort "I Feel": sonde de température dans la télécommande RC08C.
- Consommation énergétique réduite à l'aide du mode chaud seul.
- Mural doté d'un afficheur digital (mode, température...).



Option WiFi

Détecteur automatique de fuite réfrigérant

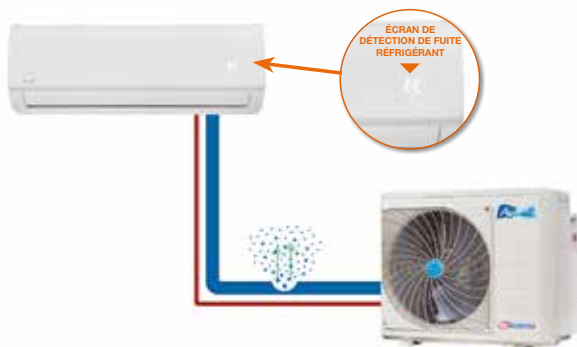

OPTIONS

Accessoire	Code	Photo	Fonction
Commande filaire simple RCW8	7ACEL1706		Mode, vitesse du ventilateur, minuterie Marche/Arrêt, température et balayage automatique.
Service de l'outil de tests pour mural	7ACEL1710		Capacité à afficher les paramètres du système, l'historique, les codes défauts et réglages des paramètres.
Carte électronique additionnelle multifonctions	7ACEL1761		ON/OFF, alarme, télécommande centralisée.
Module WiFi Air Net	7ACEL1744		Contrôle des climatiseurs via téléphone mobile, tablette ou ordinateur avec un routeur sans fil et Internet.



DONNÉES TECHNIQUES HKD

Unités intérieures		AWSI-HKD009-N11	AWSI-HKD012-N11	AWSI-HKD018-N11	AWSI-HKD024-N11
Unités extérieures		AWAU-YKD009-H11	AWAU-YKD012-H11	AWAU-YKD018-H11	AWAU-YKD024-H11
Phase		Monophasé	Monophasé	Monophasé	Monophasé
REFROIDISSEMENT					
Puissance nominale (min./max.)	kW	2,65 (1,0 -3,2)	3,54 (1,08-4,1)	5,0 (1,8-6,1)	6,8 (2,7-7,8)
Pdesignc	kW	2,65	3,54	5,0	6,8
Puissance absorbée nominale	kW	0,775	1,096	1,548	2,411
SEER/Classe énergétique		6,1 / A++	6,1 / A++	6,5 / A++	6,1 / A++
Limites de fonctionnement	°C	-15°/50° Bulbe sec			
CHAUFFAGE					
Puissance nominale (min./max.)	kW	2,7 (0,82-3,3)	3,2 (0,9-4,2)	5,0 (1,4-6,7)	7,3 (1,6-8,7)
Pdesignh (climat tempéré)	kW	2,2	2,3	4,2	5,5
Pdesignh (climat chaud)	kW	2,8	2,9	4,4	6,3
Puissance absorbée nominale	kW	0,728	0,863	1,348	2,274
SCOP/Classe énergétique (climat tempéré)		4 / A+	4,0 / A+	4,0 / A+	4,0 / A+
SCOP/Classe énergétique (climat chaud)		5,1 / A+++	5,3 / A+++	5,1 / A+++	5,1 / A+++
Limites de fonctionnement	°C	-15°/30° Bulbe sec			
Puissance à -10°C	kW	2,70	3,00	4,20	6,40
Puissance à -15°C	kW	2,30	2,50	3,60	5,80
UNITÉ INTÉRIEURE					
Pression acoustique à 1 m (TPV/PV/MV/GV)	dB(A)	23/29/34/38	24/33/37/42	24/32/36/42	32/35/40/44
Puissance acoustique	dB(A)	54	54	57	60
Débit d'air (TPV/PV/MV/GV)	m³/h	270/320/420	370/470/570	540/680/840	640/800/980
Déshumidification	l/h	1,0	1,2	1,7	2,4
Dimensions de l'unité (LxHxP)	mm	715x285x194	805x285x194	957x302x213	1040x327x220
Dimensions de l'emballage (LxHxP)	mm	780x360x270	870x360x270	1035x380x295	1120x405x310
Poids net/Poids avec l'emballage	kg	6,8/8,9	7,2/9,6	9,5/12,5	11,9/15,2
Code		7SP023054	7SP023055	7SP023056	7SP023057
UNITÉ EXTÉRIEURE					
Pression acoustique à 1 m	dB(A)	51	53	55	59
Puissance acoustique	dB(A)	61	61	65	66
Débit d'air	m³/h	1800	1800	2100	2700
Type de compresseur		Rotatif DC Inverter	Rotatif DC Inverter	Rotatif DC Inverter	Rotatif DC Inverter
Dimensions de l'unité (LxHxP)	mm	770x555x300	770x555x300	800x554x333	845x702x363
Dimensions de l'emballage (LxHxP)	mm	900x585x345	900x585x345	920x615x390	965x755x395
Poids net/Poids avec l'emballage	kg	25,2/27,4	25,5/27,7	37,8/40,5	48,4/51,6
Code		7SP062910	7SP062911	7SP062952	7SP062913
ALIMENTATION					
Phase/Tension/Fréquence		1P/230V/50Hz	1P/230V/50Hz	1P/230V/50Hz	1P/230V/50Hz
Côté d'alimentation		Extérieur	Extérieur	Extérieur	Extérieur
Câble d'alimentation	mm²	3x1,5	3x1,5	3x1,5	3x2,5
Protection électrique (courbe D)	A	10	10	16	25
Liaisons électriques	mm²	5x1,5	5x1,5	5x1,5	5x2,5
LIAISONS FRIGORIFIQUES					
Diamètre tube gaz	pouces	3/8"	3/8"	1/2"	1/2"
Diamètre tube liquide	pouces	1/4"	1/4"	1/4"	1/4"
Longueur max.	m	25	25	30	50
Dénivelé max.	m	10	10	20	25
Réfrigérant / PRP		R410A/2088	R410A/2088	R410A/2088	R410A/2088
Charge (5 m)	kg	0,8	0,8	1,48	1,85
Charge additionnelle	g/m	15	15	15	30

COMBINAISONS

Unité intérieure	Compatible avec unité extérieure	
	Monosplit	Multisplit
Mural		
HKD 9 à 24		

Gamme Gainable



NOM DU MODÈLE	Type de fluide	Page	kBTU/h kW	12 3,5	18 5	24 7	30 8	36 10	45 12,5	60 16	76 22	95 28
 GAINABLE BASSE PRESSION MONOSPLIT Installation horizontale ou verticale	DLF	R410A	24		●	●						
 GAINABLE MOYENNE PRESSION MONOSPLIT Contrôle de zone: la température idéale dans chaque pièce	DLSE	R410A	28		●	●	●	●	●			
ACTUALISÉ  GAINABLE MOYENNE PRESSION MONOSPLIT & MULTISPLIT Meilleure vente	DID	R410A	34	●	●	●		●	●	●		
 GAINABLE HAUTE PRESSION MONOSPLIT Application commerciale	DED	R410A	38								●	●



DLF

Installation horizontale ou verticale : **solution invisible**

DLSE+VAV

Solution pour **toute la maison**



• Solutions
uniques



D L F

Un seul produit : 2 types d'installation

Possibilité n°1 : **INSTALLATION VERTICALE**

- Installation verticale avec dimensions compactes, seulement 200 mm.
- La meilleure solution pour remplacer un radiateur.
- La meilleure solution pour les bâtiments dans lesquels une installation en plafond est impossible.
- Concept moderne et net après installation.



Possibilité n°2 : **INSTALLATION HORIZONTALE**

- Gain de place grâce à la limitation de la hauteur sous plafond requise.
- Solution idéale pour les hôtels et les chambres grâce à son faible niveau sonore et à sa conception très compacte.

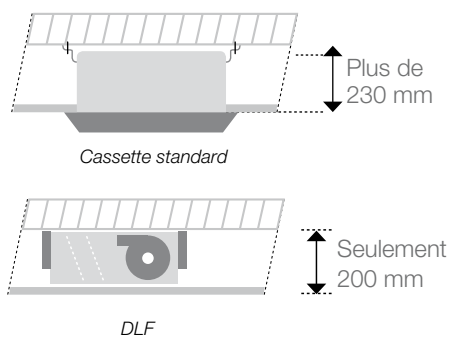



Solutions
uniques

A++

+ PRODUITS

- Installation verticale ou horizontale.
- Faible épaisseur.
- Pompe à condensats intégrée.



RCW2
incluse



RC08W (option)

CARACTÉRISTIQUES

TECHNOLOGIE:



DC INVERTER



FLUIDE R410A



DÉTENDEUR
ÉLECTRONIQUE

QUALITÉ DE L'AIR:



NETTOYAGE/
SÈCHAGE
AUTOMATIQUE



INDICATEUR
PROPRETÉ FILTRE

FONCTIONS UTILISATEURS:



I FEEL



MODE NUIT



MODE SILENCE



MINUTERIE
PROGRAMMABLE



DÉMARRAGE
AUTOMATIQUE



TÉLÉCOMMANDE
SÉCURISÉE

FONCTIONS INSTALLATEURS:



AUTO-DIAGNOSTIC



POMPE À
CONDENSATS
INTÉGRÉE



SORTIE ALARME



COMPATIBLE GTC



DISPOSITIF DE
SURVEILLANCE DU
FONCTIONNEMENT



CONTRÔLE DE LA
CONSOMMATION
D'ÉNERGIE



CONTACT SEC POUR
INTERRUPTEUR DE
L'UNITÉ EXTÉRIEURE



CONTACT SEC POUR
SECOURS DE L'UE



SORTIE ALARME
UNITÉ EXTÉRIEURE



CONTACT SEC
ON/OFF



MODE TEST
TECHNICIEN

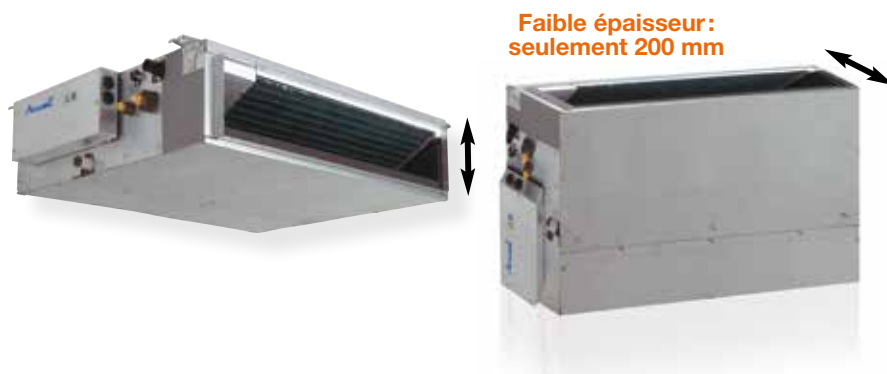

- Confort "I Feel": sonde de température dans la télécommande RC08W.
- Unité intérieure compacte permettant une installation facile en faux plafond.
- Économies d'énergie via variation du débit d'air de l'unité extérieure.
- Flexibilité: installation horizontale en faux plafond ou verticale dans une niche.
- Économie d'énergie garantie grâce à une programmation hebdomadaire.
- Traitement anti-corrosif qui augmente la durée de vie de l'unité.

AVANT

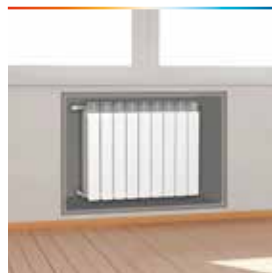

APRÈS



OPTIONS

Accessoire	Code	Photo	Fonction											
Télécommande sans fil RC08W	7ACEL1741		Mode fonctionnement, nuit, minuterie programmable, fonction "I Feel", balayage et nettoyage automatique.											
Plénum de soufflage pour DLF 18	7ACVF0516		Plénum prédécoupé forme oblong, sans manchette. <table border="1"> <thead> <tr> <th rowspan="2">Nom de l'unité intérieure</th> <th colspan="2">Tuyauteries</th> </tr> <tr> <th>Option 1</th> <th>Option 2</th> </tr> </thead> <tbody> <tr> <td>DLF 18</td> <td>3x160mm</td> <td>1x160mm + 1x200mm</td> </tr> <tr> <td>DLF 24</td> <td>4x160mm</td> <td>1x160mm + 1x200mm</td> </tr> </tbody> </table>	Nom de l'unité intérieure	Tuyauteries		Option 1	Option 2	DLF 18	3x160mm	1x160mm + 1x200mm	DLF 24	4x160mm	1x160mm + 1x200mm
Nom de l'unité intérieure	Tuyauteries													
	Option 1	Option 2												
DLF 18	3x160mm	1x160mm + 1x200mm												
DLF 24	4x160mm	1x160mm + 1x200mm												
Plénum de soufflage pour DLF 24	7ACVF0517													



DONNÉES TECHNIQUES DLF

Unités intérieures		AWSI-DLF018-N11	AWSI-DLF024-N11
Unités extérieures		AWAU-YBDE018-H11	AWAU-YBDE024-H11
Phase		Monophasé	Monophasé
REFROIDISSEMENT			
Puissance nominale (min./max.)	kW	5,0 (1,5-5,8)	7,0 (1,5-7,5)
Pdesignc	kW	5,0	7,0
Puissance absorbée nominale	kW	1,23	1,70
SEER/Classe énergétique		5,4/A	5,6/A+
Limites de fonctionnement	°C	-10°/46° bulbe sec	
CHAUFFAGE			
Puissance nominale (min./max.)	kW	5,6 (1,3-6,8)	7,6 (1,5-8,8)
Pdesignh	kW	4,8	7,5
Puissance absorbée nominale	kW	1,52	1,78
SCOP/Classe énergétique (climat tempéré)		3,9/A	3,8/A
SCOP/Classe énergétique (climat chaud)		4,3/A+	4,7/A++
Limites de fonctionnement	°C	-15°/24° bulbe sec	
Puissance à -10°C	kW	5,3	5,4
Puissance à -15°C	kW	4,7	4,8
UNITÉ INTÉRIEURE			
Pression acoustique à 1 m (PV/MV/GV)	dB(A)	29/32/35	32/35/39
Puissance acoustique (PV/MV/GV)	dB(A)	48/51/54	56/59/63
Débit d'air (PV/MV/GV)	m³/h	540/600/710	900/950/1150
Pression statique externe	Pa	0-40	0-40
Déshumidification	l/h	1,8	2,7
Dimensions de l'unité (LxHxP)	mm	750x200x630	1050x200x630
Dimensions de l'emballage (LxHxP)	mm	890x243x710	1190x243x710
Poids net/Poids avec l'emballage	kg	21/23	25/28
Code		7SP022748	7SP022749
UNITÉ EXTÉRIEURE			
Pression acoustique à 1 m	dB(A)	53	55
Puissance acoustique	dB(A)	65	67
Débit d'air	m³/h	2500	2750
Type de compresseur		Twin Rotatif DC Inverter	Twin Rotatif DC Inverter
Dimensions de l'unité (LxHxP)	mm	900x700x340	900x700x340
Dimensions de l'emballage (LxHxP)	mm	985x730x435	985x730x435
Poids net/Poids avec l'emballage	kg	56/58,5	61/63,5
Code		7SP061886	7SP061887
ALIMENTATION			
Phase/Tension/Fréquence		1P/230V/50Hz	1P/230V/50Hz
Côté d'alimentation		Intérieur & Extérieur	Extérieur
Câble d'alimentation	mm²	3x2,5	3x2,5
Protection électrique (courbe D)	A	20	20
Liaisons électriques	mm²	4x1,5	4x1,5
LIAISONS FRIGORIFIQUES			
Diamètre tube gaz	pouces	1/2"	5/8"
Diamètre tube liquide	pouces	1/4"	3/8"
Longueur max.	m	30	30
Dénivelé max.	m	15	15
Réfrigérant / PRP		R410A/2088	R410A/2088
Charge (7,5 m)	kg	1,55	2,3

COMBINAISONS

Unité intérieure	Compatible avec unité extérieure
Gainable	Monosplit
<p>DLF</p> 	<p>YBDE</p> 



• Solutions
• uniques

DLSE Plus VAV

Volume d'Air Variable



Contrôle de zone : la température idéale dans chaque pièce

LA SOLUTION DLSE+VAV PERMET DE RÉALISER JUSQU'À 30 % D'ÉCONOMIES (installation et matériel) PAR RAPPORT À DES SYSTÈMES STANDARDS

- Solution de climatisation et chauffage invisible pour toute la maison.
- Très faible niveau sonore.
- Installation peu onéreuse (moins de travail du tubbing...).
- Système à faible coût (1 seule unité intérieure).



PRINCIPE DE CONTRÔLE DE ZONE

- Climatisation intelligente : contrôle jusqu'à 6 zones.
- Chaque zone dispose d'une télécommande autonome équipée du système "I Feel", permettant de contrôler la température et l'interrupteur Marche/Arrêt.
- Option permettant de définir le mouvement automatique ou manuel du registre pour conserver la position d'ouverture max.
- La position du registre de by-pass suit la charge thermique des locaux traités, ce qui assure la circulation d'air au sein de l'unité intérieure.
- Les registres de soufflage modifient leur position (ouverture/fermeture), en accord avec le thermostat de chaque pièce, ce qui permet de maintenir la température de confort souhaitée.
- Registre motorisé avec un moteur DC pas à pas pour une position précise du registre.
- Mode automatique : choix du mode refroidissement ou chauffage.

FACILE À INSTALLER

- Mise en place et câblage simplifiés par connecteurs.
- Jusqu'à 70 m de longueur entre l'unité extérieure et l'unité intérieure.
- Unité intérieure monosplit : Gain de temps en brasure.
- Possibilité de positionner le boîtier de commande à côté de l'unité.
- Pompe à condensats et contrôleur de niveau d'eau intégrés.

SPÉCIALEMENT CONÇU POUR VOTRE CONFORT

- Batterie unique en forme de V.
- Unité intérieure compacte (hauteur : seulement 256 mm).

DESIGN STANDARD

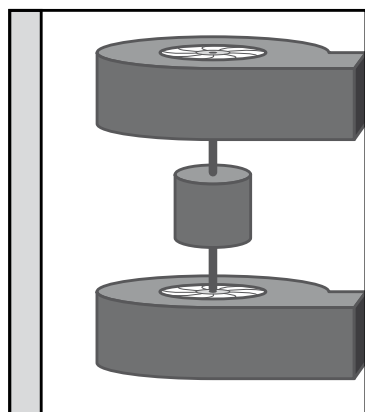
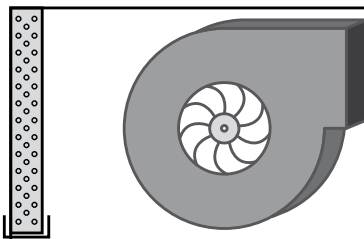

DLSE

Ventilateur horizontal, plus grande capacité de volume d'air, pression statique élevée

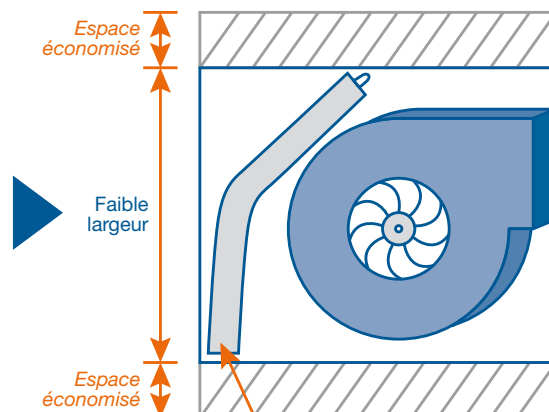
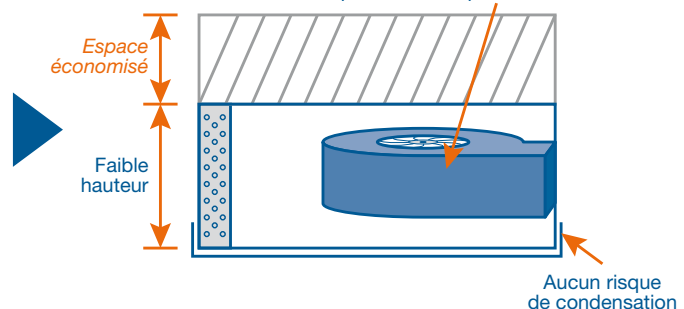

Échangeur en forme de V pour des meilleures performances et un design compact.

Comment passer votre commande

- Le dispositif de contrôle principal est obligatoire afin de réguler pièce par pièce.
- Sélectionnez ensuite les registres motorisés, le registre de dérivation et les plénums (Voir tableau ci-dessous).

Bon à Savoir!

Utilisez notre fiche de dimensionnement afin de sélectionner facilement votre système.

Demandez cette fiche d'aide: mkg@airwell-res.com

APPLICATION AVEC REGISTRES CIRCULAIRES

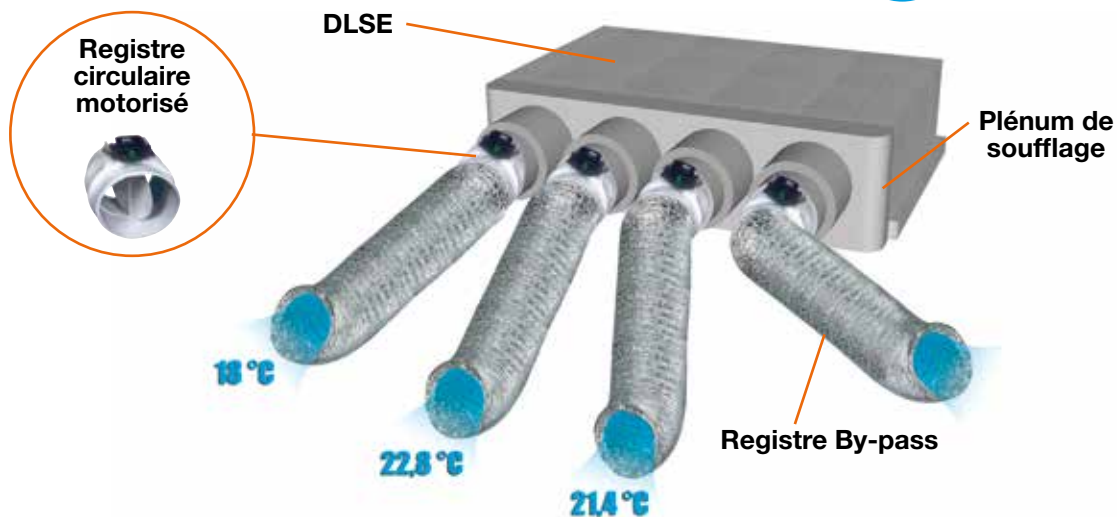

ACCESSOIRES TYPE ROND MOTORISÉ

Description des pièces	Code
Kit DLSE (obligatoire)	7ACEL1745
Kit VAV de dispositif de contrôle principal (obligatoire)	7ACEL1641
Kit registre rond motorisé (D=155 mm) (Télécommande sans fil C85-R incluse)	7ACEL1657
Kit registre rond motorisé (D=200 mm) (Télécommande sans fil C85-R incluse)	7ACEL1649
Kit registre rond motorisé (D=250 mm) (Télécommande sans fil C85-R incluse)	7ACEL1650
Kit registre rond de dérivation motorisé (D=200 mm)	7ACEL1651
Kit registre rond de dérivation motorisé (D=250 mm)	7ACEL1652

ACCESSOIRES PLÉNUM : APPLICATION CIRCULAIRE

Description des pièces	Modèles	Code
4 sorties en 200 mm + 1 by-pass 200 mm (1 bouchon en 200 mm inclus)	DLSE 18/24/30	7ACVF0130
4 sorties en 200 mm + 2 sorties en 160 mm + 1 by-pass en 200 mm (1 bouchon en 200 mm inclus)	DLSE 18/24/30	7ACVF0131
3 sorties en 200 mm + 1 by-pass en 200 mm (reprise) (2 bouchons en 200 mm inclus)	DLSE 18/24/30	7ACVF0132
4 sorties en 200 mm + 1 by-pass en 200 mm (1 bouchon de 200 mm inclus)	DLSE 36/43	7ACVF0133
4 sorties en 200 mm + 2 sorties en 160 mm + 1 by-pass 200 mm (1 bouchon de 200 mm inclus)	DLSE 36/43	7ACVF0134
3 sorties en 250 mm + 1 by-pass en 200 mm (reprise) (2 bouchons en 250 mm inclus)	DLSE 36/43	7ACVF0135



Solutions
uniques

A++

+ PRODUITS

- Solution Volume d'Air Variable.
- Pompe à condensats intégrée.
- Mode silence.



RCW2
incluse



C85-R (incluse
avec le registre)



RC08W
(option)

CARACTÉRISTIQUES

TECHNOLOGIE:



DC INVERTER



FLUIDE R410A



DÉTENDEUR
ÉLECTRONIQUE

FONCTIONS UTILISATEURS:



I FEEL



MODE NUIT



MODE SILENCE



MINUTERIE
PROGRAMMABLE



DÉMARRAGE
AUTOMATIQUE



TÉLÉCOMMANDE
SÉCURISÉE

FONCTIONS INSTALLATEURS:



AUTO-DIAGNOSTIC



SORTIE ALARME



COMPATIBLE GTC



DISPOSITIF DE
SURVEILLANCE DU
FONCTIONNEMENT



CONTRÔLE DE LA
CONSOMMATION
D'ÉNERGIE



CONTACT SEC POUR
MODE NUIT DE L'UNITÉ
EXTÉRIEURE
(DLSE 24-30-36)



CONTACT SEC POUR
INTERRUPTEUR DE
SECOURS DE L'UE
(DLSE 24-30-36)



UNITÉ EXTÉRIEURE
SORTIE ALARME
(DLSE 24-30-36)



CONTACT SEC
ON/OFF



TEST MODE
TECHNICIEN



- Confort "I Feel": sonde de température dans la télécommande RC08W.
- Économies d'énergie via variation du débit d'air de l'unité extérieure.
- Une température de consigne dans chaque pièce avec un seul système monosplit.
- Économie d'énergie garantie grâce à une programmation hebdomadaire.
- Traitement anti-corrosif qui augmente la durée de vie de l'unité.



SOLUTION GLOBALE ET INVISIBLE POUR VOTRE MAISON

Unité intérieure

Unité extérieure

OPTIONS

Accessoire	Code	Photo	Fonction
Télécommande sans fil RC08W	7ACEL1741		Mode fonctionnement, nuit, minuterie programmable, fonction "I Feel", balayage et nettoyage automatique.

Voir accessoires pour l'option VAV en page 31.

DONNÉES TECHNIQUES DLSE

Unités intérieures		AWSI-DLSE018-N11	AWSI-DLSE024-N11	AWSI-DLSE030-N11	AWSI-DLSE036-N11		AWSI-DLSE043-N11	
Unités extérieures		AWAU-YBDE018-H11	AWAU-YBDE024-H11	AWAU-YBDE030-H11	AWAU-YBD036-H11	AWAU-YBD036-H13	AWAU-YBD042-H11	AWAU-YAD042-H13
Phase		Monophasé	Monophasé	Monophasé	Monophasé	Triphasé	Monophasé	Triphasé
REFROIDISSEMENT								
Puissance nominale (min./max.)	kW	5,0 (2,3-5,9)	6,8 (1,7-7,4)	7,5 (2,8-8,4)	9,5 (4,8-12,5)	9,5 (4,8-12,5)	12,5 (4,5-14,5)	12,5 (4,5-14,5)
Pdesignc	kW	5,0	6,8	7,5	9,5	9,5	-	-
Puissance absorbée nominale	kW	1,22	1,93	2,02	3,47	3,04	3,73	3,56
SEER/Classe énergétique		5,8/A+	5,4/A	6,2 / A++	6,2 / A++	4,7/B	3,35/A	3,51/A
Limites de fonctionnement	°C	-10°/46° Bulbe sec						
CHAUFFAGE								
Puissance nominale (min./max.)	kW	5,6 (1,9-7,5)	7,6 (1,8-8,5)	8,6 (2,8-9,4)	10,5	11,6 (4,9-12,5)	14,0 (4,5-16,0)	14,0 (4,5-16,0)
Pdesignh		5,5	7,5	8,6	9,5	10,5	-	-
Puissance absorbée nominale	kW	1,35	1,88	2,26	2,46	3,00	4,1	3,99
SCOP/Classe énergétique (climat tempéré)		3,9/A	3,8/A	4,0 / A+	4,0 / A+	3,9/A	3,41/A	3,51/A
SCOP/Classe énergétique (climat chaud)		4,6/A++	4,9/A++	5,2/A+++	4,8/A++	4,7/A++	-	-
Limites de fonctionnement	°C	-15°/24° Bulbe sec						
Puissance à -10°C	kW	5,3	5,8	7,1	6,9	8,9	9,3	9,3
Puissance à -15°C	kW	4,7	5,2	6,3	6,2	8,0	8,3	8,3
UNITÉ INTÉRIEURE								
Pression acoustique à 1 m (PV/MV/GV/TGV)	dB(A)	35/38/41/43	38/42/45/48	39/43/46/48	41/45/46/48	41/45/46/48	42/46/53	42/46/53
Puissance acoustique (PV/MV/GV/TGV)	dB(A)	52/55/58/60	55/59/62/65	56/60/63/65	56/61/63/65	56/61/63/65	57/61/70	57/61/70
Débit d'air (PV/MV/GV/TGV)	m³/h	740/875/1060/1150	870/1090/1220/1410	950/1140/1290/1410	1290/1550/1670/1750	1290/1550/1670/1750	1315/1530/2025	1315/1530/2025
Pression statique externe	Pa	25 (25-60)	25 (25-80)	25 (25-80)	37 (37-100)	37 (37-100)	50 (50-100)	50 (50-100)
Déshumidification	l/h	1,5	2,3	2,7	3,5	4,6	3,3	3,8
Dimensions de l'unité (LxHxP)	mm	790x256x749	790x256x749	790x256x749	854x297x816	854x297x816	854x297x816	854x297x816
Dimensions de l'emballage (LxHxP)	mm	960x300x855	960x300x855	960x300x855	1005x345x915	1005x345x915	1005x345x915	1005x345x915
Poids net/Poids avec l'emballage	kg	29/31,5	30/32,5	31/33,5	33/35,5	33/35,5	33/35,5	33/35,5
Code		7SP032154	7SP032155	7SP032156	7SP032157	7SP032157	7SP032087	7SP032087
UNITÉ EXTÉRIEURE								
Pression acoustique à 1 m	dB(A)	53	55	56	58	58	58	58
Puissance acoustique	dB(A)	65	67	68	69	69	70	70
Débit d'air	m³/h	2500	2750	3400	4150	4150	5700	5700
Type de compresseur		Twin Rotatif DCI	Twin Rotatif DCI	Twin Rotatif DCI	Twin Rotatif DCI	Twin Rotatif DCI	Scroll DCI	Twin Rotatif DCI
Dimensions de l'unité (LxHxP)	mm	900x700x340	900x700x340	900x860x340	900x970x340	900x970x340	900x1250x340	900x1250x340
Dimensions de l'emballage (LxHxP)	mm	985x730x435	985x730x435	985x905x435	985x1020x435	985x1020x435	980x1400x420	980x1400x420
Poids net/Poids avec l'emballage	kg	56/58,5	61/63,5	66 / 68,5	80 / 82,8	85/87,8	110/121	110/121
Code		7SP061886	7SP061887	7SP061922	7SP061923	7SP061900	7SP061815	7SP061757
ALIMENTATION								
Phase/Tension/Fréquence		1P/230V/50Hz	1P/230V/50Hz	1P/230V/50Hz	1P/230V/50Hz	3P/400V/50Hz	1P/230V/50Hz	3P/400V/50Hz
Côté d'alimentation		Int. & Ext.	Extérieur	Extérieur	Extérieur	Extérieur	Extérieur	Extérieur
Câble d'alimentation	mm²	3x2,5	3x2,5	3x2,5	3x4,0	5x2,5	3x6,0	5x2,5
Protection électrique (courbe D)	A	20	20	20	25	3x16	32	3x16
Liaisons électriques	mm²	4x1,5	4x1,5	4x1,5	3x1,5 + 2x0,75	3x1,5 + 2x0,75	3x1,5 + 2x0,75	3x1,5 + 2x0,75
LIAISONS FRIGORIFIQUES								
Diamètre tube gaz	pouces	1/2"	5/8"	5/8"	5/8"	5/8"	3/4"	3/4"
Diamètre tube liquide	pouces	1/4"	3/8"	3/8"	3/8"	3/8"	3/8"	3/8"
Longueur max.	m	30	30	50	70	70	70	70
Dénivelé max.	m	15	15	25	30	30	30	30
Réfrigérant / PRP		R410A/2088	R410A/2088	R410A/2088	R410A/2088	R410A/2088	R410A/2088	R410A/2088
Charge (longueur préchargée)	kg	1,55 (15m)	2,3 (15m)	2,1 (15m)	2,5 (30m)	2,5 (30m)	3,3 (30m)	3,2 (30m)
Charge additionnelle	g/m	35	35	50	30	30	40	40

COMBINAISONS

Unité intérieure	Compatible avec unité extérieure
Gainable	Monosplit
DLSE 18	YBDE

Unité intérieure	Compatible avec unité extérieure
Gainable	Monosplit
DLSE 24 à 43	YBDE

• Solutions
• uniques

DID 

Application Twin



APPLICATION TWIN

L'application Twin est principalement utilisée dans un open-space, afin que celui-ci soit contrôlé par une seule télécommande pour deux unités. Le Twin Airwell permet de connecter deux unités intérieures identiques à une seule unité extérieure. Ces deux unités intérieures fonctionneront avec les mêmes paramètres, une fois qu'une des unités intérieures sera paramétrée en tant que "Maître".

La solution la plus économique pour les open-spaces :

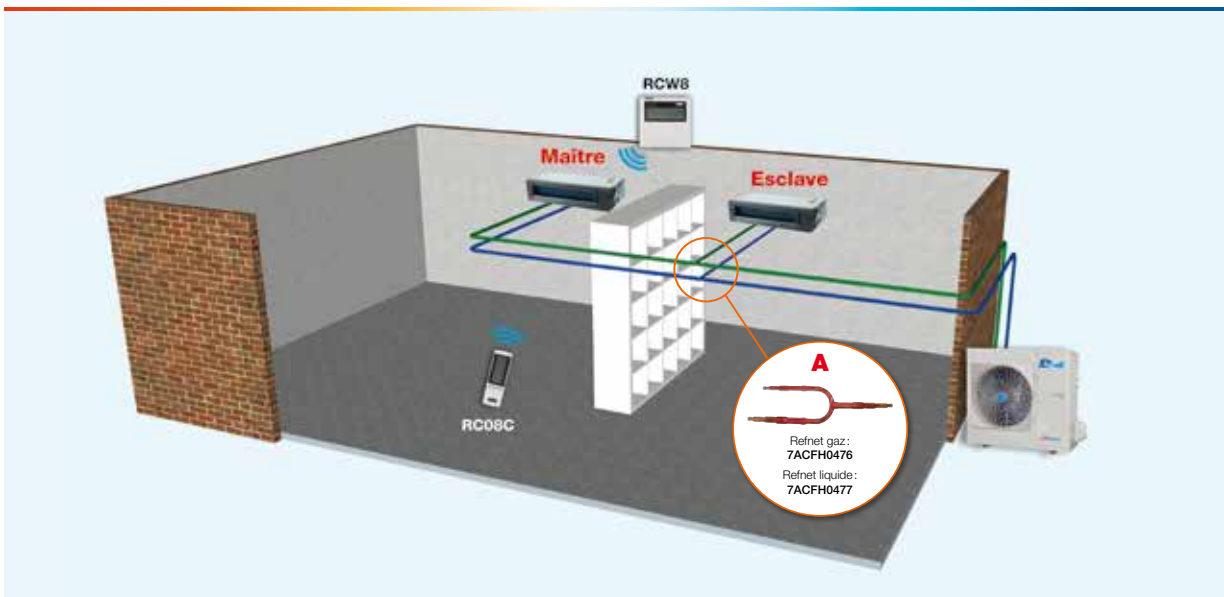

- Installation facile : un seul réfrigérant et système de contrôle.
- Gain d'espace en utilisant une seule unité extérieure au lieu de deux.
- Faible coût d'installation.
- Commande simplifiée : une seule télécommande pour tout l'espace.
- Télécommande filaire ou sans fil en option.
- Application possible avec des gainables ou des cassettes.



	Unités intérieures	Unités extérieures
Système Twin	DID018 + DID018	YMD036
	DID024 + DID024	YMD048

Instructions de charge et tuyauterie	YMD036	YMD048
Diamètre tube (liquide-gaz) (pouces)	3/8"-5/8"	
Longueur max (m)	30	50
Dénivelé max entre les Refnets (m)	10	
Dénivelé max entre unités intérieures (m)	0,5	
Dénivelé max entre unité int. et unité ext. (m)	20	
Longueur max des Refnets (m)	15	

OPTIONS OBLIGATOIRES

Accessoire	Code	Photo	Description	Fonction
Refnet gaz	7ACFH0476		Dérivation de liquides	Tubes de recueillement des lignes d'aspiration. Obligatoire pour une application Twin.
Refnet liquide	7ACFH0477		Dérivation de gaz	Tubes de recueillement des liquides. Obligatoire pour une application Twin.



DID 012



DID 018-060



(avec RC08C)

ACTUALISÉ

+ PRODUITS

- Application Twin.
- Nombreuses options.
- Compatible en monosplit et multisplit.
- Filtre G1.



RCW8
incluse



RC08C
(option)



RCW6
(option)

CARACTÉRISTIQUES

TECHNOLOGIE:



QUALITÉ DE L'AIR:



FONCTIONS UTILISATEURS:



FONCTIONS INSTALLATEURS:



- Confort "I Feel": sonde de température dans la télécommande RC08C.
- Conçu pour faciliter la maintenance et l'installation.
- Interface dédiée à l'installateur pour la mise en service et la maintenance.
- Consommation énergétique réduite à l'aide du mode chaud seul.
- Optimisation du stock grâce à un groupe extérieur multi-gammes (YMD).
- Option de reprise d'air à l'arrière ou en bas.



OPTIONS

Accessoire	Code	Photo	Fonction / Description
Télécommande sans fil RC08C	7ACEL1740		Minuterie, mode économique, option "Follow me", balayage automatique, mode technicien, mode chaud seul.
Commode filaire simple RCW6	7ACEL1704		Mode, vitesse du ventilateur, temps réel, minuterie, température, minuterie hebdomadaire et balayage automatique.
Centrale de commande RCW16	7ACEL1707		Contrôle jusqu'à 64 unités intérieures avec les codes défauts de réglage individuel, contact sec Marche/Arrêt, mémorisation de la dernière opération, Modbus.
Passerelle GTC	7ACEL1708		1024 unités max. peuvent être connectées (16 passerelles).
Plénium de soufflage isolé	7ACVF0136		2 sorties DN160. Pour DID 12.
	7ACVF0137		3 sorties DN 160. Pour DID 18.
	7ACVF0138		3 sorties DN 160. Pour DID 24.
	7ACVF0140		3 sorties DN 160 Pour DID 36/48/60.

DONNÉES TECHNIQUES DID

Unité intérieure		AWSI-DID012-N11	AWSI-DID018-N11	AWSI-DID024-N11	AWSI-DID036-N11	AWSI-DID036-N11	AWSI-DID048-N11	AWSI-DID060-N11
Unité extérieure		AWAU-YMD012-H11	AWAU-YMD018-H11	AWAU-YMD024-H11	AWAU-YMD036-H11	AWAU-YMD036-H13	AWAU-YMD048-H13	AWAU-YMD060-H13
Phase		Monophasé	Monophasé	Monophasé	Monophasé	Triphasé	Triphasé	Triphasé
REFROIDISSEMENT								
Puissance nominale (min./max.)	kW	3,5 (0,5-4,1)	5,1 (0,8-6,1)	7 (1,2-8,2)	10,0 (2,9-12,0)	10,0 (2,9-12,0)	14,0 (4,1-16,4)	16 (5,0-18,1)
Pdesignnc	kW	3,5	5,1	7	10,0	10,0	14,0	16
Puissance absorbée nominale	kW	1,300	1,579	2,167	3,817	3,817	4,965	6,612
SEER/Classe énergétique		6,1/A++	6,3/A++	6,1/A++	6,1/A++	6,1/A++	6,1/A++	5,6/A+
Limites de fonctionnement	°C	-20°/50° BS		-15°/50° Bulbe sec				
CHAUFFAGE								
Puissance nominale (min./max.)	kW	3,80 (0,9-4,6)	5,8 (0,9-7,0)	7,3 (1,2-8,6)	11,5 (2,6-13,2)	11,5 (2,6-13,2)	16 (4,3-18,1)	18,0 (5,3-20,5)
Pdesignnc (climat tempéré)	kW	2,6	4,7	6	10,2	10,0	12	12,2
Pdesignnc (climat chaud)	kW	3,4	5	6	10,5	10,5	12,2	12,4
Puissance absorbée nominale	kW	1,200	1,518	1,911	3,091	3,091	4,301	5,263
SCOP/Classe énergétique (climat tempéré)		4,0/A+	4,0/A+	4,0/A+	4,0/A+	4,0/A+	4,0/A+	4,0/A+
SCOP/Classe énergétique (climat chaud)		4,9/A++	5,1/A+++	5,1/A+++	5,1/A+++	5,1/A+++	5,1/A+++	5,1/A+++
Limites de fonctionnement	°C	-20°/24° BS		-15°/24° Bulbe sec				
Puissance à -10°C	kW	2,4	4,8	7,6	9,8	9,5	12,9	14,1
Puissance à -15°C	kW	1,9	3,8	6,2	7,6	7,6	10,1	12,3
UNITÉ INTÉRIEURE								
Pression acoustique à 1 m (PV/MV/GV)	dB(A)	27/34/40	38/40/42	38/40/42	38/40/42	42/44/46	48/50/52	54/56/58
Puissance acoustique	dB(A)	60	59	62	63	63	69	74
Débit d'air (PV/MV/GV)	m³/h	300/480/600	690/850/980	780/1000/1200	920/1100/1400	920/1100/1400	1450/1740/2100	1800/2150/2500
Pression statique externe	Pa	25 (0-60)	25 (0-100)	25 (0-100)	37 (0-120)	37 (0-120)	50 (0-160)	50 (0-160)
Déshumidification	l/h	1,5	2	2,5	3,8	3,8	4,5	5,5
Dimensions de l'unité (LxHxP)	mm	700x200x450	880x210x674	1100x249x774	1360x249x774	1360x249x774	1200x300x874	1200x300x874
Dimensions de l'emballage (LxHxP)	mm	860x275x540	1070x270x725	130x305x805	1570x305x805	1570x305x805	1405x355x915	1405x355x915
Poids net/Poids avec l'emballage	kg	18/22	25,4/31	31,7/39,1	40,2/48,4	40,2/48,4	46/55,2	46/55,2
Code		7SP032190	7SP032191	7SP032192	7SP032193	7SP032193	7SP032194	7SP032195
UNITÉ EXTÉRIEURE								
Pression acoustique à 1 m	dB(A)	56	54	60	61	61	63	63
Puissance acoustique	dB(A)	63	65	65	67	68	72	75
Débit d'air	m³/h	2000	2100	2700	4300	4300	6800	7200
Type de compresseur		Rotary DCI	Rotatif DCI	Twin Rotatif DCI	Twin Rotatif DCI	Twin Rotatif DCI	Twin Rotatif DCI	Twin Rotatif DCI
Dimensions de l'unité (LxHxP)	mm	800x554x333	800x554x333	845x702x363	946x810x410	946x810x410	952x1333x415	952x1333x415
Dimensions de l'emballage (LxHxP)	mm	920x615x390	920x615x390	965x765x396	1090x865x500	1090x865x500	1095x1470x500	1095x1470x500
Poids net/Poids avec l'emballage	kg	29,9/32,6	35,5/38,4	49/51,5	67,2/72,9	78,9/83,9	108,1/121,2	112,8/126
Code		7SP062970	7SP062892	7SP062893	7SP062895	7SP062896	7SP062899	7SP062900
ALIMENTATION								
Phase/Tension/Fréquence		1P/230V/50Hz	1P/230V/50Hz	1P/230V/50Hz	1P/230V/50Hz	3P/400V/50Hz	3P/400V/50Hz	3P/400V/50Hz
Côté d'alimentation		Extérieur	Int. & Ext.	Int. & Ext.	Int. & Ext.	Int. & Ext.	Int. & Ext.	Int. & Ext.
Câble d'alimentation	mm²	3x1,5	3x1,0+3x2,5	3x1,0+3x2,5	3x1,0+3x4,0	3x1,0+5x2,5	3x1,0+5x2,5	3x1,0+5x2,5
Protection électrique (courbe D)	A	16	10+16	10+25	10+30	10+20	10+25	10+25
Liaisons électriques	mm²	4x1,0	2x0,5	2x0,5	2x0,5	2x0,5	2x0,5	2x0,5
LIAISONS FRIGORIFIQUES								
Diamètre tube gaz	pouces	3/8"	1/2"	5/8"	5/8"	5/8"	5/8"	5/8"
Diamètre tube liquide	pouces	1/4"	1/4"	3/8"	3/8"	3/8"	3/8"	3/8"
Longueur max.	m	25	30	50	65	65	65	65
Dénivelé max.	m	10	20	25	30	30	30	30
Réfrigérant / PRP		R410A/2088	R410A/2088	R410A/2088	R410A/2088	R410A/2088	R410A/2088	R410A/2088
Charge (5 m)	kg	1,05	1,78	1,95	3,2	3,2	4	4,3
Charge additionnelle	g/m	15	15	30	30	30	30	30

COMBINAISONS

Unité intérieure	Compatible avec unité extérieure	
	Monosplit	Multisplit
Gainable DID 12 	YMD 	YCZ
DID 18 à 36 	YMD 	
DID 48 & 60 	YMD 	



+ PRODUITS

- Technologie DC Inverter.
- Haute pression statique.
- Application tertiaire.



RCW17
incluse



RCW18
(option)

CARACTÉRISTIQUES

TECHNOLOGIE:



DC INVERTER



FLUIDE R410A



DÉTENDEUR
ÉLECTRONIQUE

FONCTIONS UTILISATEURS:



MODE NUIT



MINUTERIE
PROGRAMMABLE



RESTART
DÉMARRAGE
AUTOMATIQUE



TÉLÉCOMMANDE
SÉCURISÉE

FONCTIONS INSTALLATEURS:



AUTO-DIAGNOSTIC



POMPE À
CONDENSATS
INTÉGRÉE



COMPATIBLE GTC



SORTIE APPAREIL
ON/OFF

- Unité extérieure à soufflage horizontal pour une installation facile et un gain de place.
- Deux compresseurs DC Inverter pour une meilleure durée de vie, une meilleure efficacité à charge partielle.
- Filtre à air intégré.
- Fonctionnement jusqu'à -20°C en mode chauffage.



OPTIONS

Accessoire	Code	Photo	Fonction
Télécommande RCW18	7ACEL1728		Marche/Arrêt, mode, température, ventilateur, balayage automatique, mode nuit, réglages air frais, mode turbo, affichage erreurs, Marche/Arrêt contact sec...

DONNÉES TECHNIQUES DED

Unités intérieures		AWSI-DED076-N11	AWSI-DED095-N11
Unités extérieures		AWAU-YED076-H13	AWAU-YED095-H13
Phase		Triphasé	
REFROIDISSEMENT			
Puissance nominale (min./max.)	kW	22,4	28,0
Puissance absorbée nominale	kW	6,70	8,30
EER		3,34	3,37
Limites de fonctionnement	°C	10°/48° Bulbe sec	
CHAUFFAGE			
Puissance nominale (min./max.)	kW	25,0	30,0
Puissance absorbée nominale	kW	6,54	8,15
COP		3,82	3,68
Limites de fonctionnement	°C	-20°/27° Bulbe sec	
Puissance à -10°C	kW	20,5	24,6
Puissance à -15°C	kW	17,5	21,0
UNITÉ INTÉRIEURE			
Pression acoustique à 1 m	dB(A)	54	55
Puissance acoustique	dB(A)	64	65
Débit d'air	m³/h	4000	4400
Pression statique externe	Pa	150 (0-200)	150 (0-200)
Déshumidification	l/h	7,5	8,5
Dimensions de l'unité (LxHxP)	mm	1483x385x791	1686x450x870
Dimensions de l'emballage (LxHxP)	mm	1578x472x883	1788x580x988
Poids net/Poids avec l'emballage	kg	82/104	105/140
Code		7SP032160	7SP032161
UNITÉ EXTÉRIEURE			
Pression acoustique à 1 m	dB(A)	60	61
Puissance acoustique	dB(A)	70	71
Débit d'air	m³/h	9000	9000
Type de compresseur		Rotatif DC Inverter x 2	Rotatif DC Inverter x 2
Dimensions de l'unité (LxHxP)	mm	1098x1584x399	1098x1584x399
Dimensions de l'emballage (LxHxP)	mm	1183x1785x505	1183x1785x505
Poids net/Poids avec l'emballage	kg	175/180	185/190
Code		7SP062886	7SP062887
ALIMENTATION			
Phase/Tension/Fréquence		3P/400V/50Hz	3P/400V/50Hz
Côté d'alimentation		Intérieur & Extérieur	Extérieur
Câble d'alimentation	mm²	3x1,5 + 5x4,0	3x1,5 + 5x4,0
Protection électrique (courbe D)	A	6 + 20	6 + 25
Liaisons électriques	mm²	2x0,75	2x0,75
LIAISONS FRIGORIFIQUES			
Diamètre tube gaz	pouces	7/8"	7/8"
Diamètre tube liquide	pouces	3/8"	3/8"
Longueur max.	m	120	120
Dénivelé max.	m	40	40
Réfrigérant / PRP		R410A/2088	R410A/2088
Charge (50 m)	kg	7,2	7,6
Charge additionnelle	g/m	54	54

COMBINAISONS

Unité intérieure	Compatible avec unité extérieure
Gainable	Monosplit
<p>DED 76-95</p> 	<p>YED 76-95</p> 

Gamme Casette



NOM DU MODÈLE	Type de fluide	Page	kBTU/h kW	9 2,5	12 3,5	18 5	24 7	36 10	48 12,5
ACTUALISÉ									
 CASSETTE MONOSPLIT/ MULTISPLIT UNIQUEMENT TAILLES 9, 12 ET 18 Système Twin	CCD	R410A	42	60 x 60	60 x 60	60 x 60	90 x 90	90 x 90	90 x 90

- Répartition du flux d'air **grâce au système Twin**
- **1 seul** groupe extérieur

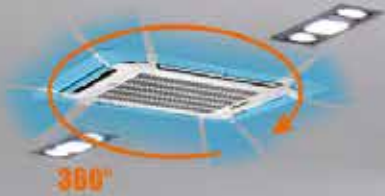
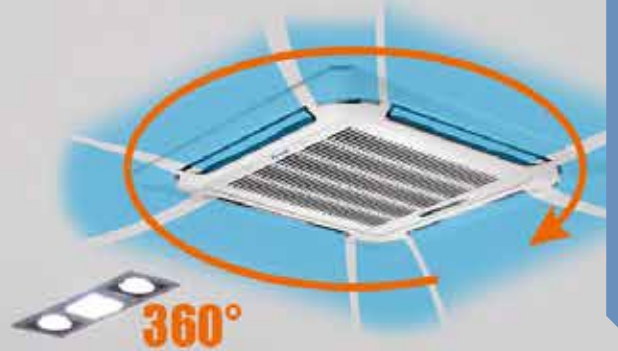

• Solutions
uniques

CCD

Application Twin



APPLICATION TWIN

L'application Twin est principalement utilisée dans un open-space, afin que celui-ci soit contrôlé par une seule télécommande pour deux unités. Le Twin Airwell permet de connecter deux unités intérieures identiques à une seule unité extérieure. Ces deux unités intérieures fonctionneront avec les mêmes paramètres, une fois qu'une des unités intérieures sera paramétrée en tant que "Maître".

La solution la plus économique pour les open-spaces :

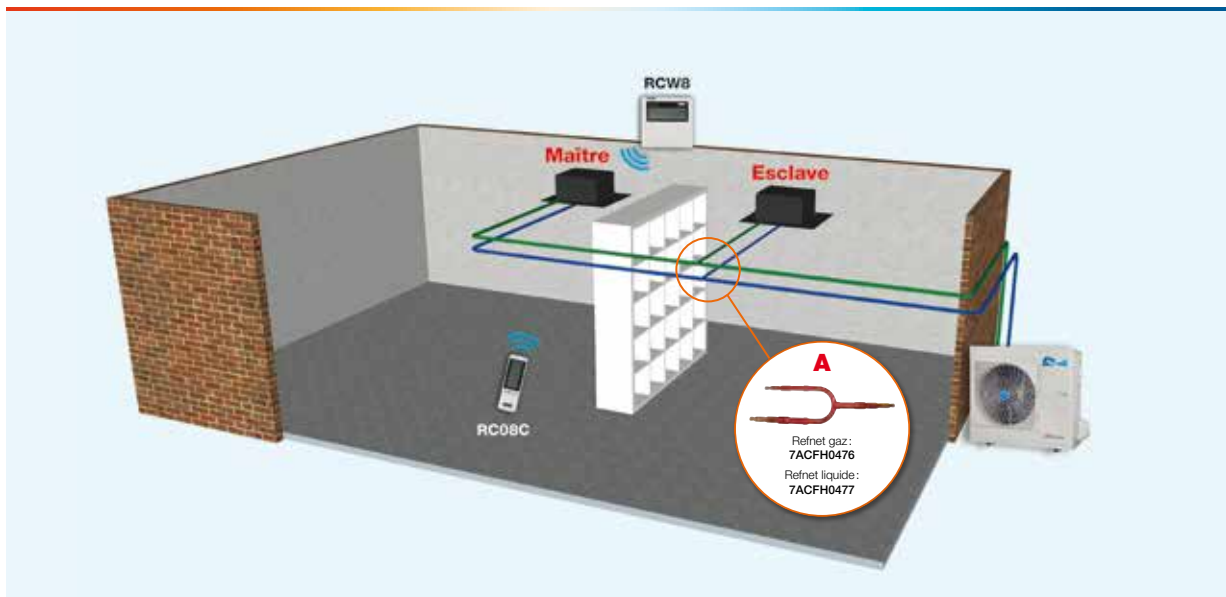

- Installation facile : un seul réfrigérant et système de contrôle.
- Gain d'espace en utilisant une seule unité extérieure au lieu de deux.
- Faible coût d'installation.
- Commande simplifiée : une seule télécommande pour tout l'espace.
- Télécommande filaire ou sans fil en option.
- Application possible avec des gainables ou des cassettes.



	Unités intérieures	Unités extérieures
Système Twin	CCD018 + CCD018	YMD036
	CCD024 + CCD024	YMD048

Instructions de charge et tuyauterie	YMD036	YMD048
Diamètre tube (liquide-gaz) (pouces)	3/8"-5/8"	
Longueur max (m)	30	50
Dénivelé max entre les Refnets (m)	10	
Dénivelé max entre unités intérieures (m)	0.5	
Dénivelé max entre unité int. et unité ext. (m)	20	
Longueur max des Refnets (m)	15	

OPTIONS OBLIGATOIRES

Accessoire	Code	Photo	Description	Fonction
Refnet gaz	7ACFH0476		Dérivation de liquides	Tubes de recueillement des lignes d'aspiration. Obligatoire pour une application Twin.
Refnet liquide	7ACFH0477		Dérivation de gaz	Tubes de recueillement des liquides. Obligatoire pour une application Twin.



600x600 et 900x900

ACTUALISÉ



+ PRODUITS

- Flux à 360°.
- Application Twin.
- Apport d'air neuf (pour modèles 24 à 48).
- Pompe à condensats intégrée.
- Filtre G1.



RC08C
incluse



RCW6
(option)



RCW8
(option)

CARACTÉRISTIQUES

TECHNOLOGIE:



QUALITÉ DE L'AIR:



FONCTIONS UTILISATEURS:



FONCTIONS INSTALLATEURS:



CCD 009-012-018

CCD 024-036-048



- Confort "I Feel": sonde de température dans la télécommande RC08C.
- Application multisplit disponible avec unités tailles 9X, 12 et 18X (voir codes spécifiques page 60).
- Compatible avec une télécommande centralisée.
- Interface dédiée à l'installateur pour la mise en service et la maintenance.
- Consommation énergétique réduite à l'aide du mode chaud seul.
- Optimisation du stock grâce à un groupe extérieur multi-gammes (YMD).

FLUX À 360° AVEC LES COINS ARRONDIS



OPTIONS

Accessoire	Code	Photo	Fonction
Commande filaire simple RCW6	7ACEL1704		Mode, vitesse du ventilateur, temps réel, minuterie, température, minuterie hebdomadaire et balayage automatique.
Commande filaire simple RCW8	7ACEL1706		Mode, vitesse du ventilateur, minuterie Marche/Arrêt, température et balayage automatique.
Centrale de commande RCW16	7ACEL1707		Contrôle jusqu'à 64 unités intérieures avec les codes défauts de réglage individuel, contact sec Marche/Arrêt, mémorisation de la dernière opération, Modbus.
Passerelle GTC	7ACEL1708		1024 unités max. peuvent être connectées (16 passerelles).

DONNÉES TECHNIQUES CCD

UNIQUEMENT CONFIG. MULTISPLIT

Unité intérieure		AWSI-CCD009X-N11	AWSI-CCD012-N11	AWSI-CCD018-N11	AWSI-CCD024-N11	AWSI-CCD036-N11	AWSI-CCD036-N11	AWSI-CCD048-N11
Unités extérieures		-	AWAU-YMD012-H11	AWAU-YMD018-H11	AWAU-YMD024-H11	AWAU-YMD036-H11	AWAU-YMD036-H13	AWAU-YMD048-H13
Phase		Monophasé	Monophasé	Monophasé	Monophasé	Monophasé	Triphasé	Triphasé
REFROIDISSEMENT								
Puissance nominale (min./max.)	kW	2,6 (0,8-3,3)	3,5 (0,8-4,1)	5,1 (0,8-6,1)	6,8 (1,2-8,2)	10,5 (2,9-12,0)	10,5 (2,9-12,0)	14,0 (4,0-16,1)
Pdesignnc	kW		3,5	5,1	6,8	10,5	10,5	14,0
Puissance absorbée nominale	kW		1,080	1,579	2,105	4,008	4,008	5,344
SEER/Classe énergétique			6,8/A++	6,3/A++	6,1/A++	6,1/A++	6,1/A++	5,6/A+
Limites de fonctionnement	°C		-15°/50° Bulbe sec					
CHAUFFAGE								
Puissance nominale (min./max.)	kW	2,9 (0,85-3,7)	4,1 (0,5-4,4)	5,6 (0,9-7,0)	7,6 (1,2-8,6)	11,2 (2,6-13,2)	11,2 (2,6-13,2)	15,5 (4,2-17,6)
Pdesignnc (climat tempéré)	kW		4,0	4,8	5,8	9,8	10,0	11,5
Pdesignnc (climat chaud)	kW		3,5	5	5,8	10,5	10,5	11,6
Puissance absorbée nominale	kW		1,060	1,509	2,049	3,216	3,216	4,532
SCOP/Classe énergétique (climat tempéré)			4,0/A+	4,0/A+	4,0/A+	4,0/A+	4,0/A+	4,0/A+
SCOP/Classe énergétique (climat chaud)			5,1/A+++	5,1/A+++	5,1/A+++	5,1/A+++	5,1/A+++	5,1/A+++
Limites de fonctionnement	°C		-15°/24° Bulbe sec					
UNITÉ INTÉRIEURE								
Pression acoustique à 1 m (PV/MV/GV)	dB(A)	32/36/39	35/39/43	36/40/44	42/44/47	48/51/54	48/51/54	46/49/52
Puissance acoustique	dB(A)	53	57	60	62	63	63	64
Débit d'air (PV/MV/GV)	m³/h	450/500/580	416/504/617	490/550/660	1300/1500/1700	1400/1600/1850	1400/1600/1850	1600/1800/2200
Déshumidification	l/h	1,2	1,5	2	2,5	3,8	3,8	4,5
Dimensions de l'unité (LxHxP)	mm	570x270x570	570x260x570	570x270x570	840x245x840	840x245x840	840x245x840	840x287x840
Dimensions de l'emballage (LxHxP)	mm	655x290x655	655x290x655	655x290x655	900x257x900	900x257x900	900x257x900	900x292x900
Poids net/Poids avec l'emballage	kg	14,5/17,3	16,2/21,4	16,5/19	24/28	26,4/30,4	26,4/30,4	28/32,1
Code		7SP042246X	7SP042260	7SP042248	7SP042249	7SP042250	7SP042250	7SP042251
FAÇADE								
Dimensions de l'unité (LxHxP)	mm	647x50x647	647x50x647	647x50x647	950x55x950	950x55x950	950x55x950	950x55x950
Dimensions de l'emballage (LxHxP)	mm	715x123x715	715x123x715	715x123x715	1035x90x1035	1035x90x1035	1035x90x1035	1035x90x1035
Poids net/Poids avec l'emballage	kg	2,5/4,5	2,5/4,5	2,5/4,5	5/8	5/8	5/8	5/8
Code façade		7ACVF0566	7ACVF0566	7ACVF0566	7ACVF0564	7ACVF0564	7ACVF0564	7ACVF0564
UNITÉ EXTÉRIEURE								
Pression acoustique à 1 m	dB(A)		56	54	60	61	61	63
Puissance acoustique	dB(A)		63	65	65	67	68	72
Débit d'air	m³/h		2000	2100	2700	4300	4300	6800
Type de compresseur			Rotary DCI	Rotatif DCI	Twin Rotatif DCI	Twin Rotatif DCI	Twin Rotatif DCI	Twin Rotatif DCI
Dimensions de l'unité (LxHxP)	mm		800x554x333	800x554x333	845x702x363	946x810x410	946x810x410	952x415x1333
Dimensions de l'emballage (LxHxP)	mm		920x615x390	920x615x390	965x765x396	1090x865x500	1090x865x500	1095x500x1470
Poids net/Poids avec l'emballage	kg		29,9/32,6	35,5/38,4	49/51,5	67,2/72,9	81/86,9	108,1/121,2
Code			7SP062970	7SP062892	7SP062893	7SP062895	7SP062896	7SP062899
ALIMENTATION								
Phase/Tension/Fréquence		1P/230V/50Hz	1P/230V/50Hz	1P/230V/50Hz	1P/230V/50Hz	1P/230V/50Hz	3P/400V/50Hz	3P/400V/50Hz
Côté d'alimentation			Extérieur	Int. & Ext.	Int. & Ext.	Int. & Ext.	Int. & Ext.	Int. & Ext.
Câble d'alimentation	mm²		3x1,5	3x1,0+3x2,5	3x1,0+3x2,5	3x1,0+3x4,0	3x1,0+5x2,5	3x1,0+5x2,5
Protection électrique (courbe D)	A		16	10+16	10+25	10+30	10+20	10+25
Liaisons électriques	mm²	4x1,0	4x1,0	2x0,5	2x0,5	2x0,5	2x0,5	2x0,5
LIAISONS FRIGORIFIQUES								
Diamètre tube gaz	pouces	3/8"	3/8"	1/2"	5/8"	5/8"	5/8"	5/8"
Diamètre tube liquide	pouces	1/4"	1/4"	1/4"	3/8"	3/8"	3/8"	3/8"
Longueur max.	m		25	30	50	65	65	65
Dénivelé max.	m		10	20	25	30	30	30
Réfrigérant / PRP			R410A/2088	R410A/2088	R410A/2088	R410A/2088	R410A/2088	R410A/2088
Charge (5 m)	kg		1,05	1,78	1,95	3,2	3,2	4
Charge additionnelle	g/m		15	15	30	30	30	30

COMBINAISONS

Unité intérieure	Compatible avec unité extérieure	
	Monosplit	Multisplit
Cassette CCD 9X et CBD 18X 		YCZ
CCD 12 	YMD 	YCZ
Cassette CCD 18-24-36 		YMD 18-24-36
CCD 48 	YMD 48 	

Gamme Allège-Plafonnier



NOM DU MODÈLE	Type de fluide	Page	kBTU/h kW	12 3,5	18 5	24 7	36 10	48 12,5	60 16
ACTUALISÉ									
 CONSOLE DOUBLE FLUX MONOSPLIT & MULTISPLIT Idéal en remplacement d'un radiateur électrique	XBD	R410A	48	●					
 ALLÈGE-PLAFONNIER MONOSPLIT Longue portée d'air	FCD	R410A	50		●	●	●	●	●
NOUVEAU									
 SOLUTION LOCAUX SERVEURS	Solution de redondance		52						
ACTUALISÉ									
 ALLÈGE-PLAFONNIER MONOSPLIT Solution locaux basse température	FWDB	R410A	54		●	●			

- **Solution local basse température :**
conforme au CCTP des bâtiments
résidentiels collectifs
- Application pour **caves à vin, locaux
poubelles, locaux de préparation...**

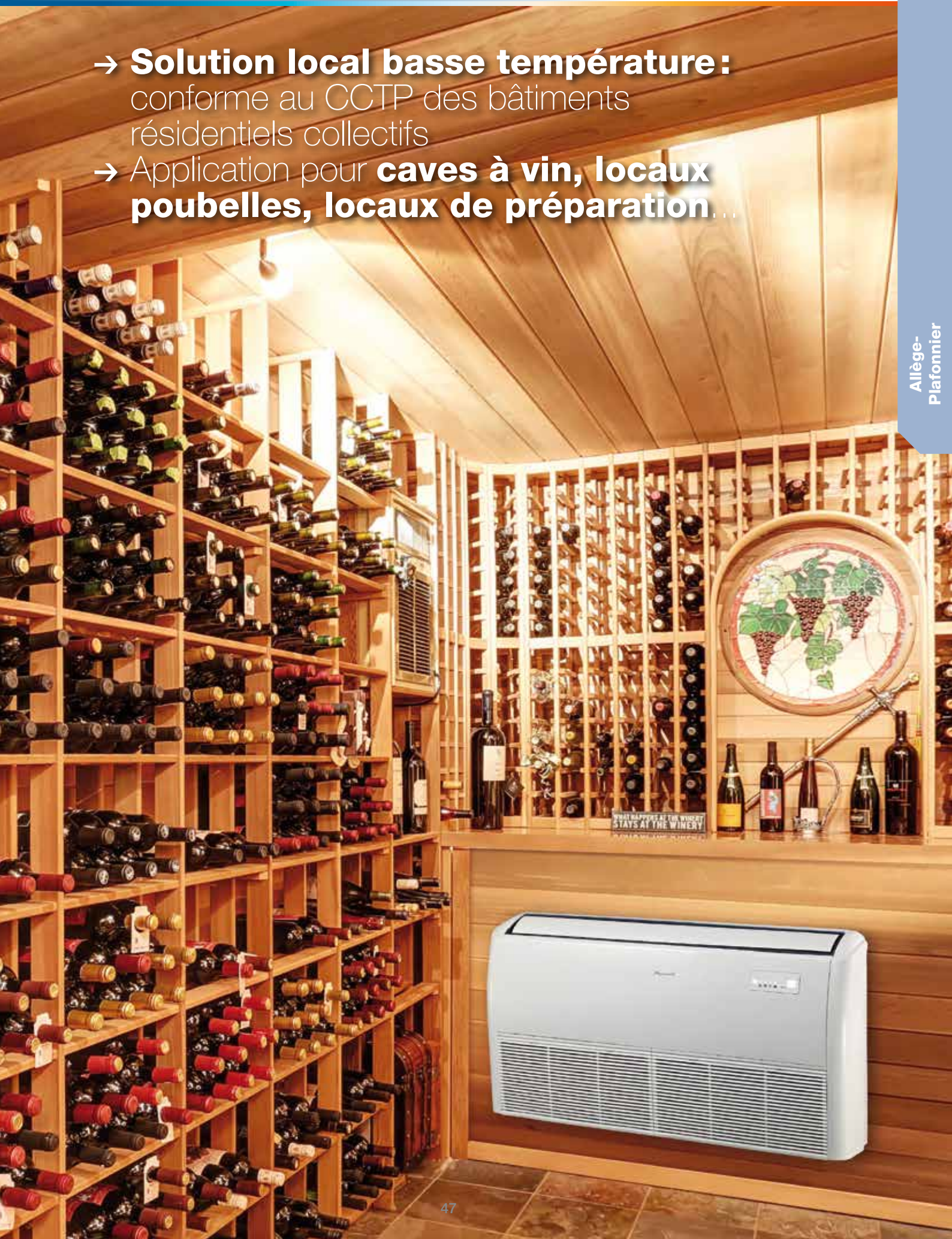



ACTUALISÉ



+ PRODUITS

- Compatible en monosplit et multisplit.
- Double flux.
- Filtre G1.



RC08C
incluse



RCW8
(option)

CARACTÉRISTIQUES

TECHNOLOGIE:



FLEX MATCH



DC INVERTER



FLUIDE R410A



DÉTENDEUR ÉLECTRONIQUE

QUALITÉ DE L'AIR:



FILTRE ANTIBACTÉRIEN

FONCTIONS UTILISATEURS:



I FEEL



MODE NUIT



MINUTERIE PROGRAMMABLE



DÉMARRAGE AUTOMATIQUE



TÉLÉCOMMANDE SECURISÉE

FONCTIONS INSTALLATEURS:



CONTACT SEC ON/OFF



- Unité intérieure compacte permettant une installation facilitée.
- Double flux: contrôle de la direction du flux d'air pour un meilleur confort.
- Consommation énergétique réduite à l'aide du mode chaud seul.
- Interface dédiée à l'installateur pour la mise en service et la maintenance.
- Optimisation du stock grâce à un groupe extérieur multi-gammes (YMD).

2 SORTIES D'AIR





OPTIONS

Accessoire	Code	Photo	Fonction
Commande filaire simple RCW8	7ACEL1706		Mode, vitesse du ventilateur, minuterie Marche/Arrêt, température et balayage automatique.

DONNÉES TECHNIQUES XBD

Unités intérieures		AWSI-XBD012-N11
Unités extérieures		AWAU-YMD012-H11
Phase		Monophasé
REFROIDISSEMENT		
Puissance nominale (min./max.)	kW	3,5 (0,8-3,8)
Pdesignc	kW	3,5
Puissance absorbée nominale	kW	1,21
SEER/Classe énergétique		6,1/A++
Limites de fonctionnement	°C	-20°/50° Bulbe sec
CHAUFFAGE		
Puissance nominale (min./max.)	kW	3,8 (0,4-4,3)
Pdesignh (climat tempéré)	kW	2,9
Pdesignh (climat chaud)	kW	3,4
Puissance absorbée nominale	kW	1,1
SCOP/Classe énergétique (climat tempéré)		4,0/A+
SCOP/Classe énergétique (climat chaud)		5,1/A+++
Limites de fonctionnement	°C	-20°/24° Bulbe sec
UNITÉ INTÉRIEURE		
Pression acoustique à 1 m (PV/MV/GV)	dB(A)	35/41/43
Puissance acoustique	dB(A)	58
Débit d'air (PV/MV/GV/TGV)	m³/h	370/480/512
Déshumidification	l/h	1,5
Dimensions de l'unité (LxHxP)	mm	700x600x210
Dimensions de l'emballage (LxHxP)	mm	810x710x305
Poids net/Poids avec l'emballage	kg	14,8/19
Code		7SP071410
UNITÉ EXTÉRIEURE		
Pression acoustique à 1 m	dB(A)	56
Puissance acoustique	dB(A)	63
Débit d'air	m³/h	2000
Type de compresseur		Rotatif
Dimensions de l'unité (LxHxP)	mm	800x554x333
Dimensions de l'emballage (LxHxP)	mm	920x615x390
Poids net/Poids avec l'emballage	kg	29,9/32,6
Code		7SP062970
ALIMENTATION		
Phase/Tension/Fréquence		1P/230V/50Hz
Côté d'alimentation		Extérieur
Câble d'alimentation	mm²	3x1,5
Protection électrique (courbe D)	A	16
Liaisons électriques	mm²	4x1,0
LIAISONS FRIGORIFIQUES		
Diamètre tube gaz	pouces	3/8"
Diamètre tube liquide	pouces	1/4"
Longueur max.	m	25
Dénivelé max.	m	10
Réfrigérant / PRP		R410A/2088
Charge	kg	1,05

COMBINAISONS

Unité intérieure	Compatible avec unité extérieure	
	Monosplit	Multisplit
Console XBD 	YMD 	YCZ 



+ PRODUITS

- Compatible en monosplit et multisplit.
- Large diffusion d'air.
- Installation allège ou plafonnier.
- Filtre G1.



RC08C
incluse



RCW6
(option)



RCW8
(option)

CARACTÉRISTIQUES

TECHNOLOGIE :



DC INVERTER



FLUIDE R410A



DÉTENDEUR ÉLECTRONIQUE



SOLUTION DE REDONDANCE

QUALITÉ DE L'AIR :



FILTRE ANTIBACTÉRIEN



APPORT D'AIR NEUF

FONCTIONS UTILISATEURS :



I FEEL



MODE NUIT



MINUTERIE PROGRAMMABLE



DÉMARRAGE AUTOMATIQUE



TÉLÉCOMMANDE SÉCURISÉE

FONCTIONS INSTALLATEURS :



CODE DÉFAUT VIA U.I.



AUTO-DIAGNOSTIC



RACCORDEMENT CONDENSATS DROITE/GAUCHE



SORTIE ALARME



SORTIE APPAREIL ON/OFF



CONTACT SEC ON/OFF



CONNEXION POMPE À CONDENSATS (OPTION)



COMPATIBLE GTC



- Confort "I Feel" : sonde de température dans la télécommande RC08C.
- Consommation énergétique réduite à l'aide du mode chaud seul.
- Interface dédiée à l'installateur pour la mise en service et la maintenance.
- Compatible avec une télécommande centralisée.
- Optimisation du stock grâce à un groupe extérieur multi-gammes (YMD).

4 FLUX D'AIR POUR UN MAXIMUM DE CONFORT

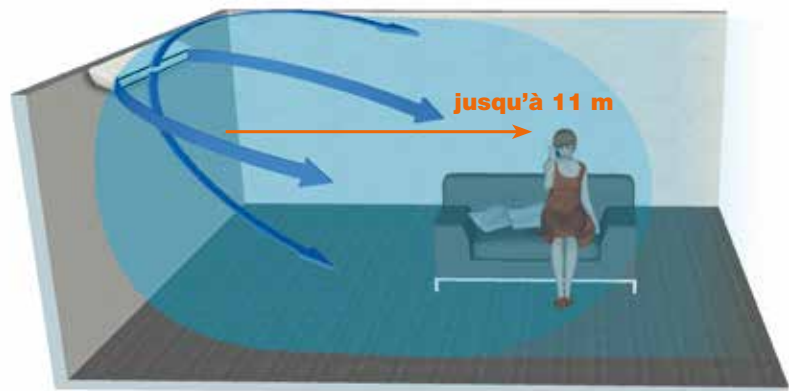

OPTIONS

Accessoire	Code	Photo	Fonction
Commande filaire simple RCW6	7ACEL1704		Mode, vitesse du ventilateur, temps réel, minuterie, température, minuterie hebdomadaire et balayage automatique.
Commande filaire simple RCW8	7ACEL1706		Mode, vitesse du ventilateur, minuterie Marche/Arrêt, température et balayage automatique.
Centrale de commande RCW16	7ACEL1707		Contrôle jusqu'à 64 unités intérieures avec les codes défauts de réglage individuel, contact sec Marche/Arrêt, mémorisation de la dernière opération, Modbus.
Passerelle GTC	7ACEL1708		1024 unités max. peuvent être connectées (16 passerelles).

DONNÉES TECHNIQUES FCD

Unités intérieures		AWSI-FCD018-N11	AWSI-FCD024-N11	AWSI-FCD036-N11	AWSI-FCD036-N11	AWSI-FCD048-N11	AWSI-FCD060-N11
Unités extérieures		AWAU-YMD018-H11	AWAU-YMD024-H11	AWAU-YMD036-H11	AWAU-YMD036-H13	AWAU-YMD048-H13	AWAU-YMD060-H13
Phase		Monophasé	Monophasé	Monophasé	Triphasé	Triphasé	Triphasé
REFROIDISSEMENT							
Puissance nominale (min./max.)	kW	5,1 (0,8-6,1)	6,8 (1,2-8,2)	10,5 (2,9-12,0)	10,5 (2,9-12,0)	14,0 (4,0-16,4)	16,0 (5,0-18,1)
Pdesignc	kW	5,1	6,8	10,5	10,5	14,0	16,0
Puissance absorbée nominale	kW	1,579	2,252	4,008	4,008	5,344	6,107
SEER/Classe énergétique		6,5/A++	6,1/A++	6,3/A++	6,1/A++	6,1/A++	6,1/A++
Limites de fonctionnement	°C	-15°/50° Bulbe sec					
CHAUFFAGE							
Puissance nominale (min./max.)	kW	5,6 (0,9-7,0)	7,5 (1,2-8,6)	11,0 (2,6-13,2)	11,0 (2,6-13,2)	16,0 (4,4-18,4)	18,0 (5,3-20,5)
Pdesignh (climat tempéré)	kW	4,8	5,8	10,2	10,2	11,6	12
Pdesignh (climat chaud)	kW	5,2	5,8	10,5	10,5	11,6	12,2
Puissance absorbée nominale	kW	1,466	2,072	3,039	3,039	4,969	5,96
SCOP/Classe énergétique (climat tempéré)		4,0/A+	4,0/A+	4,0/A+	4,0/A+	4,0/A+	4,0/A+
SCOP/Classe énergétique (climat chaud)		5,1/A+++	5,1/A+++	5,1/A+++	5,1/A+++	5,1/A+++	5,1/A+++
Limites de fonctionnement	°C	-15°/24° Bulbe sec					
UNITÉ INTÉRIEURE							
Pression acoustique à 1 m (PV/MV/GV)	dB(A)	38/41/44	44/49/52	43/49/52	43/49/52	46/51/54	46/51/57
Puissance acoustique	dB(A)	57	63	63	63	66	69
Débit d'air (PV/MV/GV)	m³/h	700/800/900	850/1050/1180	1400/1770/2050	1400/1770/2050	1400/1800/2100	1280/1660/2250
Déshumidification	l/h	1,5	2,2	3,1	3,1	5	5,5
Dimensions de l'unité (LxHxP)	mm	1068x675x235	1068x675x235	1650x675x235	1650x675x235	1650x675x235	1650x675x235
Dimensions de l'emballage (LxHxP)	mm	1145x755x313	1145x755x313	1725x755x313	1725x755x313	1725x755x313	1725x755x313
Poids net/Poids avec l'emballage	kg	25,8/30,6	25/30	40,3/46,9	40,3/46,9	38,2/44,6	40,5/47
Code		7SP012231	7SP012232	7SP012233	7SP012233	7SP012234	7SP012235
UNITÉ EXTÉRIEURE							
Pression acoustique à 1 m	dB(A)	54	60	61	61	63	63
Puissance acoustique	dB(A)	65	65	67	68	72	75
Débit d'air	m³/h	2100	2700	4300	4300	6800	7200
Type de compresseur		Rotatif DCI	Twin Rotatif DCI	Twin Rotatif DCI	Twin Rotatif DCI	Twin Rotatif DCI	Twin Rotatif DCI
Dimensions de l'unité (LxHxP)	mm	800x554x333	845x702x363	946x810x410	946x810x410	952x1333x415	952x1333x415
Dimensions de l'emballage (LxHxP)	mm	920x615x390	965x765x396	1090x865x500	1090x865x500	1095x1470x500	1095x1470x500
Poids net/Poids avec l'emballage	kg	35,5/38,4	49/51,5	67,2/72,9	78,9/83,9	108,1/121,2	112,8/126
Code		7SP062892	7SP062893	7SP062895	7SP062896	7SP062899	7SP062900
ALIMENTATION							
Phase/Tension/Fréquence		1P/230V/50Hz	1P/230V/50Hz	1P/230V/50Hz	3P/400V/50Hz	3P/400V/50Hz	3P/400V/50Hz
Côté d'alimentation		Int. & Ext.	Int. & Ext.	Int. & Ext.	Int. & Ext.	Int. & Ext.	Int. & Ext.
Câble d'alimentation	mm²	3x1,0+3x2,5	3x1,0+3x2,5	3x1,0+3x4,0	3x1,0+5x2,5	3x1,0+5x2,5	3x1,0+5x2,5
Protection électrique (courbe D)	A	10+16	10+25	10+30	10+20	10+25	10+25
Liaisons électriques	mm²	2x0,5	2x0,5	2x0,5	2x0,5	2x0,5	2x0,5
LIAISONS FRIGORIFIQUES							
Diamètre tube gaz	pouces	1/2"	5/8"	5/8"	5/8"	5/8"	5/8"
Diamètre tube liquide	pouces	1/4"	3/8"	3/8"	3/8"	3/8"	3/8"
Longueur max.	m	30	50	65	65	65	65
Dénivelé max.	m	20	25	30	30	30	30
Réfrigérant / PRP		R410A/2088	R410A/2088	R410A/2088	R410A/2088	R410A/2088	R410A/2088
Charge (5 m)	kg	1,78	1,95	3,2	3,2	4	4,3
Charge additionnelle	g/m	15	30	30	30	30	30

COMBINAISONS

Unité intérieure	Compatible avec unité extérieure	Unité intérieure	Compatible avec unité extérieure
Allège-plafonnier	Monosplit	Allège-plafonnier	Monosplit
FCD 18-24-36	YMD 18-24-36	FCD 48-60	YMD 48-60



• Solutions
uniques

Solution de redondance

Solution de redondance



SOLUTION DE REDONDANCE

NOUVEAU

Airwell vous propose une solution de redondance qui permet de sécuriser un local sensible par la mise en place de deux climatiseurs régulés conjointement.

Cette solution est principalement utilisée pour les salles informatiques où le système de climatisation doit fonctionner continuellement.

Principales fonctions:

- Permutation du fonctionnement du climatiseur en cas de défaillance de l'un d'eux.
- Sécurité incendie: arrêt total de la climatisation en cas d'incendie.
- Le fonctionnement simultané des deux climatiseurs installés, en cas de haute température.
- L'inversion de l'ordre automatique des deux unités réglable de 0 à 24 heures.
- Le redémarrage automatique en cas de coupure de courant.
- Gestion des heures de fonctionnement de chaque système.
- Gestion taux de pannes en temps réel.
- Gestion de l'encrassement des filtres.
- Report des défauts sur un afficheur central.
- Archivage des données sur carte SD.



COMPATIBLE AVEC

MURAL HKD



GAINABLE MOYENNE PRESSION DID



CASSETTE CCD



ALLÈGE-PLAFONNIER FCD



Accessoire	Code	Photo	Description
Afficheur central	Sur demande Disponible à partir de septembre 2018		Interface homme/machine Visualisation de l'état du système (temps de fonctionnement, codes erreurs, taux de panne...)
Passerelle	Sur demande Disponible à partir de septembre 2018		Passerelle de régulation à raccorder sur les unités intérieures Port TCP/IP



A⁺⁺

ACTUALISÉ

+ PRODUITS

- Application pour caves à vin, locaux poubelles, locaux de préparation...
- Réversible.
- Filtre G1.



RCW6

CARACTÉRISTIQUES

TECHNOLOGIE:



DC INVERTER



FLUIDE R410A



DÉTENDEUR ÉLECTRONIQUE

QUALITÉ DE L'AIR:



FILTRE ANTIBACTÉRIEN



APPORT D'AIR NEUF

FONCTIONS UTILISATEURS:



MODE NUIT



PROGRAMMABLE 24 H
TIMER



RESTART
DÉMARRAGE AUTOMATIQUE



TÉLÉCOMMANDE SÉCURISÉE

FONCTIONS INSTALLATEURS:



CODE DÉFAUT VIA ILL



AUTO-DIAGNOSTIC



RACCORDEMENT CONDENSATS DROITE/GAUCHE



SORTIE ALARME



UNIT ON INPUT



CONTACT SEC ON/OFF



POMPE À CONDENSATS (OPTION)



COMPATIBLE GTC

- Conçu pour les locaux basse température : 12°C au minimum.
- Longue distance de soufflage (jusqu'à 11 m).
- Économie d'énergie garantie grâce à une programmation hebdomadaire.



CLIMATISATION DÉDIÉE AUX CAVES À VIN OU À TOUT LOCAL BASSE TEMPÉRATURE

OPTIONS

Accessoire	Code	Photo	Fonction
Centrale de commande RCW16	7ACEL1707		Contrôle jusqu'à 64 unités intérieures avec les codes défauts de réglage individuel, contact sec Marche/Arrêt, mémorisation de la dernière opération, Modbus.
Passerelle GTC	7ACEL1708		1024 unités max. peuvent être connectées (16 passerelles).



DONNÉES TECHNIQUES FWDB









Unités intérieures		AWSI-FWDB018-N11	AWSI-FWDB024-N11
Unités extérieures		AWAU-YMDB018-H11	AWAU-YMDB024-H11
Phase		Monophasé	
REFROIDISSEMENT			
Puissance nominale (min./max.)	kW	5,1 (0,8-6,1)	6,8 (1,2-8,2)
Pdesignc	kW	5,1	6,8
Puissance absorbée nominale	kW	1,579	2,252
SEER/Classe énergétique		6,5/A++	6,1/A++
Limites de fonctionnement	°C	-10°/50° Bulbe sec	
CHAUFFAGE			
Puissance nominale (min./max.)	kW	5,6 (0,9-7,0)	7,5 (1,2-8,6)
Pdesignh (climat tempéré)	kW	4,8	5,8
Pdesignh (climat chaud)	kW	5,2	5,8
Puissance absorbée nominale	kW	1,466	2,072
SCOP/Classe énergétique (climat tempéré)		4,0/A+	4,0/A+
SCOP/Classe énergétique (climat chaud)		5,1/A+++	5,1/A+++
Limites de fonctionnement	°C	-15°/24° Bulbe sec	
Puissance à -10°C	kW	4,3	7
Puissance à -15°C	kW	3,7	6
UNITÉ INTÉRIEURE			
Pression acoustique à 1 m (PV/MV/GV)	dB(A)	38/41/44	44/49/52
Puissance acoustique	dB(A)	57	63
Débit d'air (PV/MV/GV)	m³/h	700/800/900	850/1050/1180
Déshumidification	l/h	1,5	2,2
Dimensions de l'unité (LxHxP)	mm	1068x235x675	1068x235x675
Dimensions de l'emballage (LxHxP)	mm	1145x313x755	1145x313x755
Poids net/Poids avec l'emballage	kg	25,8/30,6	25/30
Code		7SP012246	7SP012247
UNITÉ EXTÉRIEURE			
Pression acoustique à 1 m	dB(A)	54	60
Puissance acoustique	dB(A)	65	65
Débit d'air	m³/h	2100	2700
Type de compresseur		Rotatif DCI	Twin Rotatif DCI
Dimensions de l'unité (LxHxP)	mm	800x554x333	845x702x363
Dimensions de l'emballage (LxHxP)	mm	920x615x390	965x765x396
Poids net/Poids avec l'emballage	kg	35,5/38,4	49/51,5
Code		7SP062924	7SP062925
ALIMENTATION			
Phase/Tension/Fréquence		1P/230V/50Hz	1P/230V/50Hz
Côté d'alimentation		Intérieur & Extérieur	Intérieur & Extérieur
Câble d'alimentation	mm²	3x1,0+3x2,5	3x1,0+3x2,5
Protection électrique (courbe D)	A	10+16	10+25
Liaisons électriques	mm²	2x0,5	2x0,5
LIAISONS FRIGORIFIQUES			
Diamètre tube gaz	pouces	1/2"	5/8"
Diamètre tube liquide	pouces	1/4"	3/8"
Longueur max.	m	30	50
Dénivelé max.	m	20	25
Réfrigérant / PRP		R410A/2088	R410A/2088
Charge	kg	1,78	1,95
Charge additionnelle	g/m	15	30

COMBINAISONS

Unité intérieure	Compatible avec unité extérieure
Allège-plafonnier	Monosplit
FWDB	YMDB
	

Gamme Twin & Multisplit DCI

Table des combinaisons

UNITÉS EXTÉRIEURES		Type de fluide	kW	Nb. max. d'UI	Page
APPLICATION TWIN Gainable et cassette	 	R410A	10-14	2	58
		YZC Différents types d'unités intérieures	YCZ2-18 	R410A	5,3
	YCZ3-27 	R410A	7,8	3	60 & 64
	YCZ4-30 	R410A	8,5	4	60 & 65
	YCZ5-42 	R410A	12,3	5	60 & 66
	YDZB2-18 	R32	5,2	2	68 & 70
NOUVEAU	YDZB3-27 	R32	7,1	3	68 & 70
YDZB Fluide frigorigène R32	YDZB4-30 	R32	8,0	4	68 & 71



UNITÉS INTÉRIEURES

Mural HDL	Mural HKD	Gainable moyenne pression DID	Cassette CCD	Console XBD

18+18/24+24

18+18/24+24

Tailles 9/12/18

Taille 12

Tailles 9X/12/18X

Taille 12

Tailles 9/12/18

Taille 12

Tailles 9X/12/18X

Taille 12

Tailles 9/12/18/24

Taille 12

Tailles 9X/12/18X

Taille 12

Tailles 9/12/18/24

Taille 12

Tailles 9X/12/18X

Taille 12

Tailles 7/9/12/18/24

Tailles 7/9/12/18/24

Tailles 7/9/12/18/24



Solutions
uniques

Application Twin



Application Twin



APPLICATION TWIN

L'application Twin est principalement utilisée dans un open-space, afin que celui-ci soit contrôlé par une seule télécommande pour deux unités. Le Twin Airwell permet de connecter deux unités intérieures identiques à une seule unité extérieure. Ces deux unités intérieures fonctionneront avec les mêmes paramètres, une fois qu'une des unités intérieures sera paramétrée en tant que "Maître".

La solution la plus économique pour les open-spaces :

- Installation facile : un seul réfrigérant et système de contrôle.
- Gain d'espace en utilisant une seule unité extérieure au lieu de deux.
- Faible coût d'installation.
- Commande simplifiée : une seule télécommande pour tout l'espace.
- Télécommande filaire ou sans fil en option.
- Application possible avec des gainables ou des cassettes.

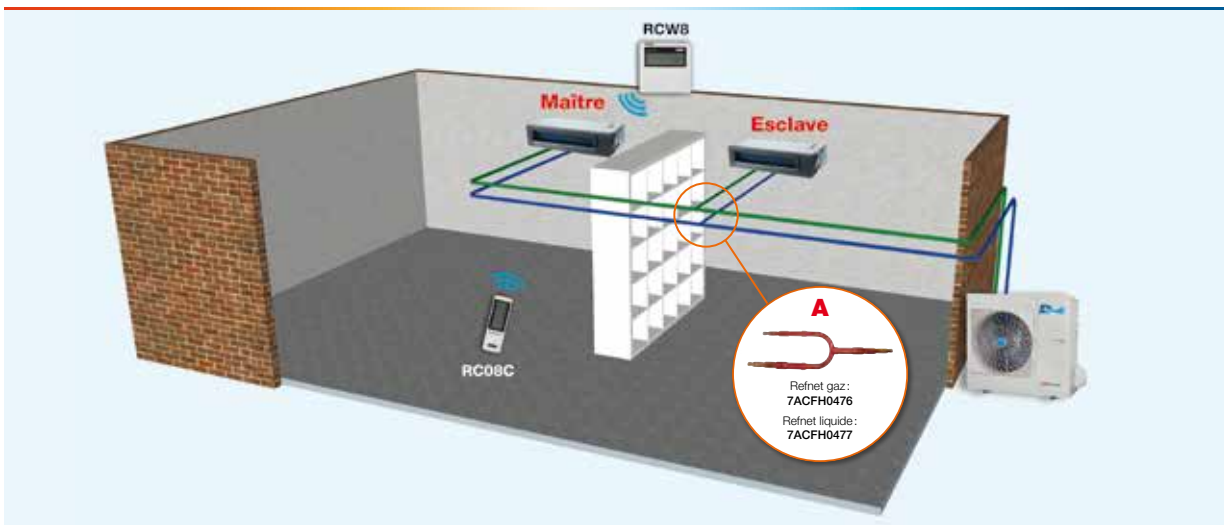

	Unités intérieures	Unités extérieures
Système Twin	CCD018 + CCD018	YMD036
	DID018 + DID018	
	CCD024 + CCD024	YMD048
	DID024 + DID024	

Instructions de charge et tuyauterie	YMD036	YMD048
Diamètre tube (liquide-gaz) (pouces)	3/8"-5/8"	
Longueur max (m)	30	50
Dénivelé max entre les Refnets (m)	10	
Dénivelé max entre unités intérieures (m)	0.5	
Dénivelé max entre unité int. et unité ext. (m)	20	
Longueur max des Refnets (m)	15	

APPLICATION TWIN AVEC			Page
DID	Gainable moyenne pression monosplit		34
CCD	Cassette DC Inverter		42

DC Inverter
Réversible

YCZ MULTISPLIT RÉSIDENTIEL DUO/TRIO/QUATTRO/CINCO



+ PRODUITS

- Efficacité.
- Compétitivité.
- Flexibilité.

CARACTÉRISTIQUES

TECHNOLOGIE:



DC INVERTER



FLUIDE R410A



DÉTENEUR ÉLECTRONIQUE

FONCTIONS INSTALLATEURS:



AUTO-DIAGNOSTIC



YCZ2-18



YCZ3-27
YCZ4-30
YCZ5-42

- Application avec unités intérieures murales, gainables, cassettes et consoles.
- Une même unité intérieure pour une application en monosplit ou en multisplit (voir tableau).
- La conception permet une installation longue distance des tubes.
- Écran à 2 chiffres permettant d'afficher les paramètres de fonctionnement du système.

COMPATIBLE
AVEC

MURAL
HKD 9/12/18/24

GAINABLE MOYENNE
PRESSION DID 12



CASSETTE
CCD 9X/12/18X

CONSOLE
XBD 12



COMBINAISONS

Tailles	Mural HKD	Gainable DID	Cassette CCD	Console XBD
9	AWSI-HKD009-N11 7SP023054	-	AWSI-CCD009X-N11 7SP042246X Code façade 7ACVF0566	-
12	AWSI-HKD012-N11 7SP023055	AWSI-DID012-N11 7SP032190	AWSI-CCD012-N11 7SP042260 Code façade 7ACVF0566	AWSI-XBD012-N11 7SP071410
18	AWSI-HKD018-N11 7SP023056	-	AWSI-CBD018X-N11 7SP042239X Code façade 7ACVF0566	-
24	AWSI-HKD024-N11 7SP023057	-	-	-

* Code dédié à l'application multisplit.

DONNÉES TECHNIQUES YCZ

Unités extérieures			AWAU-YCZ218-H11	AWAU-YCZ327-H11	AWAU-YCZ430-H11	AWAU-YCZ542-H11
Phase			Monophasé	Monophasé	Monophasé	Monophasé
UNITÉ EXTÉRIEURE						
Refroidissement	Puissance nominale (min./max.)	kW	5,3 (1,8-6,3)	7,8 (2,7-8,7)	8,5 (2,8-9,2)	12,3 (3,0-13,5)
	Pdesignc	kW	5,3	7,8	8,5	12,3
	Puissance absorbée nominale	kW	1,419	2,422	2,64	3,82
	SEER/Classe énergétique		7,4/A++ *	6,6/A++ *	6,6/A++ *	6,6/A++ *
	Limites de fonctionnement	°C	-15°/50° Bulbe sec			
Chauffage	Puissance nominale (min./max.)	kW	6,0 (2,0-6,5)	8,5 (2,8-9,2)	9,0 (2,8-10,0)	12,3 (3,0-14,0)
	Pdesignh (climat tempéré)	kW	5,3	6,5	7,2	9,6
	Pdesignh (climat chaud)	kW	5,5	6,6	7,3	9,8
	Puissance absorbée nominale	kW	1,657	2,348	2,486	3,407
	SCOP/Classe énergétique (climat tempéré)		4,1/A+	4,0/A	3,9/A	3,8/A
	SCOP/Classe énergétique (climat chaud)		5,1/A+++	5,1/A+++	5,1/A+++	4,6/A++
	Limites de fonctionnement	°C	-15°/24° Bulbe sec			
	Puissance à -10°C	kW	4,5	6,5	6,6	8,4
	Puissance à -15°C	kW	4,0	5,7	5,8	7,2
Pression acoustique à 1 m	dB(A)	55	58	58	60	
Puissance acoustique	dB(A)	63	67	67	70	
Débit d'air	m³/h	2500	3500	3500	5500	
Type de compresseur		Twin Rotatif DC Inverter	Twin Rotatif DC Inverter	Twin Rotatif DC Inverter	Twin Rotatif DC Inverter	
Dimensions de l'unité (LxHxP)	mm	923x702x363	1034x810x410	1034x810x410	1034x810x410	
Dimensions de l'emballage (LxHxP)	mm	965x755x395	1090x865x500	1090x865x500	1090x865x500	
Poids net/Poids avec l'emballage	kg	48/52	68/73	70/75	76/81	
Code		7SP091170	7SP091171	7SP091172	7SP091173	
ALIMENTATION						
Phase/Tension/Fréquence		1P/230V/50Hz	1P/230V/50Hz	1P/230V/50Hz	1P/230V/50Hz	
Côté d'alimentation		Extérieur	Extérieur	Extérieur	Extérieur	
Câble d'alimentation	mm²	3x2,5	3x2,5	3x2,5	3x4,0	
Protection électrique (courbe D)	A	25	25	25	32	
Liaisons électriques	mm²	2 (4x1,0)	3 (4x1,0)	4 (4x1,0)	5 (4x1,0)	
LIAISONS FRIGORIFIQUES						
Diamètre tube gaz	pouces	2x3/8"	3x3/8"	3x3/8"+1/2"	4x3/8"+1/2"	
Diamètre tube liquide	pouces	2x1/4"	3x1/4"	4x1/4"	5x1/4"	
Longueur max.	m	30	45	60	80	
Longueur max. par circuit	m	20	25	30	30	
Dénivelé max. entre unités intérieure et extérieure	Unité extérieure plus haute que l'unité intérieure	m	10	10	10	10
	Unité extérieure plus basse que l'unité intérieure	m	15	15	15	15
Dénivelé max. entre unités intérieures	m	10	10	10	10	
Réfrigérant / PRP		R410A/2088	R410A/2088	R410A/2088	R410A/2088	
Charge / Longueur pré-chargé	kg/m	2 / 15	2,4 / 22,5	2,4 / 30	3,6 / 37,5	

* A++ pour combinaisons HKD 9 x 3.

Note: Un adaptateur 3/8"->1/2" doit être installé sur la ligne gaz, lorsque vous souhaitez connecter une unité de taille 18. Cet adaptateur peut être fourni par Airwell (code: 1511160000297).

Un adaptateur 3/8" → 5/8" doit être installé sur la ligne gaz et un adaptateur 1/4" → 3/8" sur la ligne liquide, lorsque vous souhaitez connecter une unité de taille 24.

MURAL
HKD 9/12/18/24



DONNÉES TECHNIQUES UNITÉS INTÉRIEURES HKD

Unités intérieures		AWSI-HKD009-N11	AWSI-HKD012-N11	AWSI-HKD018-N11	AWSI-HKD024-N11
Phase		Monophasé	Monophasé	Monophasé	Monophasé
Puissance nominale (min./max.)	kW	2,65 (1,0 -3,2)	3,54(1,08-4,1)	5,0(1,8-6,1)	6,8(2,7-7,8)
Puissance nominale (min./max.)	kW	2,7 (0,82-3,3)	3,2 (0,9-4,2)	5,0 (1,4-6,7)	7,3 (1,6-8,7)
Pression acoustique à 1 m (TPV/PV/MV/GV)	dB(A)	23/29/34/38	24/33/37/42	24/32/36/42	32/35/40/44
Puissance acoustique	dB(A)	54	54	57	60
Débit d'air (TPV/PV/MV/GV)	m³/h	270/320/420	370/470/570	540/680/840	640/800/980
Déshumidification	l/h	1,0	1,2	1,7	2,4
Dimensions de l'unité (LxHxP)	mm	715x285x194	805x285x194	957x302x213	1040x327x220
Dimensions de l'emballage (LxHxP)	mm	780x360x270	870x360x270	1035x380x295	1120x310x405
Poids net/Poids avec l'emballage	kg	6,8/8,9	7,2/9,6	9,5/12,5	11,9/15,2
LIAISONS FRIGORIFIQUES					
Diamètre tube gaz	pouces	3/8"	3/8"	1/2"	5/8"
Diamètre tube liquide	pouces	1/4"	1/4"	1/4"	3/8"
Code		7SP023054	7SP023055	7SP023056	7SP023057

GAINABLE MOYENNE
PRESSION DID 12



CASSETTE
CCD 9X/12/18X



DONNÉES TECHNIQUES UNITÉS INTÉRIEURES DID & CCD

Unité intérieure		AWSI-DID012-N11	AWSI-CCD009X-N11	AWSI-CCD012-N11	AWSI-CBD018X-N11
Phase		Monophasé	Monophasé	Monophasé	Monophasé
Puissance frigorifique nominale	kW	3,5 (0,5-4,1)	2,6 (0,8-3,3)	3,5 (0,8-4,1)	5,1 (0,8-6,1)
Puissance calorifique nominale	kW	3,80 (0,9-4,6)	2,9 (0,85-3,7)	4,1 (0,5-4,4)	5,6 (0,9-7,0)
Pression acoustique à 1 m (PV/MV/GV)	dB(A)	27/34/40	32/36/39	35/39/43	36/40/44
Puissance acoustique	dB(A)	60	53	57	60
Débit d'air (PV/MV/GV)	m³/h	300/480/600	450/500/580	416/504/617	490/550/660
Pression statique externe		25 (0-60)			
Déshumidification	l/h	1,5	1,2	1,5	2
Dimensions de l'unité (LxHxP)	mm	700x200x450	570x270x570	570x260x570	570x270x570
Dimensions de l'emballage (LxHxP)	mm	860x275x540	655x290x655	655x290x655	655x290x655
Poids net/Poids avec l'emballage	kg	18/22	14,5/17,3	16,2/21,4	16,5/19
FAÇADE					
Dimensions de l'unité (LxHxP)	mm		647x50x647	950x55x950	647x50x647
Dimensions de l'emballage (LxHxP)	mm		715x123x715	1035x90x1035	715x123x715
Poids net/Poids avec l'emballage	kg		2,5/4,5	5/8	2,5/4,5
Code façade			7ACVF0566	7ACVF0566	7ACVF0566
LIAISONS FRIGORIFIQUES					
Diamètre tube gaz	pouces	3/8"	3/8"	3/8"	1/2"
Diamètre tube liquide	pouces	1/4"	1/4"	1/4"	1/4"
Code		7SP032190	7SP042246X	7SP042260	7SP042239X



DONNÉES TECHNIQUES UNITÉS INTÉRIEURES XBD

Unités intérieures		AWSI-XBD012-N11
Phase		Monophasé
Puissance frigorifique nominale	kW	3,5 (0,8-3,8)
Puissance calorifique nominale	kW	3,8 (0,4-4,3)
Pression acoustique à 1 m (PV/MV/GV)	dB(A)	35/41/43
Puissance acoustique	dB(A)	58
Débit d'air (PV/MV/GV/TGV)	m³/h	370/480/512
Déshumidification	l/h	1,5
Dimensions de l'unité (LxHxP)	mm	700x600x210
Dimensions de l'emballage (LxHxP)	mm	810x710x305
Poids net/Poids avec l'emballage	kg	14,8/19
LIAISONS FRIGORIFIQUES		
Diamètre tube gaz	pouces	3/8"
Diamètre tube liquide	pouces	1/4"
Code		7SP071410

COMPATIBLE
AVEC



MURAL
HKD 9/12/18/24



GAINABLE MOYENNE
PRESSION DID 12



CASSETTE
CCD 9X/12/18X



CONSOLE
XBD 12



YCZ2-18 MULTISPLIT RÉSIDENTIEL DUO

Unités intérieures en fonctionnement	REFROIDISSEMENT									CHAUFFAGE								
	Puissance (kW)		Puissance totale (kW)			Puissance absorbée totale (kW)			EER/ Classe énerg.	Puissance (kW)		Puissance totale (kW)			Puissance absorbée totale (kW)			COP/ Classe énerg.
	Unité A	Unité B	Nominale	Min.	Max.	Nominale	Min.	Max.		Unité A	Unité B	Nominale	Min.	Max.	Nominale	Min.	Max.	
9+9	2,65	2,65	5,30	1,80	6,20	1,55	0,55	2,16	3,42/A	3,00	3,00	6,00	2,00	6,50	1,66	0,58	1,81	3,62/A
9+12	2,27	3,03	5,30	1,80	6,30	1,55	0,55	2,16	3,42/A	2,57	3,43	6,00	2,00	6,50	1,66	0,58	1,81	3,62/A
9+18	1,77	3,53	5,30	1,80	6,30	1,55	0,55	2,16	3,42/A	2,00	4,00	6,00	2,00	6,70	1,66	0,58	1,89	3,62/A
12+12	2,65	2,65	5,30	1,80	6,30	1,55	0,55	2,16	3,42/A	3,00	3,00	6,00	2,00	6,70	1,66	0,58	1,89	3,62/A

Basé sur des combinaisons avec splits muraux

YCZ3-27 MULTISPLIT RÉSIDENTIEL TRIO

Unités intérieures en fonctionnement	REFROIDISSEMENT									CHAUFFAGE										
	Puissance (kW)			Puissance totale (kW)			Puissance absorbée totale (kW)			EER/ Classe énerg.	Puissance (kW)			Puissance totale (kW)			Puissance absorbée totale (kW)			COP/ Classe énerg.
	Unité A	Unité B	Unité C	Nominale	Min.	Max.	Nominale	Min.	Max.		Unité A	Unité B	Unité C	Nominale	Min.	Max.	Nominale	Min.	Max.	
12+12	3,54	3,54	-	7,08	2,45	8,70	2,17	0,69	2,90	3,26/A	3,70	3,70	-	7,40	2,44	9,20	2,05	0,67	2,70	3,61/A
9+18	2,65	5,00	-	7,65	2,65	8,70	2,37	0,75	2,90	3,23/A	2,80	5,50	-	8,30	2,73	9,20	2,30	0,74	2,70	3,61/A
12+18	3,12	4,68	-	7,80	2,70	8,74	2,42	0,76	2,91	3,22/A	3,40	5,10	-	8,50	2,80	9,25	2,35	0,76	2,71	3,62/A
18+18	3,90	3,90	-	7,80	2,70	8,83	2,42	0,76	2,94	3,22/A	4,25	4,25	-	8,50	2,80	9,34	2,35	0,76	2,74	3,62/A
9+9+9	2,60	2,60	2,60	7,80	2,70	8,70	2,42	0,76	2,90	3,22/A	2,83	2,83	2,83	8,50	2,80	9,20	2,35	0,70	2,70	3,62/A
9+9+12	2,34	2,34	3,12	7,80	2,70	8,74	2,42	0,76	2,91	3,22/A	2,55	2,55	3,40	8,50	2,80	9,25	2,35	0,70	2,71	3,62/A
9+9+18	1,95	1,95	3,90	7,80	2,70	8,83	2,42	0,76	2,94	3,22/A	2,13	2,13	4,24	8,50	2,80	9,34	2,35	0,70	2,74	3,62/A
9+12+12	2,12	2,84	2,84	7,80	2,70	8,79	2,42	0,76	2,93	3,22/A	2,32	3,09	3,09	8,50	2,80	9,29	2,35	0,70	2,73	3,62/A
9+12+18	1,80	2,40	3,60	7,80	2,70	8,87	2,42	0,76	2,96	3,22/A	1,96	2,62	3,92	8,50	2,80	9,38	2,35	0,70	2,75	3,62/A
12+12+12	2,60	2,60	2,60	7,80	2,70	8,83	2,42	0,76	2,94	3,22/A	2,83	2,83	2,83	8,50	2,80	9,34	2,35	0,70	2,74	3,62/A

Basé sur des combinaisons avec splits muraux



YCZ4-30 MULTISPLIT RÉSIDENTIEL QUATRO

Unités intérieures en fonctionnement	REFROIDISSEMENT											CHAUFFAGE										
	Puissance (kW)				Puissance totale (kW)			Puissance absorbée totale (kW)			EER/ Classe	Puissance (kW)				Puissance totale (kW)			Puissance absorbée totale (kW)			COP/ Classe
	Unité A	Unité B	Unité C	Unité D	Nominale	Min.	Max.	Nominale	Min.	Max.	énerg.	Unité A	Unité B	Unité C	Unité D	Nominale	Min.	Max.	Nominale	Min.	Max.	énerg.
12+12	3,54	3,54	-	-	7,08	2,25	7,60	2,12	0,64	2,58	3,34/A	3,70	3,70	-	-	7,40	2,30	9,60	2,14	0,72	2,93	3,46/B
9+18	2,65	5,00	-	-	7,65	2,43	9,40	2,33	0,69	3,20	3,28/A	2,80	5,50	-	-	8,30	2,58	10,00	2,40	0,79	3,05	3,46/B
9+24	2,32	6,18	-	-	8,50	2,70	9,80	2,64	0,77	3,40	3,22/A	2,45	6,55	-	-	9,00	2,86	10,00	2,61	0,94	3,19	3,45/B
12+18	3,40	5,10	-	-	8,50	2,70	9,40	2,64	0,77	3,40	3,22/A	3,40	5,10	-	-	8,50	2,64	10,00	2,46	0,81	3,05	3,46/B
12+24	2,83	5,67	-	-	8,50	2,70	9,80	2,64	0,77	3,40	3,22/A	3,00	6,00	-	-	9,00	2,86	10,00	2,61	0,94	3,19	3,45/B
18+18	4,25	4,25	-	-	8,50	2,70	9,80	2,64	0,77	3,40	3,22/A	4,50	4,50	-	-	9,00	2,80	10,00	2,61	0,85	3,05	3,45/B
9+9+9	2,65	2,65	2,65	-	7,95	2,53	9,50	2,44	0,72	3,00	3,26/A	2,83	2,83	2,83	-	8,50	2,64	10,00	2,40	0,75	3,05	3,54/B
9+9+12	2,55	2,55	3,40	-	8,50	2,70	9,80	2,64	0,77	3,13	3,22/A	2,70	2,70	3,60	-	9,00	2,80	10,00	2,55	0,79	3,05	3,53/B
9+9+18	2,13	2,13	4,24	-	8,50	2,70	9,80	2,64	0,77	3,13	3,22/A	2,25	2,25	4,50	-	9,00	2,80	10,00	2,55	0,79	3,05	3,53/B
9+12+12	2,32	3,09	3,09	-	8,50	2,70	9,80	2,64	0,77	3,13	3,22/A	2,46	3,27	3,27	-	9,00	2,80	10,00	2,55	0,79	3,05	3,53/B
9+12+18	1,96	2,62	3,92	-	8,50	2,70	9,92	2,64	0,77	3,17	3,22/A	2,08	2,77	4,15	-	9,00	2,80	10,12	2,55	0,79	3,09	3,53/B
12+12+12	2,83	2,83	2,83	-	8,50	2,70	9,80	2,64	0,77	3,13	3,22/A	3,00	3,00	3,00	-	9,00	2,80	10,00	2,55	0,79	3,05	3,53/B
12+12+18	2,43	2,43	3,64	-	8,50	2,70	10,04	2,64	0,77	3,21	3,22/A	2,57	2,57	3,86	-	9,00	2,80	10,24	2,55	0,79	3,12	3,53/B
9+9+9+9	2,13	2,13	2,13	2,13	8,50	2,70	9,80	2,64	0,77	3,13	3,22/A	2,25	2,25	2,25	2,25	9,00	2,80	10,00	2,49	0,73	3,05	3,61/A
9+9+9+12	1,96	1,96	1,96	2,62	8,50	2,70	9,92	2,64	0,77	3,17	3,22/A	2,08	2,08	2,08	2,76	9,00	2,80	10,12	2,49	0,73	3,09	3,61/A

Basé sur des combinaisons avec splits muraux

COMPATIBLE
AVEC

MURAL
HKD 9/12/18/24



GAINABLE MOYENNE
PRESSION DID 12



CASSETTE
CCD 9X/12/18X



CONSOLE
XBD 12



YCZ5-42 MULTISPLIT RÉSIDENTIEL CINCO

Unités intérieures en fonctionnement	REFROIDISSEMENT												CHAUFFAGE											
	Puissance (kW)					Puissance totale (kW)			Puissance absorbée totale (kW)			EER/ Classe	Puissance (kW)					Puissance totale (kW)			Puissance absorbée totale (kW)			COP/ Classe
	Unité A	Unité B	Unité C	Unité D	Unité E	Nominale	Min.	Max.	Nominale	Min.	Max.	énerg.	Unité A	Unité B	Unité C	Unité D	Unité E	Nominale	Min.	Max.	Nominale	Min.	Max.	énerg.
18+18	5,00	5,00	-	-	-	10,00	2,44	12,20	2,94	0,67	3,43	3,40/A	5,50	5,50	-	-	-	11,00	2,69	12,20	3,13	0,81	3,49	3,51/B
18+24	5,00	6,80	-	-	-	11,80	2,88	13,50	3,62	0,79	3,80	3,26/A	5,27	7,03	-	-	-	12,30	3,07	13,50	3,52	0,91	3,86	3,49/B
9+9+18	2,65	2,65	5,00	-	-	10,30	2,51	12,38	3,05	0,69	3,48	3,38/A	2,80	2,80	5,50	-	-	11,10	2,89	12,38	3,12	0,82	3,54	3,56/B
9+9+24	2,65	2,65	6,80	-	-	12,10	2,95	13,50	3,74	0,81	3,80	3,24/A	2,64	2,64	7,02	-	-	12,30	3,15	13,50	3,48	0,89	3,86	3,53/B
9+12+12	2,65	3,54	3,54	-	-	9,73	2,37	11,80	2,84	0,65	3,32	3,43/A	2,80	3,70	3,70	-	-	10,20	2,65	11,80	2,86	0,76	3,37	3,57/B
9+12+18	2,65	3,54	5,00	-	-	11,19	2,73	13,50	3,38	0,75	3,80	3,31/A	2,80	3,70	5,50	-	-	12,00	3,12	13,60	3,39	0,88	3,89	3,54/B
9+12+24	2,46	3,28	6,56	-	-	12,30	3,00	13,50	3,82	0,82	3,80	3,22/A	2,46	3,28	6,56	-	-	12,30	3,20	13,50	3,48	0,90	3,86	3,53/B
9+18+18	2,46	4,92	4,92	-	-	12,30	3,00	13,50	3,82	0,82	3,80	3,22/A	2,46	4,92	4,92	-	-	12,30	3,20	14,06	3,48	0,90	4,02	3,53/B
12+12+12	3,54	3,54	3,54	-	-	10,62	2,59	13,00	3,17	0,71	3,66	3,35/A	3,70	3,70	3,70	-	-	11,10	2,89	13,00	3,12	0,82	3,71	3,56/B
12+12+18	3,54	3,54	5,00	-	-	12,08	2,95	13,50	3,73	0,81	3,80	3,24/A	3,51	3,51	5,28	-	-	12,30	3,20	14,00	3,48	0,90	4,00	3,53/B
12+12+24	3,08	3,08	6,14	-	-	12,30	3,00	13,50	3,82	0,82	3,80	3,22/A	3,08	3,08	6,14	-	-	12,30	3,20	13,50	3,48	0,90	3,86	3,53/B
12+18+18	3,08	4,61	4,61	-	-	12,30	3,00	13,50	3,82	0,82	3,80	3,22/A	3,08	4,61	4,61	-	-	12,30	3,20	14,11	3,48	0,90	4,03	3,53/B
12+18+24	2,73	4,10	5,47	-	-	12,30	3,00	13,50	3,82	0,82	3,80	3,22/A	2,73	4,10	5,47	-	-	12,30	3,20	13,50	3,48	0,90	3,86	3,53/B
18+18+18	4,10	4,10	4,10	-	-	12,30	3,00	13,50	3,82	0,82	3,80	3,22/A	4,10	4,10	4,10	-	-	12,30	3,20	14,22	3,48	0,90	4,06	3,53/B
9+9+9+9	2,65	2,65	2,65	2,65	-	10,60	2,59	13,50	3,16	0,71	3,80	3,35/A	2,80	2,80	2,80	2,80	-	11,20	2,91	14,00	3,11	0,79	4,00	3,60/B
9+9+9+12	2,65	2,65	2,65	3,54	-	11,49	2,80	13,50	3,50	0,77	3,80	3,28/A	2,80	2,80	2,80	3,70	-	12,10	3,15	14,00	3,38	0,85	4,00	3,58/B
9+9+9+18	2,46	2,46	2,46	4,92	-	12,30	3,00	13,50	3,82	0,82	3,80	3,22/A	2,46	2,46	2,46	4,92	-	12,30	3,20	14,06	3,44	0,86	4,02	3,58/B
9+9+9+24	2,17	2,17	2,17	5,79	-	12,30	3,00	13,64	3,82	0,82	3,84	3,22/A	2,17	2,17	2,17	5,79	-	12,30	3,20	13,64	3,44	0,86	3,90	3,58/B
9+9+12+12	2,64	2,64	3,51	3,51	-	12,30	3,00	13,50	3,82	0,82	3,80	3,22/A	2,64	2,64	3,51	3,51	-	12,30	3,20	14,00	3,44	0,86	4,00	3,58/B
9+9+12+18	2,31	2,31	3,08	4,60	-	12,30	3,00	13,57	3,82	0,82	3,82	3,22/A	2,31	2,31	3,08	4,60	-	12,30	3,20	14,11	3,44	0,86	4,03	3,58/B
9+9+12+24	2,05	2,05	2,73	5,47	-	12,30	3,00	13,70	3,82	0,82	3,86	3,22/A	2,05	2,05	2,73	5,47	-	12,30	3,20	13,70	3,44	0,86	3,91	3,58/B
9+9+18+18	2,05	2,05	4,10	4,10	-	12,30	3,00	13,70	3,82	0,82	3,86	3,22/A	2,05	2,05	4,10	4,10	-	12,30	3,20	14,22	3,44	0,86	4,06	3,58/B
9+12+12+12	2,46	3,28	3,28	3,28	-	12,30	3,00	13,50	3,82	0,82	3,80	3,22/A	2,46	3,28	3,28	3,28	-	12,30	3,20	14,06	3,44	0,86	4,02	3,58/B
9+12+12+18	2,17	2,89	2,89	4,35	-	12,30	3,00	13,64	3,82	0,82	3,84	3,22/A	2,17	2,89	2,89	4,35	-	12,30	3,20	14,17	3,44	0,86	4,05	3,58/B
9+12+12+24	1,94	2,59	2,59	5,18	-	12,30	3,00	13,77	3,82	0,82	3,88	3,22/A	1,94	2,59	2,59	5,18	-	12,30	3,20	13,77	3,44	0,86	3,93	3,58/B
9+12+18+18	1,94	2,60	3,88	3,88	-	12,30	3,00	13,77	3,82	0,82	3,88	3,22/A	1,94	2,59	3,89	3,89	-	12,30	3,20	13,77	3,44	0,86	3,93	3,58/B
12+12+12+12	3,08	3,08	3,08	3,08	-	12,30	3,00	13,57	3,82	0,82	3,82	3,22/A	3,08	3,08	3,08	3,08	-	12,30	3,20	14,11	3,44	0,86	4,03	3,58/B
12+12+12+18	2,73	2,73	2,73	4,11	-	12,30	3,00	13,70	3,82	0,82	3,86	3,22/A	2,73	2,73	2,73	4,11	-	12,30	3,20	14,22	3,44	0,86	4,06	3,58/B
9+9+9+9+9	2,46	2,46	2,46	2,46	2,46	12,30	3,00	13,50	3,82	0,82	3,80	3,22/A	2,46	2,46	2,46	2,46	2,46	12,30	3,20	14,06	3,40	0,82	4,02	3,62/A
9+9+9+9+12	2,31	2,31	2,31	2,31	3,08	12,30	3,00	13,57	3,82	0,82	3,82	3,22/A	2,31	2,31	2,31	2,31	3,08	12,30	3,20	14,11	3,40	0,82	4,03	3,62/A
9+9+9+9+18	2,05	2,05	2,05	2,05	4,10	12,30	3,00	13,70	3,82	0,82	3,86	3,22/A	2,05	2,05	2,05	2,05	4,10	12,30	3,20	14,22	3,40	0,82	4,06	3,62/A
9+9+9+12+12	2,17	2,17	2,17	2,90	2,90	12,30	3,00	13,64	3,82	0,82	3,84	3,22/A	2,17	2,17	2,17	2,90	2,90	12,30	3,20	14,17	3,40	0,82	4,05	3,62/A
9+9+9+12+18	1,94	1,94	1,94	2,59	3,89	12,30	3,00	13,77	3,82	0,82	3,88	3,22/A	1,94	1,94	1,94	2,59	3,89	12,30	3,20	14,28	3,40	0,82	4,08	3,62/A
9+9+12+12+12	2,06	2,06	2,73	2,73	2,73	12,30	3,00	13,70	3,82	0,82	3,86	3,22/A	2,06	2,06	2,73	2,73	2,73	12,30	3,20	14,22	3,40	0,82	4,06	3,62/A
9+12+12+12+12	1,94	2,59	2,59	2,59	2,59	12,30	3,00	13,77	3,82	0,82	3,88	3,22/A	1,94	2,59	2,59	2,59	2,59	12,30	3,20	14,28	3,40	0,82	4,08	3,62/A

Basé sur des combinaisons avec splits muraux

A large area of the page is filled with horizontal dotted lines, intended for handwritten notes or a list of items.

DC Inverter
Réversible

YDZB MULTISPLIT RÉSIDENTIEL DUO/TRIO/QUATTRO



YDZB2-18
YDZB3-27



YDZB4-30

NOUVEAU

A⁺⁺

+ PRODUITS

- Fluide frigorigène R32 à faible impact environnemental.
- Haute efficacité.

CARACTÉRISTIQUES

TECHNOLOGIE :



DC INVERTER



FLUIDE R32



DÉTENDEUR ÉLECTRONIQUE

FONCTION INSTALLATEUR :



AUTO-DIAGNOSTIC

- Application avec unités intérieures murales.
- La conception permet une installation longue distance des tubes.
- Écran à 2 chiffres permettant d'afficher les paramètres de fonctionnement du système.

COMPATIBLE
AVEC

MURAL
HDL 7/9/12/18/24



DONNÉES TECHNIQUES YDZB

Unités extérieures			AW-YDZB218-H91	AW-YDZB327-H91	AW-YDZB430-H91
Phase			Monophasé	Monophasé	Monophasé
UNITÉ EXTÉRIEURE					
Refroidissement	Puissance nominale	kW	5,20	7,10	8,00
	Pdesignc	kW	5,20	7,10	8,00
	Puissance absorbée nominale	kW	1,45	2,18	3,5
	SEER/Classe énergétique		6,3/A++	6,1/A++	5,5/A
	Limites de fonctionnement	°C	18°/43° Bulbe sec		
Chauffage	Puissance nominale	kW	5,40	8,50	9,50
	Pdesignh	kW	5,40	8,50	9,50
	Puissance absorbée nominale	kW	1,45	2,28	3,75
	SCOP/Classe énergétique		4,1/A+	3,9/A	3,9/A
	Limites de fonctionnement	°C	-15°/24° Bulbe sec		
Capacité à -10°C	kW	3,60	5,67	6,33	
Capacité à -15°C	kW	4,15	6,54	7,31	
Pression acoustique à 1 m	dB(A)	55	58	58	
Puissance acoustique	dB(A)	65	68	68	
Débit d'air	m³/h	3200	4000	5200	
Type de compresseur		Rotatif DC Inverter	Rotatif DC Inverter	Rotatif DC Inverter	
Dimensions de l'unité (LxHxP)	mm	955x700x396	980x790x427	1015x1103x440	
Dimensions de l'emballage (LxHxP)	mm	1029x750x458	1083x855x488	1158x1235x493	
Poids net/Poids avec l'emballage	kg	51/55,5	68/73	94/104	
Code		7SP091178	7SP091179	7SP091180	
ALIMENTATION					
Phase/Tension/Fréquence		1P/230V/50Hz	1P/230V/50Hz	1P/230V/50Hz	
Côté d'alimentation		Extérieur	Extérieur	Extérieur	
Câble d'alimentation	mm²	3 x 1,50	3 x 2,50	3 x 2,50	
Protection électrique (courbe D)	A	25	30	30	
Liaisons électriques	mm²	2 (3x1,5)	3 (3x1,5)	4 (3x1,5)	
LIAISONS FRIGORIFIQUES					
Diamètre tube gaz	pouces	3/8"	3/8"	3/8"	
Diamètre tube liquide	pouces	1/4"	1/4"	1/4"	
Longueur max.	m	20	60	70	
Longueur max. par circuit	m	10	20	20	
Dénivelé max. entre unités intérieure et extérieure	Unité extérieure plus haute que l'unité intérieure	m	5	10	10
	Unité extérieure plus basse que l'unité intérieure	m	5	10	10
Dénivelé max. entre unités intérieures	m	10	10	10	
Réfrigérant / PRP		R32/675	R32/675	R32/675	
Charge	kg	1,6	2,2	4,3	

DC Inverter
Réversible

YDZB MULTISPLIT RÉSIDENTIEL DUO/TRIO/QUATTRO

COMPATIBLE
AVEC

MURAL
HDL 7/9/12/18/24



YDZB2-18 MULTISPLIT RÉSIDENTIEL DUO

Unités intérieures en fonctionnement	REFROIDISSEMENT									CHAUFFAGE								
	Puissance (kW)		Puissance totale (kW)			Puissance absorbée totale (kW)			EER/ Classe énérg.	Puissance (kW)		Puissance totale (kW)			Puissance absorbée totale (kW)			COP/ Classe énérg.
	Unité A	Unité B	Nominale	Min.	Max.	Nominale	Min.	Max.		Unité A	Unité B	Nominale	Min.	Max.	Nominale	Min.	Max.	
7+7	2,25	2,25	2,05	4,50	4,80	0,55	1,25	1,56	6,1/A++	2,40	2,40	2,50	4,80	5,40	0,70	1,15	1,78	4,0/A+
7+9	2,00	2,50	2,05	4,50	4,80	0,55	1,25	1,56	6,1/A++	2,10	2,70	2,50	4,80	5,40	0,70	1,15	1,78	4,0/A+
7+12	2,00	3,20	2,15	5,20	5,80	0,56	1,45	1,56	6,1/A++	2,00	3,40	2,65	5,40	5,90	0,78	1,40	1,78	4,0/A+
9+9	2,60	2,60	2,05	5,20	5,80	0,55	1,45	1,56	6,1/A++	2,70	2,70	2,50	5,40	5,90	0,78	1,30	1,78	4,0/A+
9+12	2,35	2,05	2,15	5,40	5,85	0,56	1,50	1,56	6,1/A++	2,40	3,10	2,65	5,50	6,00	0,78	1,46	1,78	4,0/A+



YDZB3-27 MULTISPLIT RÉSIDENTIEL TRIO











Unités intérieures en fonctionnement	REFROIDISSEMENT									CHAUFFAGE										
	Puissance (kW)			Puissance totale (kW)			Puissance absorbée totale (kW)			EER/ Classe énérg.	Puissance (kW)			Puissance totale (kW)			Puissance absorbée totale (kW)			COP/ Classe énérg.
	Unité A	Unité B	Unité C	Nominale	Min.	Max.	Nominale	Min.	Max.		Unité A	Unité B	Unité C	Nominale	Min.	Max.	Nominale	Min.	Max.	
7+12	2,00	3,40	-	2,25	5,40	6,25	1,00	1,42	2,05	6,1/A++	2,35	3,95	-	2,65	6,30	7,30	0,88	1,61	2,55	4,0/A+
7+18	1,75	4,45	-	2,25	6,20	6,60	1,05	1,67	2,15	6,1/A++	1,95	4,85	-	2,65	6,80	7,80	0,88	1,87	2,78	4,0/A+
9+9	2,70	2,70	-	2,15	5,40	6,25	1,00	1,42	2,00	6,1/A++	2,95	2,95	-	2,65	6,80	7,80	0,88	1,60	2,55	4,0/A+
9+12	2,50	3,30	-	2,25	5,80	6,45	1,05	1,55	2,05	6,1/A++	2,95	3,85	-	2,65	6,80	7,80	0,88	1,87	2,78	4,0/A+
9+18	2,10	4,20	-	2,25	6,30	6,80	1,05	1,72	2,20	6,1/A++	2,30	4,60	-	2,65	6,90	7,80	0,88	1,89	2,78	4,0/A+
12+12	3,10	3,10	-	2,25	6,20	6,60	1,05	1,67	2,15	6,1/A++	3,40	3,40	-	2,65	6,80	7,80	0,88	1,87	2,78	4,0/A+
12+18	2,55	3,75	-	2,25	6,30	6,80	1,05	1,72	2,20	6,1/A++	2,80	4,10	-	2,65	6,90	7,80	0,88	1,89	2,78	4,0/A+
7+7+7	2,30	2,30	2,30	2,30	7,00	8,50	1,10	1,92	2,87	6,1/A++	2,75	2,75	2,75	3,60	8,30	8,80	0,98	1,92	2,87	4,0/A+
7+7+9	2,20	2,20	2,70	2,40	7,10	8,50	1,10	1,95	2,87	6,1/A++	2,60	2,60	3,30	3,60	8,50	8,80	0,98	2,20	2,87	4,0/A+
7+7+12	1,95	1,95	3,30	2,40	7,20	8,50	1,10	1,95	2,87	6,1/A++	2,30	2,30	3,90	3,60	8,50	8,80	0,98	2,20	2,87	4,0/A+
7+9+9	2,00	2,55	2,55	2,40	7,10	8,50	1,10	1,95	2,87	6,1/A++	2,40	3,05	3,05	3,60	8,50	8,80	0,98	2,20	2,87	4,0/A+
7+9+12	1,80	2,30	3,10	2,40	7,20	8,50	1,10	1,95	2,87	6,1/A++	2,15	2,75	3,60	3,60	8,50	8,80	0,98	2,20	2,87	4,0/A+
9+9+9	2,40	2,40	2,40	2,40	7,20	8,50	1,00	1,95	2,87	6,1/A++	2,85	2,85	2,85	3,60	8,50	8,80	0,98	2,20	2,87	4,0/A+
9+9+12	2,20	2,20	2,90	2,40	7,30	8,50	1,10	1,97	2,87	6,1/A++	2,55	2,55	3,40	3,60	8,50	8,80	0,98	2,20	2,87	4,0/A+



YDZB4-30 MULTISPLIT RÉSIDENTIEL QUATTRO

Unités intérieures en fonctionnement	REFROIDISSEMENT											CHAUFFAGE										
	Puissance (kW)				Puissance totale (kW)			Puissance absorbée totale (kW)			EER/ Classe	Puissance (kW)				Puissance totale (kW)			Puissance absorbée totale (kW)			COP/ Classe
	Unité A	Unité B	Unité C	Unité D	Nominale	Min.	Max.	Nominale	Min.	Max.	énerg.	Unité A	Unité B	Unité C	Unité D	Nominale	Min.	Max.	Nominale	Min.	Max.	énerg.
7+18	1,75	4,45	-	-	2,25	6,20	6,60	1,05	1,66	2,15	6,1/A++	2,95	2,95	-	-	2,50	5,90	7,30	0,88	1,74	2,55	4,0/A+
9+12	2,50	3,30	-	-	2,25	5,80	6,45	1,05	1,54	2,05	6,1/A++	3,40	3,40	-	-	2,65	6,80	7,80	0,88	1,98	2,78	4,0/A+
9+18	2,10	4,20	-	-	2,25	6,30	6,80	1,05	1,71	2,20	6,1/A++	2,30	4,60	-	-	2,65	6,90	7,80	0,88	2,01	2,78	4,0/A+
12+12	3,10	3,10	-	-	2,25	6,20	6,60	1,05	1,66	2,15	6,1/A++	1,90	4,90	-	-	2,65	6,80	7,80	0,88	1,98	2,78	4,0/A+
12+18	2,55	3,75	-	-	2,25	6,30	6,80	1,05	1,71	2,20	6,1/A++	2,80	4,10	-	-	2,65	6,90	7,80	0,88	2,01	2,78	4,0/A+
7+7+7	2,30	2,30	2,30	-	2,30	7,00	8,50	1,10	1,91	2,87	6,1/A++	2,75	2,75	2,75	-	3,60	8,30	8,80	0,98	2,38	2,87	4,0/A+
7+7+9	2,20	2,20	2,70	-	2,40	7,10	8,50	1,10	1,94	2,87	6,1/A++	2,60	2,60	3,30	-	3,60	8,50	8,80	0,98	2,44	2,87	4,0/A+
7+7+12	1,95	1,95	3,30	-	2,40	7,20	8,50	1,10	1,94	2,87	6,1/A++	2,30	2,30	3,90	-	3,60	8,50	8,80	0,98	2,44	2,87	4,0/A+
7+7+18	1,60	1,60	4,10	-	2,40	7,30	8,50	1,20	1,96	2,87	6,1/A++	1,90	1,90	4,80	-	3,60	8,60	8,80	0,98	2,46	2,87	4,0/A+
7+9+9	2,00	2,55	2,55	-	2,40	7,10	8,50	1,10	1,94	2,87	6,1/A++	2,40	3,05	3,05	-	3,60	8,50	8,8	0,98	2,44	2,87	4,0/A+
7+9+12	1,80	2,30	3,10	-	2,40	7,20	8,50	1,10	1,94	2,87	6,1/A++	2,15	2,75	3,60	-	3,60	8,50	8,8	0,98	2,44	2,87	4,0/A+
7+9+18	1,50	1,95	3,90	-	2,40	7,30	8,50	1,20	1,96	2,87	6,1/A++	1,80	2,30	4,50	-	3,60	8,60	8,8	0,98	2,46	2,87	4,0/A+
7+12+12	1,70	2,80	2,80	-	2,40	7,30	8,50	1,20	1,96	2,87	6,1/A++	2,00	3,30	3,30	-	3,60	8,60	8,8	0,98	2,46	2,87	4,0/A+
9+9+9	2,40	2,40	2,40	-	2,40	7,20	8,50	1,00	1,94	2,87	6,1/A++	2,85	2,85	2,85	-	3,60	8,50	8,8	0,98	2,44	2,87	4,0/A+
9+9+12	2,20	2,20	2,90	-	2,40	7,30	8,50	1,10	1,96	2,87	6,1/A++	2,55	2,55	3,40	-	3,60	8,50	8,8	0,98	2,44	2,87	4,0/A+
9+12+12	2,00	2,65	2,65	-	2,40	7,30	8,50	1,20	1,96	2,87	6,1/A++	2,20	3,20	3,20	-	3,60	8,60	8,8	0,98	2,46	2,87	4,0/A+
7+7+7+7	2,00	2,00	2,00	2,00	2,50	8,00	10,00	1,20	2,24	3,58	6,1/A++	2,30	2,30	2,30		3,60	9,50	10	1	2,65	2,87	4,0/A+
7+7+7+9	1,85	1,85	1,85	2,45	2,50	8,00	10,00	1,30	2,24	3,58	6,1/A++	2,20	2,20	2,20		3,60	9,50	10	1	2,65	2,87	4,0/A+
7+7+7+12	1,70	1,70	1,70	2,90	2,50	8,00	10,00	1,30	2,24	3,58	6,1/A++	2,00	2,00	2,00		3,60	9,50	10	1	2,65	2,87	4,0/A+
7+7+9+9	1,75	1,75	2,25	2,25	2,50	8,00	10,00	1,30	2,24	3,58	6,1/A++	2,05	2,05	2,60		3,60	9,50	10	1	2,65	2,87	4,0/A+
7+7+9+12	1,60	1,60	2,05	2,75	2,50	8,00	10,00	1,30	2,24	3,58	6,1/A++	1,90	1,90	2,40		3,60	9,60	10	1	2,65	2,87	4,0/A+
7+9+9+9	1,70	2,10	2,10	2,10	2,50	8,00	10,00	1,30	2,24	3,58	6,1/A++	1,95	2,45	2,45		3,60	9,50	10	1	2,65	2,87	4,0/A+

Gammes Monobloc & Colonne

NOM DU MODÈLE	Type de fluide	Page	kBTU/h kW	9 2,5	12 3,5	48 12,5
ACTUALISÉ						
 MOBILE VITESSE FIXE Solution mobile	MAF	R410A	74	 	 	
 WINDOW Solution bâtiments préfabriqués	WFD	R32	75			
NOUVEAU						
 COLONNE Solution pièces grand volume	SDM	R410A	76			

→ **La solution économique**
pour les pièces grand volume





ACTUALISÉ



+ PRODUITS

- Pas de manipulation de fluide.
- Économique.



RC08C incluse

CARACTÉRISTIQUES

TECHNOLOGIE :



FLUIDE R410A

QUALITÉ DE L'AIR :



FILTRE ANTIBACTÉRIEN



NETTOYAGE/ SÉCHAGE AUTOMATIQUE

FONCTIONS UTILISATEURS :



I FEEL



MODE NUIT



RESTART



TÉLÉCOMMANDE SÉCURISÉE

FONCTIONS INSTALLATEURS :



AUTO-DIAGNOSTIC



- Confort "I Feel" : sonde de température dans la télécommande RC08C.
- Climatisation mobile : unité sur roulettes pivotantes et poignées latérales.
- Écran de commande sur l'unité.
- Kit d'installation pour fenêtres et murs en standard.
- Limitation de la quantité de condensats (évaporation sur l'échangeur).



DONNÉES TECHNIQUES MAF

Unités intérieures		AWPO-MAF009-C11	AWPO-MAF012-C11
Phase		Monophasé	Monophasé
REFROIDISSEMENT			
Puissance nominale (min./max.)	kW	2,64	3,52
Puissance absorbée nominale	kW	1,01	1,35
EER/Classe énergétique		2,60/A	2,61/A
Limites de fonctionnement	°C	17°/35° Bulbe sec	
UNITÉ INTÉRIEURE			
Type		Monobloc	Monobloc
Pression acoustique à 1 m (PV/MV/GV)	dB(A)	49/50/52	46/49/52
Puissance acoustique	dB(A)	65	65
Débit d'air (PV/MV/GV)	m³/h	350/375/420	370
Diamètre du flexible d'évacuation	mm	150	
Longueur du conduit d'évacuation de la chaleur	m	0,50 - 1,5	
Déshumidification	l/h	1,6	1,8
Dimensions de l'unité (LxHxP)	mm	467x765x397	467x765x397
Dimensions de l'emballage (LxHxP)	mm	515x880x443	517x880x437
Poids net/Poids avec l'emballage	kg	29/34,1	33,5/37
Code		7MB021058	7MB021057
ALIMENTATION			
Phase/Tension/Fréquence		1P/230V/50Hz	1P/230V/50Hz
LIAISONS FRIGORIFIQUES			
Réfrigérant / PRP		R410A/2088	R410A/2088
Charge	kg	0,43	0,54

*Colisage par 8 pièces minimum.



- Technologie de compresseur DC Inverter qui garantit une économie d'énergie.
- Solution idéale pour les constructions modulaires.
- Écran de commande sur l'unité.



+ PRODUITS

- Solution unique.
- Fluide frigorigène R32 à faible impact environnemental.
- Pas de manipulation de fluide.



WFD RC incluse

CARACTÉRISTIQUES

TECHNOLOGIE :



FONCTIONS UTILISATEURS :



FONCTIONS INSTALLATEURS :



DONNÉES TECHNIQUES WFD

Unités intérieures		AWWR-WFD009-C11	AWWR-WFD012-C11
Phase		Monophasé	Monophasé
REFROIDISSEMENT			
Puissance nominale (min./max.)	kW	2,75	3,7
Pdesignc	kW	2,75	3,7
Puissance absorbée nominale	kW	0,81	1,09
SEER/Classe énergétique		5,10/A	5,10/A
Limites de fonctionnement	°C	18°/43° Bulbe sec	
UNITÉ INTÉRIEURE			
Pression acoustique à 1 m (PV/MV/GV)	dB(A)	45/47/49	45/47/49
Débit d'air (PV/MV/GV)	m³/h	310/350/380	400/450/490
Déshumidification	l/h	1,0	1,2
Type de compresseur		Rotatif	Rotatif
Dimensions de l'unité (LxHxP)	mm	560x375x710	660x428x700
Dimensions de l'emballage (LxHxP)	mm	623x425x806	739x515x793
Poids net/Poids avec l'emballage	kg	34/36,7	46/50
Code		7WT010008	7WT010009
ALIMENTATION			
Phase/Tension/Fréquence		1P/230V/50Hz	1P/230V/50Hz
Côté d'alimentation		Intérieur	Intérieur
Câble d'alimentation	mm²	3x1,0	3x1,5
Protection électrique (courbe D)	A	10	10
LIAISONS FRIGORIFIQUES			
Réfrigérant / PRP		R32/675	R32/675
Charge	kg	0,51	0,63



NOUVEAU

+ PRODUITS

- Technologie DC Inverter.
- Application tertiaire.



RC09

CARACTÉRISTIQUES

TECHNOLOGIE:



DC INVERTER



FLUIDE R410A



DÉTENDEUR
ÉLECTRONIQUE

QUALITÉ DE L'AIR:



FILTRE
ANTIBACTÉRIEN



NETTOYAGE/SÉCHAGE
AUTOMATIQUE

FONCTIONS INSTALLATEURS:



CODE DÉFAUT
VIA U.I.



AUTO-DIAGNOSTIC





- Haute efficacité (SEER supérieur à 5) ce qui apporte des économies d'énergie tout au long de l'année.
- Longue distance de soufflage (jusqu'à 15m).
- Afficheur et écran de commande sur l'unité.

DONNÉES TECHNIQUES SDM

Unité intérieure		AW-SDM048-N11
Unité extérieure		AW-YSDM048-H11
Phase		Monophasé
REFROIDISSEMENT		
Puissance nominale (min./max.)	kW	12,5 (6,0-14,5)
Puissance absorbée nominale	kW	3,90 (2,0-6,0)
SEER/Classe énergétique		5,1/A
Limites de fonctionnement	°C	-10°/46° Bulbe sec
CHAUFFAGE		
Puissance nominale (min./max.)	kW	13,0 (6,0-16,5)
Puissance absorbée nominale	kW	4,05 (2,0-6,0)
SCOP/Classe énergétique		3,4/A
Limites de fonctionnement	°C	-15°/24° Bulbe sec
UNITÉ INTÉRIEURE		
Pression acoustique à 1,5 m (PV/MV/GV)	dB(A)	44/48/51
Puissance acoustique	dB(A)	69
Débit d'air (PV/MV/GV)	m³/h	1350/1500/1750
Déshumidification	l/h	5
Dimensions de l'unité (LxHxP)	mm	1850x600x350
Dimensions de l'emballage (LxHxP)	mm	1986x691x415
Poids net/Poids avec l'emballage	kg	57/65
Code		7SP011088
UNITÉ EXTÉRIEURE		
Pression acoustique à 1 m	dB(A)	59
Puissance acoustique	dB(A)	73
Débit d'air	m³/h	4200
Type de compresseur		Twin rotary
Dimensions de l'unité (LxHxP)	mm	1008x830x410
Dimensions de l'emballage (LxHxP)	mm	1142x1000x498
Poids net/Poids avec l'emballage	kg	82/93
Code		7SP062971
ALIMENTATION		
Phase/Tension/Fréquence		1P/230V/50Hz
Côté d'alimentation		Extérieur
Câble d'alimentation	mm²	3x4
Protection électrique (courbe D)	A	25
Liaisons électriques	mm²	4x2,5
LIAISONS FRIGORIFIQUES		
Diamètre tube gaz	pouces	3/4"
Diamètre tube liquide	pouces	3/8"
Longueur max.	m	50
Dénivelé max.	m	30
Réfrigérant / PRP		R410A/2088
Charge (δm)	kg	2,85

COMBINAISONS

Unité intérieure	Compatible avec unité extérieure
Colonne	Monosplit
<p>SDM</p> 	<p>YSDM</p> 



Gamme condensation à eau

NOM DU MODÈLE		Type de fluide	Page	kBTU/h kW	7 2	9 2,5	12 3,5	18 5	24 7	31 9	41 13	51 17	71 21,5	81 23,5	101 31,5
	CAO	R407C	80		●		●	●							
CONSOLE À EAU VITESSE FIXE Monobloc															
NOUVEAU															
	XDO	R410A	81			●	●								
CONSOLE À EAU Monobloc réversible															
ACTUALISÉ															
	GCAO + CAF/ DAF	R410A	82			●	●	●	●						
GROUPE DE CONDENSATION À EAU VITESSE FIXE Système split															
NOUVEAU															
	DFO 5 à 17	R410A	84		●	●		●							
PAC SUR BOUCLE D'EAU Idéale pour enseignes															
	DFO 21 à 101	R407C	85						●	●	●	●	●	●	●



CAO

Solution monobloc

- Solution idéale pour les bâtiments soumis à des **restrictions locales ou esthétiques**.
- Installation **simple et rapide**.
- Solution idéale pour les cas où **un accès à un mur extérieur est impossible**.

Raccords hydrauliques



GCAO

Solution split

Liaisons frigorifiques



Raccords hydrauliques



Solution monobloc

Solutions
uniques



+ PRODUITS

- Sans unité extérieure.
- Pas de manipulation de fluide.
- Possibilité d'être connecté au réseau d'eau public.
- Produit français.

CARACTÉRISTIQUES

TECHNOLOGIE :



FLUIDE R407C

- Chauffage électrique en option.
- Solution intérieure idéale quand la structure du bâtiment ou des raisons esthétiques empêchent l'installation d'une unité extérieure.
- Vanne pressostatique montée d'usine.

DONNÉES TECHNIQUES CAO

Unités intérieures		CAO 230	CAO 370	CAO 580
Phase		Monophasé	Monophasé	Monophasé
REFROIDISSEMENT				
Puissance nominale (min./max.)	kW	2,3	3	4,7
Puissance absorbée nominale	kW	0,66	0,85	1,3
EER/Classe énergétique		3,4/E	3,5/D	3,6/D
Limites de fonctionnement	°C	15°/32° Bulbe sec		
Température d'entrée d'eau		10°/30°		
UNITÉ INTÉRIEURE				
Pression acoustique à 1 m (PV/GV)	dB(A)	37/40	38/41	41/43
Apport d'air neuf	m³/h	60	60	80
Débit d'air (PV/GV)	m³/h	450/550	450/550	725/880
Débit d'eau à +15°C	l/h	130	170	270
Type de compresseur		Rotatif	Rotatif	Rotatif
Dimensions (LxHxP)	mm	1030x620x226	1030x620x226	1390x620x226
Poids	kg	48	49	69
Code		7CW011016	7CW011017	7CW011018
ALIMENTATION				
Phase/Tension/Fréquence		1P/230V/50Hz	1P/230V/50Hz	1P/230V/50Hz
Côté d'alimentation		Intérieur	Intérieur	Intérieur
Câble d'alimentation	mm²	3x1,5	3x1,5	3x1,5
Protection électrique (courbe D)		6	6	8
LIAISONS FRIGORIFIQUES				
Réfrigérant / PRP		R407C/1774	R407C/1774	R407C/1774
Charge	kg	0,41	0,475	0,603

OPTIONS

Accessoire	Code	Fonction
Appoint électrique 2/3 kW	7ACEL0006	Résistance électrique additionnelle simple 2/3 kW - CAO 230 et 370.
Appoint électrique 4,7 kW	7ACEL0007	Résistance électrique additionnelle simple 4,7 kW - CAO 580.
Télécommande filaire simplifiée	7ACEL0039	Fonction simple telle que Marche/Arrêt, mode de fonctionnement, température.

XDO

CONSOLE À EAU

Airwell
Just feel well



- Confort assuré toute l'année pour le chauffage et la climatisation.
- Design épuré.
- Vanne de régulation incluse limitant la consommation d'eau (application en eaux usées).
- Reprise d'air par le dessus.

DONNÉES TECHNIQUES XDO

Unités intérieures		AW-XDO009-H11	AW-XDO012-H11
Phase		Monophasé	Monophasé
REFROIDISSEMENT			
Puissance nominale (min./max.) ⁽¹⁾	kW	2,5	3,5
Pdesignc	kW	2,3	3,2
Puissance absorbée nominale	kW	0,61	0,86
EER/Classe énergétique		4,08/A++	4,05/A++
Limites de fonctionnement	°C	18°/35° Bulbe sec	
Température maxi de l'eau	°C	40°C	
CHAUFFAGE			
Puissance nominale (min./max.) ⁽²⁾	kW	2,7	3,8
Pdesignh	kW	2,5	3,4
Puissance absorbée nominale	kW	0,625	0,88
COP/Classe énergétique		4,33/A++	4,31/A++
Limites de fonctionnement	°C	5°/27° Bulbe sec	
Température mini de l'eau	°C	7°C	
UNITÉ INTÉRIEURE			
Pression acoustique à 2 m	dB(A)	32	34
Puissance acoustique (PV/MV/GV)	dB(A)	41/46/52	43/48/54
Débit d'air (PV/MV/GV)	m³/h	270/310/380	270/320/400
Débit d'eau	l/h	430	600
Déshumidification	l/h	1,1	1,3
Type de compresseur		Rotatif DC Inverter	Rotatif DC Inverter
Dimensions de l'unité (LxHxP)	mm	1030x555x165	1030x555x165
Dimensions de l'emballage (LxHxP)	mm	1100x660x260	1100x660x260
Poids net/Poids avec l'emballage	kg	49/50,5	49/51,5
Code		7CW011020	7CW011021
ALIMENTATION			
Phase/Tension/Fréquence		1P/230V/50Hz	1P/230V/50Hz
Côté d'alimentation		Intérieur	Intérieur
Câble d'alimentation	mm²	3x1,5	3x1,5
Protection électrique (courbe D)	A	6	6
LIAISONS FRIGORIFIQUES			
Réfrigérant / PRP		R410A/2088	R410A/2088
Charge	kg	0,65	0,65

(1) Conditions: Bulbe sec 27°C - Bulbe humide 19 °C - Eau à 30°C ΔT 5K.

(2) Conditions: Bulbe sec 20°C - Bulbe humide 15 °C - Eau à 15 °C ΔT 5K.



NOUVEAU

A⁺⁺

+ PRODUITS

- Technologie DC Inverter.
- Pompe à chaleur silencieuse.
- Solution connectée (WiFi).

CARACTÉRISTIQUES

TECHNOLOGIE:



DC INVERTER



FLUIDE R410A

FONCTIONS UTILISATEURS:



WiFi

Condensation
à eau



ACTUALISÉ

Solutions
uniques



+ PRODUITS

- Sans unité extérieure.
- Possibilité d'être connecté au réseau d'eau public.
- Design compact.



RC08A
(Incluse avec
HHF et CAF)



RCWE
(Incluse avec
DAF)

CARACTÉRISTIQUES

TECHNOLOGIE:



FLUIDE R410A

QUALITÉ DE L'AIR:



NETTOYAGE/
SÈCHAGE
AUTOMATIQUE

FONCTIONS INSTALLATEURS:



MODE NUIT



DÉMARRAGE
AUTOMATIQUE



TÉLÉCOMMANDE
SÉCURISÉE



Sans unité extérieure

COMPATIBLE
AVEC

MURAL HHF



CASSETTE CAF



+ adaptateur

GAINABLE MOYENNE
PRESSION DAF



+ adaptateur

- Architecture du bâtiment préservée: Solution à eau sans groupe à l'extérieur.
- Vanne pressostatique montée d'usine.
- Protection de l'unité via un pressostat haute pression à réarmement manuel.
- Super silencieux.
- Compatible avec les unités intérieures murale HHF, cassette CAF et gainable DAF.
- Connexion à des systèmes d'eau recyclée ou perdue.

OPTIONS

Accessoire	Code	Photo	Fonction
Adaptateur nécessaire pour CAF/DAF	7ACEL1746		Adaptateur électronique entre les unités intérieures CAF/DAF et l'unité extérieure GCAO.

DONNÉES TECHNIQUES GCAO

Unités extérieures		GCAO 9N	GCAO 12N	GCAO 18N	GCAO 24N
Phase		Monophasé	Monophasé	Monophasé	Monophasé
REFROIDISSEMENT					
Puissance nominale	kW	2,70	3,65	5,85	6,37
Puissance absorbée nominale	kW	0,68	0,94	1,34	1,90
EER/Classe énergétique		4,19/A	3,88/B	4,37/A	3,76/B
Limites de fonctionnement temp. intérieure	°C	17°/32° Bulbe sec			
Température d'entrée d'eau	°C	10°/45°			
GROUPE DE CONDENSATION À EAU					
Puissance acoustique à 1 m	dB(A)	49	49	51	53
Débit d'eau perdue à + 15°C	l/h	120	160	250	320
Débit d'eau recyclée 30/35°C	l/h	600	850	1 250	1 550
Type de compresseur		Rotatif	Rotatif	Rotatif	Rotatif
Tube connexion hydraulique	pouces	3/4"	3/4"	3/4"	3/4"
Dimensions (LxHxP)	mm	625x473x360	625x473x360	625x473x360	625x473x360
Poids	kg	41	45	50	56
Code		7SP101040	7SP101041	7SP101045	7SP101044
UNITÉ INTÉRIEURE					
Phase/Tension/Fréquence		1P/230V/50Hz			
Côté d'alimentation		Intérieur	Intérieur	Intérieur	Intérieur
Câble d'alimentation	mm ²	3x1,5	3x1,5	3x1,5	3x2,5
Protection électrique	A	10	10	10	16
Liaisons électriques	mm ²	3x1,5	3x1,5	3x1,5	4x2,5
LIAISONS FRIGORIFIQUES					
Diamètre tube gaz	pouces	3/8"	1/2" *	1/2"	1/2"
Diamètre tube liquide	pouces	1/4"	1/4"	1/4"	1/4"
Longueur max.	m	25	25	25	25
Dénivelé max.	m	15	15	15	15
Réfrigérant / PRP		R410A/2088	R410A/2088	R410A/2088	R410A/2088
Charge	kg	0,49	0,57	0,73	1,16

Unités intérieures murales		AWSI-HHF009-N11*	AWSI-HHF012-N11	AWSI-HHF018-N11	AWSI-HHF024-N11
Pression acoustique à 1 m (PV/MV/GV)	dB(A)	32/35/37/40	32/35/38/41	35/39/42/45	38/41/44/47
Puissance acoustique (PV/MV/GV/TGV)	dB(A)	42/45/47/50	42/45/48/51	45/49/52/55	48/51/54/57
Débit d'air (PV/MV/GV/TGV)	m ³ /h	310/340/370/400	350/420/500/550	550/650/780/850	550/650/780/850
Dimensions (LxHxP)	mm	730x255x174	790x265x177	940x298x200	940x298x200
Poids	kg	8	9	13	13
Code		7SP023085	7SP023086	7SP023087	7SP023088

Unités intérieures cassettes		AWSI-CAF012-N11**	AWSI-CAF012-N11	AWSI-CAF018-N11	AWSI-CAF024-N11
Pression acoustique à 1 m (PV/MV/GV)	dB(A)	38/40/42	38/40/42	46/47/49	46/47/48
Puissance acoustique (PV/MV/GV)	dB(A)	48/50/52	48/50/52	56/57/59	56/57/58
Débit d'air (PV/MV/GV)	m ³ /h	420/490/560	420/490/560	620/650/690	1230/1280/1340
Dimensions (LxHxP)	mm	665x240x595	665x240x595	665x240x595	840x240x840
Dimensions de la façade (LxHxP)	mm	670x50x670	670x50x670	670x50x670	950x60x950
Poids	kg	19,5	19,5	20	27
Code		7SP042257	7SP042257	7SP042252	7SP042253
Code façade		7ACVF0567	7ACVF0567	7ACVF0567	7ACVF0555
Adaptateur électronique entre les U.E. CAF et l'unité extérieure GCAO	Code	7ACEL1746			
Télécommande infrarouge RC08A		include			
Télécommande filaire RCWE	Code	7ACEL1647			

Unités intérieures gainables		AWSI-DAF012-N11**	AWSI-DAF012-N11	AWSI-DAF018-N11	AWSI-DAF024-N11
Pression acoustique à 1 m (PV/MV/GV)	dB(A)	29/30/33	29/30/33	32/34/38	44/45/46
Puissance acoustique (PV/MV/GV)	dB(A)	39/40/43	39/40/43	42/44/48	54/55/56
Débit d'air (PV/MV/GV)	m ³ /h	520/560/660	520/560/660	810/920/1070	1190/1270/1330
Pression statique externe	Pa	25	25	25	37
Dimensions (LxHxP)	mm	1015x275x720	1015x275x720	1260x270x555	1260x270x555
Poids	kg	31	31	33	34
Code		7SP032177	7SP032177	7SP032171	7SP032172
Adaptateur électronique entre les U.E. DAF et l'unité extérieure GCAO	Code	7ACEL1746			
Télécommande filaire RCWE		include			
Télécommande infrarouge RC08A		en option			
Télécommande filaire RCW4	Code	7ACEL1613			

* Pour connecter un HHF 12, un raccord flare: 1/2" Femelle x 3/8" mâle est nécessaire.

** CAF/DAF 12 compatible avec GCAO 9.



NOUVEAU

+ PRODUITS

- Électrovanne de régulation intégrée.
- 40 Pa de pression statique disponible.

CARACTÉRISTIQUES

TECHNOLOGIE :



FLUIDE R410A



DÉTENDEUR ÉLECTRONIQUE



- Haute efficacité.
- Faible niveau sonore grâce au ventilateur centrifuge multi-vitesse.
- Sans unité extérieure : idéale pour vos projets enseigne.
- Réversible.
- Solution compacte pouvant s'intégrer facilement en faux-plafond.

DONNÉES TECHNIQUES DFO 5 À 17

Unités intérieures		AW-DFO005-H11	AW-DFO009-H11	AW-DFO017-H11
Code		sur demande	sur demande	sur demande
Phase		Monophasé	Monophasé	Monophasé
REFROIDISSEMENT				
Puissance nominale ⁽¹⁾	kW	2,26	3,16	4,16
Puissance sensible	kW	1,91	2,75	3,50
Puissance absorbée totale	kW	0,54	0,74	0,92
EER		4,22	4,28	4,51
CHAUFFAGE - AIR À 20°C - EAU À 20°C				
Puissance nominale ⁽²⁾	kW	2,76	3,85	4,92
Puissance absorbée totale	kW	0,55	0,77	1,06
COP		4,99	4,97	4,66
CHAUFFAGE - AIR À 20°C - EAU À 15°C				
Puissance nominale ⁽³⁾	kW	2,46	3,33	4,42
Puissance absorbée totale	kW	0,55	0,72	1,02
COP		4,42	4,47	4,30
UNITÉ INTÉRIEURE				
Pression acoustique à 1 m	dB(A)	33	34	35
Nombre de compresseurs	nb	1	1	1
Type de compresseur		Rotatif	Rotatif	Rotatif
Débit d'air	l/s	148	170	222
Type de ventilateur		Centrifuge	Centrifuge	Centrifuge
Nombre de ventilateurs	nb	1	1	1
Pression statique externe	Pa	40	40	40
Débit d'entrée d'eau (4)	l/s	0,13	0,18	0,24
ALIMENTATION				
Phase/Tension/Fréquence		1P/230V/50Hz	1P/230V/50Hz	1P/230V/50Hz
DONNÉES ERP⁽⁵⁾				
SEER		3,75	3,90	4,18
SCOP		3,41	3,63	4,05
LIAISONS FRIGORIFIQUES				
Réfrigérant / PRP		R410A/2088	R410A/2088	R410A/2088

(1) Air ambiant à 27°C BS/19°C BH. Température d'entrée/sortie d'eau de l'échangeur 30°C/35°C.

(2) Air ambiant à 20°C BS. Température d'entrée d'eau de l'échangeur 20°C. La température de sortie d'eau de l'échangeur est obtenue en fonction du débit d'eau de refroidissement.

(3) Air ambiant à 20°C BS. Température d'entrée d'eau de l'échangeur 15°C. La température de sortie d'eau de l'échangeur est obtenue en fonction du débit d'eau de refroidissement.

(4) Débit d'eau calculé en fonction des performances de refroidissement.

(5) Données calculées selon EN14825:2016.

DFO 21 À 101

PAC SUR BOUCLE D'EAU

Airwell
Just feel well



- Haute efficacité.
- Sans unité extérieure : idéale pour vos projets enseigne.
- Réversible.
- Solution gainable grâce à son haute pression statique disponible (120 Pa).

DONNÉES TECHNIQUES DFO 21 À 101

Unités intérieures		AW-DF0021-H23	AW-DF0031-H23	AW-DF0041-H23	AW-DF0051-H23	AW-DF0071-H23	AW-DF0081-H23	AW-DF0101-H23
Code		sur demande	sur demande	sur demande	sur demande	sur demande	sur demande	sur demande
Phase		Triphasé	Triphasé	Triphasé	Triphasé	Triphasé	Triphasé	Triphasé
REFROIDISSEMENT								
Puissance nominale ⁽¹⁾	kW	8,04	9,31	13,3	17,2	21,6	23,5	31,5
Puissance sensible	kW	6,36	7,76	10,1	13,8	17,4	17,9	23,7
Puissance absorbée totale	kW	1,59	2,40	2,68	3,42	4,59	5,32	7,32
EER		5,06	3,88	4,96	5,03	4,71	4,42	4,30
CHAUFFAGE								
Puissance nominale ⁽²⁾	kW	8,17	11,9	14,3	17,0	22,9	25,3	37,3
Puissance absorbée totale	kW	1,80	2,72	3,15	3,57	4,99	5,60	8,48
COP		4,54	4,38	4,54	4,76	4,59	4,52	4,40
UNITÉ INTÉRIEURE								
Pression acoustique à 1 m ⁽³⁾	dB(A)	53	54	54	55	55	56	57
Nombre de circuits réfrigérants	nb	1	1	1	1	1	1	
Nombre de compresseurs	nb	1	1	1	1	1	1	1
Type de compresseur		Scroll	Scroll	Scroll	Scroll	Scroll	Scroll	Scroll
Débit d'air	l/s	555	750	777	1166	1286	1527	222
Type de ventilateur		Électroventilateur						
Nombre de ventilateurs	nb	1	1	1	1	1	1	1
Pression statique externe ⁽⁴⁾	Pa	120	100	100	140	140	100	100
Débit d'entrée d'eau	l/s	0,40	0,50	0,70	0,80	1,00	1,20	1,60
ALIMENTATION								
Phase/Tension/Fréquence		3P/400V/50Hz/N						
DONNÉES ERP⁽⁵⁾								
SEER		3,91	3,26	4,37	4,01	3,92	3,36	3,55
SCOP		3,31	3,2	3,53	3,81	3,53	3,63	3,52
LIAISONS FRIGORIFIQUES								
Réfrigérant / PRP		R407C/1774						

(1) Air ambiant à 26°C BS/19,5°C BH. Température d'entrée/sortie d'eau de l'échangeur 29°C/35°C.

(2) Air ambiant à 20°C BS. Température de sortie d'eau de l'échangeur 10°C.

(3) Pression statique maximale disponible avec un ventilateur électrique standard à vitesse moyenne et débit d'air nominal. Lorsque la tension d'alimentation varie, les valeurs de débit et de hauteur peuvent également varier.

(4) Les niveaux sonores se réfèrent aux unités à pleine charge dans les conditions d'essai nominales. Le niveau de pression sonore se réfère à une distance de 1 m de la surface externe de l'unité fonctionnant dans un champ ouvert.

(5) Données calculées selon EN14825:2016.



NOUVEAU

+ PRODUITS

- Sortie alarme intégrée.
- RS485 pour le contrôle à partir d'une télécommande.

CARACTÉRISTIQUES

TECHNOLOGIE :



FLUIDE R407C

FONCTIONS INSTALLATEURS :



SORTIE ALARME

Condensation à eau



Gamme industrielle

NOM DU MODÈLE		Type de fluide	Page	kW	8	12.5	14	17	19	25	30	40	45	55
ARMOIRES VERTICALES À AIR	NOUVEAU ARMOIRE VERTICALE Haute efficacité	XAM		R410A	88	•		•	•		•	•		•
	NOUVEAU CONDENSEUR À AIR Groupe indépendant	YXAM		R410A	89	•		•	•		•	•		•
	ARMOIRE VERTICALE Système électromécanique	X AC		R407C	90	•		•	•		•	•		•
	CONDENSEUR À AIR Groupe indépendant	CONA		R407C	92	•		•	•		•	•		•
	NOUVEAU ARMOIRE VERTICALE Haute efficacité	XOM		R410A	93	•		•	•		•	•		•
	ARMOIRE VERTICALE Système électromécanique	X WC		R407C	94	•		•	•		•	•		•

- Application **industrielle**
- **Large gamme** de puissances
- **Haute fiabilité**



Vitesse Fixe
Froid seul

XAM

ARMOIRE VERTICALE À AIR



NOUVEAU



+ PRODUITS

- Application tertiaire.
- Haute pression statique.



Télécommande (Incluse)

CARACTÉRISTIQUES

TECHNOLOGIE:



FLUIDE R410A



DÉTENDEUR ÉLECTRONIQUE



RÉSISTANCE DE CARTER

QUALITÉ DE L'AIR:



FILTRE ANTIBACTÉRIEN

- Haute efficacité : EER supérieur à 3.
- Économies d'énergie : ventilateur DC avec variation de la pression statique.
- Équipé d'un filtre G4 pour une qualité d'air intérieur optimale.
- Gamme complète d'accessoires et de télécommandes.
- Jusqu'à 60 kW avec un seul circuit frigorifique.
- De 30 à 60 kW, deux compresseurs avec un seul circuit frigorifique.

DONNÉES TECHNIQUES XAM

Unités intérieures		XAM 040	XAM 056	XAM 068	XAM 112	XAM 160	XAM 225
Phase		Triphasé	Triphasé	Triphasé	Triphasé	Triphasé	Triphasé
Standard		AW-XAM 040-N13	AW-XAM 056-N13	AW-XAM 068-N13	AW-XAM 112-N13	AW-XAM 160-N13	AW-XAM 225-N13
Code		7XU123000	7XU123002	7XU123004	7XU123006	7XU123008	7XU123010
Avec batterie électrique		AW-XAM 040-N13 +CH	AW-XAM 056-N13 +CH	AW-XAM 068-N13 +CH	AW-XAM 112-N13 +CH	AW-XAM 160-N13 +CH	AW-XAM 225-N13 +CH
Code	kw	9	9	18	18	27	36
		7XU123001	7XU123003	7XU123005	7XU123007	7XU123009	7XU123011

REFROIDISSEMENT

Puissance nominale	kW	11,3	16,0	18,3	30,5	43,5	58,9
Puissance sensible	kW	9,2	13,1	13,9	26,1	36,9	48,7
Puissance absorbée compresseurs	kW	2,9	4,5	4,8	8,5	11,6	15,5
EER		3,87	3,57	3,81	3,60	3,76	3,79
Limites de fonctionnement		0°/48°C					
Limites de fonctionnement avec kit toutes saisons		-10°/48°C					

UNITÉ INTÉRIEURE

Pression acoustique	dB(A)	55	59	61	60	59	63	
Nombre de compresseurs	nb	1			2			
Type de compresseurs		Scroll						
Circuit frigorifique	nb	1						
Débit d'air nominal	m³/h	2800	3800	4200	7000	10000	13000	
Pression statique externe	Pa	460	365	240	450	240	510	
Dimensions (LxHxP)	mm	850x1705x510	1050x1705x510	1050x1705x510	1050x2000x780	1450x2000x780	1850x2000x780	
Poids	kg	175	200	200	297	387	472	

ALIMENTATION

Phase/Tension/Fréquence		3P/400V/50Hz					
-------------------------	--	--------------	--	--	--	--	--

LIAISONS FRIGORIFIQUES

Réfrigérant / PRP		R410A/2088					
Charge	kg	0	0	0	0	0	0

ACCESSOIRES

Module Modbus	Code	7ACEL1765					
Module Bacnet	Code	7ACEL1766					
Module LonWorks	Code	7ACEL1767					
Accessoire prise arrière	Code	7ACVF0150	7ACVF0151	7ACVF0151	7ACVF0152	7ACVF0153	7ACVF0154
Plénum de soufflage frontal en vrac	Code	7ACVF0155	7ACVF0156	7ACVF0156	7ACVF0157	7ACVF0158	7ACVF0159



- Gamme complète d'accessoires et de télécommandes.
- Solution adaptée aux bâtiments tertiaires.
- Flexibilité : Installation verticale ou horizontale.

DONNÉES TECHNIQUES YXAM

Unités intérieures		YXAM 040	YXAM 056	YXAM 068	YXAM 112	YXAM 160	YXAM 225
Phase		Triphasé	Triphasé	Triphasé	Triphasé	Triphasé	Triphasé
Standard		AW-YXAM 040-C11	AW-YXAM 056-C11	AW-YXAM 068-C11	AW-YXAM 112-C11	AW-YXAM 160-C11	AW-YXAM 225-C11
Code		7XU131100	7XU131101	7XU131102	7XU131103	7XU131104	7XU131105
Groupe avec kit toutes saisons		AW-YXAM 040-C11TTS	AW-YXAM 056-C11TTS	AW-YXAM 068-C11TTS	AW-YXAM 112-C11TTS	AW-YXAM 160-C11TTS	AW-YXAM 225-C11TTS
Code		7XU131106	7XU131107	7XU131108	7XU131109	7XU131110	7XU131111
UNITÉ EXTÉRIEURE							
Puissance dissipée	kW	13,6	18,1	21,2	29,2	33,3	39,9
Puissance absorbée ventilateurs	kW	0,15	0,3	0,45	0,6	0,6	0,6
Pression acoustique	dB(A)	55	58	59	59	61	61
Débit d'air nominal	m³/h	3270	7040	9130	9150	14080	13350
Dimensions (LxHxP)	mm	1180x530x585	1854x530x585	1830x530x585	1855x503x735	1883x595x1170	1883x595x1170
Poids	kg	52	65	75	90	110	110
ALIMENTATION							
Phase/Tension/Fréquence		1P/230V/50Hz					



NOUVEAU



+ PRODUITS

- Application tertiaire.
- Groupe indépendant.

CARACTÉRISTIQUES

TECHNOLOGIE :



FLUIDE R410A



Plénum en option

La gamme X AC est
électromécanique
→ Grande fiabilité



+ PRODUITS

- Installation et entretien aisés.
- "Plug & Play" pour le remplacement.
- Soufflage de l'air traité en ambiance par plénum ou par réseau de gaines.
- Réglage de la pression statique disponible.

CARACTÉRISTIQUES

TECHNOLOGIE:



FLUIDE R407C

PRINCIPALES OPTIONS

- Thermostat d'ambiance.
- Batterie eau chaude.
- Système "Toutes saisons" (fonctionnement en froid jusqu'à -10°C extérieur).
- Report défauts à distance.
- Plénums, départs de gaine, air neuf.
- Liaison frigorifique (10 m).

- Système split avec unité de condensation extérieure.
- Régulation de température par thermostat en façade ou déporté (option).
- Protections électriques, frigorifiques et thermiques des circuits.
- Disponible avec ou sans neutre en triphasé 400V/50Hz.
- "Forte ventilation" en standard pour XAC 1200 et 1900.
- "Plug & Play" pour le remplacement d'anciennes armoires Airwell.
- Kit forte ventilation et chauffage électrique montés d'usine ou en accessoires sur demande.

LIMITES DE FONCTIONNEMENT (MODÈLE STANDARD)

Unité intérieure

Température mini d'air (local/reprise/autour de l'appareil)	21°C BS/15°C BH
Température maxi d'air (local/reprise/autour de l'appareil)	32°C BS/23°C BH

Unité extérieure

Température mini d'air/avec kit toutes saisons	15°C BS/-10°C
Température maxi d'air	50°C BS

DONNÉES TECHNIQUES X AC

Unités intérieures		X AC 1200	X AC 1900	X AC 2450	X AC 3250	X AC 4650	X AC 6450	
Phase		Triphasé	Triphasé	Triphasé	Triphasé	Triphasé	Triphasé	
UNITÉS INTÉRIEURES								
Standard avec neutre	Code	7XU122245	7XU122267	7XU122078	7XU122079	7XU122080	7XU122081	
Avec chauffage électrique	Code	7XU122248	7XU122249	7XU122250	7XU122251	7XU122252	7XU122253	
Avec forte ventilation	Code	7XU122245	7XU122267	7XU122256	7XU122257	7XU122258	7XU122259	
Sans neutre	Code	7XU122266	Sur demande	7XU12221S	7XU12222S	7XU12224S	7XU12227S	
PUISSANCES NOMINALES								
Refroidissement	Puissance	kW	12,3	16,2	19,8	29,0	38,9	55,0
	Puissance absorbée nominale Froid + Ventilation (VS/FV)	kW	4,2/4,4	5,7/6,2	7,1/7,5	10,2/11,3	15/16	22,2/23,7
	Puissance absorbée nominale Chauffage électrique + Ventilation (VS/FV)	kW	7,6/8	9,2/10,4	13,6/14	16,8/17,6	28,8/6	35,2/36,4
	EER		2,93	2,84	2,78	2,84	2,6	2,5
	Circuit frigorifique	nb	1	1	1	1	2	2
UNITÉ INTÉRIEURE								
Phase/Tension/Fréquence			3P/400V/50Hz + neutre selon les modèles					
Ventilation	Pression statique disponible	Pa	200	300	200	200	250	290
	Pression statique disponible (GV)	Pa	200	380	400	400	480	480
	Débit d'air nominal	m³/h	2000	3200	4500	5800	9000	12000
	Débit d'air (min./max.)	m³/h	1500/2500	2500/3800	3600/5400	4600/7000	7200/10800	9500/14500
Niveaux sonores	Puissance acoustique	dB(A)	56	68	75	81	77	85
Dimensions	LxHxP	mm	890x1540x430	1000x1735x500	1300x1840x600	1530x1840x600	1715x1970x790	1980x1970x790
	Hauteur du plénum	mm	220	260	350	350	400	400
Poids		kg	136	182	265	350	525	600
ACCESSOIRES								
Chauffage eau chaude		kW	15,5	29,7	38,5	50	77	94
	Code		7ACFH0062	7ACFH0063	7ACFH0064	7ACFH0118	7ACFH0180	7ACFH0170
Combiné M/A + thermostat d'ambiance	Code	7ACEL0041	7ACEL0041	7ACEL0032	7ACEL0032	7ACEL0032	7ACEL0032	
Kit report défauts à distance	Code	Sur demande	Sur demande	7ACEL0072	7ACEL0072	7ACEL0071	7ACEL0071	
Départ de gaine de soufflage	Code	7ACVF0582	7ACVF0102	7ACVF0050	7ACVF0051	7ACVF0052	7ACVF0052	
Départ de gaine reprise arrière totale	Code	7ACVF0041	7ACVF0104	7ACVF0043	7ACVF0044	7ACVF0045	7ACVF0046	
Plénum de soufflage frontal	Code	7ACVF0105	7ACVF0106	7ACVF0108	7ACVF0109	7ACVF0110	7ACVF0111	
Prise d'air neuf	Code	7ACVF0047	7ACVF0047	Sur demande	Sur demande	Sur demande	Sur demande	

COMBINAISONS

X AC 1200	X AC 1900	X AC 2450	X AC 3250	X AC 4650	X AC 6450
CONA 34	CONA 54	CONA 74	CONA 104	CONA 148	CONA 208
-	-	-	-	= 2 x CONA 74	= 2 x CONA 104

Vitesse Fixe
Froid seul

CONA

CONDENSEUR À AIR



COMPATIBLE
AVEC

ARMOIRE
VERTICALE À AIR XAC



CARACTÉRISTIQUES

TECHNOLOGIE :



FLUIDE R407C

OPTIONS OBLIGATOIRES

- Ensemble de vanes femelles.

DONNÉES TECHNIQUES CONA

Unités extérieures			CONA 34	CONA 54	CONA 74	CONA 104	CONA 148 (2 X CONA 74)	CONA 208 (2 X CONA 104)
Phase			Triphasé	Triphasé	Triphasé	Triphasé	Triphasé	Triphasé
UNITÉS EXTÉRIEURES								
Avec neutre	Standard	Code	7XU131025	7XU131026	7XU131027	7XU131028	2 x 7XU131027	2 x 7XU131028
	Avec kit toutes saisons	Code	7XU131083	7XU131059	7XU131058	7XU131060	2 x 7XU131058	2 x 7XU131060
Sans neutre	Avec kit toutes saisons	Code	7XU131084	7XU131068S	7XU131064S	7XU131063S	2 x 7XU131064S	2 x 7XU131063S
UNITÉ EXTÉRIEURE								
Phase/Tension/Fréquence			3P/400V/50Hz					
Nombre de circuits			1	1	1	1	2	2
Ventilation	Débit d'air max.	m³/h	8600	7600	8550	14000	8550	14000
	Vitesse	tr/mn	870					
Niveaux sonores	Puissance acoustique	dB(A)	52	58	61	73	64	76
Dimensions	LxHxP	mm	885x840x825	885x840x825	1141x840x885	1546x840x885	1141x840x885	1546x840x885
Poids	Unité extérieure	kg	59	68	93	130	93	130
Liaisons frigorifiques	Diamètre tube gaz	pouces	1/2"	1/2"	5/8"	3/4"	5/8"	3/4"
	Diamètre tube liquide	pouces	3/8"	3/8"	1/2"	5/8"	1/2"	5/8"
	Longueur max.	m	45	45	45	45	45	45
Réfrigérant / PRP			R407C/1774	R407C/1774	R407C/1774	R407C/1774	R407C/1774	R407C/1774
Charge		kg	1,22	1,704	7,6	9,8	2x9,8	2x7,6
ACCESSOIRES								
Ensemble de vanes femelles (obligatoire)		Code	7ACFH0054	7ACFH0055	7ACFH0056	7ACFH0061	7ACFH0057	7ACFH0060
Liaison tube - longueur de 10 m		Code	7ACFH0210	7ACFH0211	7ACFH0212	7ACFH0213	7ACFH0214	7ACFH0215



- Haute efficacité : SEER supérieur à 3.
- Économies d'énergie : ventilateur DC avec variation de la pression statique.
- Équipé d'un filtre G4 pour une qualité d'air intérieur optimale.
- Gamme complète d'accessoires et de télécommandes.



NOUVEAU



+ PRODUITS

- Application tertiaire.
- Haute pression statique.



Télécommande (Incluse)

CARACTÉRISTIQUES

TECHNOLOGIE :



FLUIDE R410A



DÉTENDEUR ÉLECTRONIQUE



RÉSISTANCE DE CARTER

QUALITÉ DE L'AIR :



FILTRE ANTIBACTÉRIEN

DONNÉES TECHNIQUES XOM

Unités intérieures		XOM 040	XOM 056	XOM 068	XOM 112	XOM 160	XOM 225
Phase		Triphasé	Triphasé	Triphasé	Triphasé	Triphasé	Triphasé
Unité standard avec vanne modulante		AW-XOM 040-N13	AW-XOM 056-N13	AW-XOM 068-N13	AW-XOM 112-N13	AW-XOM 160-N13	AW-XOM 225-N13
Code		7XU123012	7XU123014	7XU123016	7XU123018	7XU123020	7XU123022
Unité avec vanne modulante et batterie électrique		AW-XOM 040-N13+CH	AW-XOM 056-N13+CH	AW-XOM 068-N13+CH	AW-XOM 112-N13+CH	AW-XOM 160-N13+CH	AW-XOM 225-N13+CH
Code	kw	9	9	18	18	27	36
		7XU123013	7XU123015	7XU123017	7XU123019	7XU123021	7XU123023
REFROIDISSEMENT							
Puissance nominale	kW	12,4	17,5	20,0	34,3	48,1	66,2
Puissance sensible	kW	9,8	13,8	15,0	27,7	38,5	53,3
Puissance absorbée compresseurs	kW	2,30	3,63	3,83	6,39	9,18	12,20
EER		5,40	4,82	5,22	5,37	5,24	5,43
SEER		3,60	3,36	3,68	4,58	4,64	4,74
Limites de fonctionnement	°C	0°/48°C					
Limites de fonctionnement avec kit toutes saisons	°C	-10°/48°C					
UNITÉ INTÉRIEURE							
Pression acoustique	dB(A)	55	59	61	60	59	63
Nombre de compresseurs	nb	1			2		
Type de compresseurs		Scroll					
Circuit frigorifique	nb	1					
Débit d'air nominal	m ³	2800	3800	4200	7000	10000	13000
Pression statique externe	Pa	460	365	240	450	240	510
Dimensions (LxHxP)	mm	850x1705x510	1050x1705x510	1050x1705x510	1050x2000x780	1450x2000x780	1850x2000x780
Poids	kg	175	200	200	297	387	472
ALIMENTATION							
Phase/Tension/Fréquence		3P/400V/50Hz					
LIAISONS FRIGORIFIQUES							
Réfrigérant / PRP		R410A/2088					
Charge	kg	1,7	2,2	2,2	5,5	6,1	8,8
ACCESSOIRES							
Module Modbus	Code	7ACEL1765					
Module Bacnet	Code	7ACEL1766					
Module LonWorks	Code	7ACEL1767					
Accessoire prise arrière	Code	7ACVF0150	7ACVF0151	7ACVF0151	7ACVF0152	7ACVF0153	7ACVF0154
Plénum de soufflage frontal en vrac	Code	7ACVF0155	7ACVF0156	7ACVF0156	7ACVF0157	7ACVF0158	7ACVF0159



+ PRODUITS

- Installation et entretien aisés.
- Fonctionnement sur eau de ville ou eau recyclée.
- Soufflage de l'air traité en ambiance par plénum ou par réseau de gaines.
- Réglage de la pression statique disponible.

CARACTÉRISTIQUES

TECHNOLOGIE:



FLUIDE R407C

PRINCIPALES OPTIONS

- Thermostat d'ambiance.
- Chauffage électrique.
- Batterie eau chaude.
- Report défauts à distance.
- Plénum, départs de gaine.



Plénum en option

- Système monobloc.
- Régulation de température par thermostat en façade ou déporté (option).
- Protections électriques, frigorifiques et thermiques des circuits.
- "Forte ventilation" en standard pour CX25, XWC 1200 et 1900.
- "Plug & Play" pour le remplacement d'anciennes armoires Airwell.

LIMITES DE FONCTIONNEMENT (MODÈLE STANDARD)

Mode refroidissement

Température mini d'air	21°C BS/15°C BH
Température maxi d'air	32°C BS/23°C BH
Température mini d'entrée d'eau	+10°C
Température maxi d'entrée d'eau	+30°C

DONNÉES TECHNIQUES X WC

Unités intérieures			CX 25	X WC 1200	X WC 1900	X WC 2450	X WC 3250	X WC 4650	
Phase			Triphasé	Triphasé	Triphasé	Triphasé	Triphasé	Triphasé	
CODES PRODUITS									
3P/400V/50Hz	Avec valve pressostatique	Code	7XU012192	7XU012190	7XU012187	7XU012029	7XU012030	7XU012031	
PUISSANCES NOMINALES									
Refroidissement	Puissance		kW	8	15,0	18,0	23,0	32,4	45,7
	Puissance absorbée nominale Froid + Ventilation (VS/FV)	Eau perdue	kW	2,1/2,6	3,8/4	5,1/5,6	6,4/6,8	9,2/10,3	13,5/14,5
		Eau recyclée	kW	-	3,6/3,8	4,6/5,1	5,8/6,2	8,3/9,4	12,4/13,4
	Puissance absorbée nominale Chauffage électrique + Ventilation (VS/FV)		kW	3,8/4,6	9,4/9,6	9,2/10,4	13,6/14	16,8/17,6	28,8/30
	EER			3,80	3,94	3,52	3,59	3,52	3,38
Circuit frigorifique			1	1	1	1	1	2	
VENTILATION									
Pression statique disponible		Pa	100	200	250	230	250	250	
Pression statique disponible (GV)		Pa	320	380	400	400	480	480	
Débit d'air nominal		m³/h	1500	2000	3200	4500	5800	9000	
Débit d'air (min./max.)		m³/h	1200/1850	1500/2500	2500/3800	3600/5400	4600/7000	7200/10800	
CIRCUIT HYDRAULIQUE									
Eau perdue	Débit d'eau	m³/h	0,34	0,91	0,95	1	1,7	2,8	
	Perte de charge	kPa	6	37	30	22	35	18	
Eau recyclée	Débit d'eau	m³/h	1,47	3,16	3,05	4,3	5,8	8,3	
	Perte de charge	kPa	35	80	65	60	40	56	
Réfrigérant / PRP			R407C/1774	R407C/1774	R407C/1774	R407C/1774	R407C/1774	R407C/1774	
Charge		kg	1,18	1,22	2,269 Eau perdue/ 2,85 Eau recyclée	5,22	6,615		
NIVEAUX SONORES									
Puissance acoustique*		dB(A)	51	51	55	58	64	60	
ALIMENTATION									
Phase/Tension/Fréquence			3P/400V/50Hz/N						
DIMENSIONS									
Unité intérieure (LxHxP)		mm	800x1280x407	890x1540x404	1000x1735x474	1300x1840x600	1530x1840x600	1715x1970x790	
Hauteur du plénum		mm	300	220	260	350	350	400	
POIDS									
Unité intérieure		kg	125	151	199	305	380	565	
ACCESSOIRES									
Chauffage électrique (3P/400V/50Hz)		kW	5,4	9	12	18	22,5	37,5	
		Code	7ACEL0018	7ACEL0042	7ACEL0043	7ACEL0057	7ACEL0058	7ACEL0116	
Chauffage eau chaude		kW	-	15,5	29,7	38,5	50	77	
		Code	-	7ACFH0062	7ACFH0063	7ACFH0064	7ACFH0118	7ACFH0180	
Combiné M/A + thermostat d'ambiance		Code	7ACEL0030	7ACEL0041	7ACEL0041	7ACEL0032	7ACEL0032	7ACEL0032	
Résistance de carter		Code	7ACEL0027	7ACEL0029	incluse	-	-	-	
Kit report défauts à distance		Code	-	-	-	7ACEL0072	7ACEL0072	7ACEL0071	
Départ de gaine de soufflage		Code	-	7ACVF0101	7ACVF0102	7ACVF0050	7ACVF0051	7ACVF0052	
Départ de gaine reprise arrière totale		Code	-	7ACVF0041	7ACVF0104	-	-	-	
Plénum de soufflage frontal		Code	7ACVF0112	7ACVF0105	7ACVF0106	7ACVF0108	7ACVF0109	7ACVF0110	
Prise d'air neuf		Code	-	7ACVF0047	7ACVF0047	-	-	-	

* Pression acoustique globale en dB(A) 4m, aux conditions nominales dans un local de 1000 m³ (0,83 s de réverbération).

Gamme DRV

Groupes extérieurs



NOM DU MODÈLE		Type de fluide	Page	Capacité (CV)	Puissance frigorifique (kW)	Puissance calorifique (kW)
MINI FLOWLOGIC II	NOUVEAU YCV080	 R410A	102	3	8	9,5
	ACTUALISÉ YCV150	 R410A	102	5	15	17
	ACTUALISÉ YCV180			6	18	20
	ACTUALISÉ YCVFD280	 R410A	102	10	28	31,5
FLOWLOGIC III	YDV280	 R410A	104	10	28	31,5
	YDV400			14	40	45
	YDV450			16	45	50
	YDV504	 R410A	104	18	50,4	56,5
	YDV560			20	56	63
	YDV680			24	68	73
	NOUVEAU YCV280HR			 R410A	114	10
FLOWLOGIC II HR	YCV335HR	 R410A	114	12	33,5	37,5
	YCV400HR			14	40	45
	YCV450HR			16	45	50

TABLEAU DE GAMME MINI FLOWLOGIC II & FLOWLOGIC III

Capacité (CV)	Puissance frigorigifique (kW)	Puissance calorifique (kW)	UNITÉS EXTÉRIEURES	UNITÉS INTÉRIEURES	
			Combinaisons Mini FlowLogic II & FlowLogic III	Nombre maximum d'unités connectables	Plage de puissances frigorigifiques connectables* (kW)
3	8	9,5	1XYCV080	5	4 - 10,4
5	15	17	1 X YCV150	8	7,5 - 19,5
6	18	20	1 X YCV180	9	9 - 23
10	28	31,5	1 X YCVFD280 ou 1 X YDV280	16 ou 20	14 - 36
14	40	45	1 X YDV400	29	20 - 52
16	45	50	1 X YDV450	33	22,5 - 58,5
18	50,4	56,5	1 X YDV504	37	25,2 - 65,5
20	56	63	1 X YDV560	41	28 - 72
24	68	76,5	1 X YDV680	49	34 - 88
28	80	87,5	2 X YDV400	58	40 - 104
30	85	95	1 X YDV400 + 1 X YDV450	62	43 - 110,5
32	90	100	1 X YDV400 + 1 X YDV504	64	45 - 117
34	96	108	1 X YDV450 + 1 X YDV560	64	48 - 124,5
36	101	113	1 X YDV450 + 1 X YDV560	64	51 - 131
38	108	119	1 X YDV504 + 1 X YDV560	64	54 - 140
40	113	126,5	2 X YDV560	64	57 - 146,5
44	123,5	137,5	1 X YDV560 + 1 X YDV680	64	62 - 160,5
48	135	150	2 X YDV680	64	68 - 175,5
50	140,8	158	1 X YDV400 + 2 X YDV504	64	70,4 - 183,04
52	146	163	2 X YDV450 + 1 X YDV560	64	73 - 189,8
54	151,4	169,5	1 X YDV450 + 1 X YDV504 + 1 X YDV560	64	75,7 - 196,82
56	157	176	2 X YDV450 + 1 X YDV560	64	78,5 - 204,1
58	162,4	182,5	1 X YDV504 + 2 X YDV560	64	81,2 - 211,12
60	168	189	3 X YDV560	64	84 - 218,4
64	180	199	2 X YDV560 + 1 X YDV680	64	90 - 234
68	192	209	1 X YDV560 + 2 X YDV680	64	96 - 249,6
72	204	219	3 X YDV680	64	102 - 265,2

* Taux de connexion compris entre 50 % et 130 %.

Gamme DRV

Unités intérieures

NOM DU MODÈLE			Type de fluide	Page
MURAL	HBV		R410A	122
ACTUALISÉ CASSETTE 600X600	CBV		R410A	123
CASSETTE 900X900	CCV		R410A	124
ALLÈGE-PLAFONNIER	FAV		R410A	125
GAINABLE BASSE PRESSION	DAV		R410A	126
GAINABLE MOYENNE PRESSION	DBV		R410A	127
GAINABLE HAUTE PRESSION	DCV		R410A	128
CONSOLE	EAV		R410A	129
KIT DE CONNEXION CTA				130

Capacité (kBtu/h)	5	7	9	12	16	18	24	28	30	38	48	72	96	192
Capacité (CV)	0,5	0,75	1,25	1,5	1,75	2,25	3	3,5	3,75	4,75	6	9	12	24
Refroidissement (kW)	1,5	2,2	2,8	3,6	4,5	5,6	7,1	8	9	11,2	14	22,6	28	56
Chauffage (kW)	1,7	2,5	3,2	4	5	6,3	8	9	10	12,5	16	25	31,5	63

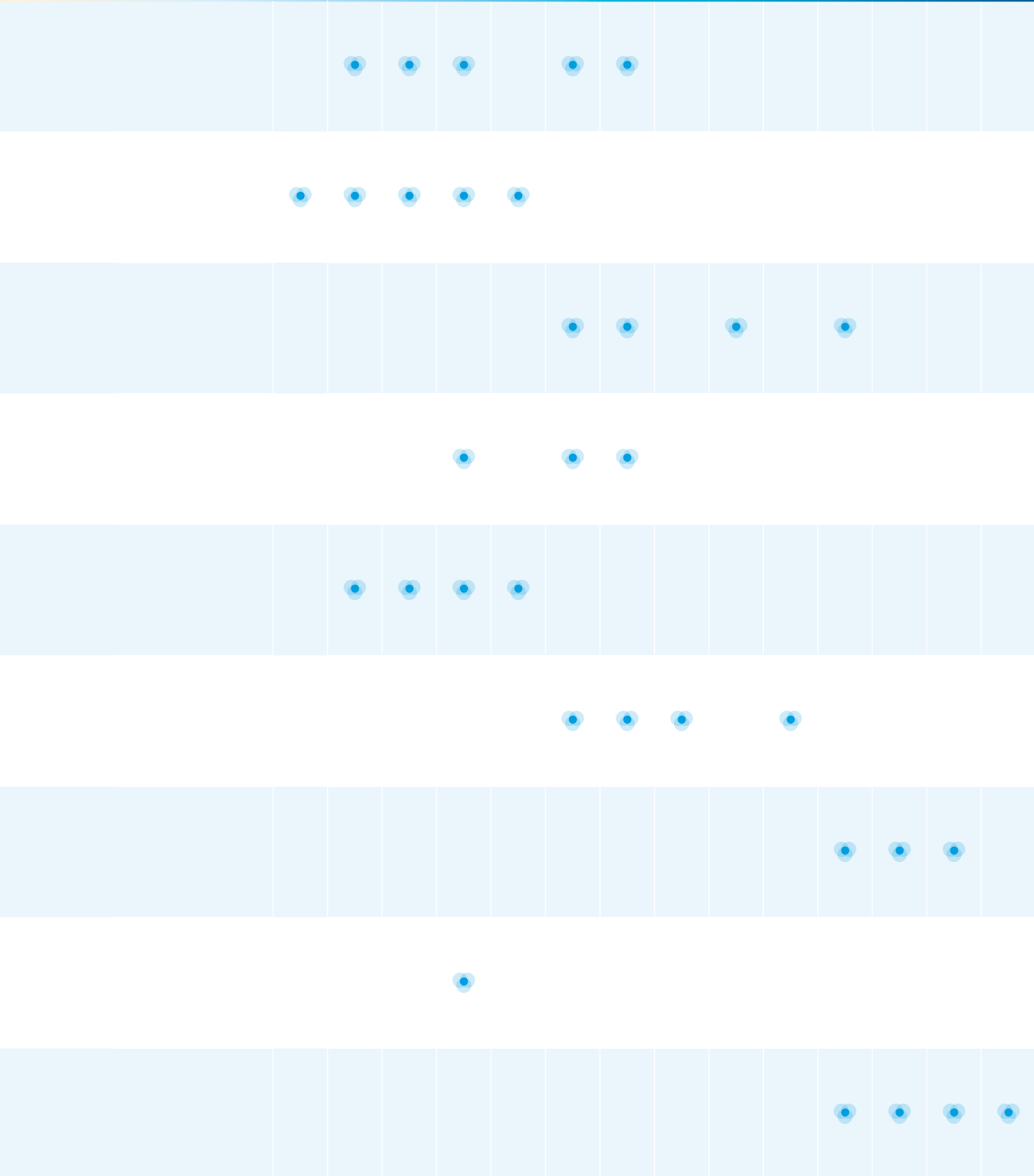

Pourquoi choisir un système DRV ?



■ Un système pour des applications multiples



Commerces



Villas



Hôtels



Bureaux

■ Une extrême malléabilité

- Toutes saisons
- Changement de mode immédiat (chaud/froid)
- Système extensible
- Tout type d'unités intérieures
- Traitement anti-corrosif sur demande

Blygold[®]



MURAL HBV



CASSETTE 600x600 CBV



CASSETTE 900x900 CCV



ALLÈGE-PLAFONNIER FAV



GAINABLE BASSE PRESSION DAV



GAINABLE MOYENNE PRESSION DBV



GAINABLE HAUTE PRESSION DCV



CONSOLE EAV



KIT DE CONNEXION CTA

■ Une installation aisée

- Logiciel de sélection professionnel
- Pose facilitée (cuivre, électricité, régulation...)
- Solution idéale en rénovation (installation facile également en lieux occupés)

Pourquoi choisir un DRV Airwell ?

- Large gamme de capacités : de 3 à 72 CV (8 à 240 kW)
- Système silencieux
- Solution compacte : peu d'emprise au sol
- Haute performance : COP jusqu'à 4,5
- Certifié Eurovent 

Système performant

UN COMPRESSEUR SCROLL DC INVERTER ULTRA-PERFORMANT, À FAIBLE NIVEAU SONORE

Le compresseur Scroll haute performance est équipé d'un "Mécanisme Flexible" qui autorise les mouvements dans la direction axiale du cadre supportant le berceau Scroll. Ceci permet de réduire aussi bien les fuites que les pertes de charge par frottement et garantit un rendement optimal sur toute la gamme de vitesse.



UN MOTEUR DC HAUTE EFFICACITÉ

Toute la large gamme équipée de moteur DC dispose d'une vitesse ajustable de 0 à 1000 tr/mn. Comparé à un moteur asynchrone classique, le moteur DC est bien plus performant, notamment à vitesse de rotation faible. Rendement jusqu'à 90 %.



CIRCUIT DE SOUS-REFROIDISSEMENT HAUTE EFFICACITÉ

- Peu de réfrigérant utilisé pour refroidir le système.
 - Refroidissement prolongé.
 - Amélioration du degré de sous-refroidissement du réfrigérant.
 - Pertes énergétiques évitées lors de l'évaporation du réfrigérant dans le détendeur.
- **Augmentation de la puissance frigorifique de 6 %.**
→ **Réduction de la quantité de réfrigérant en circulation.**

Rendement global du système optimisé



PRÉCISION DE LA RÉGULATION

- Puissance du compresseur et degré d'ouverture du détendeur électronique ajustés.
- Débit du réfrigérant équilibré pour un environnement de confort.
- Réglage de température de grande précision.

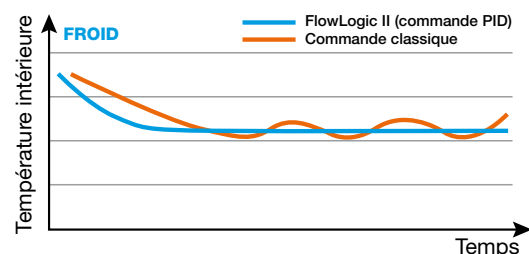



ACTUALISÉ



+ PRODUITS

- COP jusqu'à 4,2.
- Compact : emprise au sol 0,32 m².
- Maintenance facilitée.



RWW06
(en option)



RWW08
(en option)

CARACTÉRISTIQUES

TECHNOLOGIE :



FLUIDE R410A





DC INVERTER

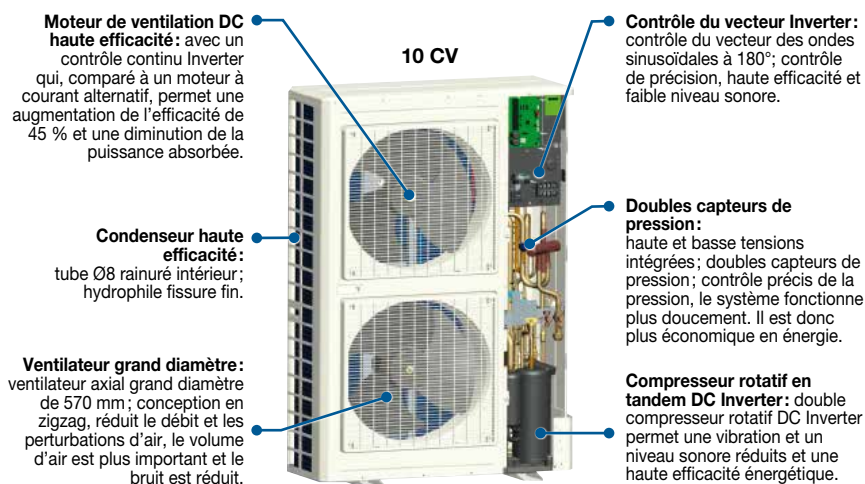
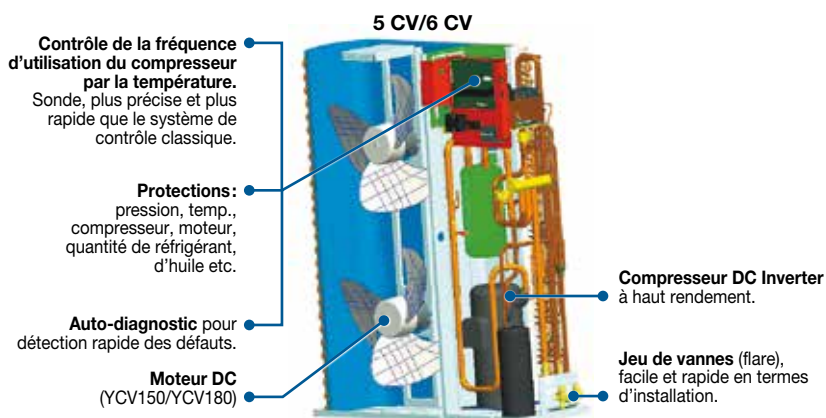

- Gamme de capacités : 3 CV, 5 CV, 6 CV et 10 CV.
- Conçue pour un usage résidentiel ou pour un usage commercial léger.
- Température extérieure minimum en mode chaud -15°C.
- Température extérieure minimum en mode froid -5°C.
- Compresseur et ventilateur DC Inverter.
- Longueur de tuyauterie de réfrigérant jusqu'à 300 m.
- Rapport de capacité 50-130 %.



DONNÉES TECHNIQUES MINI FLOWLOGIC II

Unités extérieures		AWAU-YCV080-H11	AWAU-YCV150-H11	AWAU-YCV150-H13	AWAU-YCV180-H13	AWAU-YCVFD280-H13
Phase		Monophasé	Monophasé	Triphasé	Triphasé	Triphasé
Code		7SP14H045	7SP14H042	7SP14H044	7SP14H043	7SP14H011
						
PUISSANCES NOMINALES						
Refroidissement	kW	8	15	15	18	28
EER		3,64	3,77	3,77	3,47	3,5
Efficacité énergétique saisonnière		210		202	181	274
Chauffage	kW	9,5	17	17	20	31,5
COP		4,31	4,35	4,35	3,9	4,2
Efficacité énergétique saisonnière		144		137	133	199
PARAMÈTRES ÉLECTRIQUES						
Phase/Tension/Fréquence		1P/220-240/50-60Hz/N			3P/400V/50Hz/N	
Puissance absorbée nominale mode refroidissement	kW	2,20	3,98	3,98	5,19	8
Puissance absorbée nominale mode chauffage	kW	2,20	3,91	3,91	5,13	7,5
Courant max.	A	18,9	34,1	11,2	11,6	23,8
PERFORMANCE						
Débit d'air (GV)	m³/h	3500	6500	6500	6500	10000
Pression acoustique (GV)	dB(A)	54	58	58	59	
Niveau sonore (GV)	dB(A)	65	69	69	70	58
INSTALLATION						
Dimensions de l'unité (LxHxP)	mm	960x830x340	960x1250x340	960x1250x340	960x1250x340	1050x1636x400
Dimensions de l'emballage (LxHxP)	mm	1095x945x410	1095x1400x410	1095x1400x410	1095x1400x410	1150x1790x510
Poids net/Poids avec l'emballage	kg	70/76	99/107	99/107	99/107	168/183
Type de compresseur		Rotatif	Rotatif	Rotatif	Rotatif	Rotatif
Diamètre tube liquide	pouces	3/8"	3/8"	3/8"	3/8"	1/2"
Diamètre tube gaz	pouces	5/8"	3/4"	3/4"	3/4"	7/8"
Longueur max	m	100	150	150	150	300
Dénivelé max entre unités intérieure et extérieure	m	30	30	30	30	50
Nombre maximum d'unités intérieures connectables	quantité	4	8	8	9	16
LIMITES DE FONCTIONNEMENT						
Refroidissement	°C	10°/48°	-5°/48°	-5°/48°	-5°/48°	-5°/43°
Chauffage	°C	-15°/21°	-15°/21°	-15°/21°	-15°/21°	-15°/21°
LIAISONS FRIGORIFIQUES						
Réfrigérant / PRP		R410A/2088	R410A/2088	R410A/2088	R410A/2088	R410A/2088
Charge (0 m)	kg	2,4	3,8	3,8	3,8	7,4

* 30 m si l'unité extérieure se trouve au-dessus de l'unité intérieure, 20 m si l'unité extérieure se trouve en dessous de l'unité intérieure.

ACCESSOIRES RACCORDS

Accessoire	Code	Référence	Photo	Fonction	Commentaires
Raccord tubes (liquide + gaz)	7ACFHH001	TAU335		Distribution frigorifique	33,5 kW > Puissance totale des UI
	7ACFHH002	TAU506		Distribution frigorifique	33,5 kW ≤ Puissance totale des UI < 50,6 kW
	7ACFHH003	TAU730		Distribution frigorifique	50,6 kW ≤ Puissance totale des UI < 73 kW
	7ACFHH004	TAU1350		Distribution frigorifique	73 kW ≤ Puissance totale des UI < 135 kW
	7ACFHH015	TAU2040		Distribution frigorifique	135 kW ≤ Puissance totale des UI



+ PRODUITS

- COP jusqu'à 4,45.
- Compact: emprise au sol 0,97 m².
- Large gamme de capacités (unités seules et combinaisons).
- Compresseur et ventilateur DC Inverter.



RWV06
(en option)



RWV08
(en option)

CARACTÉRISTIQUES

TECHNOLOGIE:



FLUIDE R410A



DC INVERTER



- Gamme de capacités de 10 CV à 72 CV.
- Gamme de capacités jusqu'à 24 CV avec une seule unité.
- Conçue pour tout usage commercial.
- Température extérieure minimum en mode chaud -23°C.
- Température extérieure minimum en mode froid -5°C.
- Longueur de tuyauterie de réfrigérant jusqu'à 1000 m.
- Rapport de capacité 50-130 %.
- Certifié Eurovent.



ACCESSOIRES RACCORDS

Accessoire	Code	Référence	Photo	Fonction	Commentaires
Kit raccord tubes pour 2 groupes extérieurs	7ACFHH013	TBS20		Raccord frigorifique	Pour 2 groupes extérieurs
Kit raccord tubes pour 3 groupes extérieurs	7ACFHH014	TBS30		Raccord frigorifique	Pour 3 groupes extérieurs
	7ACFHH001	TAU335		Distribution frigorifique	33,5 kW > Puissance totale des UI
	7ACFHH002	TAU506		Distribution frigorifique	33,5 kW ≤ Puissance totale des UI < 50,6 kW
Raccord tubes (liquide + gaz)	7ACFHH003	TAU730		Distribution frigorifique	50,6 kW ≤ Puissance totale des UI < 73 kW
	7ACFHH004	TAU1350		Distribution frigorifique	73 kW ≤ Puissance totale des UI < 135 kW
	7ACFHH015	TAU2040		Distribution frigorifique	135 kW ≤ Puissance totale des UI

HAUTE FLEXIBILITÉ : LONGUEUR DU RÉSEAU, HAUTEUR DU RÉSEAU

Jusqu'à 1000 m de longueur de réseau



■ Surface au sol optimisée pour toute la gamme (même surface au sol pour tous les modules): 0,97m²

→ Une des surfaces au sol la plus petite du marché.

■ Système totalement DC Inverter

→ 2 x compresseurs DC Inverter



→ 0,97 m²



■ **Unité extérieure haute pression :**
82 Pa, longue gaine de soufflage



Solution cachée :
Installation de
l'unité extérieure
dans un local
technique

→ **Conception unique :**

- Double Électrovanne
- Condenseur deux pièces
- Boîtier électrique indépendant

→ **Fiabilité/Entretien :**

- Double protection du compresseur : Deux capteurs de pression
- Double capteur de température d'huile
- Séparateur gaz-liquide grand volume (26L) + réservoir de stockage de liquide (10L)
- Structure à deux étages (pas de dérivation d'air pendant l'entretien) : Des mesures réelles

→ **Ventilateur :**

- Ventilateur optimisé pour réduire les vibrations de l'air
- Ventilateur DC pour optimiser l'efficacité
- 82 Pa Pression statique

■ **Large plage de fonctionnement**

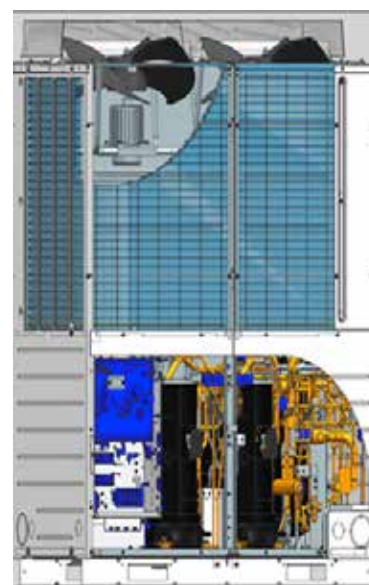
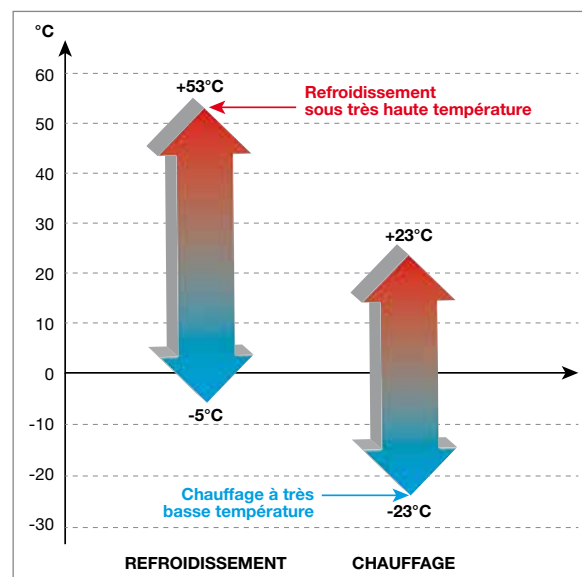

■ **Rendement spécifique de l'huile**

- Électrovanne.
- Si le compresseur fonctionne à basse fréquence, le retour d'huile est seulement réalisé avec un capillaire.
- Si le compresseur fonctionne à une fréquence plus élevée, le système contrôle l'électrovanne ce qui permet d'améliorer le retour d'huile.

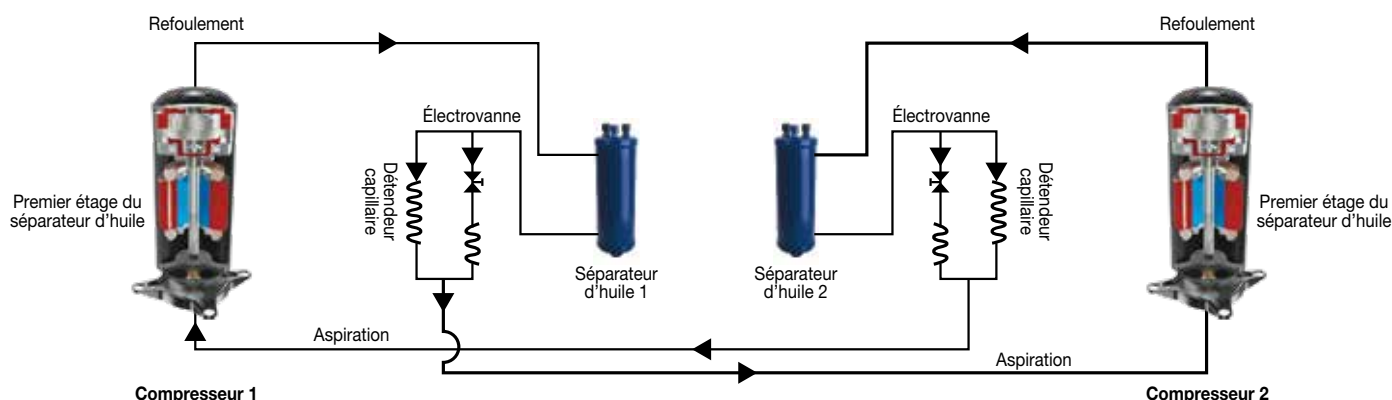

DONNÉES TECHNIQUES FLOWLOGIC III

Unités extérieures	YDV280-H13	YDV400-H13	YDV450-H13	YDV504-H13	YDV560-H13	YDV680-H13
Phase	Triphasé	Triphasé	Triphasé	Triphasé	Triphasé	Triphasé
Code	7SP14H030	7SP14H032	7SP14H033	7SP14H034	7SP14H035	7SP14H037

PUISSANCES

	CV	10	14	16	18	20	24
Capacité							
Puissance frigorifique	kW	28	40	45	50,4	56	68
Puissance calorifique	kW	31,5	45	50	56,5	63	73

PARAMÈTRES ÉLECTRIQUES

Phase/Tension/Fréquence			3P/380-400V/50-60Hz/N					
Refroidissement	Puissance absorbée nominale	kW	7,00	10,26	11,90	13,62	15,56	19,71
	Puissance absorbée max.	kW	14,38	16,91	22,68	22,10	25,19	37,47
	Courant nominal	A	11,56	16,94	19,66	22,50	25,69	32,55
	Courant max.	A	23,68	28,40	36,80	36,15	41,10	60,65
Chauffage	Puissance absorbée nominale	kW	7,08	10,71	12,05	13,95	15,95	19,47
	Puissance absorbée max.	kW	13,23	15,60	17,20	22,68	25,19	28,62
	Courant nominal	A	11,69	17,69	19,90	23,04	26,34	32,15
	Courant max.	A	21,79	25,20	27,88	37,80	42,00	47,40
EER			4,00	3,90	3,78	3,70	3,60	3,45
COP			4,45	4,20	4,15	4,05	3,95	3,75

PERFORMANCES



		m³/h	15000	15000	15600	16200	16200	16200
Débit d'air	Chauffage							
	Refroidissement	m³/h	13200	13200	14400	15000	15000	15000
Pression acoustique à 1 m		dB(A)	57	59,5	61	62	62	63
Puissance acoustique		dB(A)	73	76	77	79	79	80

INSTALLATION

Dimensions (LxHxP)		mm	1350x1690x720	1350x1690x720	1350x1690x720	1350x2048x720	1350x2048x720	1350x2048x720
Réfrigérant / PRP			R410A/2088					
Précharge de réfrigérant		kg	9,7	10	10	10	10	10
Poids net/Poids avec l'emballage		kg	276/301	279/304	321/346	335/360	335/360	359/384
Type de compresseur			Scroll	Scroll	Scroll	Scroll	Scroll	Scroll
Tuyauterie	Diamètre tube liquide	pouces	3/8"	1/2"	1/2"	5/8"	5/8"	5/8"
	Diamètre tube gaz	pouces	7/8"	1"	1"1/8"	1"1/8"	1"1/8"	1"1/8"
	Tuyauterie d'équilibrage en huile	pouces	3/8"	3/8"	3/8"	3/8"	3/8"	3/8"
	Longueur max. de tube	mètre	1000	1000	1000	1000	1000	1000
Dénivelé max entre unités intérieure et extérieure (unité ext. +haut/+bas)		m	50/40	50/40	50/40	50/40	50/40	50/40
Dénivelé max entre unités intérieures		m	18	18	18	18	18	18
Pression statique externe		Pa	82	82	82	82	82	82
Plage des températures	Refroidissement	°C	-5°/50°					
	Chauffage	°C	-23°/21°					
Nombre maximum d'unités intérieures connectables		quantité	20	29	33	37	41	49



DONNÉES TECHNIQUES POUR 14, 16, 18 & 20 CV DOUBLES COMBINAISONS

Unités extérieures	YDV800-H13	YDV850-H13	YDV904-H13	YDV950-H13	YDV1010
Phase	Triphasé	Triphasé	Triphasé	Triphasé	Triphasé
Codes combinaisons	YDV400/ 7SP14H032	YDV400/ 7SP14H032	YDV400/ 7SP14H032	YDV450/ 7SP14H033	YDV450/ 7SP14H033
	YDV400/ 7SP14H032	YDV450/ 7SP14H033	YDV504/ 7SP14H034	YDV560/ 7SP14H034	YDV560/ 7SP14H035
					

PUISSANCES

	CV	28	30	32	34	36
Capacité						
Puissance frigorifique	kW	80	85	90,4	95,4	101
Puissance calorifique	kW	90	95	101,5	106,5	113

PARAMÈTRES ÉLECTRIQUES

Phase/Tension/Fréquence		3P/380-400V/50-60Hz/N					
Refroidissement	Puissance absorbée nominale	kW	20,51	22,16	23,88	25,53	27,46
	Puissance absorbée max.	kW	33,81	39,59	39,00	44,78	47,87
	Courant nominal	A	33,88	36,60	39,43	42,16	45,35
	Courant max.	A	56,80	65,20	64,55	72,95	77,90
Chauffage	Puissance absorbée nominale	kW	21,43	22,76	24,66	26,00	28,00
	Puissance absorbée max.	kW	31,20	32,80	38,28	39,88	42,39
	Courant nominal	A	35,39	37,59	40,73	42,94	46,24
	Courant max.	A	50,40	53,08	63,00	65,68	69,88
EER			3,90	3,84	3,79	3,74	3,68
COP			4,20	4,17	4,12	4,10	4,04

PERFORMANCES

Débit d'air	Chauffage	m³/h	30000	30600	31200	31480	31480
	Refroidissement	m³/h	26400	27600	28200	29400	29400
Pression acoustique à 1 m	dB(A)		62,5	63	64	64,5	64,5
Puissance acoustique	dB(A)		80	80	81	82	82

INSTALLATION

Dimensions (LxHxP)	mm	(1350x1690x720)x2	(1350x1690x720)x2	1350x1690x720 + 1350x2048x720	1350x1690x720 + 1350x2048x720	1350x1690x720 + 1350x2048x720	
Réfrigérant / PRP		R410A/2088					
Précharge de réfrigérant	kg	10+10	10+10	10+10	10+10	10+10	
Poids net/Poids avec l'emballage	kg	279/304 + 279/304	279/304 + 321/346	321/346 + 335/360	321/346 + 335/360	321/346 + 335/360	
Type de compresseur		Scroll	Scroll	Scroll	Scroll	Scroll	
Tuyauterie	Diamètre tube liquide	pouces	3/4"	3/4"	3/4"	3/4"	3/4"
	Diamètre tube gaz	pouces	1"1/4	1"1/4	1"1/4	1"1/4	1"1/4
	Tuyauterie d'équilibrage en huile	pouces	3/8"	3/8"	3/8"	3/8"	3/8"
	Longueur max. de tube	mètre	1000	1000	1000	1000	1000
Dénivelé max entre unités intérieure et extérieure (unité ext. +haut/+bas)	m	50/40	50/40	50/40	50/40	50/40	
Dénivelé max entre unités intérieures	m	18	18	18	18	18	
Pression statique externe	Pa	82	82	82	82	82	
Plage des températures	Refroidissement	°C	-5°/50°				
	Chauffage	°C	-23°/21°				
Nombre maximum d'unités intérieures connectables	quantité	58	62	64	64	64	

DONNÉES TECHNIQUES POUR 18, 20 & 24 CV DOUBLES COMBINAISONS

Unités extérieures	YDV1064-H13	YDV1120-H13	YDV1240-H13	YDV1360-H13
Phase	Triphasé	Triphasé	Triphasé	Triphasé
Codes combinaisons	YDV504/ 7SP14H034	YDV560/ 7SP14H035	YDV560/ 7SP14H035	YDV680/ 7SP14H037
	YDV560/ 7SP14H035	YDV560/ 7SP14H035	YDV680/ 7SP14H037	YDV680/ 7SP14H037

PUISSANCES

	CV	38	40	44	48
Capacité					
Puissance frigorifique	kW	106,4	112	124	136
Puissance calorifique	kW	119,5	126	136	146

PARAMÈTRES ÉLECTRIQUES

Phase/Tension/Fréquence		3P/380-400V/50-60Hz/N				
Refroidissement	Puissance absorbée nominale	kW	29,18	31,11	35,27	39,42
	Puissance absorbée max.	kW	47,28	50,37	62,66	74,94
	Courant nominal	A	48,19	51,38	58,24	65,10
	Courant max.	A	77,25	82,20	101,55	120,90
Chauffage	Puissance absorbée nominale	kW	29,90	31,90	35,42	38,93
	Puissance absorbée max.	kW	47,87	50,37	53,81	57,24
	Courant nominal	A	49,38	52,68	58,49	64,30
	Courant max.	A	19,80	84,00	89,40	94,80
EER		3,65	3,60	3,52	3,45	
COP		4,00	3,95	3,84	3,75	

PERFORMANCES

Débit d'air	Chauffage	m³/h	32400	32400	32400	32400
	Refroidissement	m³/h	30000	30000	30000	30000
Pression acoustique à 1 m		dB(A)	65	65	65,5	66
Puissance acoustique		dB(A)	83	83	83	84

INSTALLATION

Dimensions (LxHxP)		mm	(1350x2048x720)x2	(1350x2048x720)x2	(1350x2048x720)x2	(1350x2048x720)x2
Régfrigérant / PRP			R410A/2088			
Précharge de réfrigérant		kg	10+10	10+10	10+10	10+10
Poids net/Poids avec l'emballage		kg	(335/360)x2	(335/360)x2	335/360 + 359/384	359/384 + 359/384
Type de compresseur			Scroll	Scroll	Scroll	Scroll
Tuyauterie	Diamètre tube liquide	pouces	3/4"	3/4"	3/4"	3/4"
	Diamètre tube gaz	pouces	1"1/4	1"1/4	1"1/4	1"1/4
	Tuyauterie d'équilibrage en huile	pouces	3/8"	3/8"	3/8"	3/8"
	Longueur max. de tube	mètre	1000	1000	1000	1000
Dénivelé max entre unités intérieure et extérieure (unité ext. +haut/+bas)		m	50/40	50/40	50/40	50/40
Dénivelé max entre unités intérieures		m	18	18	18	18
Pression statique externe		Pa	82	82	82	82
Plage des températures	Refroidissement	°C	-5°/50°			
	Chauffage	°C	-23°/21°			
Nombre maximum d'unités intérieures connectables		quantité	64	64	64	64



DONNÉES TECHNIQUES POUR 14, 16, 18 & 20 CV TRIPLES COMBINAISONS

Unités extérieures	YDV1408-H13	YDV14602-H13	YDV1514-H13	YDV1570-H13
Phase	Triphasé	Triphasé	Triphasé	Triphasé
Codes combinaisons	YDV400/7SP14H032	YDV450/7SP14H033	YDV450/7SP14H033	YDV450/7SP14H033
	YDV504/7SP14H034	YDV450/7SP14H033	YDV504/7SP14H034	YDV560/7SP14H035
	YDV504/7SP14H034	YDV560/7SP14H035	YDV560/7SP14H035	YDV560/7SP14H035



PUISSANCES

Capacité	CV	50	52	54	56
Puissance frigorifique	kW	140,8	146	151,4	157
Puissance calorifique	kW	158	163	169,5	176

PARAMÈTRES ÉLECTRIQUES

Phase/Tension/Fréquence		3P/380-400V/50-60Hz/N				
Refroidissement	Puissance absorbée nominale	kW	37,50	39,37	41,08	43,02
	Puissance absorbée max.	kW	61,10	70,55	69,96	73,05
	Courant nominal	A	61,93	65,01	67,85	71,04
	Courant max.	A	100,70	114,70	114,05	119,00
Chauffage	Puissance absorbée nominale	kW	38,62	40,05	41,95	43,95
	Puissance absorbée max.	kW	60,96	59,59	65,07	67,57
	Courant nominal	A	63,77	66,14	69,28	72,58
	Courant max.	A	100,80	97,76	107,68	111,88
EER			3,75	3,71	3,69	3,65
COP			4,09	4,07	4,04	4,00

PERFORMANCES

Débit d'air	Chauffage	m³/h	44440	44440	48000	48000
	Refroidissement	m³/h	43200	43480	44440	44440
Pression acoustique à 1 m		dB(A)	66	66	66,5	66,5
Puissance acoustique		dB(A)	84	84	85	85

INSTALLATION

Dimensions (LxHxP)	mm	1350x1690x720 + (1350x2048x720)x2	1350x1690x720 + (1350x2048x720)x2	1350x1690x720 + (1350x2048x720)x2	1350x1690x720 + (1350x2048x720)x2	
Réfrigérant / PRP		R410A/2088				
Précharge de réfrigérant	kg	10+10+10	10+10+10	10+10+10	10+10+10	
Poids net/Poids avec l'emballage	kg	279/304 + (335/360)x2	321/346 + (335/360)x2	321/346 + (335/360)x2	(335/360)x3	
Type de compresseur		Scroll				
Tuyauterie	Diamètre tube liquide	pouces	3/4"	3/4"	3/4"	3/4"
	Diamètre tube gaz	pouces	1"1/2	1"1/2	1"1/2	1"5/8
	Tuyauterie d'équilibrage en huile	pouces	3/8"	3/8"	3/8"	3/8"
	Longueur max. de tube	mètre	1000	1000	1000	1000
Dénivelé max entre unités intérieure et extérieure (unité ext. +haut/+bas)	m	50/40	50/40	50/40	50/40	
Dénivelé max entre unités intérieures	m	18	18	18	18	
Pression statique externe	Pa	82	82	82	82	
Plage des températures	Refroidissement	°C	-5°/50°			
	Chauffage	°C	-23°/21°			
Nombre maximum d'unités intérieures connectables	quantité	64	64	64	64	

DONNÉES TECHNIQUES POUR 18, 20 & 24 CV TRIPLES COMBINAISONS

Unités extérieures	YDV1624-H13	YDV1680-H13	YDV1800-H13
Phase	Triphasé	Triphasé	Triphasé
Codes combinaisons	YDV504/7SP14H034	YDV560/7SP14H035	YDV560/7SP14H035
	YDV560/7SP14H035	YDV560/7SP14H035	YDV560/7SP14H035
	YDV560/7SP14H035	YDV560/7SP14H035	YDV680/7SP14H037



PUISSANCES

	CV	58	60	64
Capacité	CV	58	60	64
Puissance frigorifique	kW	162,4	168	180
Puissance calorifique	kW	182,5	189	199

PARAMÈTRES ÉLECTRIQUES

Phase/Tension/Fréquence		3P/380-400V/50-60Hz/N			
Refroidissement	Puissance absorbée nominale	kW	44,73	46,67	50,82
	Puissance absorbée max.	kW	72,47	75,56	87,84
	Courant nominal	A	73,88	77,07	83,93
	Courant max.	A	118,35	123,30	142,65
Chauffage	Puissance absorbée nominale	kW	45,85	47,85	51,37
	Puissance absorbée max.	kW	73,05	75,56	78,99
	Courant nominal	A	75,72	79,02	84,83
	Courant max.	A	121,80	126,00	131,40
EER			3,63	3,60	3,54
COP			3,98	3,95	3,87

PERFORMANCES

Débit d'air	Chauffage	m³/h	48600	48600	48600
	Refroidissement	m³/h	45000	45000	45000
Pression acoustique à 1 m		dB(A)	67	67	67
Puissance acoustique		dB(A)	85	85	85

INSTALLATION

Dimensions (LxHxP)		mm	(1350x2048x720) x 3	(1350x2048x720) x 3	(1350x2048x720) x 3
Réfrigérant / PRP			R410A/2088		
Précharge de réfrigérant		kg	10+10+10	10+10+10	10+10+10
Poids net/Poids avec l'emballage		kg	(335/360)x3	(335/360)x3	(335/360)x2 + 359/384
Type de compresseur			Scroll	Scroll	Scroll
Tuyauterie	Diamètre tube liquide	pouces	3/4"	3/4"	3/4"
	Diamètre tube gaz	pouces	1"5/8	1"5/8	1"5/8
	Tuyauterie d'équilibrage en huile	pouces	3/8"	3/8"	3/8"
	Longueur max. de tube	mètre	1000	1000	1000
Dénivelé max entre unités intérieure et extérieure (unité ext. +haut/+bas)		m	50/40	50/40	50/40
Dénivelé max entre unités intérieures		m	18	18	18
Pression statique externe		Pa	82	82	82
Plage des températures	Refroidissement	°C	-5°/50°		
	Chauffage	°C	-23°/21°		
Nombre maximum d'unités intérieures connectables		quantité	64	64	64



DONNÉES TECHNIQUES POUR 20 & 24 CV TRIPLES COMBINAISONS

Unités extérieures	YDV1920-H13	YDV2040-H13
Phase	Triphasé	Triphasé
Codes combinaisons	YDV560/7SP14H035	YDV680/7SP14H037
	YDV680/7SP14H037	YDV680/7SP14H037
	YDV680/7SP14H037	YDV680/7SP14H037



PUISSANCES

Capacité	CV	68	72
Puissance frigorifique	kW	192	204
Puissance calorifique	kW	209	219

PARAMÈTRES ÉLECTRIQUES

Phase/Tension/Fréquence		3P/380-400V/50-60Hz/N		
Refroidissement	Puissance absorbée nominale	kW	54,98	59,13
	Puissance absorbée max.	kW	100,13	112,41
	Courant nominal	A	90,79	97,65
	Courant max.	A	162,00	181,35
Chauffage	Puissance absorbée nominale	kW	54,88	58,40
	Puissance absorbée max.	kW	82,43	85,86
	Courant nominal	A	90,64	96,45
	Courant max.	A	136,80	142,20
EER			3,49	3,45
COP			3,81	3,75

PERFORMANCES

Débit d'air	Chauffage	m³/h	48600	48600
	Refroidissement	m³/h	45000	45000
Pression acoustique à 1 m		dB(A)	67,5	67,5
Puissance acoustique		dB(A)	86	86

INSTALLATION

Dimensions (LxHxP)		mm	(1350x2048x720) x 3	(1350x2048x720) x 3
Réfrigérant / PRP			R410A/2088	
Précharge de réfrigérant		kg	10+10+10	10+10+10
Poids net/Poids avec l'emballage		kg	335/360 + (359/384)x2	335/360 + (359/384)x2
Type de compresseur			Scroll	Scroll
Tuyauterie	Diamètre tube liquide	pouces	7/8"	7/8"
	Diamètre tube gaz	pouces	1"3/4	1"3/4
	Tuyauterie d'équilibrage en huile	pouces	3/8"	3/8"
	Longueur max. de tube	mètre	1000	1000
Dénivelé max entre unités intérieure et extérieure (unité ext. +haut/+bas)		m	50/40	50/40
Dénivelé max entre unités intérieures		m	18	18
Pression statique externe		Pa	82	82
Plage des températures	Refroidissement	°C	-5°/50°	
	Chauffage	°C	-23°/21°	
Nombre maximum d'unités intérieures connectables		quantité	64	64



NOUVEAU



+ PRODUITS

- Récupération de chaleur.
- COP jusqu'à 4,10.
- Large gamme de capacités.
- Mode silencieux: -8 dB(A).



RWV06
(en option)



RWV08
(en option)

CARACTÉRISTIQUES

TECHNOLOGIE:



FLUIDE R410A



DC INVERTER



- Fonctionnement simultané chaud et froid.
- Puissances disponibles de 10 CV à 48 CV.
- Jusqu'à 64 unités intérieures connectables
- Ventilateur DC Inverter.
- Ratio de puissance unités intérieures/unité extérieure 50-130 %.
- Température extérieure minimum en mode chaud -15°C.
- Température extérieure minimum en mode froid -5°C.
- Unités intérieures et dispositifs de commande identiques au Mini FlowLogic II et FlowLogic III (sauf la gamme console EAV).
- Dimensions optimisées, peut être transporté par ascenseur.
- Fonctionnement avec égalisation des temps de fonctionnement (pour les groupes jumelés).
- Large gamme de systèmes de commandes.

ACCESSOIRES SPÉCIFIQUES GAMME DRV 3 TUBES

Accessoire	Code	Photo	Description
TAS 20 HR	7ACFHH011		Kit raccord tube pour 2 groupes extérieurs
TAS 30 HR	7ACFHH012		Kit raccord tube pour 2 groupes extérieurs
TAU 335 HR	7ACFHH007		Raccord tubes (liquide + gaz) pour une puissance inférieure à 33,5 kW
TAU 506 HR	7ACFHH008		Raccord tubes (liquide + gaz) pour une puissance inférieure à 50,6 kW
TAU 730 HR	7ACFHH009		Raccord tubes (liquide + gaz) pour une puissance inférieure à 73,0 kW
TAU 1350 HR	7ACFHH010		Raccord tubes (liquide + gaz) pour une puissance inférieure à 135,0 kW
Valve Box	7ACELH017		Kit récupération d'énergie pour une capacité inférieure à 11,2 kW
Valve Box	7ACELH018		Kit récupération d'énergie pour une capacité comprise entre 11,2 kW et 18 kW
Valve Box	7ACELH019		Kit récupération d'énergie pour une capacité supérieure à 18 kW

Voir les accessoires généraux en page 136.

PRINCIPE DE FONCTIONNEMENT DU SYSTÈME DE RÉCUPÉRATION DE CHALEUR

- Fonctionnement simultané en chaud et en froid.
- Optimisation globale de l'efficacité du système par transfert de chaleur entre les pièces à chauffer et à rafraîchir.
- Réactif lors d'un changement de mode de fonctionnement (chaud/froid).

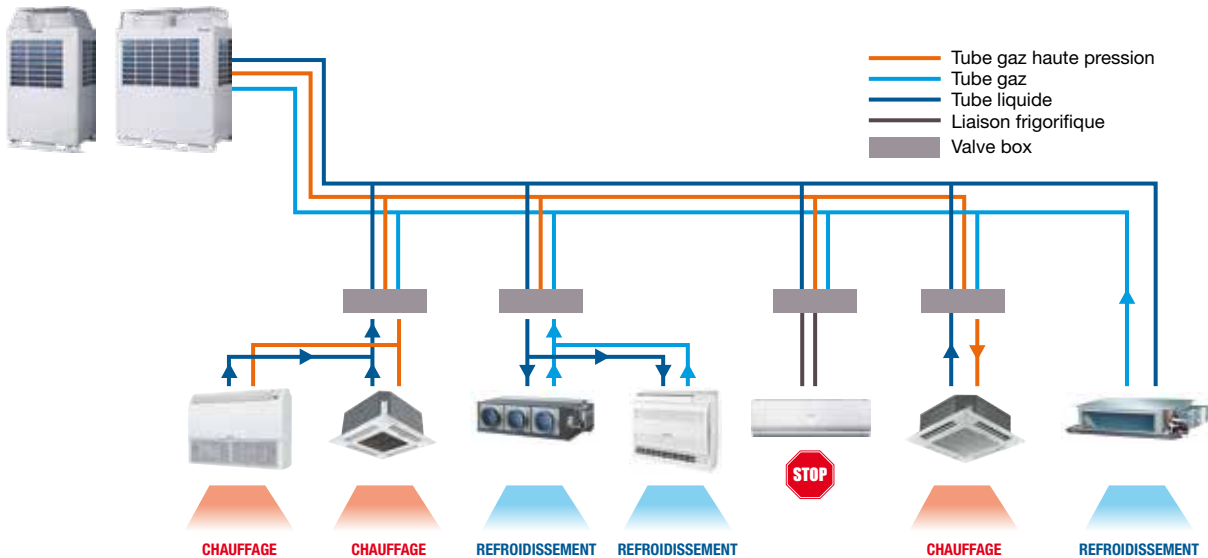

HAUTES PERFORMANCES

- Fonctionnement optimisé à charge partielle : condenseur en deux parties avec contrôle indépendant (double détendeur électronique).
- Compresseur DC Inverter (1 compresseur vitesse fixe additionnel à partir de 12CV).
- Ventilateur DC performant (niveau sonore réduit et économies d'énergie).
- Large plage de fonctionnement.

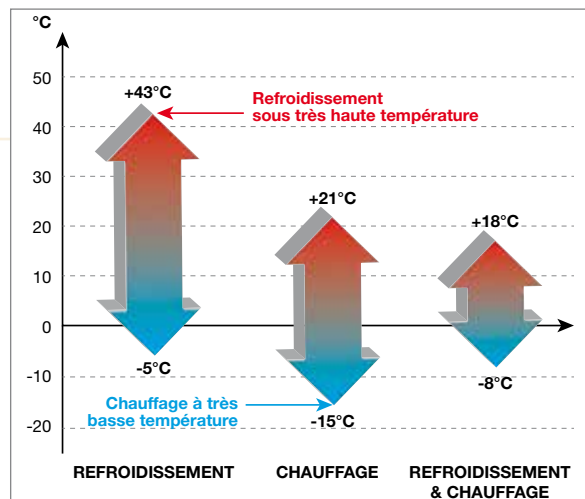

INSTALLATION FACILITÉE

- Réseau frigorifique accessible, indépendamment de la partie électronique.
- Unité gainable : Installation possible à l'intérieur (Pression statique de 50Pa).

Solution cachée :
Installation de l'unité extérieure dans un local technique





TABLEAU DE GAMME FLOWLOGIC II HR



Capacité (CV)	Puissance frigorigifique (kW)	Puissance calorifique (kW)	UNITÉS EXTÉRIEURES	UNITÉS INTÉRIEURES	
			Combinaisons FlowLogic II HR	Nombre maximum d'unités connectables	Plage de puissances frigorigifiques connectables* (kW)
10	28	31,5	1 X YCV280HR	16	14 - 36
12	33,5	37,5	1 X YCV335HR	19	17 - 43
14	40	45	1 X YCV400HR	23	20 - 52
16	45	50	1 X YCV450HR	26	22,5 - 58,5
20	56	63	2 X YCV280HR	33	28 - 72
22	61,5	69	1 X YCV280HR + 1 X YCV335HR	36	31 - 79,5
24	68	76,5	1 X YCV280HR + 1 X YCV400HR	39	34 - 88
26	73	81,5	1 X YCV280HR + 1 X YCV450HR	43	37 - 94,5
28	80	87,5	2 X YCV400HR	46	40 - 104
30	85	95	1 X YCV400HR + 1 X YCV450HR	50	43 - 110,5
32	90	100	2 X YCV450HR	53	45 - 117
34	96	108	2 X YCV280HR + 1 X YCV400HR	56	48 - 124,5
36	101	113	2 X YCV280HR + 1 X YCV450HR	59	51 - 131
38	108	119	1 X YCV280HR + 2 X YCV400HR	63	54 - 140
40	113	126,5	1 X YCV280HR + 1 X YCV400HR + 1 X YCV450HR	64	57 - 146,5
42	118	131,5	1 X YCV280HR + 2 X YCV450HR	64	59 - 153
44	123,5	137,5	1 X YCV335HR + 2 X YCV450HR	64	62 - 160,5
46	130	145	1 X YCV400HR + 2 X YCV450HR	64	65 - 169
48	135	150	3 X YCV450HR	64	68 - 175,5

* Taux de connexion compris entre 50 % et 130 %.

DONNÉES TECHNIQUES FLOWLOGIC II HR

Unités extérieures		AWAU-YCV280HR-H13	AWAU-YCV335HR-H13	AWAU-YCV400HR-H13	AWAU-YCV450HR-H13
Phase		Triphasé	Triphasé	Triphasé	Triphasé
Code		7SP14H016	7SP14H019	7SP14H017	7SP14H018
					
PUISSANCES NOMINALES					
Refroidissement	kW	28	33,5	40	45
Chauffage	kW	28	37,5	45	50
PARAMÈTRES ÉLECTRIQUES					
Phase/Tension/Fréquence		3P/380-400V/50-60Hz/N			
Puissance absorbée nominale mode refroidissement	kW	3,71	9,18	12,3	14,1
Puissance absorbée nominale mode chauffage	kW	7,55	9,15	11,1	13,5
EER/COP		3,71/3,95	3,65/4,10	3,25/4,05	3,20/3,70
Courant max.	A	23,4	27,9	29,5	32,37
PERFORMANCE					
Débit d'air (GV)	m³/h	11100	14100	14100	14100
Niveau sonore (GV)	dB(A)	57	60	60	60
INSTALLATION					
Dimensions de l'unité (LxHxP)	mm	990x1808x750	1390x1808x750	1390x1808x750	1390x1808x750
Dimensions de l'emballage (LxHxP)	mm	1090x1990x860	1490x1990x860	1490x1990x860	1490x1990x860
Poids net/Poids avec l'emballage	kg	240/268	368/393	368/393	368/393
Type de compresseur		Scroll DC Inverter	Scroll DC Inverter	Scroll DC Inverter	Scroll DC Inverter
Diamètre tube liquide	pouces	3/8"	1/2"	1/2"	1/2"
Diamètre tube gaz	pouces	7/8"	1"	1"	1"1/8
Longueur max	m	175	175	175	175
Dénivelé max entre unités intérieure et extérieure (unité ext. +haut/+bas)	m	50/40	50/40	50/40	50/40
Dénivelé max entre unités intérieures	m	15	15	15	15
Nombre maximum d'unités intérieures connectables	quantité	16	19	23	26
LIMITES DE FONCTIONNEMENT					
Refroidissement	°C	-5°/43° Bulbe Sec			
Chauffage	°C	-15°/21° Bulbe Sec			
LIAISONS FRIGORIFIQUES					
Réfrigérant / PRP		R410A/2088	R410A/2088	R410A/2088	R410A/2088
Charge	kg	10	10	10	10

DONNÉES TECHNIQUES POUR DOUBLES COMBINAISONS

Unités extérieures	YCV560HR-H13	YCV615HR-H13	YCV680HR-H13	YCV730HR-H13
Phase	Triphasé	Triphasé	Triphasé	Triphasé
Code	YCV280HR/7SP14H016	YCV280HR/7SP14H016	YCV280HR/7SP14H016	YCV280HR/7SP14H016
	YCV280HR/7SP14H016	YCV335HR/7SP14H019	YCV400HR/7SP14H017	YCV450HR/7SP14H018
				

PUISSANCES

	CV				
Capacité		20	22	24	26
Puissance frigorifique	kW	56	61,5	68	73
Puissance calorifique	kW	63	69	76,5	81,5

PARAMÈTRES ÉLECTRIQUES

Phase/Tension/Fréquence			3P/380-400V/50-60Hz/N			
Refroidissement	Puissance absorbée nominale	kW	15,1	16,73	19,85	21,65
	EER		3,71	3,68	3,43	3,37
	Courant nominal	A	24,67	27,33	32,43	35,37
Chauffage	Puissance absorbée nominale	kW	15,94	17,12	19,07	21,47
	COP		3,95	4,03	4,01	3,80
	Courant nominal	A	26,04	27,97	31,16	35,08
Puissance absorbée max.		kW	29,4	32,24	33,25	35,18
Courant max.		A	46,8	51,3	52,9	55,77

PERFORMANCES

	m³/h				
Débit d'air		22200	25200	25200	25200
Pression acoustique à 1 m	dB(A)	60	61	61	61

INSTALLATION

Dimensions (LxHxP)		mm	(990x1808x750)*2	990x1808x750 + 1390x1808x750	990x1808x750 + 1390x1808x750	990x1808x750 + 1390x1808x750
Dimensions de l'emballage (LxHxP)			(1090x1990x860)*2	1090x1990x860 + 1490x1990x860	1090x1990x860 + 1490x1990x860	1090x1990x860 + 1490x1990x860
Poids net/Poids avec l'emballage		kg	480/510	608/641	608/641	608/641
Réfrigérant / PRP			R410A/2088	R410A/2088	R410A/2088	R410A/2088
Précharge de réfrigérant		kg	20	20	20	20
Type de compresseur			Scroll	Scroll	Scroll	Scroll
Tuyauterie	Diamètre tube liquide	pouces	5/8"	5/8"	5/8"	3/4"
	Diamètre tube gaz	pouces	1"1/8	1"1/8	1"1/4	1"1/4
	Longueur max. de tube	mètre	175	175	175	175
Dénivelé max entre unités intérieure et extérieure (unité ext. +haut/+bas)		m	50/40	50/40	50/40	50/40
Dénivelé max entre unités intérieures		m	15	15	15	15
Plage des températures	Refroidissement	°C	-5°/43° Bulbe Sec			
	Chauffage	°C	-15°/21° Bulbe Sec			
Nombre maximum d'unités intérieures connectables		quantité	33	36	39	43

DONNÉES TECHNIQUES POUR DOUBLES COMBINAISONS

Unités extérieures	YCV800HR-H13	YCV850HR-H13	YCV900HR-H13
Phase	Triphasé	Triphasé	Triphasé
Code	YCV400HR/7SP14H017	YCV400HR/7SP14H017	YCV450HR/7SP14H018
	YCV400HR/7SP14H017	YCV450HR/7SP14H018	YCV450HR/7SP14H018
			



PUISSANCES				
Capacité	CV	28	30	32
Puissance frigorifique	kW	80	85	90
Puissance calorifique	kW	90	95	100

PARAMÈTRES ÉLECTRIQUES					
Phase/Tension/Fréquence			3P/380-400V/50-60Hz/N		
Refroidissement	Puissance absorbée nominale	kW	24,6	26,4	28,2
	EER		3,25	3,22	3,19
	Courant nominal	A	40,19	43,13	46,07
Chauffage	Puissance absorbée nominale	kW	22,2	24,6	27
	COP		4,05	3,86	3,70
	Courant nominal	A	36,27	40,19	44,11
Puissance absorbée max.		kW	37,1	39,03	40,96
Courant max.		A	59	61,87	64,74

PERFORMANCES				
Débit d'air	m³/h	28200	28200	28200
Pression acoustique à 1 m	dB(A)	62	62	62

INSTALLATION					
Dimensions (LxHxP)		mm	1390x1808x750+1390x1808x750	1390x1808x750+1390x1808x750	(1390x1808x750)*2
Dimensions de l'emballage (LxHxP)			1490x1990x860+1490x1990x860	1490x1990x860+1490x1990x860	(1490x1990x860)*2
Poids net/Poids avec l'emballage		kg	736/772	736/772	736/772
Réfrigérant / PRP			R410A/2088	R410A/2088	R410A/2088
Précharge de réfrigérant		kg	20	20	20
Type de compresseur			Scroll	Scroll	Scroll
Tuyauterie	Diamètre tube liquide	pouces	3/4"	3/4"	3/4"
	Diamètre tube gaz	pouces	1"1/4	1"1/4	1"1/4
	Longueur max. de tube	mètre	175	175	175
Dénivelé max entre unités intérieure et extérieure (unité ext. +haut/+bas)		m	50/40	50/40	50/40
Dénivelé max entre unités intérieures		m	15	15	15
Plage des températures	Refroidissement	°C	-5°/43° Bulbe Sec		
	Chauffage	°C	-15°/21° Bulbe Sec		
Nombre maximum d'unités intérieures connectables		quantité	46	50	53

DONNÉES TECHNIQUES POUR TRIPLES COMBINAISONS

Unités extérieures	YCV960HR-H13	YCV1010HR-H13	YCV1080HR-H13	YCV1180HR-H13
Phase	Triphasé	Triphasé	Triphasé	Triphasé
Code	YCV280HR/7SP14H016	YCV280HR/7SP14H016	YCV280HR/7SP14H016	YCV280HR/7SP14H016
	YCV280HR/7SP14H016	YCV280HR/7SP14H016	YCV400HR/7SP14H017	YCV400HR/7SP14H017
	YCV400HR/7SP14H017	YCV450HR/7SP14H018	YCV400HR/7SP14H017	YCV450HR/7SP14H018
				

PUISSANCES

	CV	34	36	38	40
Capacité					
Puissance frigorifique	kW	96	101	108	113
Puissance calorifique	kW	108	113	121,50	126,5

PARAMÈTRES ÉLECTRIQUES

Phase/Tension/Fréquence		3P/380-400V/50-60Hz/N				
Refroidissement	Puissance absorbée nominale	kW	27,4	29,2	32,15	33,95
	EER		3,50	3,46	3,36	3,33
	Courant nominal	A	44,76	47,71	52,53	55,47
Chauffage	Puissance absorbée nominale	kW	27,04	29,44	30,17	32,57
	COP		3,99	3,84	4,03	3,88
	Courant nominal	A	44,18	48,10	49,29	53,21
Puissance absorbée max.	kW	47,95	49,88	51,8	53,73	
Courant max.	A	76,3	79,17	82,4	85,27	

PERFORMANCES

	m³/h	39300	36300	39300	39300
Débit d'air					
Pression acoustique à 1 m	dB(A)	63	63	63	63

INSTALLATION

Dimensions (LxHxP)	mm	990x1808x750*2 + 1390x1808x750	(990x1808x750)*2 + (1390x1808x750)	990x1808x750 + 1390x1808x750 + 1390x1808x750	(990x1808x750) + (1390x1808x750) + (1390x1808x750)	
Dimensions de l'emballage (LxHxP)		1090x1990x860*2 + 1490x1990x860	(1090x1990x860)*2 + (1490x1990x860)	1090x1990x860 + 1490x1990x860 + 1490x1990x860	(1090x1990x860) + (1490x1990x860) + (1490x1990x860)	
Poids net/Poids avec l'emballage	kg	848/896	848/896	976/1027	976/1027	
Réfrigérant / PRP		R410A/2088	R410A/2088	R410A/2088	R410A/2088	
Précharge de réfrigérant	kg	30	30	30	30	
Type de compresseur		Scroll	Scroll	Scroll	Scroll	
Tuyauterie	Diamètre tube liquide	pouces	3/4"	3/4"	3/4"	3/4"
	Diamètre tube gaz	pouces	1"1/4	1"1/4	1"1/4	1"1/4
	Longueur max. de tube	mètre	175	175	175	175
Dénivelé max entre unités intérieure et extérieure (unité ext. +haut/+bas)	m	50/40	50/40	50/40	50/40	
Dénivelé max entre unités intérieures	m	15	15	15	15	
Plage des températures	Refroidissement	°C	-5°/43° Bulbe Sec			
	Chauffage	°C	-15°/21° Bulbe Sec			
Nombre maximum d'unités intérieures connectables	quantité	56	59	63	64	

DONNÉES TECHNIQUES POUR TRIPLES COMBINAISONS

Unités extérieures	YCV1180HR-H13	YCV1235HR-H13	YCV1300HR-H13	YCV1350HR-H13
Phase	Triphasé	Triphasé	Triphasé	Triphasé
Code	YCV280HR/7SP14H016	YCV335HR/7SP14H019	YCV400HR/7SP14H017	YCV450HR/7SP14H018
	YCV450HR/7SP14H018	YCV450HR/7SP14H018	YCV450HR/7SP14H018	YCV450HR/7SP14H018
	YCV450HR/7SP14H018	YCV450HR/7SP14H018	YCV450HR/7SP14H018	YCV450HR/7SP14H018



PUISSANCES

	CV	42	44	46	48
Capacité					
Puissance frigorifique	kW	118	123,5	130	135
Puissance calorifique	kW	131,5	137,5	145	150

PARAMÈTRES ÉLECTRIQUES

Phase/Tension/Fréquence		3P/380-400V/50-60Hz/N				
Refroidissement	Puissance absorbée nominale	kW	35,75	37,38	40,5	42,3
	EER		3,30	3,30	3,21	3,19
	Courant nominal	A	58,41	61,07	66,17	69,11
Chauffage	Puissance absorbée nominale	kW	34,97	36,15	38,1	40,5
	COP		3,76	3,80	3,81	3,70
	Courant nominal	A	57,13	59,06	62,25	66,17
Puissance absorbée max.	kW	55,66	58,5	59,51	61,44	
Courant max.	A	88,14	92,64	94,24	97,11	

PERFORMANCES

Débit d'air	m³/h	39300	42300	42300	42300
Pression acoustique à 1 m	dB(A)	63	64	64	64

INSTALLATION

Dimensions (LxHxP)		mm	(990x1808x750) + (1390x1808x750)*2	(1390x1808x750) + (1390x1808x750)*2	(1390x1808x750) + (1390x1808x750)*2	(1390x1808x750)*3
Dimensions de l'emballage (LxHxP)			(1090x1990x860) + (1490x1990x860)*2	(1490x1990x860) + (1490x1990x860)*2	(1490x1990x860) + (1490x1990x860)*2	(1490x1990x860)*3
Poids net/Poids avec l'emballage		kg	976/1027	1104/1158	1104/1158	1104/1158
Réfrigérant / PRP			R410A/2088	R410A/2088	R410A/2088	R410A/2088
Précharge de réfrigérant		kg	30	30	30	30
Type de compresseur			Scroll	Scroll	Scroll	Scroll
Tuyauterie	Diamètre tube liquide	pouces	3/4"	3/4"	3/4"	3/4"
	Diamètre tube gaz	pouces	1"1/4	1"1/4	1"1/4	1"1/4
	Longueur max. de tube	mètre	175	175	175	175
Dénivelé max entre unités intérieure et extérieure (unité ext. +haut/+bas)		m	50/40	50/40	50/40	50/40
Dénivelé max entre unités intérieures		m	15	15	15	15
Plage des températures	Refroidissement	°C	-5°/43° Bulbe Sec			
	Chauffage	°C	-15°/21° Bulbe Sec			
Nombre maximum d'unités intérieures connectables		quantité	64	64	64	64



+ PRODUITS

- Silencieux.
- Flux d'air longue distance et 3D.
- Écran caché.
- Évacuation de condensats : côté droit ou gauche.



RCV02
(incluse)



RWW05
(option)



RWW03
(option)



RWW07
(option)

CARACTÉRISTIQUES

TECHNOLOGIE :



FLUIDE R410A



DÉTENDEUR ÉLECTRONIQUE

- Détendeur électronique à l'intérieur de l'unité : facilite l'installation.
- Moteur DC de haute qualité : réduction importante du bruit des unités intérieures.
- Design esthétique.
- Télécommande à infrarouge incluse.

DONNÉES TECHNIQUES HBV

Unités intérieures		AWSI-HBV007-N11	AWSI-HBV009-N11	AWSI-HBV012-N11	AWSI-HBV018-N11	AWSI-HBV024-N11
Phase		Monophasé	Monophasé	Monophasé	Monophasé	Monophasé
Code		7SP02H012	7SP02H013	7SP02H014	7SP02H015	7SP02H016
PUISSANCES NOMINALES						
Refroidissement	kBtu/h	7,5	9,5	12,3	19,1	24,2
	kW	2,2	2,8	3,6	5,6	7,1
Chauffage	kBtu/h	8,5	10,9	13,6	21,5	27,3
	kW	2,5	3,2	4	6,3	8
PARAMÈTRES ÉLECTRIQUES						
Phase/Tension/ Fréquence		1P/220-230V/50Hz				
PERFORMANCE						
Débit d'air	m³/h	600	600	600	800	1000
Niveau sonore (PV/MV/GV)	dB(A)	29/31/35	29/31/36	29/33/37	35/39/40	36/40/44
INSTALLATION						
Dimensions de l'unité (LxHxP)	mm	855x280x200	855x280x200	855x280x200	1115x336x243	1115x336x243
Dimensions de l'emballage (LxHxP)	mm	954x355x279	954x355x279	954x355x279	1206x418x342	1206x418x342
Poids net/Poids de l'emballage	kg	10,9/12,6	10,9/12,6	10,9/12,6	13/16,5	13/16,5
Diamètre tube liquide	pouces	1/4"	1/4"	1/4"	1/4"	3/8"
Diamètre tube gaz	pouces	3/8"	3/8"	1/2"	1/2"	5/8"

Dimensions : modèles 007-009-012

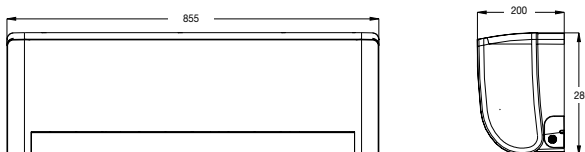

Dimensions : modèles 018-024

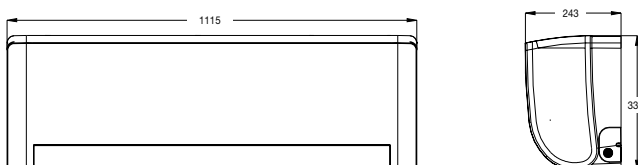



- Intégration facile dans le faux-plafond.
- Faible niveau sonore grâce au design du ventilateur.
- Pompe d'évacuation intégrée (600 mm de hauteur).
- Raccordement possible à un réseau de ventilation grâce à une entrée d'air neuf (max. 10-15 %).
- Contact sec: solution hôtel / bungalow (contact de feuillure ou marche/arrêt).

DONNÉES TECHNIQUES CBV

Unités intérieures		AWSI-CBV005-N11	AWSI-CBV007-N11	AWSI-CBV009-N11	AWSI-CBV012-N11	AWSI-CBV016-N11
Phase		Monophasé	Monophasé	Monophasé	Monophasé	Monophasé
Code		7SP04H020	7SP04H000	7SP04H001	7SP04H002	7SP04H003
PUISSANCES NOMINALES						
Refroidissement	kBtu/h	5,1	7,5	9,5	12,3	15,3
	kW	1,5	2,2	2,8	3,6	4,5
Chauffage	kBtu/h	5,8	8,5	10,9	13,6	17,1
	kW	1,7	2,5	3,2	4	5
PARAMÈTRES ÉLECTRIQUES						
Phase/Tension/Fréquence		1P/220-230V/50Hz				
PERFORMANCE						
Débit d'air	m³/h	650	700	700	700	700
Niveau sonore (PV/MV/GV)	dB(A)	28/29/31	29/30/32	29/30/32	29/30/32	29/30/33
INSTALLATION						
Dimensions de l'unité (LxHxP)	mm	570x570x260	570x570x260	570x570x260	570x570x260	570x570x260
Dimensions de l'emballage (LxHxP)	mm	718x680x380	718x680x380	718x680x380	718x680x380	718x680x380
Poids net/Poids de l'emballage	kg	17/21	17/21	19/21	19/21	19/21
Diamètre tube liquide	pouces	1/4"	1/4"	1/4"	1/4"	1/4"
Diamètre tube gaz	pouces	3/8"	3/8"	3/8"	1/2"	1/2"
FAÇADE						
Code façade		7ACVFH001	7ACVFH001	7ACVFH001	7ACVFH001	7ACVFH001
Dimensions de l'unité (LxHxP)	mm	700x700x60	700x700x60	700x700x60	700x700x60	700x700x60
Dimensions de l'emballage (LxHxP)	mm	740x750x115	740x750x115	740x750x115	740x750x115	740x750x115
Poids net/Poids de l'emballage	kg	2,8/4,5	2,8/4,5	2,8/4,8	2,8/4,8	2,8/4,8

Dimensions :

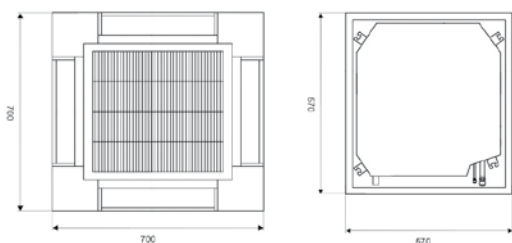

ACTUALISÉ

+ PRODUITS

- Silencieux.
- Pompe à évacuation des condensats intégrée.
- Prise air neuf.
- Commande filaire RWW05 incluse.
- Détendeur électronique inclus à l'intérieur de l'unité.
- Balayage automatique.



RWW05 (incluse)



RCV02 (option)



RWW03 (option)



RWW07 (option)

CARACTÉRISTIQUES

TECHNOLOGIE :



FLUIDE R410A



DÉTENDEUR ÉLECTRONIQUE



+ PRODUITS

- Design compact.
- Structure facilitant le nettoyage et l'installation.
- Prise air neuf.
- Détendeur électronique à l'intérieur de l'unité.
- Commande filaire RWW05 incluse.
- Balayage automatique.
- Récepteur infrarouge inclus.



RWW05
(incluse)



RCV02
(option)



RWW03
(option)



RWW07
(option)

CARACTÉRISTIQUES

TECHNOLOGIE :



FLUIDE R410A



DÉTENDEUR
ÉLECTRONIQUE

- Intégration facile dans le faux-plafond.
- Raccordement possible à un réseau de ventilation grâce à une entrée d'air neuf (max. 10-15 %).
- Pompe d'évacuation intégrée (600 mm de hauteur).
- Meilleur confort grâce à son débit d'air important.
- Contact sec : solution hôtel / bungalow (contact de feuillure ou marche/arrêt).

DONNÉES TECHNIQUES CCV

Unités intérieures		AWSI- CCV018-N11	AWSI- CCV024-N11	AWSI- CCV030-N11	AWSI- CCV048-N11
Phase		Monophasé	Monophasé	Monophasé	Monophasé
Code		7SP04H004	7SP04H005	7SP04H007	7SP04H009
PUISSANCES NOMINALES					
Refroidissement	kBtu/h	19,1	24,2	30,7	47,7
	kW	5,6	7,1	9	14
Chauffage	kBtu/h	21,5	27,3	34,1	54,6
	kW	6,3	8	10	16
PARAMÈTRES ÉLECTRIQUES					
Phase/Tension/Fréquence		1P/220-230V/50Hz			
PERFORMANCE					
Débit d'air	m³/h	1200	1200	1800	1800
Niveau sonore (PV/MV/GV)	dB(A)	30/32/34	31/35/34	31/35/37	35/39/42
INSTALLATION					
Dimensions de l'unité (LxHxP)	mm	840x840x240	840x840x240	840x840x295	840x840x295
Dimensions de l'emballage (LxHxP)	mm	930x930x330	930x930x330	930x930x390	930x930x390
Poids net/Poids de l'emballage	kg	30/36	30/36	38/40	38/40
Diamètre tube liquide	pouces	1/4"	3/8"	3/8"	3/8"
Diamètre tube gaz	pouces	1/2"	5/8"	5/8"	5/8"
FAÇADE					
Code façade		7ACVFH002	7ACVFH002	7ACVFH002	7ACVFH002
Dimensions de l'unité (LxHxP)	mm	950x950x80	950x950x80	950x950x80	950x950x80
Dimensions de l'emballage (LxHxP)	mm	985x985x115	985x985x115	985x985x115	985x985x115
Poids net/Poids de l'emballage	kg	6/9	6/9	6/9	6/9

Dimensions : modèles 018-024-030-048

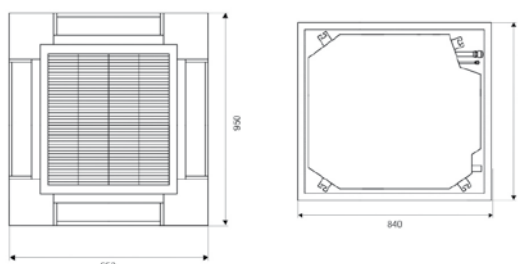



- Contrôle précis du flux d'air via des volets grand-angle.
- Installation allège ou plafonnier.
- Longue portée d'air.
- Contact sec : solution hôtel / bungalow (contact de feuillure ou marche/arrêt).

DONNÉES TECHNIQUES FAV

Unités intérieures		AWSI-FAV012-N11	AWSI-FAV018-N11	AWSI-FAV024-N11
Phase		Monophasé	Monophasé	Monophasé
Code		7SP02H008	7SP02H010	7SP02H011
PUISSANCES NOMINALES				
Refroidissement	kBtu/h	12,3	19,1	24,2
	kW	3,6	5,6	7,1
Chauffage	kBtu/h	13,6	21,5	27,3
	kW	4,0	6,3	8,0
PARAMÈTRES ÉLECTRIQUES				
Phase/Tension/Fréquence		1P/220-230V/50Hz		
PERFORMANCE				
Débit d'air (PV/MV/GV)	m³/h	580/710/800	580/710/800	580/710/800
Niveau sonore (PV/MV/GV)	dB(A)	33/35/38	35/37/40	35/37/40
Pression sonore (PV/MV/GV)	dB(A)	46/48/51	48/50/53	48/50/53
INSTALLATION				
Dimensions de l'unité (LxHxP)	mm	990x665x199	990x655x199	990x665x199
Dimensions de l'emballage (LxHxP)	mm	1160x730x280	1160x730x280	1160x730x280
Poids net/Poids de l'emballage	kg	28,3/36,4	28,3/36,4	28,3/36,4
Diamètre tube liquide	pouces	1/4"	1/4"	3/8"
Diamètre tube gaz	pouces	1/2"	1/2"	5/8"

Dimensions : modèles 012-018-024

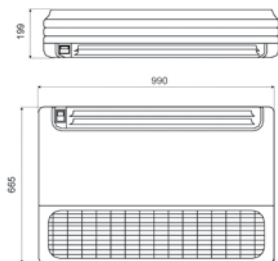

+ PRODUITS

- Corps ultra-compact, de 199 mm d'épaisseur seulement.
- Large flux d'air.
- Fonctionnement silencieux.
- Détendeur électronique à l'intérieur de l'unité.
- Commande filaire RWW05 incluse.
- Balayage automatique.



RWW05 (incluse)



RCV02 (option)



RWW03 (option)



RWW07 (option)

CARACTÉRISTIQUES

TECHNOLOGIE :



FLUIDE R410A



DÉTENDEUR ÉLECTRONIQUE



DAV 007-009-012



DAV 016

+ PRODUITS

- Concept ultra-compact et peu encombrant 220 mm.
- Retour d'air en option.
- Filtre à haut rendement.
- Détendeur électronique inclus à l'intérieur de l'unité.
- Commande filaire RWW05 incluse.
- Idéal en hôtellerie.



RWW05
(incluse)



RCV02
(option)



(REC01 récepteur
infrarouge
à combiner
avec RCV02)



RWW03
(option)



RWW07
(option)

CARACTÉRISTIQUES

TECHNOLOGIE :



FLUIDE R410A



DÉTENDEUR
ÉLECTRONIQUE

FONCTIONS INSTALLATEURS :



POMPE À
CONDENSATS

- Solution invisible.
- Large gamme de puissances : nouvelle taille 7.
- Contact sec : solution hôtel / bungalow (contact de feuillure ou marche/arrêt).

DONNÉES TECHNIQUES DAV

Unité intérieure		AWSI- DAV007-N11	AWSI- DAV009-N11	AWSI- DAV012-N11	AWSI- DAV016-N11
Phase		Monophasé	Monophasé	Monophasé	Monophasé
Code		7SP03H001	7SP03H002	7SP03H003	7SP03H004
PUISSANCES NOMINALES					
Refroidissement	kBtu/h	7,5	9,5	12,3	15,3
	kW	2,2	2,8	3,6	4,5
Chauffage	kBtu/h	8,5	10,9	13,6	17,1
	kW	2,5	3,2	4	5
PARAMÈTRES ÉLECTRIQUES					
Phase/Tension/Fréquence		1P/220-230V/50Hz			
PERFORMANCE					
Débit d'air	m³/h	400	400	500	850
Niveau sonore (PV/MV/GV)	dB(A)	30/32/35	30/32/35	30/32/35	30/32/35
INSTALLATION					
Dimensions de l'unité (LxHxP)	mm	610x220x500	610x220x500	610x220x500	1105x220x500
Dimensions de l'emballage (LxHxP)	mm	710x280x549	710x280x549	710x280x549	1174x294x549
Poids net/Poids de l'emballage	kg	15/17	15/17	16/19	25/27
Diamètre tube liquide	pouces	1/4"	1/4"	1/4"	1/4"
Diamètre tube gaz	pouces	3/8"	3/8"	3/8"	3/8"
Pression statique externe	Pa	20	20	20	20
ACCESSOIRE					
Pompe à condensats	Code	7ACTL0529	7ACTL0529	7ACTL0529	7ACTL0529

Dimensions : modèles 007-009-012

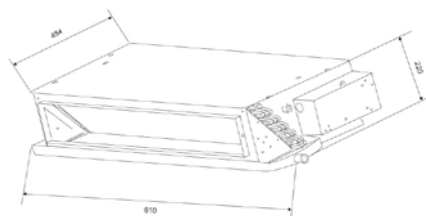

Dimensions : modèle 016

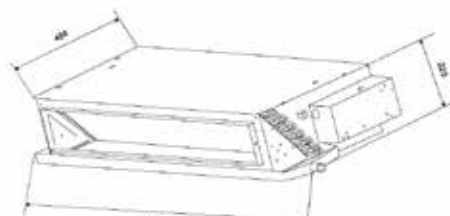



- Solution invisible.
- Deux choix de pressions statiques pour une meilleure adaptabilité au réseau aéraulique.
- Pompe d'évacuation intégrée (600 mm de hauteur).
- Plénum fourni pour la sortie d'air en : 3 Ø200 tailles 018 et 028, 4 Ø200 taille 038.
- Contact sec : solution hôtel / bungalow (contact de feuillure ou marche/arrêt).



DONNÉES TECHNIQUES DBV

Unités intérieures		AWSI-DBV018-N11	AWSI-DBV024-N11	AWSI-DBV028-N11	AWSI-DBV038-N11
Phase		Monophasé	Monophasé	Monophasé	Monophasé
Code		7SP03H007	7SP03H008	7SP03H009	7SP03H011
PUISSANCES NOMINALES					
Refroidissement	kBtu/h	19,1	24,2	27,3	38,2
	kW	5,6	7,1	8	11,2
Chauffage	kBtu/h	21,5	27,3	30,7	42,6
	kW	6,3	8	9	12,5
PARAMÈTRES ÉLECTRIQUES					
Phase/Tension/Fréquence		1P/220-230V/50Hz			
PERFORMANCE					
Débit d'air	m³/h	1200	1200	1200	1900
Niveau sonore (PV/MV/GV)	dB(A)	35/37/43	35/37/43	35/37/43	35/37/43
INSTALLATION					
Dimensions de l'unité (LxHxP)	mm	990x650x300	990x650x300	990x650x300	1410x645x350
Dimensions de l'emballage (LxHxP)	mm	1167x860x345	1167x860x345	1167x860x345	1557x800x370
Poids net/Poids de l'emballage	kg	39/45	39/45	39/45	59/66
Diamètre tube liquide	pouces	1/4"	3/8"	3/8"	3/8"
Diamètre tube gaz	pouces	1/2"	5/8"	5/8"	5/8"
Pression statique externe	Pa	50	50	50	50
Max. Pression statique externe	Pa	96	96	96	96

Dimensions : modèles 018-024-028

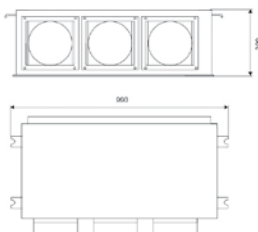

Dimensions : modèle 038

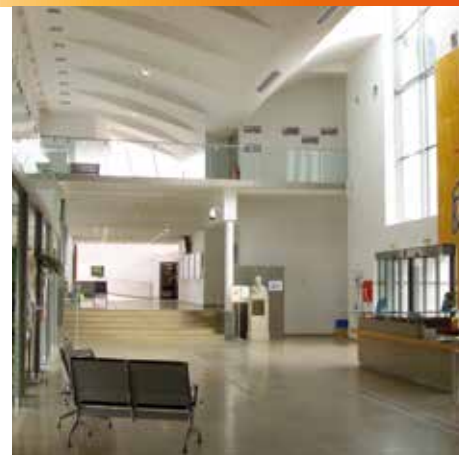
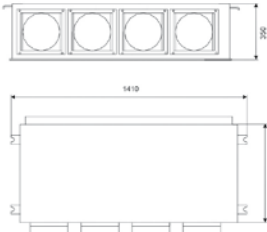

+ PRODUITS

- Sélection flexible de la pression statique qui permet de répondre aux besoins spécifiques.
- Filtre à haut rendement.
- Pompe à condensats intégrée.
- Détendeur électronique inclus à l'intérieur de l'unité.
- Commande filaire RWW05 incluse.



RWW05 (include)



RCV02 (option)



(REC01 récepteur infrarouge à combiner avec RCV02)



RWW03 (option)



RWW07 (option)

CARACTÉRISTIQUES

TECHNOLOGIE :



FLUIDE R410A



DÉTENDEUR ÉLECTRONIQUE

FONCTIONS INSTALLATEURS :



POMPE À CONDENSATS INTÉGRÉE



DCV 048



DCV 072-096

+ PRODUITS

- Filtre à haut rendement.
- Réglage libre du conduit d'évacuation d'air.
- Pompe à condensats intégrée.
- Haute pression statique externe.



RWV05
(incluse)



RCV02
(option)



RWV03
(option)



RWV07
(option)

- Solution invisible.
- Pression statique externe jusqu'à 196 Pa.
- Application tertiaire: Haut débit d'air et capacité jusqu'à 28 kW.
- Compatible avec une gaine textile.



DONNÉES TECHNIQUES DCV

Unité intérieure		AWSI-DCV048-N11	AWSI-DCV072-N11	AWSI-DCV096-N11
Phase		Monophasé	Monophasé	Monophasé
Code		7SP03H018	7SP03H019	7SP03H020
PUISSANCES NOMINALES				
Refroidissement	kBtu/h	47,7	77,1	95,5
	kW	14	22,6	28
Chauffage	kBtu/h	54,6	85,3	108,5
	kW	16	25	31,5
PARAMÈTRES ÉLECTRIQUES				
Phase/Tension/Fréquence		1P/220-230V/50Hz		
PERFORMANCE				
Débit d'air	m³/h	2100	4050	4050
Niveau sonore (PV/GV)	dB(A)	40/45	49/54	49/54
INSTALLATION				
Dimensions de l'unité (LxHxP)	mm	1197x360x830	1570x360x880	1570x360x880
Dimensions de l'emballage (LxHxP)	mm	1430x420x940	1800x525x1000	1800x525x1000
Poids net/Poids de l'emballage	kg	62/77	100/111	100/111
Diamètre tube liquide	pouces	3/8"	3/8"	3/8"
Diamètre tube gaz	pouces	5/8"	1"	1"
Pression statique externe	Pa	196	196	196

CARACTÉRISTIQUES

TECHNOLOGIE:



FLUIDE R410A



DÉTENDEUR ÉLECTRONIQUE

FONCTIONS INSTALLATEURS :



POMPE À CONDENSATS INTÉGRÉE

Dimensions : modèle 048

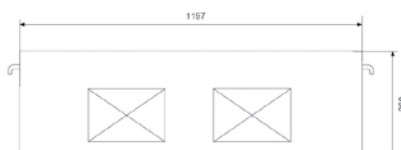

Dimensions : modèles 072-096





- Design élégant et compact.
- Solution idéale en remplacement de radiateurs électriques.
- Soufflage haut et bas.
- Contact sec : solution hôtel / bungalow (contact de feuillure ou marche/arrêt).

DONNÉES TECHNIQUES EAV

Unité intérieure		AWSI-EAV012-N11
Phase		Monophasé
Code		7SP05H002
PUISSANCES NOMINALES		
Refroidissement	kBtu/h	12,3
	kW	3,6
Chauffage	kBtu/h	13,6
	kW	4
PARAMÈTRES ÉLECTRIQUES		
Phase/Tension/Fréquence		1P/220-230V/50Hz
PERFORMANCE		
Débit d'air	m³/h	520
Niveau sonore (PV/MV/GV)	dB(A)	36/39/43
INSTALLATION		
Dimensions de l'unité (LxHxP)	mm	720x640x255
Dimensions de l'emballage (LxHxP)	mm	784x720x305
Poids net/Poids de l'emballage	kg	18/20
Diamètre tube liquide	pouces	1/4"
Diamètre tube gaz	pouces	1/2"

Dimensions : modèle 012

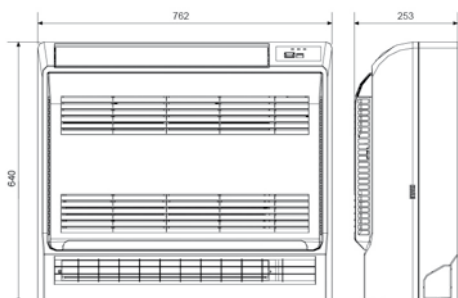

+ PRODUITS

- Filtre à haut rendement.
- Fonctionnement silencieux.
- Compact et peu encombrant.
- Détendeur électronique inclus à l'intérieur de l'unité.
- Télécommande infrarouge incluse.



RCV02
(incluse)

CARACTÉRISTIQUES

TECHNOLOGIE :



FLUIDE R410A



DÉTENDEUR ÉLECTRONIQUE

Kit de connexion CTA

Airwell propose une gamme de kits de connexion, afin de connecter les unités extérieures DRV à une centrale de traitement de l'air, en plus des unités intérieures.

APPLICATION DU SYSTÈME

- Offrir une solution pour les grands espaces afin de diminuer l'alimentation d'air frais avec les unités extérieures DRV en les faisant correspondre avec les unités de traitement d'air. Cette solution permet de combiner les avantages du DRV avec ceux des unités des Centrales de Traitement d'Air.
- Répondre aux normes du droit Européen: Chaque lieu de travail doit être alimenté par 25 m³/h d'air neuf minimum. Donc cela signifie que chaque bureau, chaque magasin et la majorité des bâtiments commerciaux doivent être équipés de cette solution, afin de répondre à la norme.



Buildings



Centres commerciaux



Hôpitaux

■ CONFIGURATION ENTRE 14 ET 28 KW

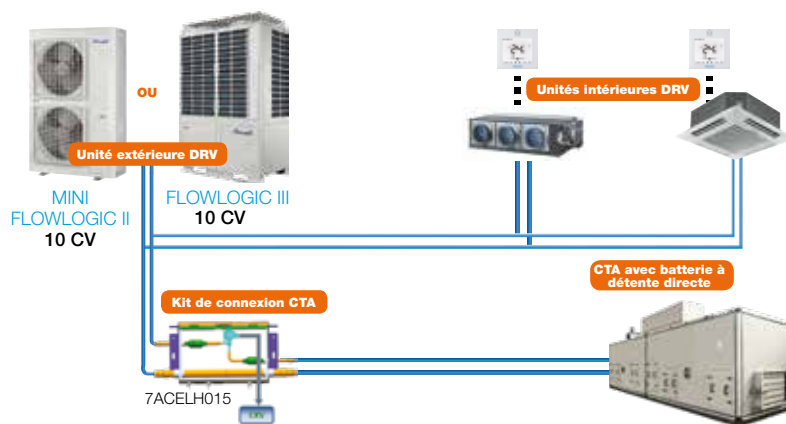

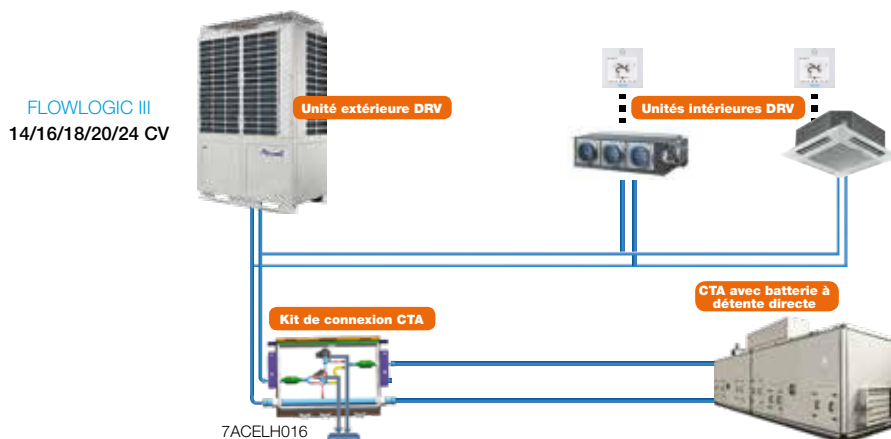

5 CV (14 kW) < Capacité de CTA connectée ≤ 10 CV (28 kW)

■ CONFIGURATION ENTRE 28 ET 56 KW



10 CV (28 kW) < Capacité de CTA connectée ≤ 20 CV (56 kW)

GAMME UNITÉS EXTÉRIEURES DRV

Unités ext.	MINI FLOWLOGIC II	FLOWLOGIC III
Modèle	Toute la gamme	Toute la gamme
		
Alimentation	3P/380-400V/50Hz 3P/380-400V/60Hz	3P/380-400V/50Hz - 3P/380-400V/60Hz 3P/220V/60Hz - 3P/460V/60Hz
AHU kit	7ACELH015 5 CV (14 kW) < Capacité de CTA connectée ≤ 10 CV (28 kW)	7ACELH016 10 CV (28 kW) < Capacité de CTA connectée ≤ 20 CV (56 kW)

CONFIGURATION DU KIT DE CONNEXION CTA

Le kit de connexion CTA est composé de 4 parties :



Différents kits ▼ Systèmes de contrôle identiques



- Détendeur électronique, système de contrôle, sondes et câbles sont intégrés dans le kit de connexion.
- La télécommande RWV05 doit être commandée séparément.
- Régulation de la température via la sonde sur air extrait de la CTA.

CONTRÔLE DU KIT DE CONNEXION CTA

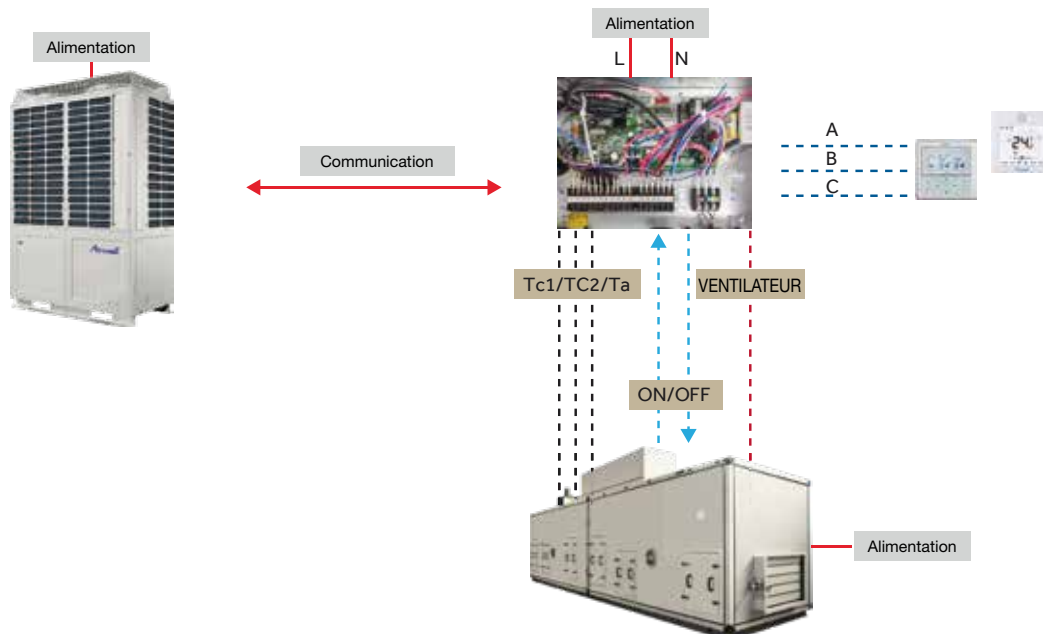

Solution de gestion centralisée avec ADV05

UNE SEULE PASSERELLE: SOLUTION CENTRALISÉE OU MODBUS

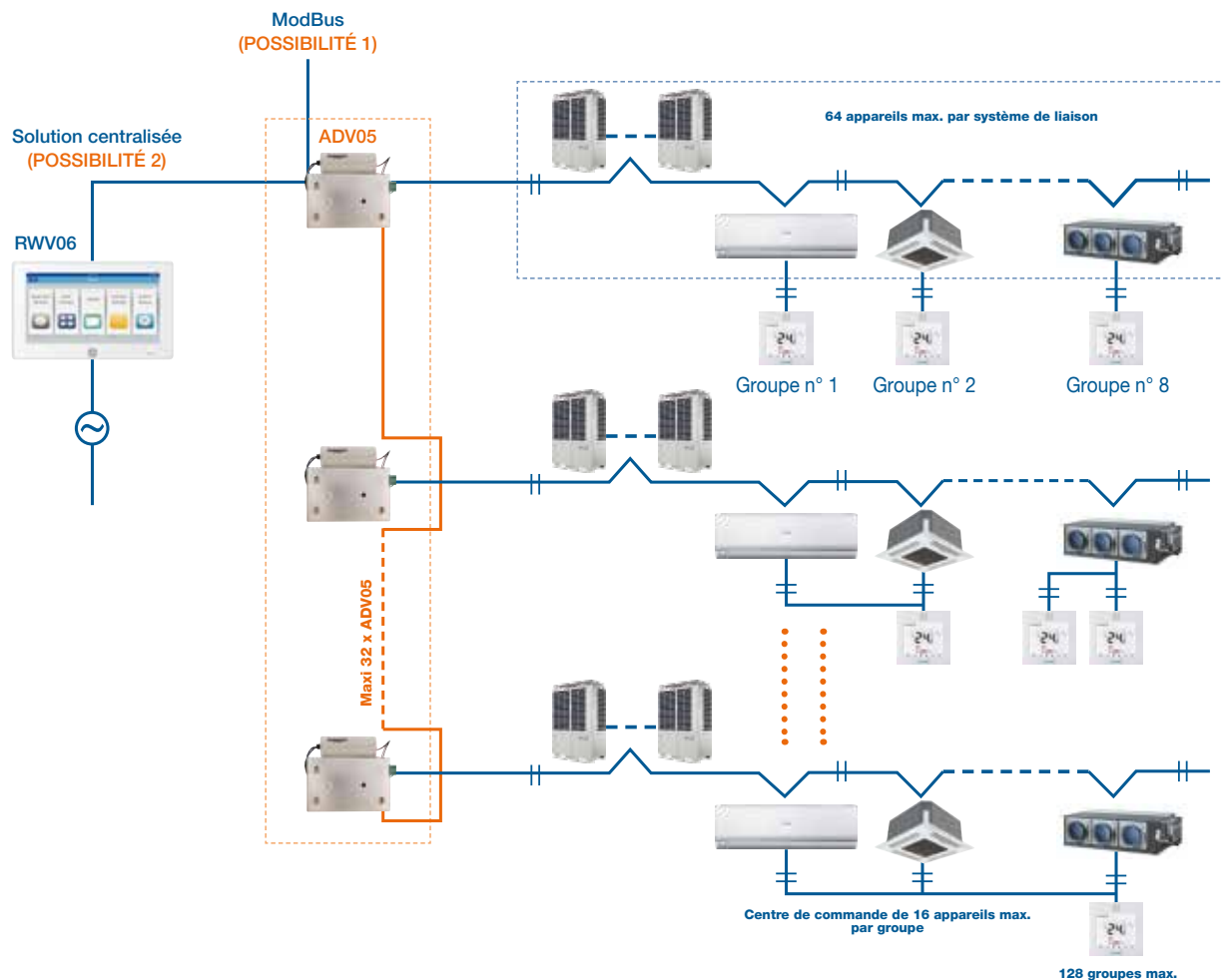

CENTRALE DE COMMANDE AVEC ÉCRAN TACTILE RWV06

Cette commande permet de contrôler et surveiller l'état des unités intérieures:

- Design sobre et moderne
- Utilisation intuitive et simple grâce à son écran tactile de 7 pouces
- Contrôle jusqu'à 256 unités intérieures et 128 groupes



Les principales fonctions sont :

- Lecture des paramètres de fonctionnement
- Visualisation des codes défauts et historique
- Programmation hebdomadaire: mode, vitesse de ventilation, température
- Priorité: verrouillage chaud froid LIFO (le premier entré est prioritaire)
- Création et pilotage de zones
- Sortie Modbus RS485 +-







Code RWV06: 7ACELH023







A series of horizontal dotted lines spanning the width of the page, intended for writing or notes.

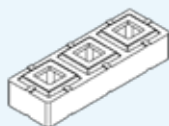



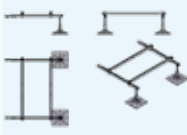

































	NOM DE L'ACCESSOIRE	Photo	Code	Modèle
COMMANDES	COMMANDE INFRAROUGE		7ACELH022	RCV02
	RÉCEPTEUR DE COMMANDE INFRAROUGE		7ACELH009	REC01
	COMMANDE SIMPLIFIÉE		7ACELH008	RWV03
	TÉLÉCOMMANDE FILAIRE STANDARD		7ACELH021	RWV05
	COMMANDE FILAIRE HEBDOMADAIRE		7ACELH024	RWV07
	MINI CENTRALE DE COMMANDE		7ACELH025	RWV08
	CENTRALE DE COMMANDE À "ÉCRAN TACTILE"		7ACELH023	RWV06
SOLUTIONS & MAINTENANCE GTC	ADAPTATEUR DE PROTOCOLE		7ACELH007	ADV02
	PASSERELLE CENTRALE DE COMMANDE ET MODBUS/RTU		7ACELH027	ADV05
	OUTIL DE SUPERVISION		7ACELH014	TD02









FUNCTION	POUR QUELS APPAREILS?	OPTION/COMMENTAIRES
Marche/arrêt, température de consigne, balayage automatique, mode, contrôle individuel, minuterie...	Toutes les unités intérieures	Standard avec mural et console En option avec la cassette et gainable
Récepteur infrarouge	Gainable	-
Fonctionnement de l'appareil, contrôle de groupe (16 unités intérieures max.)	Toutes les unités intérieures (sauf les consoles)	-
Fonctionnement de l'appareil, contrôle de groupe (16 unités intérieures max.) et fonction "I Feel"	Mural, cassette, gainable, allège-plafonnier	Standard avec cassette, allège-plafonnier et gainable
Contrôle d'une seule unité, commande de groupe de 16 unités max., minuterie hebdomadaire, horloge, mode froid/chaud/auto/débit d'air/déshumidification/température/vitesse du ventilateur/direction du ventilateur.	Mural, cassette, gainable, allège-plafonnier	-
32 unités intérieures max., contrôle individuel, contrôle de groupe, contrôle centralisé, programmation hebdomadaire, code défaut.	Mini FlowLogic II FlowLogic III FlowLogic II HR	Obligatoire avec ADV05
Affichage et pilotage des U.I., fonction blocage commande utilisateur final, création et gestion de zone, minuterie hebdomadaire, visualisation des temp. des U.I.	Mini FlowLogic II FlowLogic III FlowLogic II HR	Obligatoire avec ADV05
Adaptateur de protocole et stockage des données	Mini FlowLogic II FlowLogic III FlowLogic II HR	Obligatoire si comptage d'énergies
Connexion RWV06 et RWV08 et passerelle Modbus	Mini FlowLogic II FlowLogic III FlowLogic II HR	-
Utile pendant le processus d'installation ou de maintenance, l'ensemble des paramètres de fonctionnement du système peut être testé.	Mini FlowLogic II FlowLogic III FlowLogic II HR	-

Accessoires de pose

NOM		Photo	Code	FONCTION	
CUIVRE	CUIVRE ISOLÉ		1/4"-3/8" - 10ml	7ACFH0810	Raccordement frigorifique entre l'unité extérieure et l'unité intérieure pour monosplit et multisplit résidentiels.
			1/4"-1/2" - 10ml	7ACFH0811	
			3/8"-5/8" - 10ml	7ACFH0812	
			1/4"-3/8" - 7ml	7ACFH0813	
			1/4"-1/2" - 7ml	7ACFH0814	
			3/8"-5/8" - 7ml	7ACFH0815	
SUPPORT UNITÉ EXTÉRIEURE	SUPPORT MURAL	Charge max 160 kg Horiz. 560 mm Vert. 365 mm Barre 800 mm		7ACTL0506	Support pour installation de l'unité extérieure en façade (monosplit et multisplit résidentiels).
	SUPPORT MURAL ANTI-CORROSION	Charge max 160 kg Horiz. 460 mm Vert. 410 mm Barre 790 mm		7ACTL0507	Support pour installation de l'unité extérieure en façade (monosplit et multisplit résidentiels).
	KIT DE 4 PLOTS ANTI-VIBRATION			7ACTL0508	Idéal pour limiter le bruit et les vibrations (voisinage).
	SUPPORT SOL CAOUTCHOUC RECYCLÉ (LA PAIRE)	Longueur 600 mm		7ACTL0509	Nécessaire pour une installation professionnelle. Haute qualité : utilisation de caoutchouc.
		Longueur 1000 mm		7ACTL0510	
	SUPPORT DE SOL (LA PAIRE)	450x100 mm		7ACTL0513	Nécessaire pour une installation professionnelle. Bon rapport qualité-prix : utilisation du PVC.
	REHAUSSE (LA PAIRE + COLLE)	G600		7ACTL0511	Rehausse limitant l'apparition de gel. Compatible avec les supports caoutchouc (mêmes tailles).
G1000		7ACTL0512			

NOM		Photo	Code	FONCTION	
CHÂSSIS DRV	CHÂSSIS DRV 4 PIEDS	Charge max 500 kg 1000x1200 mm		7ACTL0514	Compatible avec les unités extérieures DRV.
	CHÂSSIS DRV 6 PIEDS	Charge max 1040 kg 2000x1200 mm		7ACTL0515	Compatible avec les unités extérieures DRV.
	EXTENSION DRV 2 PIEDS	Charge max 500 kg 1000x1200 mm		7ACTL0516	Compatible avec les unités extérieures DRV.
NETTOYAGE	KIT DE RINÇAGE LIAISONS FRIGORIFIQUES DIVERSIFLUSH		7ACFH0816	Nettoyer votre ancien réseau de fluide frigorigène (remplacement ancienne installation R22).	
	BIDON DE SOLVANT RINÇAGE DIVERSIFLUSH (RECHARGE)		7ACFH0817		
POMPE DE RELEVAGE	POMPE À CONDENSATS MINI FLOWATCH MF2		7ACTL0517	Évacuation des condensats de l'unité intérieure (muraux, gainables, allège-plafonniers).	
	POMPE À CONDENSATS FLOWATCHDESIGN (GOULOTTE)		7ACTL0518	Évacuation des condensats de l'unité intérieure (muraux, gainables, allège-plafonniers).	











		TÉLÉCOMMANDE INFRAROUGE					TÉLÉCOMMANDE FILAIRE				
		RC08A	RC08C	RC08W	RC09	RC10	RCV02	RCW2	RCW6	RCW8	
GAMME		-	7ACEL1740	7ACEL1741	7ACEL1758	7ACEL1760	7ACELH022	7ACEL1212	7ACEL1704	7ACEL1706	
											
MURAL	HRD										
	HDL										
	HKD										
GAINABLE	DLF										
	DLSE										
	DID										
	DED										
CASSETTE	CCD										
ALLÈGE-PLAFONNIER	XBD										
	FCD										
	FWDB										
MONOBLOC	MAF										
	SDM										
DRV	HBV										
	CBV										
	CCV										
	FAV										
	DAV										
	DBV										
	DCV										
	EAV										

	TÉLÉCOMMANDE FILAIRE									SOLUTIONS WIFI
	RCW16	RCW17	RCW18	RWV05	RWV07	RWV03	RWV06	RWV08	Passerelle GTC	Airnet
	7ACEL1707 	7ACEL1724 	7ACEL1728 	7ACELH021 	7ACELH024 	7ACELH008 	7ACELH023 	-	7ACEL1708 	- 
	●									● 7ACEL1719
										● 7ACEL1762 (Tailles 7 à 12) 7ACEL1763 (Tailles 18 et 24)
										● 7ACEL1744
	●								●	
		●	●							
	●								●	
	●								●	
				●	●	●	●	●		
				●	●	●	●	●		
				●	●	●	●	●		
				●	●	●	●	●		
				●	●	●	●	●		
				●	●	●	●	●		
				●	●	●	●	●		
							●	●		

● Télécommande standard ● Télécommande en option

RÉSIDENTIEL

FONCTION

	TÉLÉCOMMANDE INFRAROUGE			TÉLÉCOMMANDE FILAIRE						
	RC08C	RC08W	RC09	RCW2	RCW6	RCW8	RCW16	RCW10	RCW17	RCW18
	7ACEL1740	7ACEL1741	7ACEL1758	7ACEL1212	7ACEL1704	7ACEL1706	7ACEL1707	7ACEL1718	7ACEL1724	7ACEL1728
										
UTILISATEUR										
Minuterie Marche/Arrêt	●	●	●	●	●	●	●	●		●
Minuterie hebdomadaire				●	●					
Mode silencieux / petite vitesse ventilateur	●	●	●	●	●	●		●		
Fonction "I Feel"	●	●	●							
Fonction nettoyage	●	●	●							
Mode nuit (mode économie)	●	●	●	●		●		●		
Blocage télécommande		●		●		●		●		
Mode turbo	●		●					●		
Fonction "Follow me" (détecteur de présence)			●		●					
Batterie faible	●	●	●	●	●	●	●	●	●	●
Mode hors gel	●		●							
INSTALLATEUR										
Mode test	●		●							
Commande de groupe				●	●		●		●	
Température compensation	●		●							
Mode chaud seul	●		●							
Définition mode priorité (multisplit)	●		●							
Affichage paramètre fonction (température, ouverture détendeur, compresseur...)	●		●							
Affichage défaut de fonctionnement				●						

DRV

		TÉLÉCOMMANDE INFRAROUGE	TÉLÉCOMMANDE FILAIRE					
		RCV02	RWV05	RWV07	RWV03	RWV06	RWV08	TD02
		7ACELH022	7ACELH021	7ACELH024	7ACELH008	7ACELH023	7ACELH025	7ACELH014
								
UTILISATEUR	Minuterie Marche/Arrêt	●	●	●	●	●	●	
	Minuterie hebdomadaire			●		●	●	
	Mode silencieux / petite vitesse ventilateur		●	●	●	●	●	
	Fonction "I Feel"						●	
	Fonction nettoyage		●	●	●		●	
	Mode nuit (mode économie)		●	●			●	
	Blocage télécommande		●	●		●		
	Mode turbo			●				
	Fonction "Follow me" (détecteur de présence)			●				
	Batterie faible	●	●	●	●	●	●	
INSTALLATEUR	Supervision							●
	Commande de groupe		●	●	●	●	●	
	Contrôle centralisé					●	●	
	Mode chaud seul		●	●				
	Affichage défaut de fonctionnement		●	●	●	●	●	

Boîte à outils

RÉGLEMENTATION DE LA CONCENTRATION DU FLUIDE R410A

Exemple de calcul

Cas classique d'un hôtel, soit un bâtiment de catégorie "A".

Les caractéristiques du projet/exemple sont:

- Hôtel type 2-3*.
- Système DRV prévu pour alimenter 12 à 16 chambres.
- Unité extérieure modèle 280 (10 CV).
- DRV réversible pouvant alimenter jusqu'à 16 unités.
- 11 kg de réfrigérant R410A recommandé.
- Plus petite chambre, salle de bain comprise: $13 \text{ m}^2 > \text{volume} = 32,50 \text{ m}^3$.
- Ventilation VMC de $60 \text{ m}^3/\text{h}$, soit 10 m^3 en 10 minutes.

Cela donne le calcul suivant:

- Volume de la pièce à prendre en compte: $32,50 + 10 = 42,50 \text{ m}^3$.

■ CHARGE MAXIMALE AU TITRE DE LA NORME:

$$0,44 \text{ kg/m}^3 \times 42,5 \text{ m}^3 = 18,7 \text{ kg de réfrigérant}$$

- Le calcul étant établi pour la pièce dont le volume est le plus petit, la contenance totale de réfrigérant de l'installation est à prendre en compte:
 - Groupe extérieur (11 kg) + appoint réseau.
 - L'appoint réseau se calcule en fonction des longueurs et diamètres de tubes cuivre mis en œuvre. Voir schéma frigorifique.

■ CALCUL CHARGE MAXIMALE PROJET:

$$11 \text{ kg} + (4,520 \text{ kg}) = 15,520 \text{ kg de réfrigérant}$$

CONFORME À LA RÉGLEMENTATION

CONVERSION DES UNITÉS DE MESURE

Longueur			
1 pouce (in) *	0,0254 m		
1 pied (ft) *	12 pouces	0,3048 m	
1 yard (yd)	3 pieds	0,9143 m	
1 mille (mi)	1,760 yards	1609 m	
1 mille marin (nmi)	1852 m		
1 mètre (m)	39,37 pouces	3,28084 pieds	1,09361 yard

* Pouce = inch. Pied = foot.

mm	Pouces
6,35	1/4
9,52	3/8
12,70	1/2
15,88	5/8
19,05	3/4
22,22	7/8
25,40	1
28,58	1"1/8
31,75	1"1/4
38,10	1"1/2

Volume	
1 cubic inch (cu in)	16,387064 cm ³
1 cubic foot (cu ft)	0,028317 m ³ /28,31685 dm ³
1 cubic yard (cu yd)	0,76455 m ³
1 pint	0,568 l
1 gallon-imp	4,546 l
1 gallon (US gal)	3,78541 l ou dm ³
1 mètre cube (m ³)	35,31467 cu ft
1 décimètre cube (dm ³)	0,26428 gal
1 litre (l)	1 dm ³

CV *	Btu	kW
1	9000	2,637
1,5	12000	3,516
2	18000	5,274
2,5	24000	7,032
3	30000	8,79
5	45000	13,185

Volume massique	
1 cu.ft/lb	62,43 dm ³ /kg
1 US gallon/pound	8,3 dm ³ /kg

Masse volumique	
1 pound/cu.ft	0,016 kg/dm ³

Masse	
1 once (oz)	28,349 g
1 livre (lb)	16 oz
1 quintal U.S	100 lbs
1 cental	112 lbs
1 tonne courte (US)	2000 lbs
1 tonne longue (GB)	2240 lbs
1 quintal (q)	100 kg
1 tonne (t)	1000 kg

Superficie	
1 square inch (in ²)	6,4516 cm ²
1 square foot (ft ²)	0,0929 m ²
1 square yard (yd ²)	0,8361 m ²
1 mètre carré (m ²)	1550 in ²
	10,76391 ft ²

Énergie - Quantité de chaleur	
1 cal	4,18 joules
1 Btu	0,252 kcal
1 Btu/lb.°F	1 kcal/kg °C
1 kcal	1 millithermie
1 fg/h	1 kcal/h
1 kcal/h	1,163 W
1 Btu/h	0,293 W
1 ton (US)	3024 kcal/h
1 ton (GB)	3340 kcal/h
1 watt (thermique)	0,86 kcal/h

° Fahrenheit = °C x 9/5 + 32

° Celsius = (°F-32) x 5/9

° Celsius = T (Kelvin) - 273,15

* Valeurs indicatives

Les puissances nominales de nos produits sont données aux conditions suivantes :

Mode refroidissement : 35°C ext./27°C int. (bulbe sec)

Mode chauffage : +7°C ext./20°C int. (bulbe sec)

DIMENSIONNEMENT CLIMATISATION

ÉTAPE 1: ESTIMATION DU BESOIN

Afin de dimensionner votre installation de climatisation le plus adroitement possible, il est important de connaître les besoins thermiques de vos locaux afin de déterminer la puissance nécessaire à fournir par votre installation.

■ DIMENSIONNEMENT SELON LES BESOINS FRIGORIFIQUES PAR RATIO D'OCCUPATION

Afin de déterminer la puissance frigorifique nécessaire, on utilise le ratio suivant :

$$90 \text{ W/m}^2 + 100 \text{ W/Occupant}$$

Le raisonnement est à effectuer pièce par pièce.

■ DIMENSIONNEMENT SELON LES BESOINS CALORIFIQUES PAR LA MÉTHODE DU G

Le G est le coefficient de déperdition volumique du bâtiment, correspondant à la somme des pertes calorifiques au travers des parois, fenêtres, murs, toiture... il s'exprime en $\text{W/m}^3/\text{°C}$. Ce coefficient est donné en fonction de l'isolation du bâtiment.

$$\text{Puissance chaud (W)} = G \times V \times \Delta T$$

G = coefficient de déperdition globale ($\text{W/m}^3 \times \text{°C}$) :

- 0,65 W/°C m^3 constructions RT 2012
- 0,75 W/°C m^3 constructions après 2000
- 0,9 W/°C m^3 constructions après 1980
- 1,2 W/°C m^3 constructions moyennement isolées
- 1,8 W/°C m^3 constructions peu isolées

V = volume du bâtiment (m^3)

ΔT = différence de température entre l'intérieur (19 ou 20 $^{\circ}\text{C}$) et la température extérieure de base de la région dans laquelle le projet est basé.

TEMPÉRATURE DE BASE (T°C BASE)									
Tranche d'altitude (m)	Zone (voir carte ci-contre)								
	A	B	C	D	E	F	G	H	I
0 à 200	-2	-4	-5	-7	-8	-9	-10	-12	-15
201 à 400	-4	-5	-6	-8	-9	-10	-11	-13	-15
401 à 600	-6	-6	-7	-9	-11	-11	-13	-15	-19
601 à 800	-8	-7	-8	-11	-13	-12	-14	-17	-21
801 à 1000	-10	-8	-9	-13	-15	-13	-17	-19	-23
1001 à 1200	-12	-9	-10	-14	-17		-19	-21	-24
1201 à 1400	-14	-10	-11	-15	-19		-21	-23	-25
1401 à 1600	-16		-12		-21		-23	-24	
1601 à 1800	-18		-13		-23		-24		
1801 à 2000	-20		-14		-25		-25		
2001 à 2200			-15		-27		-29		

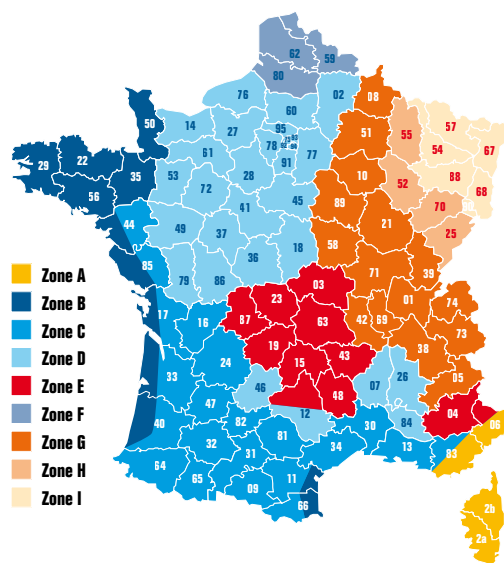

ÉTAPE 2: SÉLECTION DES UNITÉS EXTÉRIEURES

Répartissez les besoins en froid et en chaud calculé précédemment (cf. Étape 1).

Calculez le besoin total par zone, afin de déterminer la puissance de l'unité extérieure.

ÉTAPE 2: SÉLECTION DE L'UNITÉ EXTÉRIEURE			
Zone	Pièces	Besoin en froid (kW)	Besoin en chaud (kW)
Zone 1	Pièce n°1		
	Pièce n°2		
	Pièce n°3		
	Pièce n°4		
	Pièce n°5		
	Pièce n°6		
	TOTAL		
Zone 2	Pièce n°1		
	Pièce n°2		
	Pièce n°3		
	Pièce n°4		
	Pièce n°5		
	Pièce n°6		
	TOTAL		
Zone 3	Pièce n°1		
	Pièce n°2		
	Pièce n°3		
	Pièce n°4		
	Pièce n°5		
	Pièce n°6		
	TOTAL		

Conditions générales de vente

ARTICLE 1 - OBJET ET CHAMP D'APPLICATION

1.1. Les présentes conditions générales de vente s'appliquent à toutes les ventes de matériel et prestations de service conclues par Airwell Distribution SAS (ci-après le « Vendeur ») société par actions simplifiées au capital de 200 000 euros dont le siège social est 3, avenue du Centre Les Quadrants, Bâtiment A 78280 GUYANCOURT immatriculée au RCS Versailles sous le numéro 824596795

1.2. On entend par matériel le(s) produit(s) fini(s), l'(es) accessoire(s) et pièce(s) détachée(s).

1.3. Toute commande implique l'adhésion entière et sans réserve aux présentes conditions générales de vente, qui prévalent sur tout autre document de l'acheteur, notamment ses conditions générales d'achat, sauf accord dérogatoire exprès et préalable du Vendeur.

1.4. Le fait que le Vendeur ne se prévale pas à un moment donné de l'une quelconque des clauses des présentes conditions générales de ventes ne peut être interprété comme valant renonciation à se prévaloir ultérieurement de ces clauses ou des présentes conditions générales de vente.

ARTICLE 2 - GÉNÉRALITÉS : CATALOGUES, DOCUMENTATION

2.1. En raison de la rapidité de l'évolution technologique et de l'évolution des normes ou des améliorations sur la sécurité dans le domaine concerné, toute information, indication ou valeur transmise sur un support quel qu'il soit émanant du fabricant ou du Vendeur, est donnée à titre indicatif, ces derniers se réservant le droit d'apporter, à tout moment et sans préavis, toute modification du matériel dont les gravures, photos ou dessins figurent sur ces documents. Tout document fourni par le vendeur n'est pas considéré comme un élément contractuel et ne saurait engager sa responsabilité.

2.2. Lorsque la sélection du matériel proposé est faite par le Vendeur sur la base de renseignements fournis par l'acheteur professionnel averti, il appartient toujours à l'acheteur de s'assurer que les caractéristiques du matériel proposé par le Vendeur correspondent bien à ses besoins, tant sur le plan des performances qu'en ce qui concerne les possibilités de mise en œuvre. Par ailleurs, si l'acheteur a recours à la collaboration des ingénieurs ou techniciens du Vendeur pour une étude ou un projet, la responsabilité du Vendeur ne pourra être engagée, l'acheteur s'obligeant à se faire conseiller par un homme de l'art, tant pour, entre autres, le choix et le dimensionnement du matériel que pour son installation, sa mise en service.

2.3. L'acheteur ne devra pas modifier les marquages apposés sur le matériel ou les emballages, ni ajouter tout autre marquage, ni faire un quelconque usage non expressément autorisé des marquages, dénominations ou marques du Vendeur.

ARTICLE 3 - COMMANDES ET DEVIS

3.1. Les commandes sont fermes. Une fois acceptée, la commande ou le devis ne pourra être modifié ou annulé par l'acheteur qu'après accord exprès et préalable du Vendeur. Toute annulation de commande, même partielle, par l'acheteur engage sa responsabilité et ouvre droit à indemnités au profit du Vendeur, fixées à titre de clause pénale au montant de la commande annulée, sans préjudice de tous autres dommages et intérêts.

3.2. Toute acceptation de commande ou de devis devra être écrite. Les ventes ne sont parfaites qu'après acceptation expresse matérialisée par l'émission par le Vendeur d'un accusé de réception de commande de l'acheteur. Le Vendeur se réserve le droit d'accepter ou de refuser toute commande dans un délai maximum de 5 jours ouvrés à compter de la réception de celle-ci.

3.3. L'acheteur devra contrôler l'accusé de réception de commande et signaler au Vendeur toute erreur ou omission dans un délai maximum de 48 heures à compter de sa réception, passé ce délai la commande devient définitive pour l'acheteur. Dans le cas où un acheteur passe une commande au Vendeur, sans avoir procédé au paiement de la (des) commande(s) précédente(s), le Vendeur pourra refuser d'honorer la commande et de livrer le matériel concerné, sans que l'acheteur puisse prétendre à une quelconque indemnité, pour quelque raison que ce soit.

3.4. Dans les cas suivants : détérioration du crédit de l'acheteur, non-dépôt des pièces et actes au greffe du tribunal de commerce, diminution de la cotation de l'acheteur effectuée par le service crédit du Vendeur, refus d'un assureur crédit ou d'un factor de couvrir le montant de la vente, changement ou modification dans la capacité financière ou juridique de l'acheteur, inscriptions ou privilèges sur le fonds de l'acheteur et d'une façon générale, en cas de modification de la situation de l'acheteur, le Vendeur se réserve le droit, même après exécution partielle d'une commande, d'exiger des garanties ou d'annuler la ou les commandes ou soldes de commandes en cours au nom de l'acheteur, et ce, sans indemnité d'aucune sorte.

ARTICLE 4 - LIVRAISON ET TRANSPORT

4.1. Les livraisons en France métropolitaine, hors livraisons expresses, d'un montant supérieur à 500 euros sont réputées franco de port. Le

matériel est livré déchargé à qui à l'adresse de l'acheteur indiquée sur l'accusé de réception de commande, toute autre modalité de déchargement étant à la charge de l'acheteur. Le Vendeur pourra procéder à des livraisons de façon globale ou partielle.

4.2. Les délais de livraisons sont donnés à titre indicatif. Les dépassements de délais ne peuvent en aucun cas justifier l'annulation de la commande ou l'allocation de dommages et intérêts. Toutefois, si deux mois après une mise en demeure restée infructueuse, le matériel n'a pas été livré, pour toute autre cause qu'un cas de force majeure (comme définie à l'article 6.2), la commande pourra, alors, être résolue à la demande de l'une ou l'autre partie; l'acheteur pourra obtenir restitution de son acompte à l'exclusion de toute autre indemnité ou dommages-intérêts.

4.3. Conformément à l'article 133-3 du Code de commerce, tout matériel livré n'ayant pas fait l'objet de réserves par lettre recommandée avec AR dans les 3 jours qui suivent celui de cette réception (non compris les jours fériés) auprès du transporteur, et dont copie sera adressé simultanément au Vendeur, sera considéré accepté par l'acheteur.

ARTICLE 5 - RÉCEPTION ET RETOUR DU MATÉRIEL

5.1. Les réclamations sur les vices apparents ou sur la non-conformité du matériel livré, doivent être formulées de manière détaillée sur le bordereau de livraison et par lettre recommandée avec accusé de réception et adressées au siège social du Vendeur dans les 72 heures suivant la livraison. Passé ce délai, le matériel reçu sera réputé conforme à la commande. Il appartiendra à l'acheteur de fournir avec sa réclamation toute justification quant à la réalité des vices ou anomalies constatés. Il devra laisser au Vendeur toute facilité pour procéder à la constatation de ces vices et pour y porter remède.

5.2. En aucun cas, l'acheteur ne peut retourner le matériel, sans y être autorisé par le Vendeur. Les frais et les risques du retour seront à la charge du Vendeur dans les seuls cas où un vice apparent, ou des manquants, sont effectivement constatés par celui-ci ou son mandataire. Si une réclamation s'avère justifiée, le retour fera l'objet, au choix du vendeur, d'un échange, ou d'un avoir, sans qu'il puisse être demandé aucune indemnité ou dommages-intérêts à quelque titre que ce soit. Tout retour de matériel préalablement accepté, du fait de l'acheteur comme, entre autres, une erreur de commande, de mauvaises informations communiquées pour un chiffrage ou une commande faite par l'acheteur, entraînera automatiquement une décote de 20 % du montant HT du matériel concerné afin de tenir compte des frais de reconditionnement et de tout autre frais, y compris le transport, généré par ce retour. Le transport de retour sera à la charge de l'acheteur.

ARTICLE 6 - GARANTIES - LIMITATION DE RESPONSABILITÉ

6.1. La garantie contractuelle ne s'applique que si l'acheteur est complètement à jour de ses obligations de paiement.

6.2. La garantie ne s'applique pas : (i) si le désordre provient de pièces détachées fournies par l'acheteur ou d'une conception imposée par celui-ci ; (ii) si le matériel et/ou accessoire a été modifié ou réparé par l'acheteur ou par un tiers sans l'accord écrit du Vendeur ; (iii) aux pièces d'usure, aux pièces et matières consommables, aux corrosions et abrasions dues à des conditions d'utilisation contraires aux spécifications du Vendeur ou à une utilisation non conforme à sa destination du matériel qui n'a pas été portée à la connaissance du Vendeur ; (iv) si le matériel n'est pas été utilisé conformément à sa destination, et/ou aux règles de l'art et aux prescriptions du Vendeur ; (v) si le matériel n'a pas été installé dans les règles de l'art par un installateur professionnel confirmé habilité à manipuler des fluides frigorigènes ; (vi) si le matériel n'a pas fait l'objet d'un contrat de maintenance annuel par un professionnel habilité ; (vii) en cas de dommage survenu lors de la manutention du matériel après livraison (viii) pour tout incident résultant d'un cas de force majeure comme définie ci-après : Sont considérés comme cas de force majeure outre ceux habituellement retenus par la jurisprudence des tribunaux français : les cas de grève, lock-out, attentat, intempérie, épidémie, blocage des moyens de transport et d'approvisionnement, tremblement de terre, incendie, tempête, inondation, dégâts des eaux, restrictions gouvernementales ou légales, perturbations dans les télécommunications y compris le réseau commuté des opérateurs des télécommunications et tout autre cas indépendants de la volonté des parties, empêchant l'exécution normale du présent contrat. Le Vendeur informera immédiatement l'acheteur des événements ci-dessus énumérés.

6.3. Les produits finis sont garantis contre tout défaut de fabrication pendant une durée d'une année à compter de la date de livraison, à moins que des conditions de garantie spécifiques ne soient consenties sur certaines gammes de matériel par le Vendeur. Les interventions au titre de la garantie contractuelle ne sauraient avoir pour effet de prolonger la durée de celle-ci.

6.4. Au titre de la garantie contractuelle ou de la garantie des vices cachés la seule obligation incombant au Vendeur sera, selon son choix,

le remplacement gratuit ou la réparation du matériel ou de l'élément reconnu défectueux par ses services. Tout matériel appelé à bénéficier de la garantie doit être, au préalable, soumis au service après-vente du Vendeur dont l'accord est indispensable pour tout remplacement. Les frais de déplacement, de main-d'œuvre et de manutention éventuels pour le remplacement des pièces sous garantie ainsi que les frais de transport et les consommables restent à la charge de l'acheteur.

6.5. Dans tous les cas et quel que soit le problème rencontré, aucun dommage et intérêt ne sera dû pour pertes d'exploitation, dommages matériels ou immatériels directs ou indirects, consécutifs ou non.

ARTICLE 7 - PIÈCES DÉTACHÉES

7.1. La fourniture des pièces détachées indispensables à l'utilisation du matériel du Vendeur est assurée pendant une durée de 7 ans à compter de la date de fabrication de ces derniers.

7.2. Les pièces détachées commercialisées par le Vendeur bénéficient d'une garantie de 1 an à compter de leur date de livraison, sous réserve qu'elles soient installées conformément aux normes en vigueur et à leurs conditions d'utilisation. Pour application de la garantie, les pièces doivent être retournées selon la procédure décrite à l'article 5.

ARTICLE 8 - PRIX - TARIFS - RÉDUCTIONS DE PRIX

8.1. Sauf disposition contraire, les prix sont établis en euros hors taxe et s'entendent franco de port pour les livraisons en France métropolitaine, à l'exception (a) des commandes d'un montant inférieur à 500 euros, pour lesquelles le transport sera facturé en sus, (b) des emballages spéciaux et (c) des livraisons expresses.

8.2. La vente du matériel est effectuée sur la base des tarifs du Vendeur en vigueur à la date de la passation de chaque commande, où à la date d'émission de chaque devis, sous réserve d'une livraison intervenant au plus tard à la fin du deuxième mois calendaire suivant cette date. Passé ce délai, toute modification tarifaire avant la livraison sera automatiquement applicable.

8.3. Aucun escompte ne sera pratiqué par le Vendeur pour paiement comptant, ou pour paiement dans un délai inférieur à celui figurant aux présentes CGV ou sur la facture émise par le Vendeur.

8.4. Sauf convention contraire, le Vendeur pourra accorder à l'acheteur des remises sur les prix en vigueur, y compris sous forme de prime, au moment de la passation de commande, en fonction du chiffre d'affaires hors taxe réalisé annuellement ou sur une période donnée, et/ou de la quantité/nature des produits finis achetés et/ou de services éventuellement rendus par l'acheteur. Ces remises peuvent être fixes et/ou progressives et peuvent varier en fonction des catégories d'acheteurs.

8.5. En cas de non-respect de l'un des critères d'attribution de ces réductions de prix ou de l'une quelconque des clauses des présentes conditions de vente, la suppression du bénéfice desdites réductions de prix sera immédiate avec rétroactivité sur la totalité de l'année concernée. Par conséquent, si des réductions de prix ont déjà été réglées par le Vendeur au cours de l'année concernée, elles devront être restituées par l'acheteur sur simple demande.

ARTICLE 9 - DÉLAIS ET MODALITÉS DE PAIEMENT

9.1. Les factures sont payables dans un délai maximum de 45 jours fin de mois ou 60 jours à compter de la date d'émission de la facture. Pour les factures récapitulatives éditées en fin de mois, le délai ne peut dépasser 45 jours à compter de la date d'émission de la facture (article L. 441-6 du Code de Commerce). Le Vendeur se réserve le droit de demander un ou plusieurs acompte(s) lors de la passation de commande et/ou avant expédition. Tout effet de commerce (lettre de change ou billet à ordre) présenté à l'acceptation doit être retourné dans les 8 jours francs de sa réception par l'acheteur.

9.2. Conformément aux articles L. 441-3, L. 441-6 et D. 441-5 du Code de Commerce, tout retard de paiement entraîne de plein droit, outre les pénalités de retard, à un taux égal à trois fois le taux de l'intérêt légal (soit 2,67 % au 1^{er} janvier 2018 réactualisé chaque semestre par le Ministre chargé de l'économie, étant précisé que ce taux s'appliquera sur le montant TTC de la facture), une obligation pour le débiteur de payer une indemnité forfaitaire de 40 euros pour frais de recouvrement à défaut de règlement le jour suivant la date de paiement figurant sur la facture. En outre, en cas de retard de paiement ou paiement partiel, (i) le Vendeur pourra suspendre toutes les commandes en cours et/ou à venir; (ii) 48 heures après mise en demeure restée infructueuse, la vente sera résiliée de plein droit si bon semble au Vendeur, qui pourra demander en référé la restitution du matériel, sans préjudice de toute autre action et/ou dommages et intérêts. L'acheteur devra rembourser tous les frais occasionnés par le défaut de paiement (y compris les frais de retour sur impayés) et le recouvrement des sommes dues, y compris les honoraires d'officiers ministériels et/ou de sociétés de recouvrement.

9.3. En aucun cas, les paiements ne peuvent être suspendus ni faire l'objet d'une quelconque compensation sans l'accord écrit et préalable

du Vendeur. Tout paiement partiel s'imputera d'abord sur la partie non privilégiée de la créance, puis sur les sommes dont l'exigibilité est la plus ancienne.

ARTICLE 10 - RÉSERVE DE PROPRIÉTÉ ET TRANSFERT DES RISQUES

10.1. Le transfert de propriété du matériel est subordonné au paiement intégral du prix par l'acheteur. L'acheteur s'engage à conserver le matériel dans de bonnes conditions et à l'assurer contre tous les risques, qui seront dans tous les cas intégralement supportés par celui-ci, et ce, dès leur livraison. Afin de permettre toute action en revendication du Vendeur, l'acheteur devra identifier et individualiser le matériel.

10.2. Le Vendeur pourra revendiquer son matériel en quelque main qu'il se trouvera, en cas de non-paiement du prix par l'acheteur ou d'état de cessation de paiement le concernant, quand bien même ce matériel aurait fait l'objet d'une transmission à une tierce personne. En cas de revente du matériel, l'acheteur devra prévenir le sous-acquéreur de l'existence de la clause de réserve de propriété.

ARTICLE 11 - GESTION DES DÉCHETS DES ÉQUIPEMENTS ÉLECTRIQUES ET ÉLECTRONIQUES (DEEE)

11.1. En tant que producteur DEEE ménagers, le Vendeur a procédé à son enregistrement au Registre National des Producteurs. Le Vendeur a également adhéré à l'éco-organisme Ecosystèmes afin de se conformer à ses obligations légales et réglementaires.

11.2. La responsabilité du Vendeur ne saurait être engagée dans l'hypothèse où les acheteurs successifs du matériel ne respecteraient pas leurs propres obligations découlant de cette même réglementation.

11.3. À ce titre il est rappelé que les coûts unitaires de collecte et de recyclage des déchets ménagers (Eco-participation) doivent apparaître sur les factures de vente de tout nouvel équipement électrique et électronique et que chaque acheteur successif doit respecter à l'identique et sans réfections ces coûts unitaires jusqu'au consommateur final. Concernant les DEEE professionnels, le Vendeur a également procédé à son enregistrement au Registre National des Producteurs et adhéré à l'éco-organisme ECOLOGIC. À ce titre, le Vendeur applique une éco-participation lors de la commercialisation du matériel concerné par cette réglementation, permettant ainsi le recyclage de ce matériel en fin de vie.

ARTICLE 12 - PROPRIÉTÉ INTELLECTUELLE

12.1. L'acheteur est autorisé, à titre précaire, à utiliser la marque, le nom commercial, l'enseigne, les éléments graphiques et autres signes distinctifs concernant le matériel du Vendeur aux seules fins de permettre leur identification et leur promotion et dans l'intérêt exclusif du Vendeur. Ce droit d'utilisation ne confère aucun droit de propriété à l'acheteur. L'acheteur s'engage à ne pas déposer et à ne pas être titulaire de marques, modèles, noms de domaine, brevets, enseignes, noms commerciaux, références produits et autres signes distinctifs appartenant au Vendeur (ou dont elle a l'usage) ou qui pourraient prêter à confusion avec les siens.

12.2. Concernant les éléments graphiques du Vendeur, tels que logos ou photographies, l'acheteur s'engage à ne les utiliser et reproduire, qu'en respectant strictement la qualité de l'image et le format des éléments graphiques originaux. L'acheteur s'interdit de les modifier ou utiliser de telle manière que cela pourrait dégrader l'image de marque du Vendeur ou de celles de son matériel.

12.3. Le droit de l'acheteur d'utiliser les marques, noms commerciaux ou autres signes distinctifs du Vendeur cesse immédiatement lorsque les relations commerciales avec le Vendeur cessent pour quelle que raison que ce soit. De même que le non-respect par l'acheteur des conditions d'utilisation décrites dans le présent article pourra entraîner la fin de ce droit d'utilisation à tout moment par simple courrier.

ARTICLE 13 - VENTE HORS FRANCE MÉTROPOLITAINE

En raison des législations, réglementations et normes différentes, le Vendeur décline toute responsabilité pour le matériel livré ou installé hors France métropolitaine excluant ainsi l'application de la garantie visée à l'article 6.

ARTICLE 14 - ATTRIBUTION DE JURIDICTION - LOI APPLICABLE

Les présentes conditions générales de ventes sont soumises à la loi française. Tout litige sera de la compétence exclusive du Tribunal de commerce de Versailles, même en cas de référé, de demande incidente ou de pluralité de défendeurs ou d'appel en garantie.

LES PRÉSENTES CONDITIONS GÉNÉRALES PEUVENT VOUS ÊTRE ENVOYÉES IMMÉDIATEMENT EN GROS CARACTÈRES SUR SIMPLE DEMANDE. CES CONDITIONS ÉTANT ESSENTIELLES À L'ENGAGEMENT DU VENDEUR, NOUS VOUS INVITONS À NOUS SOLLICITER SI LEUR LISIBILITÉ NE VOUS CONVENAIT PAS.

TECHNOLOGIE



SIMPLICITÉ D'ASSEMBLAGE

Les unités intérieures sont compatibles avec une application monosplit ou multisplit.



DC INVERTER

Compresseur avec moteur DC haute efficacité.



FLUIDE R410A

Fluide réfrigérant R410A.



FLUIDE R407C

Fluide réfrigérant R407C.



FLUIDE R32

Fluide réfrigérant R32.



DÉTENDEUR ÉLECTRONIQUE

Contrôle précis de l'écoulement du réfrigérant, optimisation des performances et protection du compresseur.



DÉBIT D'AIR 4D

Fonctions de chauffage et de refroidissement amplifiées grâce à un balayage horizontal et vertical automatique.



MULTIFLUX 360°

Système de distribution d'air grand confort sur 360°, dans quatre directions avec contrôle motorisé de l'ouverture.



APPLICATION TWIN

Une unité extérieure est connectée avec 2 unités intérieures similaires.



RÉSISTANCE DE CARTER

Empêche l'huile du compresseur de geler.

QUALITÉ DE L'AIR



STERIONIZER

Génère des ions sterionizers, ce qui provoque une réaction électrochimique détruisant les bactéries, les virus et les particules allergènes. Créée et assure l'approvisionnement en air de qualité naturelle dans l'environnement de vie.



FILTRE NANOMÉTRIQUE PHOTOCATALYTIQUE

Oxyde et dégrade les contaminants organiques. Il peut éliminer complètement 99,9 % des bactéries et récupérer efficacement la poussière.



FILTRE ANTIBACTÉRIEN

Élimine les particules fines contenues dans l'air et purifie efficacement l'air des bactéries qu'il contient.



NETTOYAGE/SÉCHAGE AUTOMATIQUE

Évite le développement des bactéries et des moisissures en conservant l'échangeur de chaleur sec après un fonctionnement en refroidissement.



APPORT D'AIR NEUF

Rafraîchit la pièce grâce à une alimentation en air frais de l'extérieur.



INDICATEUR PROPreté FILTRE

Témoin de vérification et de nettoyage du filtre à air.

FONCTIONS UTILISATEURS



I FEEL

Contrôle précis de la température autour de la zone choisie grâce à l'utilisation d'un capteur de température déporté.



MODE NUIT

Réglage de la température de la pièce en fonction des habitudes de sommeil des occupants.



MODE SILENCE

Conception de pointe pour faible niveau sonore.



DÉTECTEUR FUITE RÉFRIGÉRANT

Indique une fuite de réfrigérant sur l'unité intérieure et arrête le système pour protéger le compresseur.



MINUTERIE PROGRAMMABLE

Option de paramétrage d'un programme de contrôle de la mise en marche et de l'arrêt de l'appareil en temps réel.



DÉMARRAGE AUTOMATIQUE

Redémarrage automatique de l'appareil dans le dernier mode utilisé lorsque l'alimentation de l'appareil reprend.



TÉLÉCOMMANDE SÉCURISÉE

Verrouiller la fonction télécommande pour éviter des actions non désirées.



WIFI

Climatisation contrôlée via un téléphone mobile, une tablette ou un ordinateur grâce à un routeur sans fils, à Internet et à l'application AIR NET.



CRÉDIT D'IMPÔT

Système permettant d'améliorer la performance énergétique de votre logement.



SOLUTION DE REDONDANCE

Produit compatible avec solution de redondance Airwell.

FONCTIONS INSTALLATEURS



CODE DÉFAUT VIA UNITÉ INTÉRIEURE

Affichage numérique du code panne ou paramétrage de la température de l'appareil.



AUTO-DIAGNOSTIC

Indication de la panne de l'appareil par clignotement du voyant sur l'écran de l'appareil.



POMPE À CONDENSATS INTÉGRÉE

Élimination de l'eau de condensats pour une installation simple et souple d'utilisation.



RACCORDEMENT CONDENSATS DROITE/GAUCHE

Installation facile avec possibilité de connecter tube de condensats du côté gauche ou droit.



SORTIE ALARME

Option de transmission à distance d'un défaut de fonctionnement.



SORTIE APPAREIL ON/OFF

Option de transmission de l'indication sur la télécommande que l'appareil est en MARCHE ou à l'ARRÊT.



CONTACT SEC ON/OFF

Option de connexion au détecteur de présence externe, afin de contrôler le fonctionnement de l'unité et d'économiser l'énergie lorsque la pièce est vide.



COMPATIBLE GTC

Option de connexion sur le système GTC via adaptateur CCI.



DISPOSITIF DE SURVEILLANCE DU FONCTIONNEMENT

Interface PC pour surveiller et ajuster les paramètres du système.



CONTRÔLE DE LA CONSOMMATION D'ÉNERGIE

Option de contrôle de la consommation d'énergie en limitant la puissance maximum de l'unité.



CONTACT SEC POUR MODE NUIT DE L'UNITÉ EXTÉRIEURE

Limitation de la vitesse du moteur du ventilateur extérieur et réduction du niveau sonore de l'unité extérieure.



CONTACT SEC POUR INTERRUPTEUR DE SECOURS DE L'UNITÉ EXTÉRIEURE

Option de mise en MARCHE ou ARRÊT de l'unité à partir de la télécommande.



UNITÉ EXTÉRIEURE SORTIE ALARME
Option de transmission d'une alarme défaut sortie d'air à un dispositif distant.



MODE TEST TECHNICIEN

Mode spécial pour permettre au technicien d'optimiser la durée d'intervention.



Dotted lines for handwriting practice.

Dotted lines for writing.



A series of 28 horizontal dotted lines spanning the width of the page, providing a template for writing.

LES DÉCHETS D'ÉQUIPEMENTS ÉLECTRIQUES ET ÉLECTRONIQUES (DEEE)

Les équipements électriques et électroniques (EEE) contiennent souvent des substances ou composants dangereux pour l'environnement, mais ils présentent aussi un fort potentiel de recyclage des matériaux qui les composent.

Pour répondre à ces enjeux sanitaires et environnementaux, l'Union européenne a défini les conditions de mise sur le marché des EEE ainsi que le cadre de la gestion des déchets d'équipements électriques et électroniques (DEEE).

Dans le cadre de la responsabilité élargie des producteurs, les producteurs d'équipements électriques et électroniques ménagers sont responsables de l'enlèvement et du traitement des DEEE ménagers collectés.

Afin de respecter ces obligations, la société AIRWELL est adhérente de l'éco-organisme Ecologic pour la collecte et traitement des déchets d'équipements électriques et électroniques (DEEE).

Airwell

CLIMATISATION ET CHAUFFAGE

Notre Service Après-Vente

Tél. ■ +33 (0)1 76 21 82 94

SUPPORT TECHNIQUE :

e-mail ■ technical-spfr@airwell-res.com

Airwell
Distribution

3, AVENUE DU CENTRE, LES QUADRANTS, BÂT. A - 78280 GUYANCOURT, FRANCE
TÉL. : +33 (0)1 76 21 82 00 - FAX : +33 (0)1 76 21 82 01 - www.airwell-res.fr